

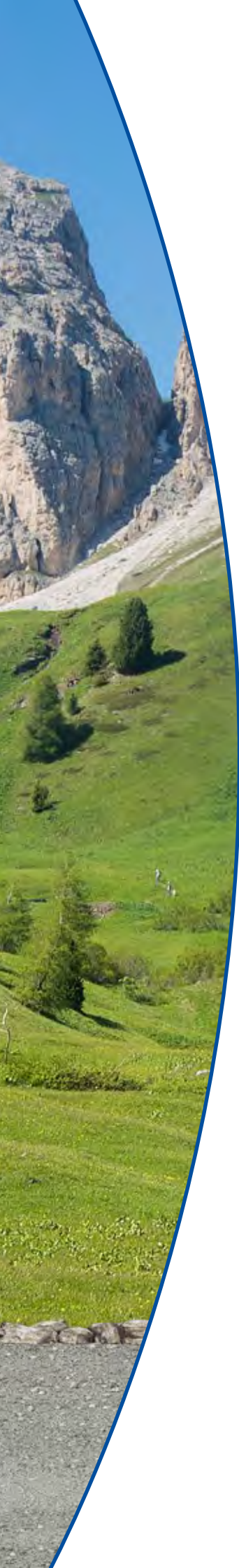

Truma Campingwereld 2014





Gewoon meer ontspannen onderweg Met Truma wordt elke reis een vakantie

En bij vakantie hoort kamperen. Dicht bij de natuur, dicht bij de mensen, dicht bij jezelf. Wat is er nou mooier dan gewoon eens diep ademhalen en dit onbeschrijflijke gevoel van vrijheid op u in laten werken.

Nog mooier als u hierbij ontspannen aan aangename dingen kunt denken. Precies daarom hechten wij zoveel waarde aan de functionaliteit en kwaliteit van onze techniek. Tenslotte moet op vakantie gewoon alles perfect werken. Altijd en overal.

Op de volgende pagina's krijgt u nu al een voorproefje van het comfort van Truma. Met een groot aantal nieuwe producten, waardevolle tips, interessante informatie en een uitgebreid serviceaanbod. Overzichtelijk gepresenteerd, zodat u zich heel comfortabel op het nieuwe kampeerseizoen kunt voorbereiden.

Laat de sleur achter u. Geniet gewoon van meer comfort voor onderweg.



Uw betrouwbare partner voor meer comfort

Of het nu gaat om een prettig comfortklimaat, schoon drinkwater of de betrouwbare voorziening van energie. Truma is al meer dan 60 jaar uw toonaangevende toebehorenspecialist voor de mobiele vrije tijd. Al in 1961 hebben wij de 'eerste officieel erkende caravanverwarming' ontwikkeld en daarmee het 's winters kamperen in de eerste plaats mogelijk gemaakt. Tegenwoordig zijn onze producten niet meer weg te denken uit de campingwereld. Want met Truma genieten kampeers over de hele wereld gewoon van meer comfort voor onderweg.



Breed productassortiment in topkwaliteit

Bij Truma vindt u een omvangrijk assortiment aan kwalitatief hoogwaardige producten – van de speciale oplossing tot aan de perfect op elkaar afgestemde comfortuitrusting.



Hoogwaardige oplossingen

Truma-producten behoren tot de beste op de markt. Onze oplossingen overtuigen namelijk door hun ultieme betrouwbaarheid en efficiëntie. Niet voor niets wordt Truma door de vakpers regelmatig onderscheiden als beste merk op het gebied van verwarmingen en manoeuvreersystemen.



Innovatieve producten

Truma heeft vele innovaties zelf ontwikkeld en daarmee nieuwe normen gesteld, bijv. de eerste vloeibaar-gaskachel of het eerste manoeuvreersysteem voor caravans. In ons ontwikkelingscentrum werken wij samen met de voertuigfabrikanten nu al aan ideeën die morgen een verrijking van uw vrije tijd gaan vormen.



Sterk dealer- en servicenetwerk

Met Truma bent u altijd optimaal voorzien. Een sterk distributienetwerk van Truma-dealers en servicepartners levert vakkundig advies, after-market-producten en handige toebehoren evenals reserveonderdelen in meer dan 30 landen in Europa.



Eersteklas serviceprestaties

Onze service vindt u overal waar u het nodig hebt: telefonisch, via e-mail of internet, thuis of tijdens uw kampeervakantie. Bezoek ook ons centrale servicecentrum of laat u door onze servicemonteurs of servicepartners gewoon meteen bij u ter plaatse verder helpen. Beleef nu onze kwaliteit en service.

Website, newsletter, sociale netwerken, serviceblog

Truma online – langs vele wegen naar onze klanten

De informatiebronnen veranderen heel snel en daarmee de mogelijkheid voor klanten en fabrikanten om met elkaar in contact te komen. Om ook langs deze weg uw tevredenheid met de producten van het merk Truma te vergroten, breiden wij deze kanalen voortdurend voor u uit.

Maak gebruik van ons online-aanbod om geen nieuws over producten of informatie betreffende de optimalisering van uw leefcomfort in camper & caravan te missen. Word vandaag nog fan, follower of abonnee van ons!

Onze website www.truma.com

Bent u op zoek naar een vakhandelaar of Truma-servicepartner bij u in de buurt? Mist u een bepaalde handleiding of wilt u een video van onze nieuwe producten bekijken?

Dit en nog veel meer informatie vindt u op onze homepage. Overigens: de sites worden gebruikersvriendelijk in responsief webdesign weergegeven. De lay-out van de websites past zich aan het betreffende eindapparaat aan (smartphones, tablets of desktop). Surf er eens heen en luister bijvoorbeeld naar onze nieuwe Mover XT song via www.truma.com/moverxt-song

of registreer u om de Truma Newsletter te ontvangen. Gewoon www.truma.nl/nieuwsbrief invoeren en u bent direct op de hoogte over het laatste nieuws over Truma en zijn producten.



De Truma-site in responsief design op diverse apparaten: desktop (links), smartphone (midden) en tablet (rechts).



YouTube-kanaal

Interessante videoclips vindt u bij ons op YouTube onder

www.YouTube.com/trumageraetetechnik

Word Truma Fan

Een belangrijk communicatiemiddel is voor Truma ook de **bedrijfspagina op Facebook**. Hier profiteren Truma Fans van de bijdragen over de onderneming en zijn innovaties, productinformatie en prestaties. Regelmatig vinden daar voor de fans prijsvragen met aantrekkelijke prijzen plaats. Communiceer ook met ons op Facebook. Word Truma Fan en beveel ons ook bij anderen aan!

www.facebook.com/Truma.Fan



Twitter mee

Of volg ons op **Twitter** – de berichtensite bij uitstek. Word 'follower' en ontvang via dit real time medium direct berichten van Truma, zijn producten en interactieve engagement.

https://twitter.com/truma_de

Wees actief

Wij delen onze kennis met u: „Moet de warmtewisselaar om de 10 jaar worden vervangen?“, wordt regelmatig aan onze serviceadviseurs gevraagd, of „Hoe moet ik de Therme correct legen?“ Dit zijn slechts een paar voorbeelden van onze thema's op de **Truma Serviceblog**. Wij geven tips en technische informatie rondom Truma en zijn producten.

Maak gebruik van deze gelegenheid en ga moet ons de interactieve dialoog aan! Op deze manier stelt u ons in staat om op basis van uw behoeften en interesses, versterkt relevante informatie en suggesties te bieden. Wij zijn geïnteresseerd in uw ervaringen en gedachten en verheugen ons op een uitwisseling van ervaringen met u. Let's go, blog mee onder

<http://serviceblog.truma.com>



Kamperen in stijl



De nieuwe Truma CampWear

1. 2-in-1-jack

Het Truma 2-in-1-jack is perfect geschikt voor reizen, trekken en wandelen. Het inwendige fleecevest met opstaande kraag verwarmt en kan ook los worden gedragen. Herenruitvoering met afneembare capuchon.

2. Poloshirt

Van witte of blauwe katoen met fijne piquestructuur en vele details. Met blauw-wit-oranjekleurige textielstroken op kraag en in de band. Geborduurd label op de borst, Truma-badge op rechterarm.

3. T-shirt

Hoogwaardig T-shirt met stoere opdruk: 'More comfort on the move' – een echte blikvanger.

4. Baseball cap

Met slogan: 'More comfort on the Move since 1949' en Truma-badge.

5. Fleecejack

Een must voor elke kampeerder. De sportieve look en de vuilongevoelige kleur nodigen uit tot allerlei vrijetijdsactiviteiten. Met opstaande kraag, twee steekzakken aan de zijkant en een borstzakje. Een favoriet kledingstuk voor de koelere dagen van het jaar of op uw camping of in uw vrije tijd.

6. Rugzak

Een trouwe begeleider in uw vrije tijd. Twee zijzakken aan de buitenzijde, binnenzak, opening voor hoofdtelefoon, versterkte rug, handige buikriem.



Outdoor-plezier in elke vezel

Met zorgzaam uitgevoerde details en de beste kwaliteit wat betreft materiaal en verwerking is de nieuwe Truma CampWear een echte blikvanger op de camping. Van het heerlijk zachte fleecjack tot aan het modieuze poloshirt met geraffineerde siernaden bent u goed gekleed voor elk outdoor-avontuur. Alle modellen zijn zowel voor dames als heren verkrijgbaar.

Bestel uw persoonlijke comfortuitrusting in de online-shop op

www.truma-campwear.com

Di nieuwe Truma CampWear is per direct verkrijgbaar.



Kamperen met ultiem comfort

De sterkste kanten van Truma

Camper

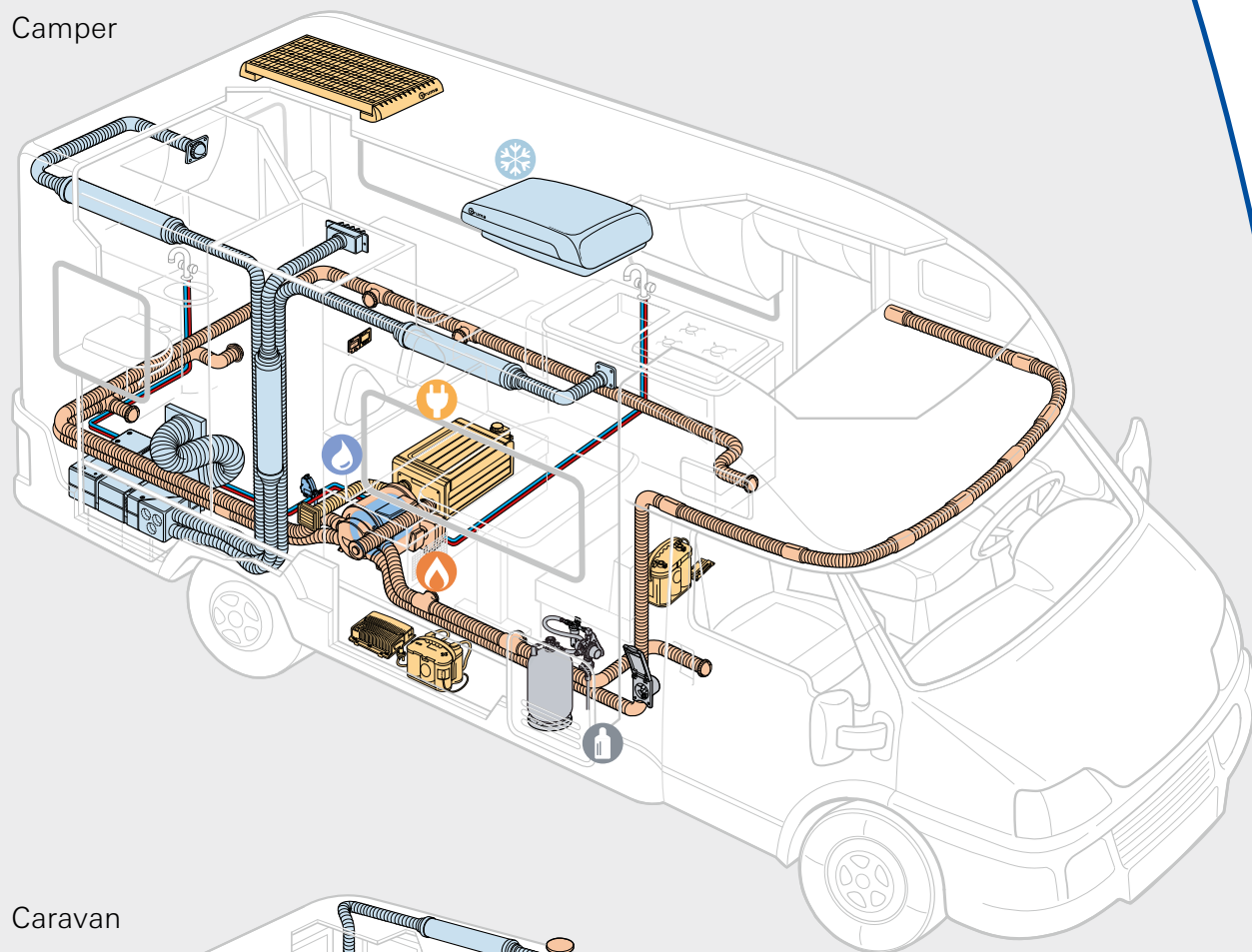

Caravan

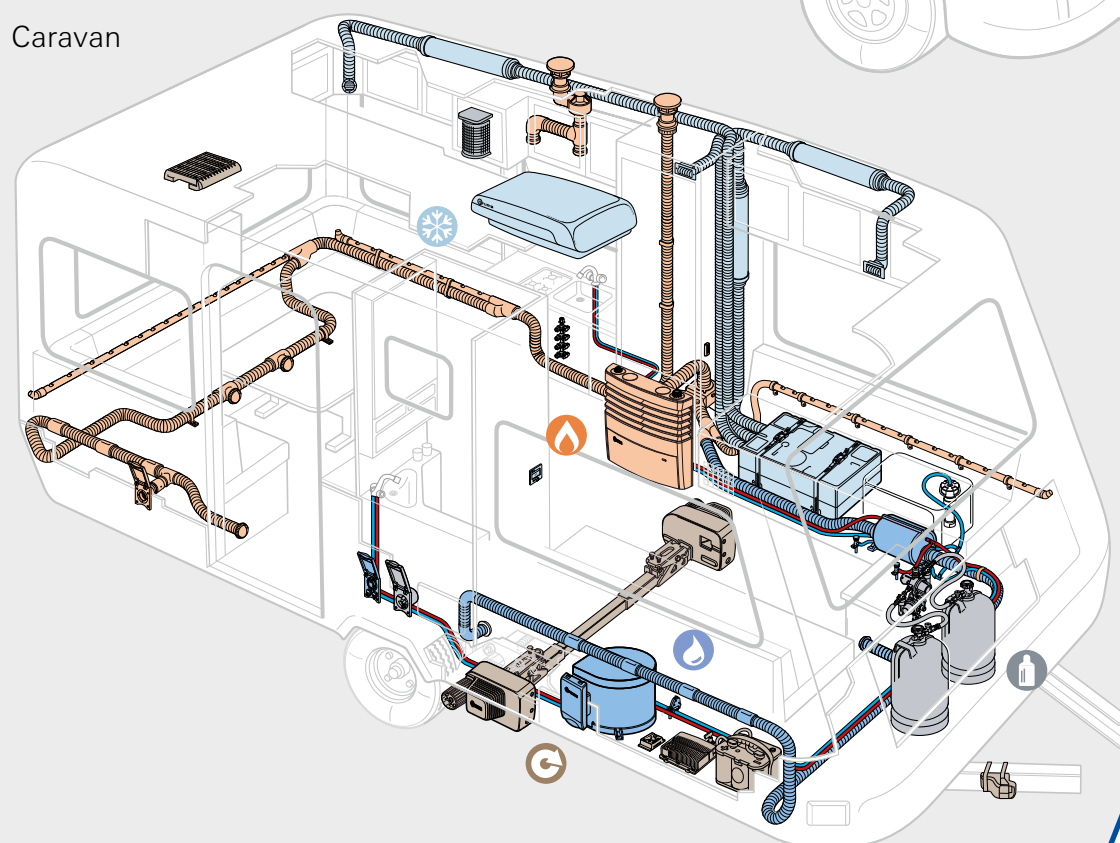



VERWARMINGSSYSTEMEN

Algemene informatie	13
Digitaal bedieningspaneel	16
Truma CP plus	
Truma Combi 4 (E) / 6 (E)	19
Combi D 6 (E)	19
Truma S 5004	20
Truma S 3004	20
Verlichtingsset voor S-kachels	22
Ommanteling haardvuur	23
Ultraheat	23
Truma-ventilatoren	24
Airmix	24
Trumatic S 3002 FS	25
Truma S 2200	25
Trumatic E 4000 / Trumatic E 2400	26



WATERSYSTEMEN

Algemene informatie	29
Therme	32
Elektrische boiler	32
Boiler B 10 / B 14 (EL)	33
FrostControl	33



GASVOORZIENING

Algemene informatie	35
MonoControl CS	40
DuoControl CS	40
DuoComfort	41
Hogedrukslangen met SBS	41
Hogedrukslangen zonder SBS	42
DuoControl	43
Caravanregelaar	43
Apparaten-inlaatdrukregelaar VDR 50/30	44
Gasafstandsschakelaar	44
Gasfilter	45
Draadloze indicator DuoC met EisEx	45
LevelCheck	46
Kranen en verbindingen	46
Gas-buitencontactdoos	47



AIRCONDITIONERS

Algemene informatie	49
Digitaal bedieningspaneel	51, 54,
Truma CP plus	56, 57
Aventa comfort	54
Aventa eco	54
Afdichtingsframe voor Aventa	55
Saphir compact	56
Saphir comfort	56
Saphir comfort RC	57
Saphir vario	57
Wisselstroomomvormer	
TG 1000 sinus	59
Geluidempers	59
Uitblaaskanaal	59
Luchtverdeling	59



CARAVAN MOVERS

Algemene informatie	61
Truma Mover® XT	67
Truma Mover® XT2	67
Truma Mover® XT4	67
Truma Mover® SR	68
SolarSet 23	68
Truma Mover® PowerSets	69



ENERGIESYSTEMEN

Algemene informatie	73
Brandstofcel VeGA	76
SolarSets	78
Accu OPTIMA® YT S	80
EasyClick poolklemmen	80
Accuhouder voor OPTIMA® YT S	80



OVERIGE

Lampen en toebehoren	83
----------------------	----





VERWARMINGSSYSTEMEN

Om het even of het in het koele noorden van Europa is, op de camping tijdens de wintersport of op vrieskoude avonden – koudere regio's en jaargetijden stellen hoge eisen aan mens en materiaal.

En omdat steeds meer mensen ook 's winters van kamperen willen genieten, is Truma al meer dan 50 jaar geleden begonnen om mobiele verwarmingssystemen te ontwikkelen. Deze worden tot op de dag van vandaag continu verder verbeterd.

Bij elke Truma-verwarming profiteert u van de competentie van de technologische marktleider. Bijvoorbeeld van de onovertroffen efficiëntie: Truma-verwarmingssystemen hebben een rendement van 98%!

Zo is een warm en tevreden gevoel gegarandeerd.

Voor iedereen de juiste oplossing

De comfortabele verwarmingssystemen van Truma

Met meer dan 50 jaar ervaring op het gebied van verwarmingssystemen voor campingvoertuigen wordt bij Truma maar één vraag gesteld: hoe had u het graag gehad? Zoekt u een pure gasverwarming, een combinatie van gas- en elektrische verwarming of misschien een dieselmachet voor campers en caravans van elk formaat? Bij Truma vindt u altijd de meest innovatieve oplossingen voor uw persoonlijke behoefte aan verwarming en warm water. Met onze hoogwaardige producten zult u gegarandeerd snel warm worden.

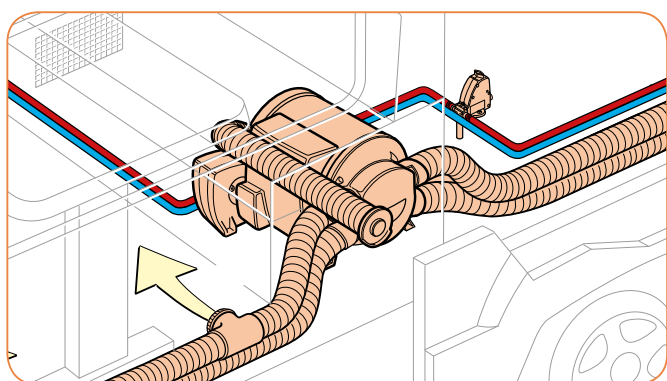

Truma Combi-verwarmingen

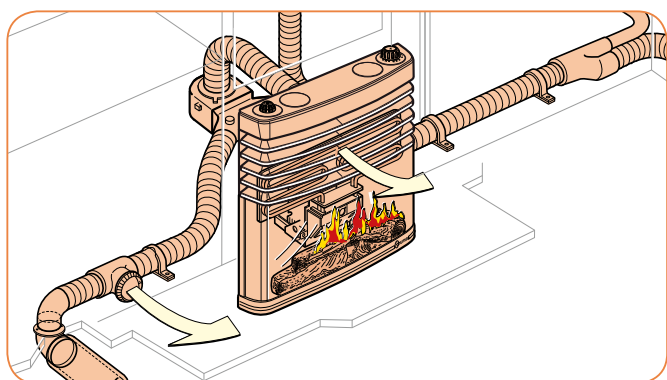

Truma S-kachels

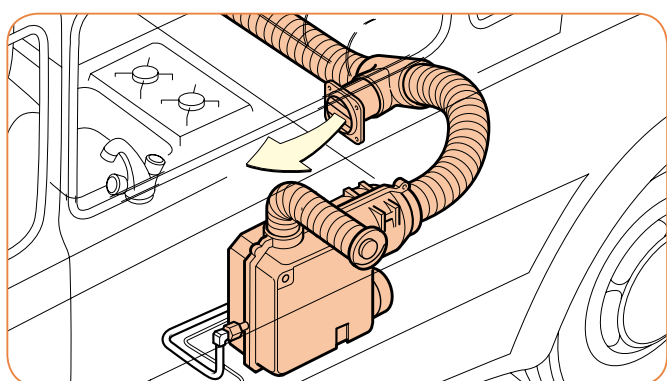

Truma E-kachels

Uw voordelen in één oogopslag

De Truma Service is uniek

Truma Service:
Telefoon + 31 30 662 95 11



Kwaliteit
Made in Germany



Servicenetwerk in heel Europa: partner van alle Europese caravan- en camperfabrikanten



Ruimtebesparend: gasflessen zijn al in de flessenkasten aanwezig



Energie-efficiënte verwarmingstechniek: rendement 98 %



Hoge betrouwbaarheid

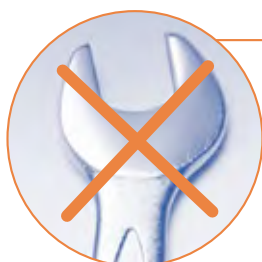

Onderhoudsvrij



Voor werking op gas, diesel en stroom



Extreem korte opwarmtijden



Voor lucht- en waterverwarming

Digitaal bedieningspaneel Truma CP plus

Voor Truma verwarmingssystemen Combi*,
airconditioners Aventa, Saphir compact
en Saphir comfort RC

Het perfecte comfortklimaat zoals bij u thuis – met het centrale bedieningspaneel Truma CP plus voor Truma Combi en airconditioners. Dat is digitaal comfort uit het topsegment.

NIEUW!



- Eenvoudige bediening en exacte instelling van de comforttemperatuur
- Boost-functie voor snelle warmwatervoorziening en ruimteverwarming
- Alle functies met tijdschakelklok programmeerbaar

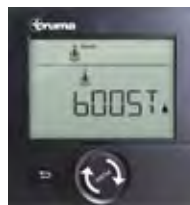

**Verwarmingsbedrijf
Combi 6 E CP plus**

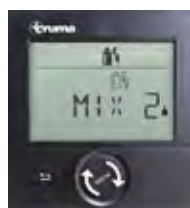

**Verwarmingsbedrijf
Combi**



**Aircowerking
Aventa**



**Aircowerking
Saphir comfort RC**



After market set CP Plus

Sinds mei 2013 wordt het nieuwe bedieningspaneel al in sommige voertuigen van de fabrikant gemonteerd; hij kan echter ook naderhand door u worden ingebouwd.

* Bij oudere Combi-kachels vanaf het bouwjaar 2007 (met grijze ommanteling) dient hierbij tevens de printplaat te worden vervangen. Houdt hierbij rekening met de volgende handelwijze.

Het bedieningspaneel CP plus kan als after market set het bedieningspaneel CP Classic (analoog Combi-bedieningspaneel) vervangen.



Product-Simulator



www.truma.com/cp-plus



Tip

Een optimale afleesbaarheid is in het gedeelte van 30° van bovenaf tot 40° van onderaf gewaarborgd. Wij adviseren montage op ooghoogte.

Als de CP Classic door de CP plus wordt vervangen, dient de inbouwplek te worden gecontroleerd. Als het bedieningspaneel buiten het aanbevolen zichtgedeelte gemonteerd mocht zijn, dient een andere inbouwplek te worden gekozen.

Truma Combi-verwarmingen

Kachel en boiler in een

Optimale flexibiliteit is het kenmerk van de Combi-familie. Of het nu om het gebruik van de verwarming zonder water of waterverwarming ook zonder verwarmen gaat, met de Truma Combi geniet u met maar één toestel van dubbel comfort. Hierbij kunt u kiezen uit alle energiesoorten – altijd met de hoogste efficiëntie en alle technische voordelen voor uw welzijn. Daarbij ontziet u niet alleen de accu, maar ook uw portemonnee.

- Constante comforttemperatuur
- Optimale warmeluchtverdeling via vier warmeluchtuitgangen
- Korte opwarmtijd van het water en lekker lang doucheplezier
- Roestvrijstalen waterreservoir met een lange levensduur
- Lichtste en meest compacte combinatiekachel
- Inbouw in het interieur beschermt tegen milieu-invloeden
- Standaard met FrostControl, de stroomloze veiligheids-/aftapkraan met vorstbewaking
- 10 liter waterinhoud

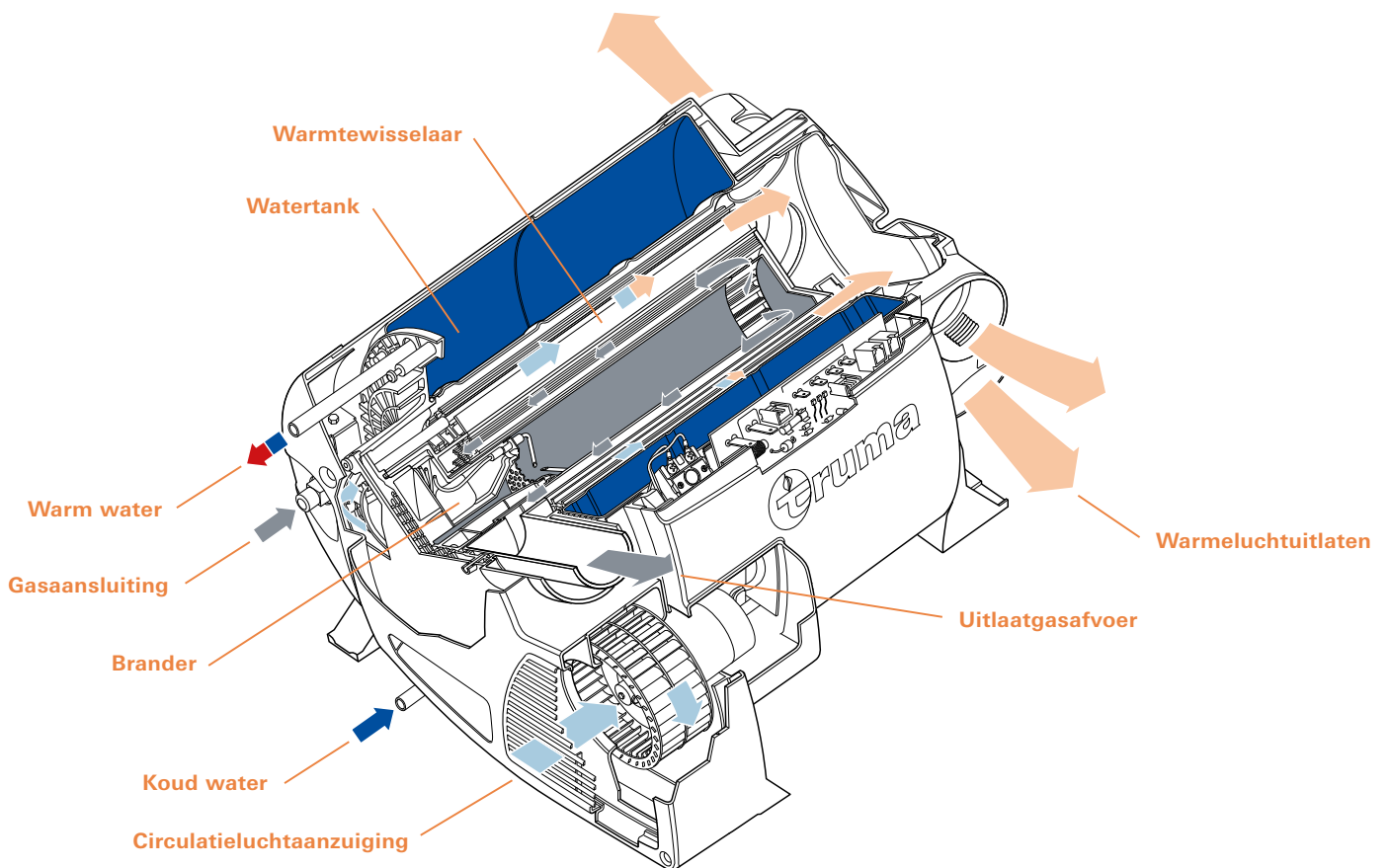

Combi 4 (E) CP plus / Combi 6 (E) CP plus

Onze efficiënte oplossing
voor zomer en winter

De beproefde gasverwarming stelt nog steeds de norm.



- Rendement 98%
- Grote warmtecapaciteit van 4000 W (Combi 4) resp. 6000 W (Combi 6)
- Met geïntegreerde 1800-W-verwarmingselementen
- Gecombineerd gas-/stroombedrijf mogelijk
- Eenvoudige integratie in het bestaande gassysteem
- Milieuvriendelijk en onderhoudsvrij
- Opwarmtijd van de boiler volgens EN 15033: ca. 20 min
- Extreem laag stroomverbruik van verwarming+ boiler: gemiddeld ca. 1,2 A, 0,2–5,6 A (12 V), 3,9–7,8A (230 V)
- Laag gasverbruik: 160-320 g/h (Combi 4), 160–480 g/h (Combi 6), 80 g/h bij gemiddeld verwarmingsvermogen van 1000 W



Combi D 6 (E) CP plus

De dieselvariant

Geniet van alle voordelen van de beproefde Combi-kachel, ook op diesel*.



- Rendement 90%
- Meest efficiënte diesel-combikachel
- 6000 W warmtecapaciteit
- Nagenoeg dezelfde afmetingen als de gasversie
- Opwarmtijd van de boiler volgens EN 15033: ca. 20 min
- Stroomverbruik verwarming + boiler: 1,8–7 A in geregeld bedrijf
- Dieselverbruik: 220–630 ml/h, 110 ml/h bij 1000 watt gemiddeld verwarmingsvermogen



* Met brandertechnologie van J. Eberspächer



Truma S 5004 / S 3004

De nieuwe Truma S-kachels

- Traploze en nauwkeurige instelling van de temperatuur en de ventilatorstand
- Ergonomische bedieningspaneelknoppen
- Krachtigere en stille ventilatoren
- Booster-functie voor nog snellere warmeluchtverdeling en ontvochtiging
- Voorverwarmen tijdens de rit mogelijk
- Nieuw, modern design
- Rendement 95 %



S 5004



S 3004



S 3004 met speciale uitrusting
chromm en verlichting



Ontdek de beste S-kachels ooit

De legendarische Truma S-kachels stellen al van oudsher de norm. Niet voor niets vertrouwen steeds meer kampeers uit heel Europa op hun grote betrouwbaarheid en comfort.

Nu hebben wij de klassieker nogmaals verbeterd. Beleef meer bedieningscomfort en perfecte warmeluchtverdeling in een stijlvol design.



Gezellig in een handomdraai

Direct na het inschakelen wordt het behaaglijk warm. Want de nieuwe S-kachels zijn als enige altijd klaar voor gebruik, werken ook zonder stroom en geven sneller warmte en behaaglijkheid af dan enige andere verwarming.

Tip

Truma S-kachels zijn uiterst robuust en absoluut onderhoudsvrij



www.truma-s-verwarming.nl

Individueel via afstandsbediening instelbaar: van romantisch tot hoog opvlammend tot smeulend tot knetterend



S 5004 met haardvuur



S 5004 met speciale uitrusting chroom en verlichting



Vlakkere ommanteling

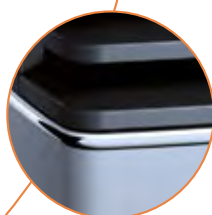

Stijlvolle chroomapplicaties

TITAN GREY

PEARL GREY

Desgewenst verkrijgbaar in twee kleuren



Inbouwvideo



Montagevideo

www.truma.nl/verlichtingsset



Verlichtingsset Met naderingssensor

Verlichtingsset als after market set voor de Truma S 3004 of S 5004.

- Meer bedieningscomfort dankzij verlichte bedieningspanelen
- Inschakelen van de verlichting via naderingssensor (reageert al bij het naderen van de hand)
- Zelfstandig uitschakelen (tijdgestuurd)



Haardvuur- ommanteling

Als after market set

Het nieuwe Truma-haardvuur voor de S 5004 is een echt nieuwtje: het is uitgevoerd met een verbeterde en meer realistische weergave en individuele instelmogelijkheden.



- Dankzij de gebogen ruit is het haardvuur ook vanaf opzij goed te zien
- Via afstandsbediening individueel instelbaar
- Onafhankelijk van de kachel sfeerafhankelijk selecteerbaar
- Van romantisch tot winters opvlammend
- Van stil smeulend tot knetterend
- Eenvoudig achteraf te monteren
- Werkt onafhankelijk van de kachel



Ultraheat

De elektrische bijverwarming

Ook als het buiten echt koud is, wordt het binnen met Ultraheat heel snel warm. Dee verdeelt de warme lucht via de ventilator van de Truma S-kachel en is daarmee efficiënter dan enige andere eenvoudige ventilatorkachel.



- De ideale aanvulling op de Truma S-kachel
- Zeer snel opwarmen bij elk weertype
- Drie vermogensstanden voor individueel warmtecomfort (500/1000/2000 W)
- Stroomverbruik max. 8,5 A
- Het is mogelijk om met de S-kachel alleen te verwarmen, samen met Ultraheat (3 standen) of, in het voor- en naseizoen, ook met de Ultraheat alleen.



Er hangt comfort in de lucht

Perfekte luchtverdeling voor Truma S-kachels

Om je bij ijzige buitentemperaturen in de caravan rondom prettig te voelen, is ook een gelijkmatige verdeling van de warme lucht in het hele interieur van doorslaggevend belang. Om die reden hebben wij het uitgekiende, modulaire Truma-luchtverdelingssysteem ontworpen.

Truma-ventilatoren Voor ultiem warmtecomfort

De twee nieuwe ventilatoren TEB-3 (12 V) en TN-3 (230 V) van Truma met vermogensoptimalisatie zorgen voor een perfecte verspreiding van de warmte.



- Fijne traploze regeling van het ventilatorvermogen
- Booster-functie (12V-ventilatoren) voor snelle warmteverdeling en ontvochtiging van het voertuig
- Voorverwarmen tijdens de rit mogelijk

Comforttoebehoren Airmix Mengt warmte en frisse lucht

De Airmix is de ideale aanvulling op uw Truma-ventilator voor een aangenaam ruimteklimaat in de caravan.



- Verbetert het ruimteklimaat in de caravan
- Toevoer van frisse lucht bij gesloten ramen ook 's zomers
- Ontvochtiging van het voertuiginterieur
- Toevoer van frisse lucht aan de verwarmingslucht in de winter

Trumatic S 3002 FS

Veilige warmte voor de voortent

Nu wordt het ook in de voortent echt gezellig. Het gesloten verbrandingscircuit van de 3400 W sterke Trumatic S 3002 FS is ideaal voor een snelle, veilige verwarming.



- **Vrijstaande kachel**
- **Ongecompliceerde plaatsing dankzij voorge-monteerde inbouwkast**
- **Snel opwarmen van de voortent**
- **Gasverbruik: 30-280 g/h**

Alleen vaste voortent!



Truma S 2200

Behaaglijkheid voor kleine ruimtes

Met 1850 W is deze compacte kachel de ideale oplossing om een kleine caravan snel te verwarmen.



- **Bijzonder voordelig**
- **Compacte afmetingen**
- **Stroomloos gebruik zonder ventilator mogelijk**
- **Gasverbruik: 50-170 g/h**
- **Kleur: titangrey**



Trumatic E 4000

Warmte zat voor grote binnenruimtes

Met een verwarmingsvermogen van maar liefst 3700 W zorgt de Trumatic E 4000 voor een heerlijke warmte in grote campers. Hij kan via een elektronische besturing comfortabel met een bedieningspaneel worden geregeld.



- **Onderhoudsvrije werking**
- **Laag stroomverbruik**
- **Verschillende inbouwposities mogelijk**
- **Elektronische besturing**
- **Extreem krachtig**
- **Zeer stille ventilator**
- **Stroomverbruik (12 V): 1,0 / 2,3 A**



Trumatic E 2400

De meest compacte in zijn klasse

Met 2400 W verwarmingsvermogen en zijn compacte afmetingen is hij de perfecte, betrouwbare en veilige warmtebron voor kleine campers. De Trumatic E 2400 is ook geschikt als bijverwarming voor alkoven of als cabineverwarming van grote campers.



- **Onderhoudsvrije werking**
- **Laag stroomverbruik**
- **Verschillende inbouwposities mogelijk**
- **Ideaal ook als bijverwarming**
- **Elektronische besturing**
- **Ook als aardgasversie**
- **Stroomverbruik (12 V): 0,6 / 1,1 A**





VERWARMINGSSYSTEMEN







WATERSYSTEMEN

Douchen, doorspoelen, wassen – om het even waar u onderweg warm water voor nodig hebt, de Truma-warmwatervoorzieningen brengen het in een handomdraai op de juiste temperatuur. Of u nu vele liters of slechts enkele druppels nodig hebt, met Truma wordt watercomfort in elk vrijetijdervoertuig, maakt niet uit hoe groot, tot een vanzelfsprekendheid – op elk gewenst moment en geheel naar uw behoeften en wensen.

Comfort kan zo simpel zijn

Watercomfort van Truma

Exact afgestemd voor gebruik in het vrijetijdsvoertuig, verwarmen de Truma-warmwatervoorzieningen uw water binnen de kortste keren op tot de gewenste temperatuur. De toestellen gebruiken hiervoor gas, stroom of de warme lucht uit de ringverwarming en slaan dankzij hun efficiënte isolatie de warmte bijzonder lange op, zonder dat er een meer energietoevoer nodig is.

Afhankelijk van uw individuele warmwaterbehoefte, voertuigtype en gewenste comfortniveau, kunt u kiezen uit verschillende varianten en maten. En voor welk toestel u ook kiest – de beproefde technische Truma-knowhow komt hierbij volledig tot uitdrukking, zodat u altijd zorgeloos een warme douche kunt nemen.





Uw voordelen in een oogopslag



Extreem korte opwarmtijden



Grote inhoud tot 14 liter



Energie-efficiënte verwarmingstechniek



Compacte afmetingen



Voor stroom- of gasbedrijf



Snelle, ongecompliceerde installatie



Tip

Voor uitgebreid douchen adviseren wij een uitrusting met de **Truma elektrische boiler**. Met zijn compacte afmetingen kan hij probleemloos in plaats van de Therme in de warmwatervoorziening worden geïntegreerd.

Therme

De efficiënte oplossing voor uw caravan

De beproefde Truma Therme met 5 liter inhoud maakt voor het verwarmen van het water gebruik van de kachelwarmte – een warmeluchtbuis loopt recht door het toestel. Daarnaast beschikt de Therme over een elektrisch verwarmingselement (300 W), zodat het water ook zonder gebruik van de verwarming kan worden opgewarmd.



- 5 liter inhoud
- Korte opwarmtijden – in elektrisch bedrijf van 15 °C naar 60 °C in 50 minuten
- Maximale watertemperatuur tot 65 °C
- Efficiënt gebruik van de verwarmingswarmte
- Compacte afmetingen
- Laag gewicht – maar 2 kg



Elektrische boiler

Voor extra lang doucheplezier

Als u in uw voertuig uitgebreid wilt douchen, is de elektrische boiler van Truma precies de juiste oplossing. Hij overtuigt met zijn grote inhoud en vooral met zijn bijzonder lage warmteverlies: dankzij de hoogwaardige isolatie daalt de watertemperatuur maar 1 °C per uur. Zo kunt u op elk gewenst moment zonder opnieuw opwarmen douchen en bespaart u tevens een hoop energie. Upgraden is dus de moeite waard!



- Veel inhoud – 14 liter
- Krachtig verwarmingselement (850 W)
- Opwarmtijd van 15 °C tot 70 °C in 70 minuten
- Roestvrijstalen waterreservoir
- Warmteverlies slechts 1 °C per uur
- Geruisloze werking
- Ongecompliceerde en snelle inbouw
- Laag gewicht – maar 3 kg



Boiler B 10 / B 14 (EL)

Groot vermogen,
laag verbruik

Geniet ook zonder stroomaansluiting van het comfort van warm water. De krachtige boiler verwarmt het water bijzonder snel en spaarzaam met een gasbrander. Hierbij kunt u de temperatuur eenvoudig en traploos reguleren. De isolerende behuizing houdt het water bovendien langer warm. Voor nog snellere opwarmtijden is de boiler ook met een elektrisch verwarmingselement verkrijgbaar.

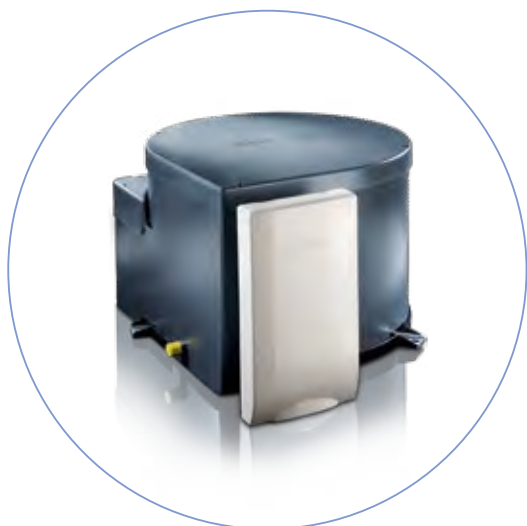

- 10 of 14 liter inhoud
- Krachtige gasbrander (1500 W)
- Naar keuze ook met elektrisch verwarmingselement (850 W)
- Bijzonder korte opwarmtijden – in gemengd bedrijf – van 15 °C naar 70 °C in slechts 25 minuten
- Roestvrijstalen waterreservoir

FrostControl

De perfecte vorstbescherming voor inbouw achteraf

De stroomloze veiligheids-/aftapkraan leegt de boiler bij vorstgevaar (ca. 3 °C) en bij overdruk via een afvoerdop. Pas als de omgevingstemperatuur zich weer in het vorstveilige bereik bevindt (vanaf ca. 7 °C), kan de kraan met de hand gesloten worden en de boiler opnieuw gevuld worden.



- Vorstbescherming – leegt de boiler bij vorstgevaar automatisch
- Kan ook handmatig worden geopend







GASVOORZIENING

Als u tijdens het kamperen meer comfort wilt, zit u met onze beproefde gasvoorziening helemaal goed. Comfortabeler, efficiënter en milieubesparender kunt u bijvoorbeeld verwarming of warmwaterboiler niet gebruiken.

Met Truma bent u ook uitermate veilig op reis. Bij stilstand of tijdens het rijden. Onze innovatieve systemen werken absoluut betrouwbaar en kunnen heel eenvoudig naderhand worden uitgebreid. Zodat u altijd comfortabeler kunt reizen en ontspannender aankomt.

Comfort en veiligheid

Hoogwaardige producten van Truma voor de gasvoorziening

Kachel, kookplaat, koeling of verlichting – zonder gebruik van vloeibaar gas is modern kamperen nauwelijks voor te stellen. Truma biedt een groot aantal hoogwaardige oplossingen voor de veilige voorziening met deze praktische en universele energiebron.



Truma DuoControl CS

De opwaardering naar een comfortabele omschakelinstallatie met twee flessen.



Truma indicator DuoC met EisEx

Laat u binnenin de caravan eenvoudig de bedrijfstoestand van uw gasflessen zien en beschermt tegelijkertijd tegen ijsvorming in de wintermodus.



Truma gasfilter

Beschermt uw gasinstallatie tegen verontreiniging en waarborgt daarmee een perfecte gasvoorziening en een lange levensduur.

Uw voordelen in één oogopslag

Volledige kwaliteit in alle aspecten

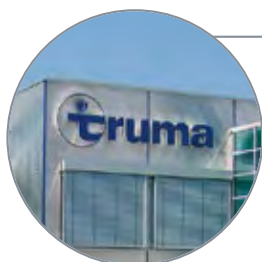

Ervaring sinds 1949

implementeren wij in de voortdurende (door-)ontwikkeling van onze producten.

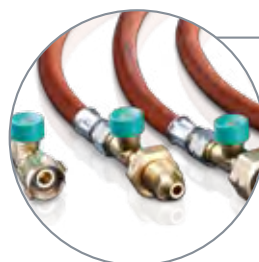

Maximale veiligheid

is onze voornaamste leidraad, die wij in doorlopende tests veiligstellen.



Voldoen aan alle EU-voorschriften en normen

is voor Truma-producten een vanzelfsprekendheid.



Made in Germany

staat borg voor onze hoogstaande kwaliteit op het gebied van ontwikkeling en montage.



Optimale betrouwbaarheid

garandeert u duurzaam en onbezorgd plezier van uw caravan.



Maximaal comfort

stelt functionaliteit en bediening centraal voor de kampeerder.

Verwarmen tijdens het rijden

Veilig verwarmen tijdens het rijden

Hoe veilig is het om de gasinstallatie tijdens het rijden te laten verwarmen? Truma heeft het antwoord. Wij zijn namelijk al jaren bezig om de technische standaards van veiligheidsinrichtingen verder te ontwikkelen, waardoor verwarmen tijdens het rijden mogelijk wordt gemaakt.

Nu hebben wij bij onze nieuwe generatie gasdrukregelinstallaties tevens een crashsensor ingebouwd. Deze reageert bijv. bij een eventueel ongeval al bij een geringe botsingssnelheid van 15–20 km/h en sluit de gastoevoer, nog voordat er schade aan de leidingen of apparaten kan ontstaan. Dit betekent: ontspannen aankomen, een comfortabel gevoel en veiligheid voor iedereen. Daarom bieden de gasdrukregelinstallaties van Truma alles, wat nodig is om in heel Europa veilig te verwarmen tijdens het rijden.

Uw voordelen in één oogopslag

- Hoogste veiligheidsniveau
- Voldoet aan alle Europese normen en voorschriften
- Eenvoudig naderhand te installeren, eenvoudig te bedienen
- Geen stroomverbruik
- Geschikt voor gasinstallaties met één of met twee gasflessen
- Geen drukverliezen door extra componenten
- Compatibel met aanwezig origineel Truma-toebehoren evenals bedieningselementen van de firma Alde en vele andere fabrikanten

Belangrijke informatie

Voor het gebruik van een vloeibaar-gaskachel tijdens het rijden in voertuigen vanaf bj. 01/2007 schrijft de actuele Europese richtlijn voor verwarmingstoestellen voor campers de inbouw van een veiligheidsafsluiter voor, zodat bij een leidingbreuk of -scheur door een ongeval geen gas kan ontsnappen. Voor de ingebruikname van een vloeibaar-gastoestel tijdens het rijden, moeten de gegevens hieromtrent van de desbetreffende apparaatfabrikant worden nageleefd.



Verwarmen tijdens het rijden

De innovatieve crashsensor

Met onze gasdrukregelininstallaties met crashsensor bent u veilig onderweg in heel Europa, ook als u tijdens het rijden de gasinstallatie wilt gebruiken.

- **Voldoet aan alle Europese normen en voorschriften**
- **Reageert zelfs bij een lage botsnelheid vanaf ca. 15 km/h**
- **Sluit onmiddellijk de gastoevoer voordat schade aan leidingen of apparaten ontstaat**

Opmerking: De crashsensor vervangt de tot nu toe gebruikte gasdrukregelaar **SecuMotion**.

Het voordeel: installaties met crashsensor kunnen ook eenvoudig naderhand uitgebreid of aangepast worden.



Wij zorgen voor uw veiligheid – sinds 1949



Wij ontwikkelen al meer dan 60 jaar toonaangevende producten voor de gasvoorziening in het vrijetijdsvoertuig. Zo hebben wij al in 1969 de Duomatic uitgevonden; de eerste volautomatische omschakeling van de gebruiksnaar de reservefl. En wij hebben kamperen nog comfortabeler gemaakt.

Maar onze zoektocht naar innovatieve oplossingen gaat nog steeds door. Zodat u ook in de toekomst altijd veilig op reis kunt.



MonoControl CS

Veilig onderweg met een gasfles

Onwankelbaar veilig: de gasdrukregelininstallatie met crashsensor voor gasinstallaties met één fles.

DuoControl CS

Dubbele veiligheid voor twee gasflessen

Dankzij de geïntegreerde crashsensor is deze veiligheids-gasdrukregelininstallatie perfect geschikt voor veilig verwarmen tijdens het rijden.



Horizontaler inbouw

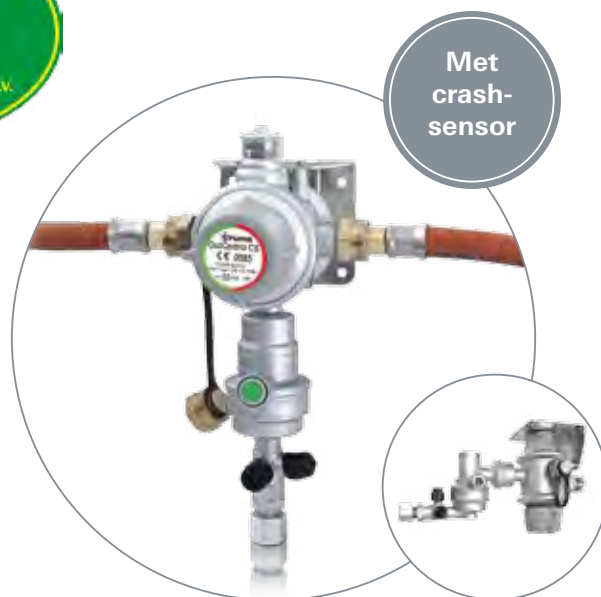

Horizontaler inbouw

- Eenvoudig resetten van de crashsensor
- Verkrijgbaar in 30 mbar en 50 mbar
- Voor verticale of horizontale montage
- Ook leverbaar voor gastanks

H: 203 mm x B: 95 mm x D: 90 mm
Gewicht: 840 g

Tip

Opmerking: MonoControl CS kunt u naderhand upgraden naar de omschakelininstallatie met twee flessen: met de Truma DuoComfort omschakelklep en een extra gas slang.

- Automatische omschakeling van de lege naar de volle gasfles
- Handmatige selectie van de gebruiksfles per draaiknop
- Visuele weergave voor de status van de gebruiksfles (leeg/vol)
- Eenvoudig resetten van de crashsensor
- Verkrijgbaar in 30 mbar en 50 mbar
- Voor verticale of horizontale montage

H: 228 mm x B: 96 mm x D: 131 mm
Gewicht: 1.220 g



Verwarmen tijdens het rijden

DuoComfort

Voor latere uitbreiding tot een tweeflesseninstallatie

Eenvoudig upgraden: als u al MonoControl CS of SecuMotion in uw vrijetijdervoertuig hebt geïnstalleerd, adviseren wij DuoComfort voor het upgraden naar een omschakelinstallatie met twee flessen.



- **Optimale aanvulling op de Truma MonoControl CS/SecuMotion**
- **Visuele weergave voor de status van de gebruiksfles (leeg/vol)**
- **Handmatige selectie van de gebruiksfles per draaiknop**

H: 108 mm x B: 96 mm x D: 105 mm

Gewicht: 650 g

Hogedrukslangen

Met slangbreukbeveiliging

Vergeet niet: alleen veilige slangen zijn geschikt voor verwarmen tijdens het rijden! De originele Truma-hogedrukslangen met slangbreukbeveiliging zijn om die reden onmisbaar en in veel landspecifieke varianten voor verschillende fleskranen en verschillende lengtes verkrijgbaar.



Tip

Ontdek ook de handige draadloze indicator voor DuoControl CS en DuoComfort. Meer hierover op pagina 93.

Uitstekende voorzieningen bij stilstand

Ook voor het verwarmen in stilstand bieden Truma-producten maximale veiligheid voor uw gasinstallatie. Apparaten als de DuoControl en de caravanregelaar mogen bij voertuigen vanaf bj. 2007 echter alleen worden gebruikt, als geen verwarming tijdens het rijden wordt gewenst. Bij voertuigen tot bj. 2006 (met behoud van verkregen rechten) zijn deze handige gasregelaars onbeperkt toepasbaar – zie ook de gedetailleerdere informatie over verwarmen tijdens het rijden.

Let op: Truma gasdrukregelininstallaties mogen niet in gesloten ruimtes worden gebruikt!
Inbouw uitsluitend door een geautoriseerde vakman.

Hogedrukslangen Zonder slangbreukbeveiliging

Overall aansluiting vinden: De Truma-hogedrukslangen zijn leverbaar in vele landspecifieke varianten en in twee verschillende lengtes. Ze passen bij alle nog zo verschillende fleskranen en garanderen door hun hoogwaardige afwerking maximale veiligheid.



Let op

Hogedrukslangen zonder slangbreukbeveiliging zijn alleen geschikt voor werking tijdens voertuigstilstand.

Gasregelaars en gasslangen moeten telkens na 10 jaar worden vervangen! De productiedatum is rechtstreeks op de regelaar resp. slang gedrukt.

Verwarmen tijdens stilstand

DuoControl

Perfect voor langdurig verblijf

DuoControl is omschakelklep en gasdrukregelaar in een en daarmee perfect voor een lange werking van uw gasinstallatie tijdens stilstand. Als het gas in de gebruiksfles eenmaal opdraait, schakelt het intelligente mechanisme automatisch over op de reservefles. Daarmee is de permanente gastoevoer gewaarborgd en staat niets de ononderbroken werking van al uw apparaten die van gas moeten worden voorzien in de weg.



- Voor eenvoudig upgraden van uw gasvoorziening naar een tweeflesseninstallatie
- Visuele weergave voor de status van de gebruiksfles (leeg/vol)
- Handmatige selectie van de gebruiksfles per draaiknop
- Verkrijgbaar in 30 mbar en 50 mbar

H: 133 mm x B: 104 mm x D: 154 mm

Gewicht: 950 g



Let op

voor voertuigen vanaf bj. 01/2007 alleen verwarmen tijdens stilstand toegestaan.



Caravanregelaar

Veiligheid voor alle voertuigen

Voor meer veiligheid: De Truma-caravanregelaars met standaard manometer is een universele regelaar en kan niet alleen in caravan en camper, maar ook in professioneel gebruikte utiliteitsvoertuigen eenvoudig worden gemonteerd.



- Garandeert een gelijkmatige druk van 30 mbar of 50 mbar
- Geïntegreerde overdrukbeveiliging begrenst de uitgangsdruk op max. 150 mbar
- Uitgerust met een combinatieaansluiting voor gasflessen van 3-33 kg

H: 115 mm x B: 86 mm x D: 133 mm

Gewicht: 635 g



Apparaten-inlaatdrukregelaar VDR 50/30

Nieuwe oplossing voor oude vertrouwde installaties

Met de apparaten-inlaatdrukregelaar VDR 50/30 kunt u in oudere voertuigen met een 50-mbar-gasinstallatie (tot bj. 06/2002) ook gasverbruiksapparaten van de nieuwste generatie installeren. Hiervoor wordt de apparaten-inlaatdrukregelaar VDR 50/30 gewoon in de bestaande gasleiding tussen afsluitklep en het te voeden 30-mbar-gastoestel geplaatst.



- **Geïntegreerde bypass-opening voor de reglementaire gasdichtheidstest met de benodigde testdruk van 150 mbar tot aan het gasverbruikstoestel**
- **Inclusief sticker om de ombouw voor de service aan te geven**
- **Toestellen voor alle gebruikelijke vloeibaar-gastoestellen op kampeergebied**

H: 103 mm x B: 71 mm x D: 43 mm

Gewicht: 209 g



Gasafstandsschakelaar

Zo gemakkelijk kan uitschakelen zijn

Met de Truma-gasafstandsschakelaar kunt u de gastoevoer simpelweg vanuit het interieur uitschakelen. De gang naar de gasflessenkast en het dichtdraaien van de gasflessen worden daarmee overbodig. Supercomfortabel en superveilig.



- **Onderbreking van de gastoevoer zonder uit te hoeven stappen**
- **Comfortabele aanvulling voor één- en tweeflesseninstallatie**
- **Stroomopname slechts 40 mA (in geopende toestand)**
- **Stroomloos in gesloten toestand**



Gasfilter

Houdt de gasinstallatie schoon

Bescherm gasdrukregelaar en kranen tegen verontreiniging en oliesmeer. De gasfilter wordt voor de gasdrukregelaar gemonteerd. Hij filtert verdampingsresten (olie-aërosolen) uit de gasstroom, voordat deze neerslaan en de regelaar verstopen. En dat tot 99% (gangbare papierfilters filteren in dit bereik hoogstens 30%). Perfect voor een perfecte werking en een lange levensduur.



- **Voor alle aan de wand gemonteerde gasdrukregelininstallaties**
- **Hoge afscheidingsgraad van 99%**
- **Geïntegreerde verzadigingsindicatie**
- **Eenvoudig verwisselen van de filterpatronen**
- **Ook voor navulbare tankgasflessen**

H: 94 mm x B: 91 mm x D: 55 mm
Gewicht: 350 g

Indicator DuoC met EisEx

Voor perfect overzicht en tegen ijsvorming

DuoC, de indicator voor DuoComfort / DuoControl en DuoControl CS geeft binnenin het voertuig aan welke gasfles in gebruik is. Dus geen onaangename verrassingen meer. Daar zorgt ook EisEx voor. Het voorkomt dat de regelininstallatie bij lage temperaturen befrist. U hoeft hiervoor alleen de winterstand op het bedieningspaneel te activeren en klaar.



- **Bedrijfstoestand van de gasflessen (leeg/vol) wordt in het voertuiginterieur weergegeven**
- **EisEx tegen bevroering van de regelaar**



LevelCheck

Herkent het vulniveau van uw gasflessen

De praktische LevelCheck laat snel en op betrouwbare wijze d.m.v. leds zien of zich in het meetbereik vloeibaar gas bevindt. Hiervoor wordt het meetinstrument eenvoudig horizontaal tegen de gasfles gehouden en klaar.



reddot design award
winner 2013



CARAVANNING
DESIGN AWARD 2012/2013
INNOVATIONS FOR NEW MOBILITY

- Voor alle stalen en aluminium gasflessen met een diameter van 200 tot 350 mm
- Betrouwbare ultrasone meting
- Met geïntegreerde led-zaklamp
- Niet voor kunststofflessen, butaangasflessen (Campinggaz), gastanks of vulbare tankgasflessen



Tip

voor een betrouwbare meting de meetkop regelmatig met een vochtige doek reinigen.

Kranen en verbindingen

Optimale gasdistributie

Gas is alleen praktisch als alle aangesloten verbruikstoestellen permanent storingsvrij en veilig van gas worden voorzien. Daarom biedt Truma veel doordachte toebehoren voor een veilige, doelmatige en eenvoudige werking van uw gasinstallatie.



Ook verkrijgbaar als verdeelkraan met 1, 2 en 3 kranen verkrijgbaar

- Snelsluitkranen voor snel afsluiten van de gasleidingen
- Kranenblokken voor centrale aansluiting van meerdere gastoestellen
- Koppelingsventielen voor aansluiting van externe gasflessen of verbruikers (bijv. gasbarbecue)
- Veilige verbinding en aansluiting zonder schroefverbindingen of T-stukken
- Duidelijke toewijzing van de gastoestellen door markering van de schakelknoppen

Gas-buitencontactdoos voor aftappen

Voor gascomfort ook buiten het voertuig

De gas-buitencontactdoos maakt de aansluiting van externe toestellen zoals gasbarbecues of gaslampen mogelijk. Daarnaast is enkel een gasbuis met een doorsnede van 8 mm nodig.



- **Geschikt voor een bedrijfsdruk van 30 of 50 mbar**
- **Uiterst eenvoudige eenhandige bediening**
- **Apparaten eenvoudig aan de koppelingsaansluiting aansluiten**

Inbouwoverzicht

Hier ziet u een voorbeeldweergave voor de inbouw van de Truma gasvoorzieningsproducten en de aanbevolen toebehoren.

Alle informatie in één oogopslag

Gedetailleerde informatie over technische gegevens en de uitgebreide toebehoren zijn verkrijgbaar bij uw speciaalzaak en op

www.truma.nl

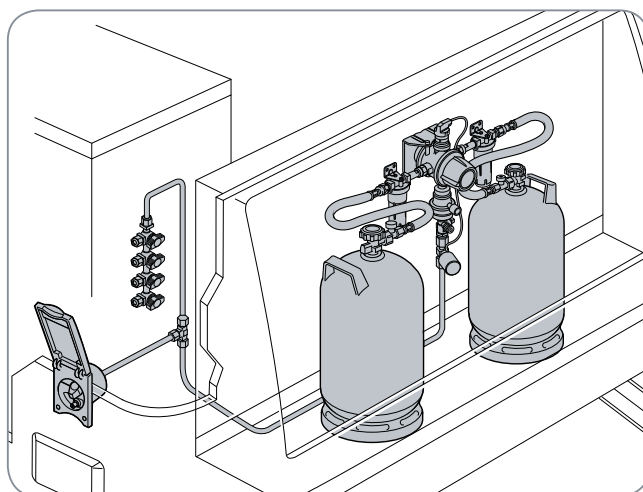





AIRCONDITIONERS

Zuid-Frankrijk, Spanje, Marokko – voor wie graag de warmte opzoekt. Hoe fijn is het dan als er in het vrijetijdsvoertuig een prettig comfort-klimaat heerst. Met de Truma-airconditioners zijn alle individuele koeltewensen te realiseren. Hoog koelvermogen gecombineerd met effectieve reductie van de luchtvochtigheid en perfecte luchtverdeling – zo wordt uw kampeervakantie vast en zeker een ontspannen belevenis, om het even waar uw droomreis heen gaat.

Veel meer dan koude lucht

De airconditioners van Truma

Om te zorgen dat u zich ronduit prettig voelt en ontspannen van uw vrije tijd kunt genieten, zou ook in uw caravan of camper het best mogelijke klimaat moeten heersen. Om die reden werden de Truma-airconditioners speciaal voor toepassing in uw mobile home ontwikkeld.

Vertrouw wat uw airconditioning in uw vrijetijdsvoertuig betreft op de beproefde Truma-techniek en de uitstekende Truma-service. Of u voor de inbouw op het dak en daarmee voor het Aventa-systeem of voor een van de Saphir-airconditioners en de inbouw in de bergruimte kiest – met een airconditioner van Truma hebt u uw persoonlijke comfortklimaat altijd mee aan boord.



Uw voordelen in één oogopslag



Meest comfortabele
luchtverdeling



Bijzonder licht voor
meer bijlading



Aangenaam rustig
geluidsniveau



Nagenoeg onderhoudsvrij



Laag stroomverbruik –
inzetbaar op alle
Europese campings



Bijzonder efficiënt dankzij
groot vermogen in
combinatie met een
laag stroomverbruik

Bediening



Uw Truma-airconditioner kan eenvoudig en intuïtief met de bijbehorende afstandsbediening worden ingesteld.



De volgende Truma-airconditioners kunnen optioneel ook met het nieuwe digitale bedieningspaneel **Truma CP plus** worden bediend:

- Aventa comfort
- Aventa eco
- Saphir comfort RC
- Saphir compact

Truma klimaatcomfort naar wens

Vind uw persoonlijke comfortklimaat

De krachtige airconditioners Aventa en Saphir van Truma bieden doordachte techniek voor meer comfort op reis. U koelt en ontvochtigt de lucht en zorgt zo voor een bijzonder prettig ruimteklimaat. De nieuwe Truma Saphir comfort RC maakt – dankzij warmtepompfunctie – ook verwarmen in voor- en naseizoen mogelijk.

Hoe beïnvloeden temperatuur en vochtigheid uw welzijn?

Om te zorgen dat u zich in uw voertuig echt prettig voelt, moeten temperatuur en vochtigheid perfect in balans zijn. Dit betekent dat hoe hoger de ruimtetemperatuur is, hoe lager de luchtvochtigheid zou moeten zijn. Want bij droge lucht kan het lichaam de overtollige warmte beter aan de omgevingslucht afgeven. Met een airconditioner van Truma maakt u dus altijd de juiste keuze. Tenslotte koelen onze systemen de lucht bijzonder efficiënt en ontvochtigen zij hierbij op betrouwbare wijze.

Zo selecteert u de perfecte airconditioner voor uw behoeften:

de Aventa- en Saphir-airconditioners bieden uitstekend koelcomfort. Want beide zijn gebaseerd op dezelfde uitstekende Truma- aircocompetentie. Voor welk apparaat u uiteindelijk kiest, hangt puur en alleen van uw behoeften af.

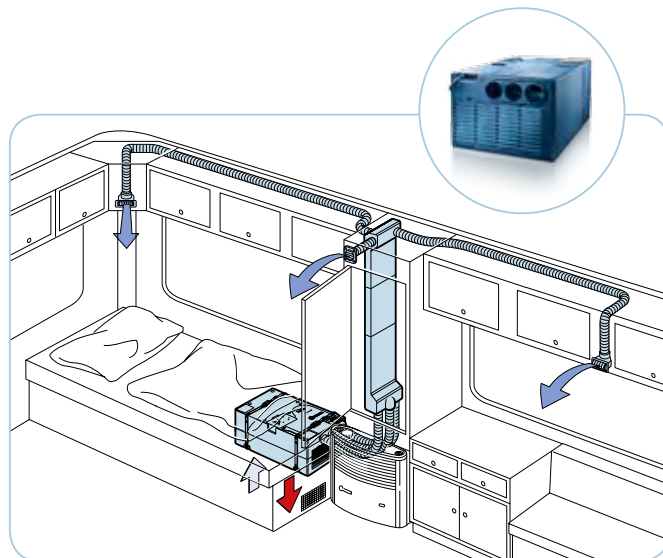
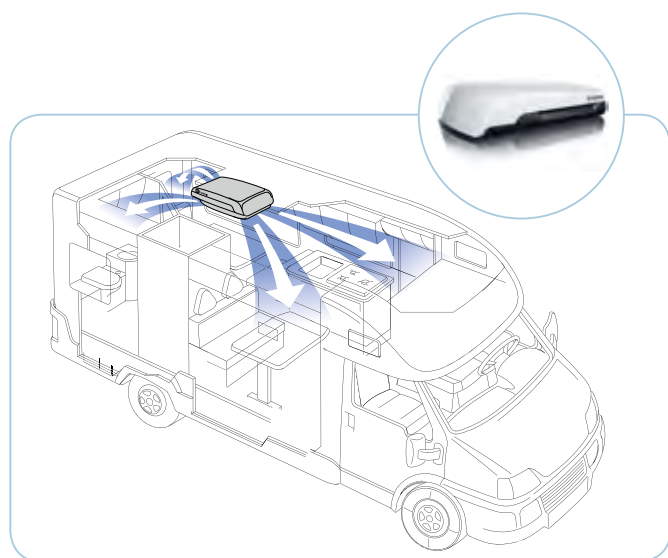

De Aventa-dakairconditioner

- wordt ruimtebesparend op het dak gemonteerd en is in het interieur bijzonder plat voor maximaal ruimtebehoud
- biedt met de Aventa comfort ook de mogelijkheid tot verwarming met energiebesparende warmtepomp
- ziet er zowel van binnen als van buiten gewoon fraai uit

Het Saphir-bergkastsysteem

- wordt in de bergruimte ingebouwd en zorgt voor een laag zwaartepunt van het voertuig
- verdeelt de koele lucht individueel en bijzonder flexibel in het voertuig
- koelt aangenaam stil voor meer comfort op elk gewenst moment van de dag en de nacht
- in de variant Saphir comfort RC met geïntegreerde warmtepompfunctie



De juiste airconditioner

Met Truma een eenvoudige beslissing

Voor de keuze van de juiste airconditioner geldt: hoe groter de interieurruimte, hoe warmer en vochtiger het klimaat en hoe minder schaduw voor het voertuig, hoe meer koelvermogen nodig is.

Onder de verschillende krachtige Truma-modellen vindt u precies de passende installatie voor uw eisen.

Om een gelijkmatige koeling van uw voertuig te waarborgen, geldt als vuistregel:

Dakairconditioner Aventa

eco

comfort

Bergkaststelsel Saphir

compact

comfort/comfort RC

vario

te koelen binnenruimte tot ca. 4,5 m | 5 m | 5,5 m | 6 m | 6,5 m | 7 m | 7,5 m

Voor langere voertuigen adviseren wij twee Truma-airconditioners

Tip

De vergelijkende test van promobil (editie 09/2011) toont aan: de Truma Aventa comfort overtuigt dankzij snelle koeling in combinatie met een laag stroomverbruik, gelijkmatige temperatuurverdeling en zijn geringe gewicht.

Meer hierover via QR-code op uw smartphone of online via www.truma.nl/aventa-test



Aventa comfort

De superster onder de dakairconditioners

Achter het aantrekkelijke en innovatieve design van de Aventa comfort-dakairconditioner schuilen twee krachtige en efficiënte apparaten: Enerzijds een comfort-airconditioner die het interieur op hete dagen krachtig koelt en ontvochtigt. Anderzijds kan ze ook als warmtebron voor het voor- en naseizoen dienen – verwarming via een warmtepomp is bovendien uitermate energiebesparend.

Aventa eco

Zo effectief kan koelen zijn

De nieuwe Aventa eco zal bij u in de smaak vallen. Met zijn grote koelvermogen brengt hij uw voertuig moeiteloos en snel op de gewenste comforttemperatuur. Hierbij gebruikt hij zo weinig stroom, dat hij zelfs op matig gezeekerde campings kan worden gebruikt. Perfect voor iedereen die zowel goede prestaties als zuinigheid wil.



- Sterke koeling en bijzonder grote luchtverplaatsing met 2400 W
- Optimale efficiëntie in koel- en verwarmingsbedrijf
- Met maar 33 kg bijzonder licht
- Sleep-functie voor een stille koeling
- Praktische timer-functie
- Snelle en eenvoudige montage naderhand
- Te bedienen via de Truma CP plus

- Koelt met een krachtige 1700 W
- Zeer laag stroomverbruik van 2,8 A
- De lichtste in zijn klasse met slechts 28 kg
- Sleep-functie voor een stille koeling
- Praktische timer-functie
- Snelle en eenvoudige montage naderhand
- Te bedienen via de Truma CP plus

Aangenaam frisse lucht – optimaal verdeeld

Ook als dakinbouw met origineel Truma-koelcomfort

Aventa luchtverdelerunit

- Binnen zeer plat voor maximaal ruimtebehoud
- Technisch geoptimaliseerd voor bijzonder stille airconditioning
- Raatvormig luchtfiltersysteem reinigt de binnenlucht
- Dimbare LED-ambianceverlichting
- In twee aantrekkelijke kleurvarianten verkrijgbaar, passend bij uw interieur



Luchtverdeler grijs



Luchtverdeler crème/bruin

Uitstekende luchtverdeling in het hele voertuig



- Vier individueel naar links en rechts verstelbare luchtuitlaten
- De luchtstroom kan tussen het voorste en achterste voertuiggedeelte worden gedoseerd
- Regelen van de luchtstroom vanaf het plafond naar de vloer mogelijk

Het nieuwe afdichtingsframe

Exclusief voor Aventa-dakairconditioners

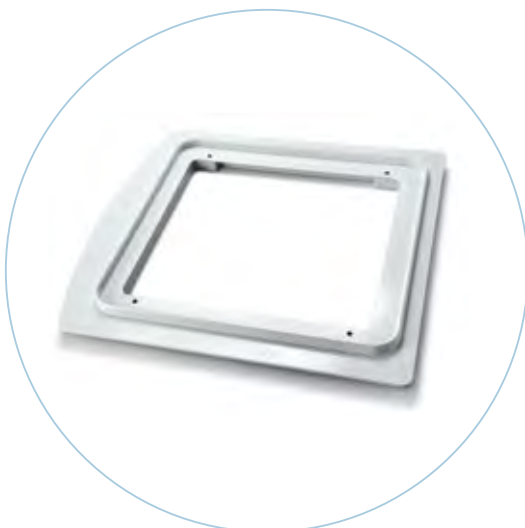

Nu kan de Aventa bijzonder eenvoudig, snel en perfect worden ingebouwd. De ideale aanvulling voor oudere voertuigdaken.

- **Duurzame afsluiting richting interieur**
- **Voor dakdiktes van 25 –110 mm**
- **Ideaal voor plekken waar eerst een dakluik was gemonteerd**

Saphir compact

Klein, licht, stroombesparend

Hoe minder gewicht, hoe beter. Met slechts 20 kg is de Saphir compact ongelooflijk licht. Door het lagere stroomverbruik is hij inzetbaar op bijna alle Europese campings.



- Koelt met 1800 W
- Zeer laag stroomverbruik van 2,8 A
- Onvergelijkelijk licht
- Zeer stil, met name in de sleep-functie
- Koelt ook tijdens het rijden*
- Praktische timer-functie
- Te bedienen via de Truma CP plus** (vanaf serienummer: 23091001)

* Met wisselstroomomvormer TG 1000 sinus

** elektrische koppeling noodzakelijk

Saphir comfort

Licht, stil, krachtig

De Saphir comfort koelt door zijn hoge vermogen ook langere vrijetijdsvoertuigen tot in de verste uithoeken.

Met slechts 22,5 kg stelt hij de norm in zijn klasse.



- Koelt bijzonder krachtig met 2400 W
- De lichtste in zijn klasse
- Praktische timer-functie

Bij een lengte van meer dan 6,5 m adviseren wij de inbouw van 2 Saphir airconditioners!

Saphir comfort RC

Koelen en verwarmen
in één apparaat

De nieuwe Saphir comfort RC door zijn omkeerbare koelcircuit ook een geïntegreerde warmtepompfunctie. Hierdoor kan men er ook perfect in voor- en naseizoen mee verwarmen.



- Koelt bijzonder krachtig met 2400 W
- Verwarmt in de warmtepompmodus met maximaal 1700 W
- Automatische verwarming/koeling
- De kleinste in zijn klasse
- Praktische timer-functie
- Te bedienen via de Truma CP plus

Saphir vario

Intelligente, automatische
airconditioning voor campers

Wereldwijd de enige airconditioning die bij veel campers in de tussenbodem kan worden ingebouwd – dankzij een inbouwhoogte van slechts 20 cm. Drie variabele vermogensstanden en telkens twee verschillende ventilatorstanden zorgen voor optimaal comfort.



- Drie variabele vermogensstanden (600/1500/2000 W)
- Maximaal comfort bij slechts 28 kg
- Voor inbouw in de tussenbodem
- Koelt ook tijdens het rijden en zelfstandig tijdens stilstand*
- Automatische spanningsherkenning voor ongecompliceerd koelcomfort*
- Praktische timer-functie

* Met wisselstroomomvormer TG 1000 sinus

Comfortgevoel naar keuze

Suggesties voor de luchtverdeling

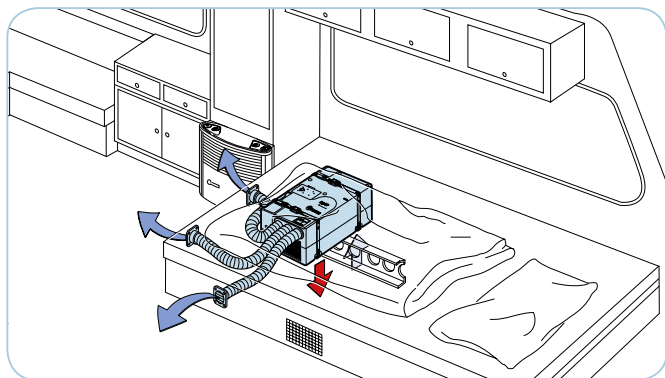

Eco-oplossing

Eenvoudig, voordelig en snel ingebouwd.

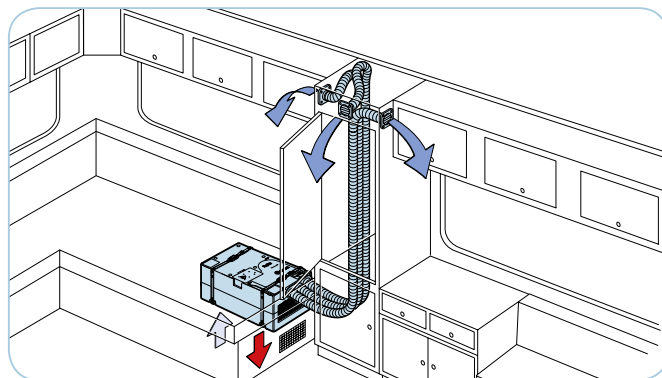

Comfort-oplossing

Functioneel en comfortabel. Voor gelijkmatige luchtverdeling in het interieur.

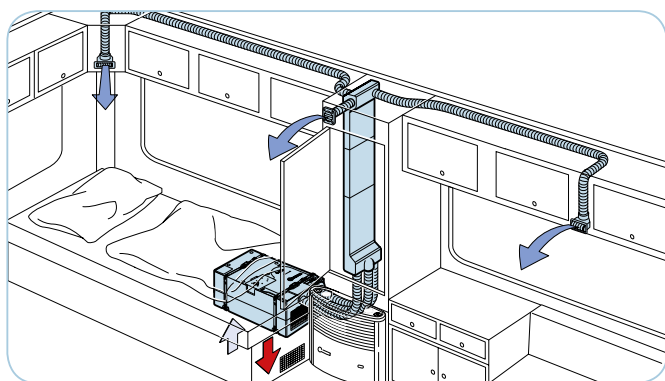

Luxe-oplossing

Ultiem leef- en slaapcomfort dankzij het individueel uitbreidbare koudeluchtsysteem.



Tip

Met een paar eenvoudige tips voor goed koelen kunt u de capaciteit van uw airconditioner aanzienlijk verbeteren.

Hoe, dat komt u te weten op www.truma.nl



Geniet van nog meer comfort tijdens het koelen

Met originele Truma-toebehoren



Wisselstroomomvormer TG 1000 sinus

Blijf onafhankelijk

Met de wisselstroomomvormer TG 1000 sinus koelt u uw voertuig volledig zelfstandig – in stilstand via de accu (Saphir vario) en tijdens het rijden via de dynamo (Saphir vario en Saphir compact).

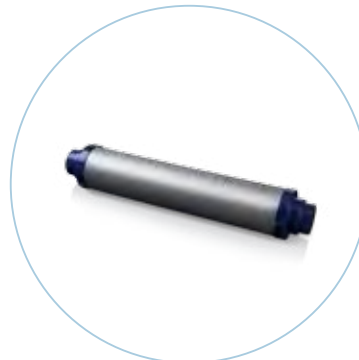

Geluiddempers

Zo stil als u wilt

Al met één geluiddemper* wordt het luchtstroomgeluid in het interieur met circa 50 % gereduceerd. Twee geluiddempers* bereiken een percentage van maar liefst 90 % – en kunnen heel eenvoudig in de koudeluchtstroom worden geïntegreerd.



Uitblaaskanaal

Ook buiten kan het stiller

Het uitblaaskanaal bij de toevoerluchtuitlaat onder het voertuig reduceert de externe geluiden (niet geschikt voor Truma Saphir comfort RC).

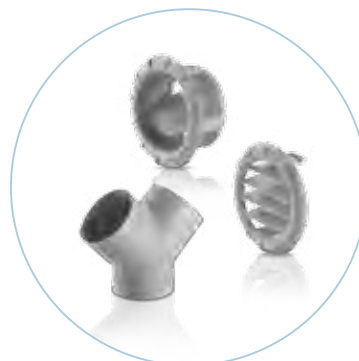

Luchtverdeling

Tot in detail geoptimaliseerd

Met dit exact op elkaar afgestemde, modulaire systeem kan de luchthoeveelheid worden geregeld en de stroomrichting worden ingesteld – voor perfecte circulatie en een individueel comfortklimaat.

* in elke koudeluchtleiding





CARAVAN MOVERS

Uitgerekend de mooiste staanplaatsen zijn vaak moeilijk toegankelijk. Vaak ontbreekt de ruimte tot manoeuvreren of de grond is nat en oneffen – en er is niemand om te helpen duwen.

Met de Mover® manoeuvreersystemen wordt inparkeren op de kleinste ruimtes kinderspel. Beweeg uw caravan met de afstandsbediening op de millimeter nauwkeurig en veilig op elk terrein. En geniet vanaf het begin van uw vakantie.

Sneller, krachtiger, wendbaarder

De nieuwe Truma Mover® manoeuvreersystemen

Al meer dan 15 jaar ontwikkelen wij innovatieve manoeuvreersystemen voor caravans. 15 jaar, waarin wij veel ervaring hebben opgedaan. Vooral ook, omdat wij zelf enthousiaste kampeers zijn en om die reden precies weten, wat onderweg belangrijk is.

Al deze kennis is in onze nieuwste Mover® manoeuvreersystemen geïntegreerd. Het resultaat zal u overtuigen: zowel krachtige als comfortabele oplossingen, waar u altijd en overal op kunt vertrouwen.



Truma – meer dan 15 jaar aan de top met nieuwe ontwikkelingen!



1999

2005

2009

2013

Overal nauwkeuriger manoeuvreren

Uw voordelen in één oogopslag



Op de millimeter nauwkeurig inparkeren

In elk gaatje en rond elke nog zo scherpe hoek



Geen terugrollen of wegglijden

Veilige grip ook op hellingen tot 25%



Manoeuvreren zonder krachtsinspanning

Comfortabel via afstandsbediening



Schokvrij optrekken en ongelooflijk nauwkeurig aankoppelen

Precieze positionering



Veilig rangeren op elke ondergrond

Sneeuw, grind, gras of zand – geschikt voor elk terrein



Hindernissen moeiteloos de baas

Trottoirbanden worden moeiteloos overwonnen

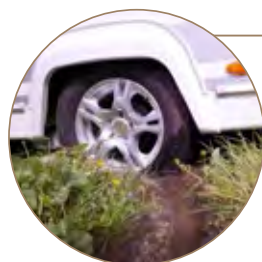

Lange levensduur en genoeg onderhoudsvrij

De robuuste behuizing beschermt motor en transmissie tegen spatwater en vuil

Zeker blijft zeker

- Motoren met overbelastingsbeveiliging
- Veiligheidsstopcontact tegen onbedoeld aanzwenken
- Onmiddellijke stopzetting bij het loslaten van de bedieningstoetsen
- Autostop buiten het bereik van de afstandsbediening

EXTREEM SUPERIEUR!

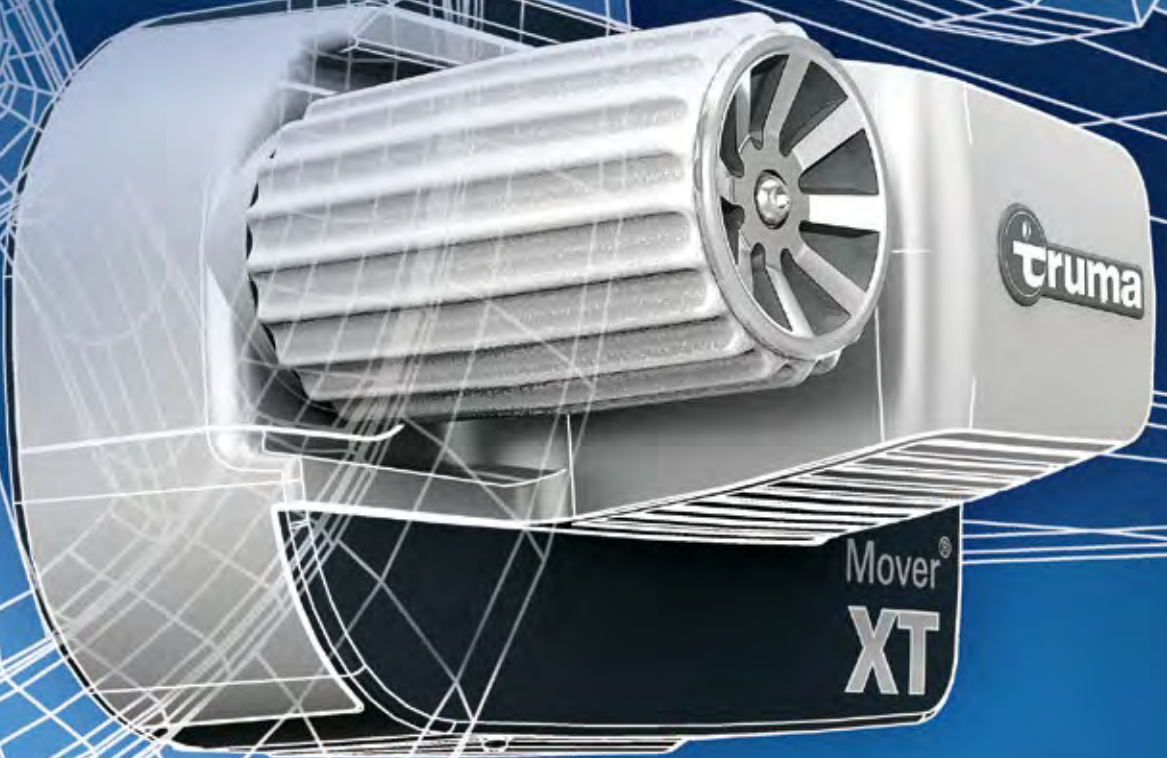

Truma Dynamic Move[®]
TECHNOLOGY

NIEUW!

De nieuwe **Truma Mover® XT**

Met onze jarenlange competentie en ervaring hebben wij een nieuw manoeuvreersysteem met een absolute superioriteit ontwikkeld:

- **Maximaal gewichtsvoordeel van 20 kg**
dankzij uiterst efficiënte high-tech-motoren
- **Ultieme precisie en 100% recht uitrijden**
ook over oneffenheden en hindernissen
- **Hoogste betrouwbaarheid en veiligheid**
dankzij kwaliteit 'Made in Germany'
- **Nauwkeurige traploze bediening**
van snelheid en radius

Productvideo

Beleef de Truma Mover® XT in actie.

Gewoon via QR-code op uw smartphone of online via

www.truma.nl/moverxt-film



De nieuwe Truma Dynamic Move Technology®

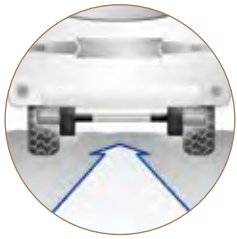

100% recht uitrijden

ook over hindernissen



Nauwkeurige traploze besturing

van snelheid en radius
d.m.v. afzonderlijke
bedieningselementen

Truma Dynamic Move®
TECHNOLOGY



Animatie

De Truma Dynamic Move
Technology® in de
Mover® XT animatie

www.truma.nl/moverxt



Test

[www.truma.nl/
moverxt-test](http://www.truma.nl/moverxt-test)



De nieuwe Truma Mover® XT afstandsbediening

Met de nieuwe Truma Mover® XT afstandsbediening kunt u met gevoel exact en veilig manoeuvreren. Dankzij afzonderlijke bedieningselementen kunt u rechtdoor rijden en bochten onafhankelijk van elkaar besturen.

De Truma Mover® XT onderscheidt zich ook door nieuwe elektronische veiligheidssystemen:

als er sprake is van een storing in de draadloze verbinding, de accu zwak is of als de afstandsbediening bij aangezwenkte motoren wordt uitgeschakeld, ontvangt men een optisch en akoestisch waarschuwingssignaal.

Er zijn nu ook twee extra stroombesparingsfuncties:

- als de afstandsbediening 60 seconden lang niet wordt gebruikt, schakelt zijn vanzelf uit
- Als na gebruik van de Mover® de veiligheidsstekker niet uit het contact werd getrokken, schakelt de hoofdbesturing na één uur automatisch uit



Truma Mover® XT

Voor éénassige caravans

Met de nieuwe Mover® XT manoeuvreert u heel overtuigend éénassige caravans met een toegelaten totaalgewicht van 2.350 kg over hellingen tot 13 %. Dankzij zijn lage gewicht en zijn nieuwe, uiterst nauwkeurige besturing hebt u een uniek krachtig en betrouwbaar systeem in handen, dat u tijdens het gebruik op waarde zult weten te schatten.

- **Met 28 kg de onmiskenbaar lichtste caravan mover in zijn klasse**
- **Rijdt soepel en nauwkeurig rond hoeken en in bochten**
- **Maximale controle dankzij de nieuwe afstandsbediening**
- **Voor éénassige caravans tot 2.350 kg**



Opmerking

Onze Truma Mover® XT zijn exclusief verkrijgbaar bij uw Truma-contractdealer.

Deze kunt u heel eenvoudig vinden met de online 'Dealer Locator' op www.truma.nl/dealer-locator

Truma Mover® XT2

Voor dubbelassige caravans

De Mover® XT2 verplaatst caravans met dubbele met toegelaten totaalgewicht van 2.400 kg betrouwbaar over hellingen van meer dan 10 %. De nieuwe afstandsbediening van het extreem lichte systeem stelt u in staat om uw dubbelasser moeiteloos en uiterst precies naar de door u gewenste plek te manoeuvreren.

- **Met 28 kg de onmiskenbaar lichtste caravan mover in zijn klasse**
- **Rijdt soepel en nauwkeurig rond hoeken en in bochten**
- **Maximale controle dankzij de nieuwe afstandsbediening**
- **Voor caravans met dubbele as tot 2.400 kg**

Truma Mover® XT4

Voor caravans met dubbele as, 4 motoren

Speciaal ontwikkeld voor grote, zware caravans met dubbele as, is de sterkste, maar desondanks zeer lichte Mover® XT4 het vlaggenschip onder de Truma caravan movers. Uitgerust met de Truma Dynamic Move Technology®, verplaatst hij uw dubbelasser met een toegelaten totaalgewicht van 3.100 kg krachtig over hellingen, zelfs over meer dan 10 %.

- **Met 60 kg de onmiskenbaar lichtste caravan mover in zijn klasse**
- **Rijdt soepel en nauwkeurig rond hoeken en in bochten**
- **Maximale controle dankzij de nieuwe afstandsbediening**
- **Voor caravans met dubbele as tot 3.100 kg**

Truma Mover® SR

Het beproefde basismodel presteert nu nog meer voor u

Wij hebben de hoogwaardige Truma Mover® SR consequent voor u verder ontwikkeld. Het resultaat: een geoptimaliseerd design, een nog sterkere motor en dat alles voor dezelfde lage prijs. Nu is upgraden meer dan ooit voor u de moeite waard.

- **Beweegt nu caravans met één as tot 2000 kg**
- **Met 34 kg een lichtgewicht**
- **Handmatig aan- en afzwenken vanaf één kant**
- **Comfortabel manoeuvreren met draadloze afstandsbediening**



De SolarSet 23 voor accubehoud

Zorgeloos met de zon het hele jaar door

Laadkracht-ondersteuningsset met solarmodule (monokristallijn, 23Wp), solar-laadregelaar en montageset Solar.

- **Beschermt uw accu tegen diepe ontlading**
- **Veilig, door de DEKRA gecertificeerd dakbevestigingssysteem**
- **Perfect op elkaar afgestemde componenten**



De nieuwe Truma Mover® PowerSets

Maximaal gewichtsvoordeel van 20 kg

De Truma Mover® PowerSet laadt uw accu snel en betrouwbaar op en zorgt aldus voor een optimale werking. De nieuwe acculader Truma BC 10 is perfect afgestemd op alle mogelijke accu's.

Alle PowerSets zijn met de acculader Truma BC 10, een accuscheidingschakelaar, Easy click® poolklemmen van persgietwerk voor vaste inbouw, twee verschillende laadkabels voor flexibel opladen en een temperatuursensor uitgerust.

- **Tot twee keer zo lange levensduur als gewone gelaccu's**
- **Ongevoelig voor schokken**
- **Absoluut veilig dankzij accuscheidingschakelaar**
- **Geen lekkage dankzij vast elektrolyt**
- **Met nieuwe acculader Truma BC 10**



PowerSet light met Optima® YT S 2.7 (38 Ah)

Voor Mover® XT en XT2, accugewicht: 11,6 kg

De perfecte aanvulling op de XT! Met kleinere en lichtere accu voor de energie-efficiënte Truma Mover® XT.



PowerSet met Optima® YT S 4.2 (55 Ah)

Voor Mover® XT4, accugewicht: 19,5 kg



PowerSet plus met Optima® YT S 5.5 (75 Ah)

Voor autonome werking, bij hoog stroomverbruik, accugewicht: 26,5 kg

Ruimte voor uw notities

Horizontal ruled lines for notes.



Tip

Om de levensduur van uw accu te verlengen, zou deze in de wintermaanden volledig opgeladen, koel en droog moet worden opgeslagen. Daarnaast zou u over het algemeen om de 3 maanden per keer 24 uur moeten bijladen.

Inbouwoverzicht

Hier ziet u een voorbeeldweergave voor de inbouw van de Truma caravan movers en de aanbevolen toebehoren.

Alle informatie in één oogopslag

Gedetailleerde informatie over technische gegevens en de uitgebreide Truma Mover® toebehoren zijn verkrijgbaar bij uw speciaalzaak en op www.truma.nl

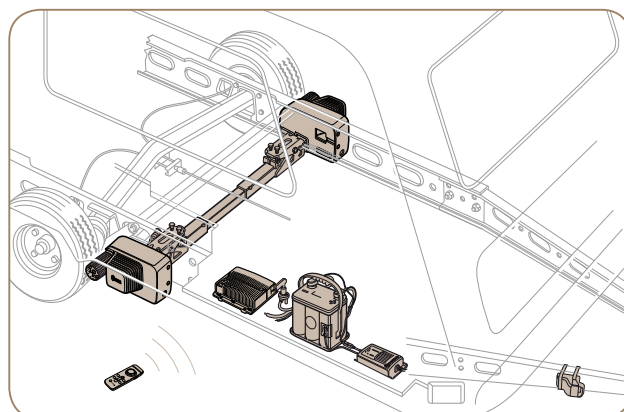





ENERGIESYSTEMEN

Zorg goed voor uzelf tijdens uw reis: met de energiesystemen van Truma wordt u nog onafhankelijker.

Stroomcomfort voor onderweg Techniek voor meer onafhankelijkheid

Tegenwoordig vinden we steeds meer techniek aan boord: televisie, computer, koelkast en airconditioner zijn in het vrijetijdsvoertuig vanzelfsprekend. En zo zijn ook perfect op elkaar afgestemde apparaten onmisbaar voor een continue en veilige stroomvoorziening.





Uw voordelen in één oogopslag

Veiligheid en kwaliteit uit één hand



Kwaliteitscomponenten

van Truma, perfect op elkaar afgestemd

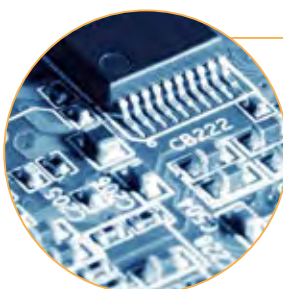

Lange levensduur

dankzij de modernste techniek



VeGA – het innovatieve brandstofcelsysteem

Word nu uw eigen energiemanager

De Truma VeGA garandeert individuele stroomvoorziening - altijd en overal. VeGA wekt stroom op uit het vloeibare gas dat u al 'aan boord' hebt. Hij werkt stil, efficiënt, betrouwbaar en milieuvriendelijk. Het brandstofcelsysteem VeGA verbindt toptechnologie met ultiem gebruikersnut en een zeer eenvoudige bediening.

Omdat wij willen dat u bij VeGA ook verzekerd kunt zijn van de vertrouwde Truma-kwaliteit, hebben wij het systeem onderworpen aan omvangrijke, bedrijfsinterne tests en aan uitvoerige praktijktests bij onze klanten.

- **Nominaal vermogen max. 250 W**
- **Laadstroom ca. 20 A bij 12 V**
- **Laadcapaciteit max. 6.000 Wh/dag**
- **Gasverbruik 100 g/h**
- **Geringe bedrijfskosten**
- **Volautomatisch bedrijf**



reddot design award
winner 2013



Opmerking

Onze Truma VeGA is exclusief verkrijgbaar bij uw Truma-contractdealer.
www.truma.nl/dealer-locator

Productvideo VeGA
www.truma.nl/vega-film





Stel uw permanente stroomvoorziening veilig

Met de VeGA kunt u meerdere elektrische verbruikers tegelijkertijd gebruiken.



VeGA start zelfstandig al naargelang de laadtoestand van de tractie-accu en de daaraan gekoppelde last. De toestelinterne laadelektronica regelt het laadproces van de accu (afhankelijk van het accutype).

VeGA Plus:

VeGA met extra communicatieaansluitingen voor de aansturing via externe energimanagementsystemen (bijv. voor de combinatie met lithium-ion-accu's).



Hoge krachtopbrengst

- Tot 250 W / 20 A en max. 6.000 Wh laadcapaciteit per dag
- Geoptimaliseerde acculaadtechniek



Milieuvriendelijke technologie

- Geringe uitlaatemissie
- Geluidsarme werking
- Schone brandstof vloeibaar gas (propanaan en/of butaan)



Vloeibaar gas – de ideale energieleverancier

- Geen extra gewicht of en geringe plaatsruimte in het voertuig
- Meer onafhankelijkheid - tot 28 kWh per 11 kg-LPG-fles
- Uitstekende beschikbaarheid dankzij goed ontwikkelde infrastructuur



Ononderbroken stroomvoorziening

- Werkt altijd, onafhankelijk van tijd en weersomstandigheden
- Gebruik parallel aan tractie-accu
- Kortere laadtijden



Optimaal comfort

- Volautomatisch bedrijf
- Hoogwaardig bedieningsvriendelijk kleuren-touchdisplay
- Gering onderhoud
- Beproefde Truma-Service



Extreme zuinigheid

- Optimale prijs-kwaliteitsverhouding
- Geringe bedrijfskosten

SolarSets

Extra efficiëntie en veiligheid

De Truma SolarSets staan voor ideaal op elkaar afgestemde kwaliteitscomponenten, die u dankzij monokristallijne zonnecellen betrouwbaar van de maximale capaciteitsopbrengst per oppervlakte-eenheid voorzien. U kunt hierbij kiezen uit vier leverbare vermogensklassen en vindt voor elke toepassing de geschikte SolarSet. Om te zorgen dat de Truma

SolarSets ook bij ongunstige omstandigheden veilig op het voertuig blijven zitten, hebben wij het dakbevestigingssysteem conform de strenge DEKRA-keuringsnormen uitgevoerd en voor uw veiligheid laten certificeren. Dankzij een intelligente en montagevriendelijke opbouw gaat de montage heel vlot en kunt u binnen de kortste keren van uw nieuw verworven vrijheid genieten.

MontageSet



SolarSet 23





Comfortabele autonome stroom-voorziening met de kracht van de zon

De SolarSets bevatten alle noodzakelijke componenten voor de opbouw van een mobiel zonnestroomsysteem.

- **Vier verkrijgbare vermogensklassen: 150 Wp, 100 Wp, 65 Wp en 23 Wp**
- **Maximale oppervlakte-efficiëntie met monokristallijne zonnecellen**
- **Opladen met accubehoud**
- **Snelle en eenvoudige installatie met op één manier in te steken stekerverbinding**
- **Innovatieve MontageSet:**
 - DEKRA geteste veiligheid
 - Flexibel inzetbaar voor alle solarmodules in frames
 - Tijdbesparende en eenvoudige modulebevestiging met zelfsnijdende schroeven
 - Minimale montageruimte, steekt slechts 77 mm uit
 - Weerstandreducerende spoiler voor optimale modulekoeling

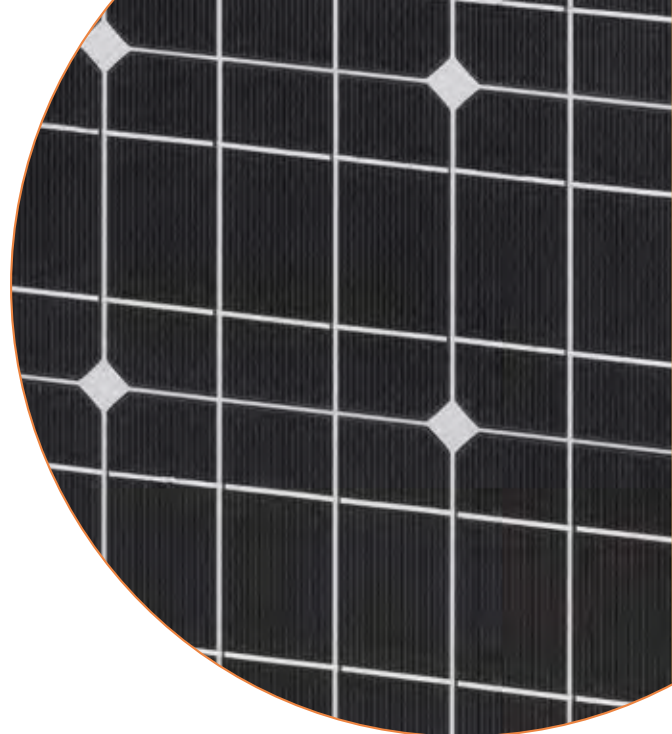

Welke solarmodule voor wie?

- SolarSet 150**
- SM 150: modulecapaciteit 150 Wp
 - Solar Dual Battery Charger SDC 20: 20A
 - MontageSet Solar
 - Voertuigklasse: middelgrote tot grote campers
 - Afmetingen [in mm]: 1.538 x 660 x 70
 - Gewicht (met bevestigingssysteem): 12,2 kg



- SolarSet 100**
- SM 65: modulecapaciteit 100 Wp
 - Solar Dual Battery Charger SDC 10: 10A
 - MontageSet Solar
 - Voertuigklasse: middelgrote tot grote campers
 - Afmetingen [in mm]: 1.263 x 535 x 70
 - Gewicht (met bevestigingssysteem): 8,8 kg



- SolarSet 65**
- SM 65: modulecapaciteit 65 Wp
 - Solar Dual Battery Charger SDC 10: 10A
 - MontageSet Solar
 - Voertuigklasse: kleine campers zonder TV/SAT
 - Afmetingen [in mm]: 913 x 535 x 70
 - Gewicht (met bevestigingssysteem): 6,6 kg



Tip

De SolarSet 23 is perfect geschikt voor het accubehoud in combinatie met de Mover® PowerSet, zie pagina 68.

Accu OPTIMA® YT S

De krachtcentrale met
38 Ah, 55 Ah of 75 Ah

Maximale energie, maximaal vermogen. De OPTIMA® YT S heeft naast absolute onderhoudsvrijheid vele voordelen ten opzichte van normale accu's.



- **Zeer snelle hernieuwde oplading met Truma-laadautomaten**
- **Lange levensduur dankzij groot aantal cycli en roestvaste aansluitingen**
- **Spiraalcellentechnologie voor zeer hoge stroomopnamen**
- **Ongevoelig voor schokken dankzij schokbestendige behuizing**
- **Geen lekkage dankzij vast elektrolyt en geïntegreerde vlies**
- **Inbouw in elke positie mogelijk**
- **Maximale trillingsbestendigheid**

OPTIMA® YT S 2.7 / 4.2 / 5.5

- **Capaciteit (C20): 38 / 55 / 75 Ah**
- **Gewicht: 11,7 / 19,5 / 26,5 kg**



Easy click® poolklemmen

De snelle oplossing



Snel en eenvoudig verbinden en losmaken van accuaansluitingen zonder gereedschap. De poolklemmen passen voor alle aansluitingen volgens DIN en SAE.

Accuhouder voor OPTIMA® YT S accu

Inbouw gemakkelijk gemaakt



De accuhouders garanderen een snelle en eenvoudige accubevestiging. Geschikt voor OPTIMA® YT S 2.7, OPTIMA® YT S 4.2 en OPTIMA® YT S 5.5.



Tip

Zo kunt u uw accu 's winters opslaan

- Demonteer de accu om de levensduur te verlengen
- Sla de loodaccu's koel, droog en volledig geladen op
- Accu's ten laatste om de 3 maanden bijladen (24-h-lading)

Bij jaarlijks langere opslagperioden moet de minpool van de accu worden losgemaakt. Het beste met de Easy click® poolklemmen.







OVERIGE

Tot slot vindt u hier nog meer toebehoren zoals bedieningspanelen, lampen, testapparaten en speciaal gereedschap.



Truma Nova-wandlamp

Gezellige sfeer helemaal zonder stroom

Met de wandlamp op gas zorgt u overal voor een stijlvolle verlichting en een gezellige sfeer. In uw caravan of camper, in uw voortent of in uw knusse berghut. Betrouwbaar, veilig en onafhankelijk van stroom.



- Met gebleekte glasvezelwandkap incl. 2 schroefgaslampen en warmtereflectoren
- Wandkap ook in wit verkrijgbaar
- Thermo-elektrische ontstekingsbeveiliging (ook geschikt voor voertuigen)
- Lampsterkte tot ca. 60 W
- Gasdruk 30 mbar of 50 mbar
- Inbouw naderhand mogelijk

Truma Nova-wandlamp



Wandkap SW

voor Nova-lampen NLZS en NLS
gebleekt, met nieuw design



Opbouwnippel

voor uitwendige installatie
van de gastoevoerleiding



Brander BVL

verkrijgbaar voor gasdruk van
30 mbar of 50 mbar



Vuursteenontsteker



Schroefgaslamp NG

Truma plafondlamp LZS

Gezellige sfeer helemaal zonder stroom

Ideaal voor berghutten en vele andere toepassingsgebieden.



Plafondlamp LZS met montageset A

30 tot 50 mbar met thermo-elektrische ontstekingszekering, lichtsterkte tot ca. 60 W, gasverbruik 60 g/h **met opaalbol OT** Ø 18 cm, pendelbuis 20 cm, plafondelleboog, plafondbaldakijn Ø 15 cm, schroefgaslamp NG



Plafondlamp LZS met montageset F

30 tot 50 mbar met thermo-elektrische ontstekingszekering, lichtsterkte tot ca. 60 W, gasverbruik 60 g/h **met klokkende lampenkap** Ø 40 cm, pendelbuis 20 cm, plafondelleboog, opaalbol OT, plafondbaldakijn Ø 15 cm, schroefgaslamp NG



Plafondlamp LZS met montageset K

30 tot 50 mbar met thermo-elektrische ontstekingszekering, lichtsterkte tot ca. 60 W, gasverbruik 60 g/h **met lampenkap in koperdecor** Ø 33 cm, pendelbuis 20 cm, plafondelleboog, opaalbol OT, plafondbaldakijn Ø 15 cm, schroefgaslamp NG

Toebehoren lampen



Nova-brander NB



Plafondbeschermdeksel DÜB

Noodzakelijk bij houten plafonds! Ø 22 cm



Schröefgaslamp NG

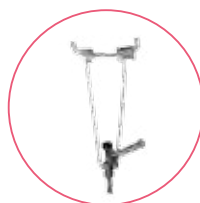

Vuursteenontsteking FL



Altijd voor u beschikbaar

De wereldwijde Truma Service

Truma-producten bieden u altijd perfect comfort. Daar zorgen wij al voor tijdens de ontwikkeling, de productie en de doorlopende kwaliteitsbewaking. Niet voor niets bevestigen onze klanten in heel Europa de hoge betrouwbaarheid van onze producten.

Als u toch nog onze hulp nodig mocht hebben, staan wij graag voor u klaar: Op 500 servicepunten in heel Europa, wereldwijd in de belangrijkste campingregio's en overal bij u in de buurt. Met het juiste gereedschap, met originele reserveonderdelen en vanzelfsprekend met alle ervaring die wij in meer dan 60 jaar hebben verzameld. Zodat u weer snel op weg kunt.

Tip

Gedetailleerde informatie over de producten van Truma, adressen van servicepunten evenals alle montage- en gebruiksaanwijzingen vindt u op www.truma.nl



Vakkundig advies



Hebt u vragen of een probleem? Wij helpen u snel verder. Van montageadvies via foutendiagnose tot aan ondersteuning bij reparaties en het verhelpen van storingen. Graag adviseren wij u ook individueel over de optimalisering en uitbreiding van uw warmeluchtverdeling. Wij staan altijd voor u klaar.

Contactgegevens Nederland:
GIMEG Nederland BV
Strijkviertel 27
3454 PH De Meern
Telefoon 0900-3737373
Telefax 030-6665397
sales@gimeg.nl
www.gimeg.nl

Contactgegevens België:
Gimeg België NV/SA
Mosten 13 - E17/3
9160 Lokeren
Telefoon +32 (0)900-10331
Telefax +32 (0)53-216162
sales@gimeg.be
www.gimeg.be

Servicecentrum Putzbrunn



Of het nu om onderhoudswerkzaamheden, reparaties of de inbouw van Truma-comfortproducten gaat; in ons servicecentrum maken wij uw voertuig klaar voor de volgende reis.

Route

Truma Gerätetechnik GmbH & Co KG
Michael-Haslbeck-Straße 13
85640 Putzbrunn

Een gedetailleerde routebeschrijving vindt u op www.truma.nl/routebeschrijving-putzbrunn

Internationale service



Vanzelfsprekend kunt u ook in het buitenland altijd op Truma-service vertrouwen.

- **Wij coördineren voor u onze lokale servicepartners**
- **bemiddelen reserveonderdelen in het buitenland**
- **ondersteunen u bij vreemde talen**
- **en helpen u om storingen te verhelpen**

Telefoon +49 (0)89 4617-2020 Telefax +49 (0)89 4617-2159
service@truma.com

Houd a.u.b. de volgende gegevens bij de hand: apparaattype, fabrieksnr.
(zie typeplaatje op het apparaat) en bouwjaar.

Importeur:
GIMEG Nederland BV
Strijkviertel 27
3454 PH De Meern
Telefoon 0900-3737373
Telefax 030-6665397
sales@gimeg.nl
www.gimeg.nl

Contactgegevens België:
GIMEG België NV/SA
Mosten 13 - E17/3
9160 Lokeren
Telefoon +32 (0)900-10331
Telefax +32 (0)53-216162
sales@gimeg.be
www.gimeg.be



Truma Gerätetechnik GmbH & Co. KG
Wernher-von-Braun-Straße 12
85640 Putzbrunn
Duitsland

Telefoon +49 (0)89 4617-2020
Telefax +49 (0)89 4617-2159
service@truma.com
www.truma.nl



[www.facebook.com/
Truma.Fan](https://www.facebook.com/Truma.Fan)



Gedrukt op FSC®-gecertificeerd Arctic Volume White papier. Alle grondstoffen stammen conform EMAS-registratie uit duurzaam geëxploiteerde bronnen en worden grondstofbesparend verwerkt. Voor ons milieu. Voor u.