

↗ DOMETIC

AIR CONDITIONER FRESHWELL



FreshWell FWX4350EHP

EN	Under-bench air conditioner Installation and Operating manual.....	14	SK	Klimatizačné zariadenie do úložného priestoru: Návod na montáž a uvedenie do prevádzky.....	303
DE	Staukastenklimaanlage: Montage- und Bedienungsanleitung.....	38	CS	Klimatizace do zavazadlového prostoru: Návod k montáži a obsluze.....	327
FR	Climatiseur de coffre Instructions de montage et de service.....	62	HU	Tárolóládás klímaberendezés Szerelési és használati útmutató.....	350
ES	Equipo de aire acondicionado de cajón: Instrucciones de montaje y de uso.....	86	HR	Klima-uređaj za montažu ispod klupe Upute za montažu i rukovanje.....	374
PT	Sistema de climatização para caixa de arrumação: Instruções de montagem e manual de instruções.....	111	TR	Zemin tipi klima Montaj ve Kullanım Kılavuzu.....	398
IT	Climatizzatore per il vano di carico: Istruzioni di montaggio e d'uso.....	136	SL	Klimatska naprava za vgradnjo pod klop Navodila za montažo in uporabo.....	421
NL	Airconditioning onder de bank Montagehandleiding en gebruiksaanwijzing.....	160	RO	Aparat de aer condiționat cu montare sub banchetă Manual de instalare și de utilizare.....	444
DA	Klimaenlæg til montering i et magasin: Monterings- og betjeningsvejledning.....	184	BG	Климатик за монтиране под пейка Ръководство за инсталация и работа.....	469
SV	Klimatanläggning för förvaringsutrymmen Monterings- och bruksanvisning.....	208	ET	Põrandale paigaldatav kliimaseade Paigaldus- ja kasutusjuhend.....	494
NO	Takboksklimaenlegg: Monterings- og bruksanvisning.....	231	EL	Κλιματιστικό κάτω πάγκου Εγχειρίδιο τοποθέτησης και χρήσης.....	517
FI	Penkin alle asennettava ilmastoiltilaite Asennus- ja käyttöohje.....	254	LT	Grindinis oro kondicionierius Montavimo ir naudojimo vadovas.....	544
PL	Klimatyzator umieszczany w schowku Instrukcja montażu i obsługi.....	278	LV	Zem krēsla uzstādāms gaisa kondicionētājs Uzstādīšanas un lietošanas rokasgrāmata.....	568

Copyright

© 2024 Dometic Group. The visual appearance of the contents of this manual is protected by copyright and design law. The underlying technical design and the products contained herein may be protected by design, patent or pending patent. The trademarks mentioned in this manual belong to Dometic Sweden AB. All rights are reserved.

List of Figures

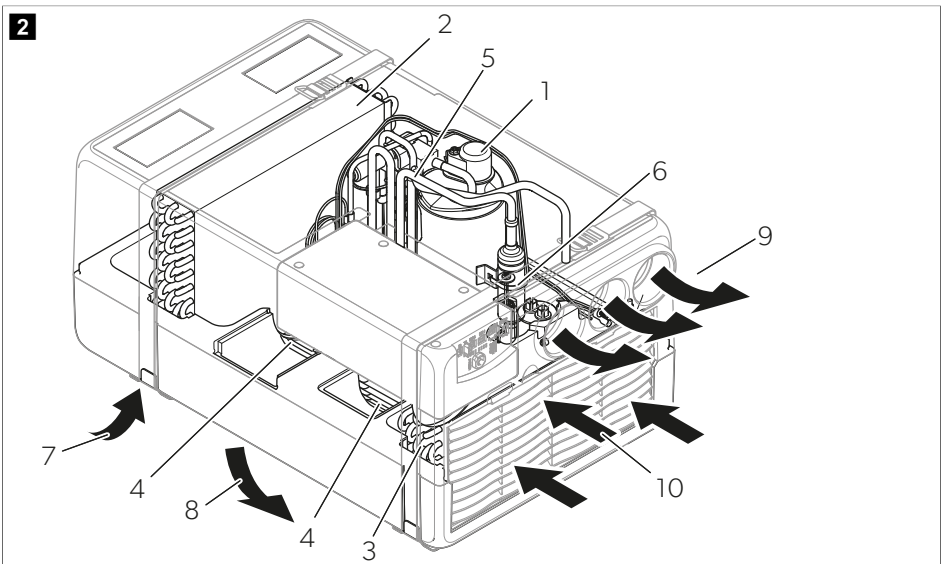
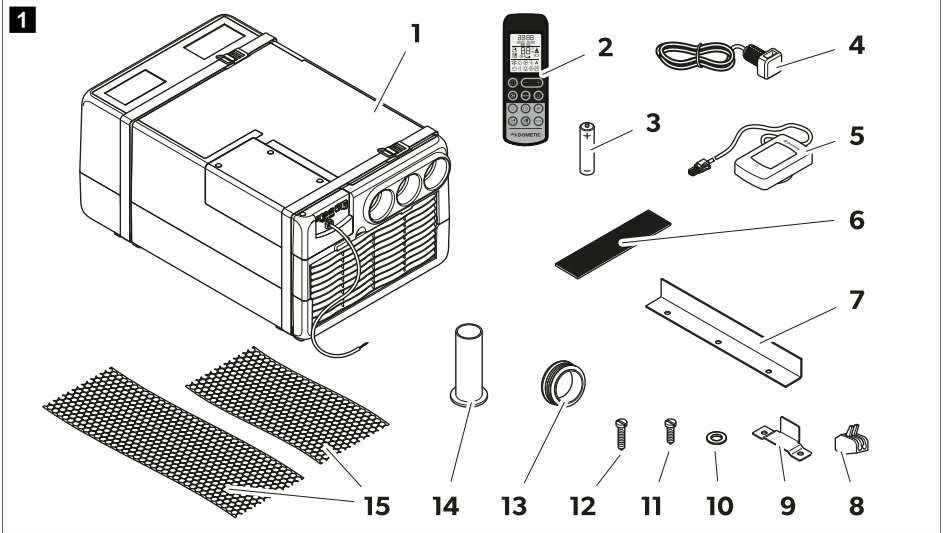

3

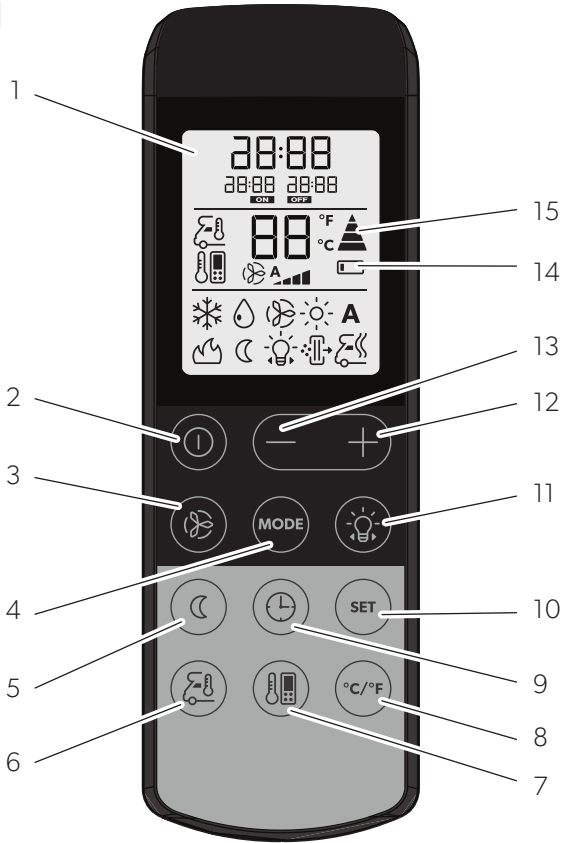

4

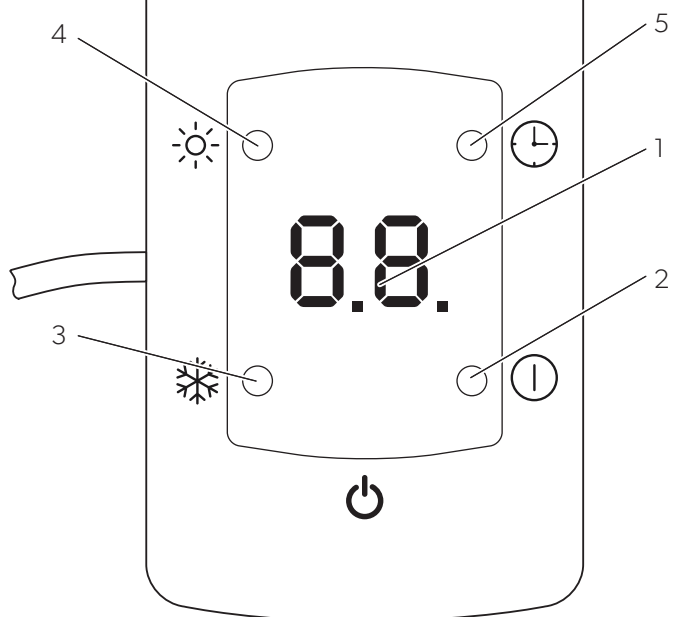

5 A

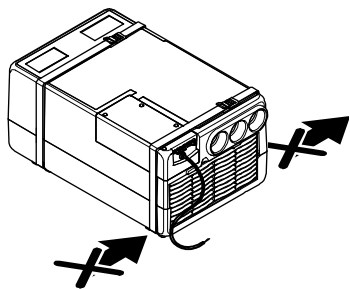

B

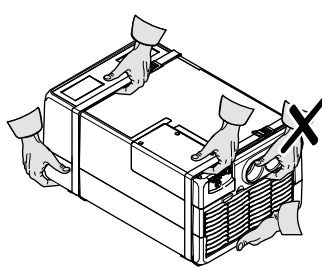

6

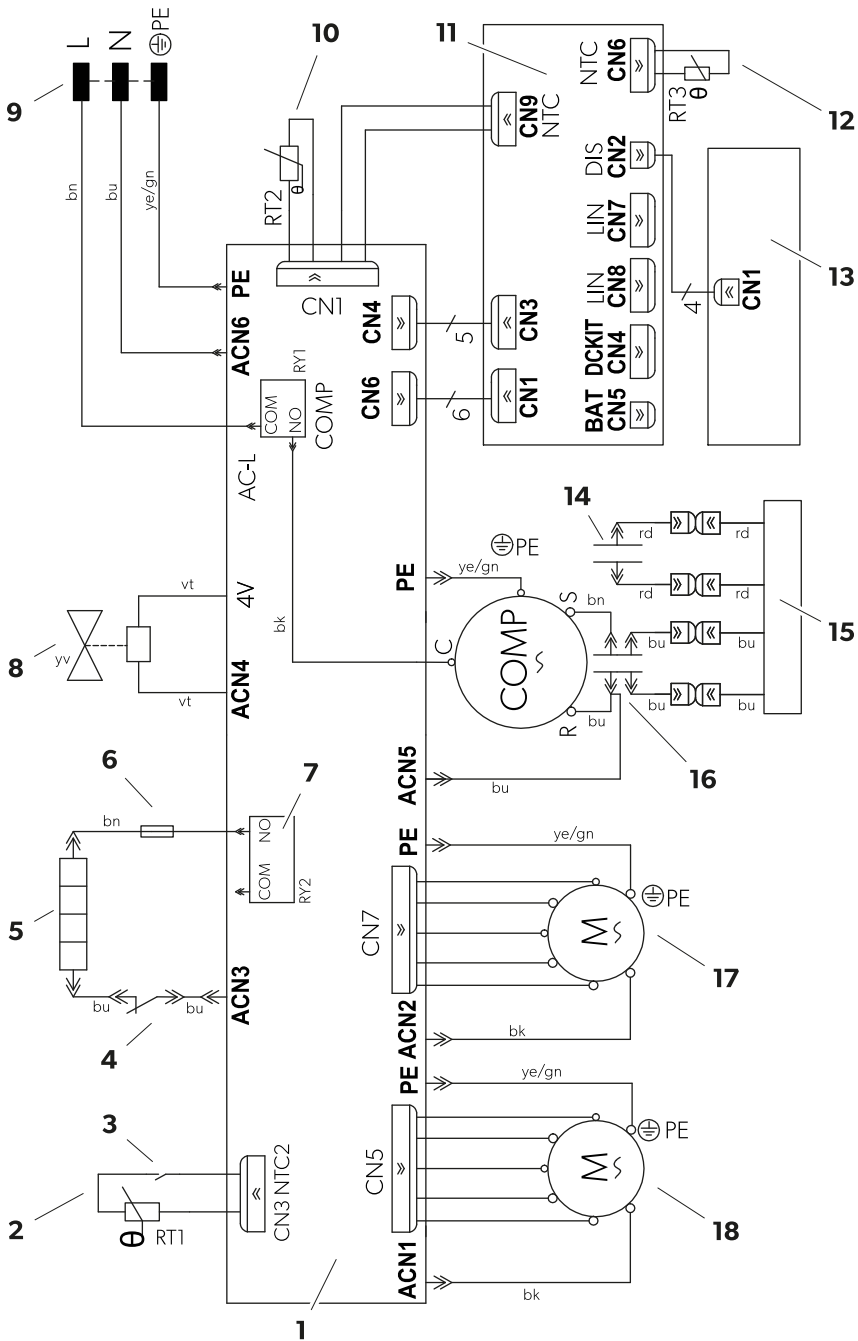

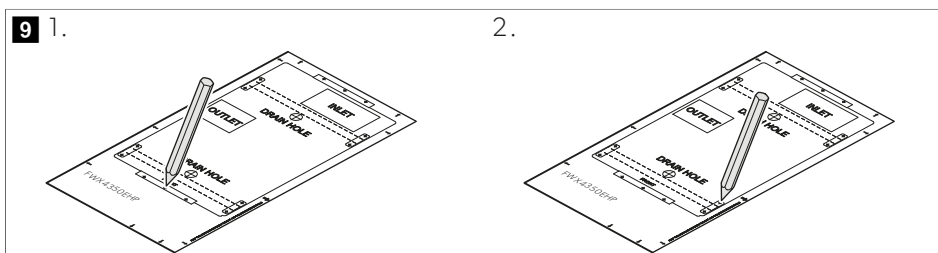
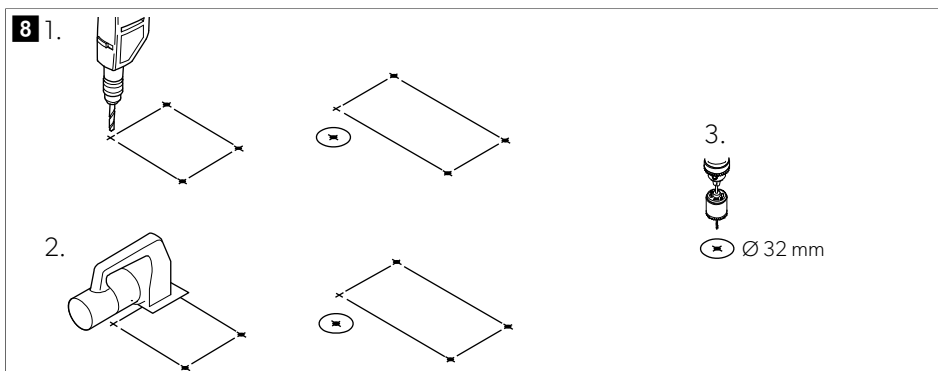
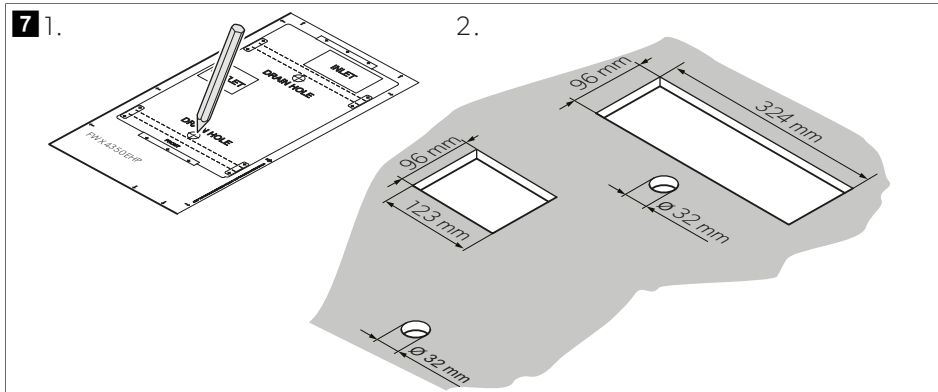

10

1.

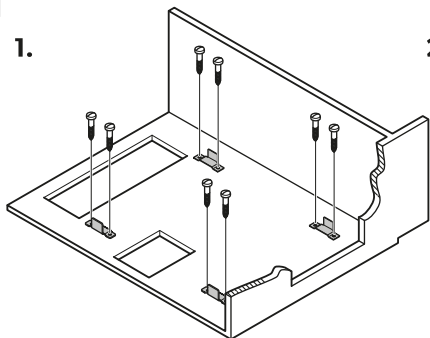

2.

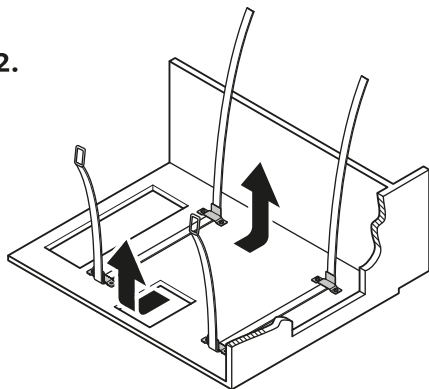

3.

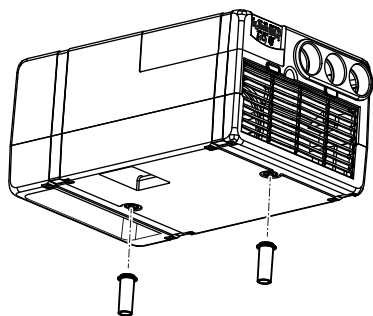

4.

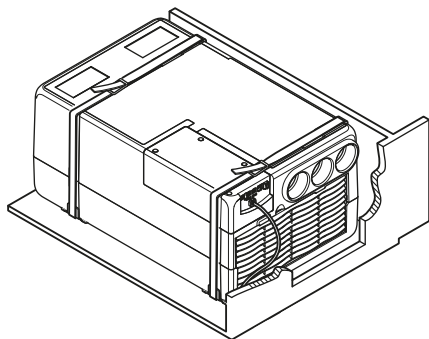

11

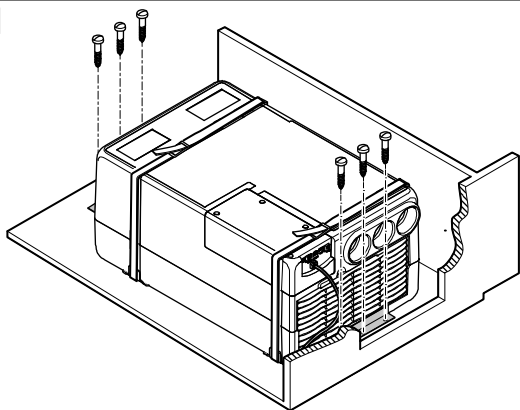

12

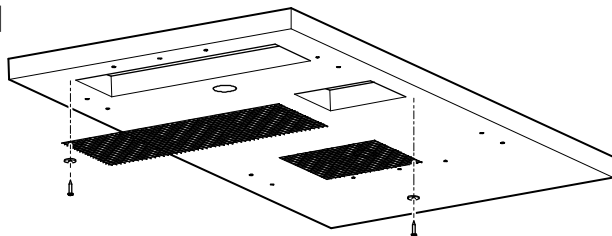

13

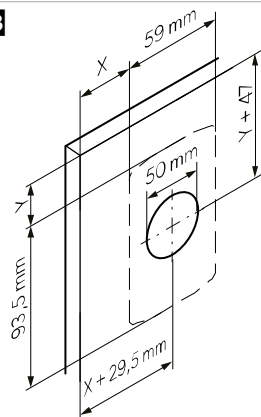

14

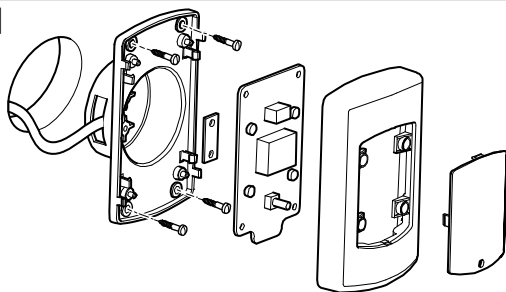

15

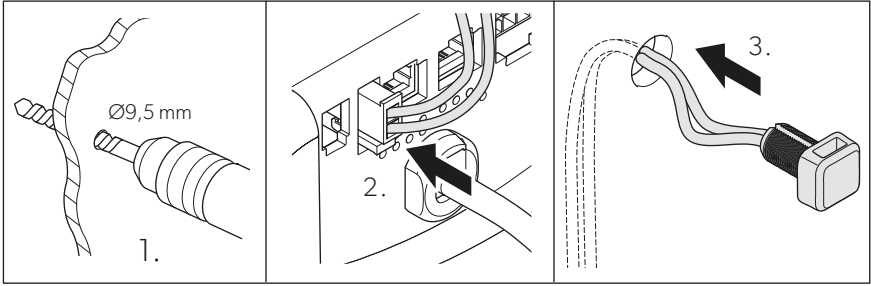

16

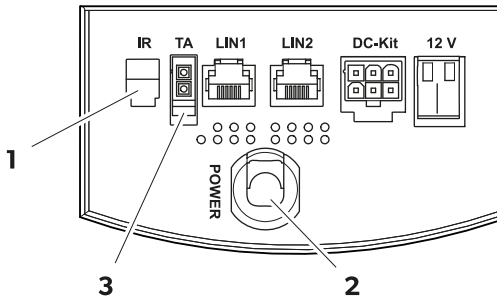

17

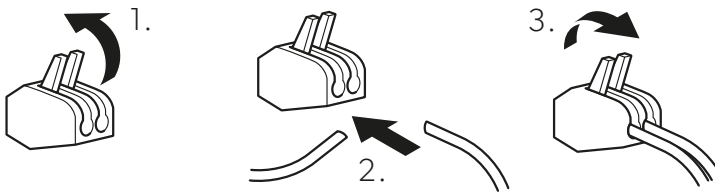

18

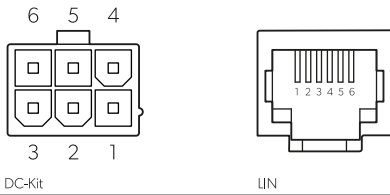

19

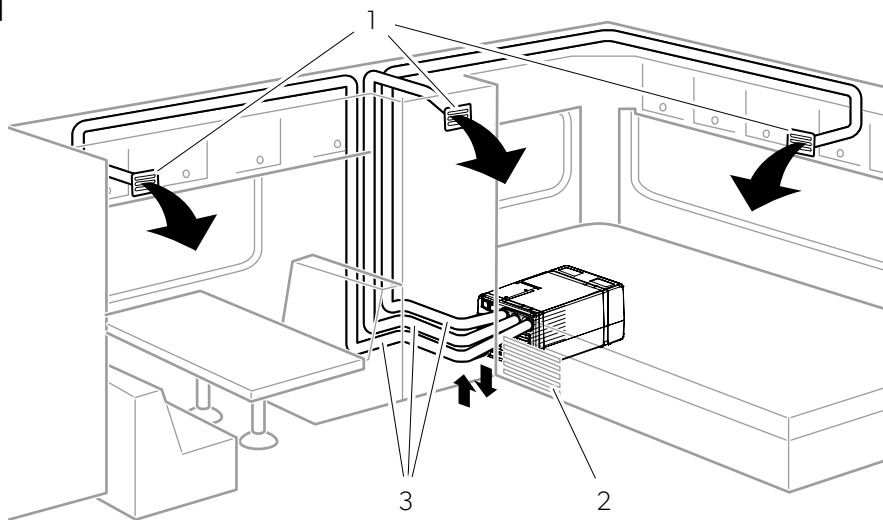

20

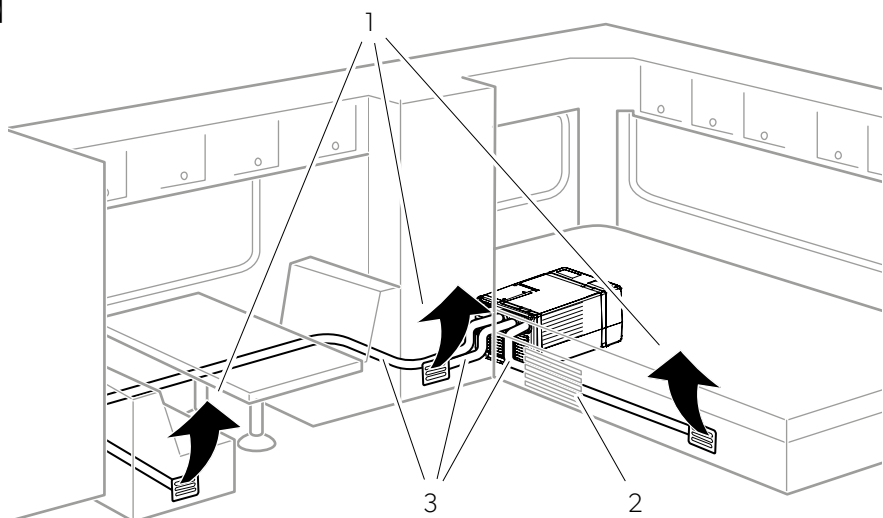

21

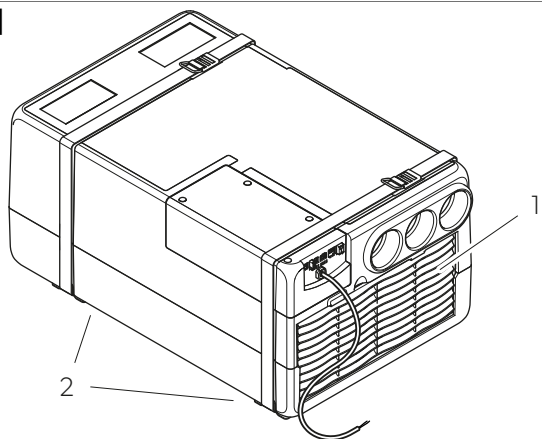

22

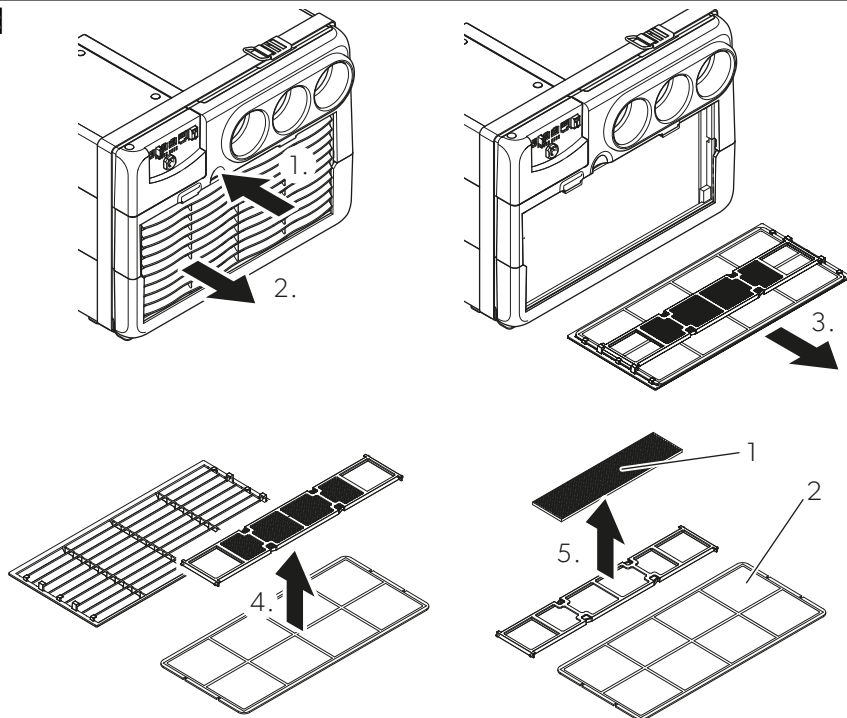

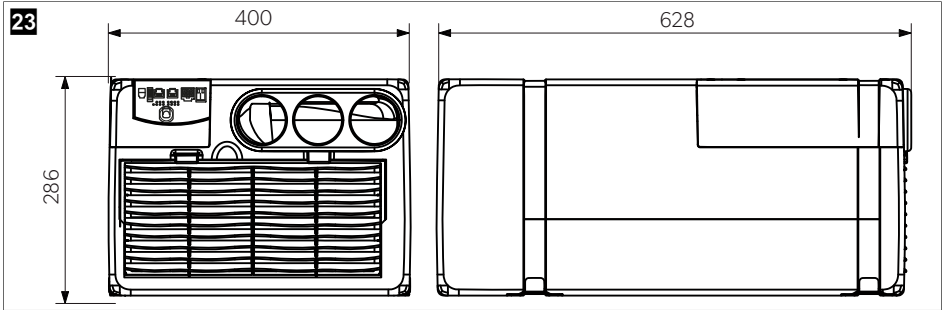

English

1	Important notes.....	14
2	Explanation of symbols.....	14
3	Explanation of symbols on the device.....	15
4	Safety instructions.....	15
5	Target group.....	17
6	Scope of delivery.....	17
7	Accessories.....	18
8	Intended use.....	18
9	Technical description.....	18
10	Installation.....	22
11	Before first use.....	27
12	Operation.....	28
13	Cleaning and maintenance.....	32
14	Troubleshooting.....	33
15	Warranty.....	35
16	Disposal.....	36
17	Technical data.....	36

1 Important notes

Please read these instructions carefully and follow all instructions, guidelines, and warnings included in this product manual in order to ensure that you install, use, and maintain the product properly at all times. These instructions **MUST** stay with this product.

By using the product, you hereby confirm that you have read all instructions, guidelines, and warnings carefully and that you understand and agree to abide by the terms and conditions as set forth herein. You agree to use this product only for the intended purpose and application and in accordance with the instructions, guidelines, and warnings as set forth in this product manual as well as in accordance with all applicable laws and regulations. A failure to read and follow the instructions and warnings set forth herein may result in an injury to yourself and others, damage to your product or damage to other property in the vicinity. This product manual, including the instructions, guidelines, and warnings, and related documentation, may be subject to changes and updates. For up-to-date product information, please visit documents.dometic.com.

2 Explanation of symbols



WARNING!

Indicates a hazardous situation that, if not avoided, could result in death or serious injury.



CAUTION!

Indicates a hazardous situation that, if not avoided, could result in minor or moderate injury.



NOTICE!

Indicates a situation that, if not avoided, can result in property damage.



NOTE Supplementary information for operating the product.

3 Explanation of symbols on the device



Warning! Low burning velocity material.



Read the operating manual.



Read the service manual.

4 Safety instructions

General safety



WARNING! Electrocutation hazard

- Installation, maintenance, and repairs of the device must only be carried out by qualified personnel who are familiar with the risks involved when handling refrigerant and air conditioning systems as well as the relevant regulations. For repair service contact the service center in your country (see dometic.com/dealer).
- If the device's power cable is damaged, the power cable must be replaced by the manufacturer, a service agent, or a similarly qualified person in order to prevent safety hazards.



WARNING! Fire hazard

- Do not use the device near flammable fluids.
- Ensure that no combustible objects are stored or installed near the air outlet. A distance of at least 50 cm must be kept.
- Do not undo the upper cover of the device in the event of a fire. Use approved extinguishing agents instead. Do not use water to extinguish fires.
- The refrigerant in the refrigerant circuit is highly flammable and in the event of a leakage combustible gases could build up if the device is in a small room. In the event of any damage to the refrigerant circuit: Keep open flames and potential ignition sources away from the device. Ventilate the room well. Switch off the device.
- The appliance shall be stored in a room without continuously operating ignition sources such as open flames, an operating gas appliance or an operating electric heater.

- Under no circumstances shall potential sources of ignition be used in the searching for or detection of refrigerant leaks. A halide torch (or any other detector using a naked flame) shall not be used.
- Do not use means to accelerate the defrosting process or to clean, other than those recommended by the manufacturer.
- Do not pierce or burn the appliance.
- Be aware that refrigerants may not contain an odor.



WARNING! Risk of injury

- Do not operate the device if it is visibly damaged.
- This device can be used by children aged from 8 years and above and persons with reduced physical, sensory or mental capabilities or lack of experience and knowledge if they have been given supervision or instruction concerning use of the device in a safe way and understand the hazards involved.
- **Electrical devices are not toys.** Always keep and use the device out of the reach of very young children or infirm persons.
- Children shall not play with the device.
- Cleaning and user maintenance shall not be made by children without supervision.
- Do not make any alterations or conversions to the device.
- Do **not** reach into air outlets or insert any foreign objects in the underbench air conditioner.
- Do not open or damage the refrigerant circuit under any circumstances.
- Maintenance shall only be performed as recommended by the equipment manufacturer. Maintenance and repair requiring the assistance of other qualified personnel shall be carried out under the supervision of the person competent in the use of flammable refrigerants.



NOTICE! Damage hazard

- If faults occur in the device's refrigerant circuit, the device must be checked by a specialist company and properly repaired. The refrigerant must never be released into the air.
- Do not apply heavy objects or pressure on the device.
- Do not expose the under-bench air conditioner to water.

Installing the device safely



WARNING! Risk of injury

- The device must be installed securely so that it cannot fall down.
- Attach and lay the cables so that they cannot be tripped over or damaged.



NOTICE! Damage hazard

- Ensure that the voltage specification on the data plate is the same as the voltage specification of the power supply.
- Use cable ducts to lay cables through walls with sharp edges.

- Do not lay loose or bent cables next to electrically conductive materials.
- Do not pull on the cables.

Operating the device safely



WARNING! Electrocuting hazard

Always disconnect the power supply when working on the device.



CAUTION! Risk of injury

Do not touch the device during operation. The device contains hot and cold components, moving parts, and electrical items which may cause injury.



NOTICE! Damage hazard

Avoid strong vibrations. The device will not work properly if it is exposed to strong vibrations.

5 Target group



The mechanical and electrical installation and setup of the device must be performed by a qualified technician who has demonstrated skill and knowledge related to the construction and operation of automotive and household equipment and installations, and who is familiar with the applicable regulations of the country in which the equipment is to be installed and/or used, and has received safety training to identify and avoid the hazards involved.

6 Scope of delivery

 Fig. 1 on page 3

No.	Quantity	Description
1	1	Under-bench air conditioner
2	1	Remote control
3	2	Battery type AAA
4	1	Temperature sensor
5	1	Receiver
6	1	Carbon filter inlay
7	2	Mounting brackets
8	3	Fast connector
9	4	Fastening bracket
10	10	Washer
11	26	Screw 4 x 20 mm
12	4	Screw 3 x 15 mm
13	1	Air output cover
14	2	Drain pipe

No.	Quantity	Description
15	2	External grids
-	1	Assembly template

7 Accessories

Description	Ref. no.
Air distribution pipe	9100300019
Air outlet grill	9100300077
90° bend	9100300015
Air intake grill	9100300017
DC KIT DSP-T 12	9600007286
DC KIT DSP-T 24	9600007287

8 Intended use

The under-bench air conditioner is intended to be installed in motor homes, caravans, and other vehicles with habitation compartments.

The under-bench air conditioner is **not** suitable for installation in:

- Houses and apartments
- Trucks and passenger vehicles
- Construction machinery, agricultural machinery, or similar equipment
- Boats and cruise liners
- Trains and airplanes

This product is only suitable for the intended purpose and application in accordance with these instructions.

This manual provides information that is necessary for proper installation and/or operation of the product. Poor installation and/or improper operating or maintenance will result in unsatisfactory performance and a possible failure.

The manufacturer accepts no liability for any injury or damage to the product resulting from:

- Incorrect installation, assembly or connection, including excess voltage
- Incorrect maintenance or use of spare parts other than original spare parts provided by the manufacturer
- Alterations to the product without express permission from the manufacturer
- Use for purposes other than those described in this manual

Dometic reserves the right to change product appearance and product specifications.

9 Technical description

The under-bench air conditioner supplies the interior of a vehicle with cool dehumidified air.

The under-bench air conditioner is operated with a remote control.

The under-bench air conditioner can lower the temperature within the vehicle to a certain level. The temperature depends on the type of vehicle, the ambient temperature, and the cooling capacity of the under-bench air conditioner.

The under-bench air conditioner is equipped with a defrost and a cold air prevention function. The defrost function prevents the external heat exchanger from icing up in the heating mode. The cold air prevention function prevents cold air from being blown into the vehicle while in heating mode.

Components

The refrigerant circuit of the under-bench air conditioner consists of the following main components:

Fig. 2 on page 3

- **Compressor (1)**

The compressor draws in the refrigerant used and compresses it. This raises the pressure and the temperature of the refrigerant.

- **Condenser (2)**

The condenser ensures that the air flowing past absorbs the heat and the hot refrigerant gas cools down and becomes liquid.

- **Evaporator (3)**

The evaporators cool down and dehumidify the air flowing past them. The refrigerant absorbs the heat and vaporises.

- **Blower (4)**

The blower distributes the cooled or heated air within the vehicle through an air outlet unit.

- **4-way valve (5)**

The 4-way valve reverses the cooling circuit. Thus the internal register of the evaporator becomes a condenser and heats the air passing through.

- **Electric heating element (6)**

The electric heating element increases the heating effect when the outer temperature is low.

- **Air inlet (7), air outlet (8) for external heat exchanger**

Air is drawn into the under-bench air conditioner through the air inlet and escapes through the air outlet.







- **Register output (9), air inlet (10) for internal heat exchanger**

Air is drawn into the under-bench air conditioner through the air inlet and escapes through the register output. Depending on the operating mode, the internal heat exchanger heats or cools the air.

Remote control



The settings of the under-bench air conditioner are performed via remote control.





The remote control is equipped with the following control and display elements:  Fig. 3 on page 4

No.	Component	Description
1	Display	Displays the following: <ul style="list-style-type: none"> • Time • Selected room temperature in °C or °F • Actual room temperature • Air conditioning mode • Blower level • Symbols for active additional functions • Battery status
2	 button	Switches the air conditioner and remote control on or to standby mode.
3	 button	Selects the blower setting.
4	MODE button	Selects the air conditioning mode.
5	 button	Activates the sleep function.
6	 button	
	Press once: Press again:	Displays the current interior temperature (symbol  is displayed). Displays the set temperature.
7	 button	No function assigned yet.
8	°C/°F button	Switches between the Celsius (°C) and Fahrenheit (°F) temperature units .
9	 button	Sets the timer and the clock.
10	SET button	Confirms and saves settings.
11	 button	No function.
12	+ button	Increases the selected value.
13	- button	Reduces the selected value.
14	 symbol	Is displayed when the batteries in the remote control are empty.
15	 symbol	Is displayed when the remote control is transmitting values to the underbench air conditioner.

Air conditioning modes

The under-bench air conditioner has the following air conditioning modes:

Air conditioning mode	Display message	Description
Automatic	A	The under-bench air conditioner regulates the interior temperature to the set temperature by heating or cooling and controlling the required blower speed. Note: In "Automatic" mode the  button, the + and - buttons are deactivated.
Cooling		The under-bench air conditioner cools the interior temperature to the set temperature with the configured blower settings.
Heating		The under-bench air conditioner heats the interior temperature to the set temperature with the configured blower settings.



Air conditioning mode	Display message	Description
Circulating air		The blower operates to circulate air without heating or cooling with the configured blower settings.
Dehumidification		The under-bench air conditioner regulates the interior temperature to the set temperature by cooling and controlling the required blower speed. In addition, the under-bench air conditioner removes moisture from the air. Note: In the "Dehumidification" mode the  button is deactivated.
Sleep		In cooling mode: When the room temperature is 2 °C higher than the set temperature, the compressor starts to operate. When the room temperature falls 2 °C below the set temperature, the compressor stops operating. In heating mode: When the room temperature is 2 °C lower than the set temperature, the compressor starts to operate. When the room temperature increases 2 °C above the set temperature, the compressor stops operating.

Current air temperature in automatic mode

Current room temperature ϑ	$\vartheta \leq 20\text{ °C}$	$22\text{ °C} < \vartheta < 25\text{ °C}$	$\vartheta \geq 25\text{ °C}$
Set point	20 °C	22 °C	25 °C
Air conditioning mode	"Heating" or "Circulating air"	"Dehumidification" or "Circulating air"	"Cooling"

Timer function

The under-bench air conditioner is equipped with a timer function.

Display message	Description
	The air conditioner is switched on at the specified time.
	The air conditioner is switched off at the specified time.
	The air conditioner is switched on and off at the specified times.

Receiver

The receiver has the following control and display elements:  **Fig. 4** on page 5

No.	Component	State	Description
1	Display	On	The set temperature or the room temperature is displayed.
		Off	The receiver is switched off or in standby.
2	Red/green LED	Constantly red light	The standby mode is activated.
		Constantly green light	Any mode, except standby mode, is activated.

No.	Component	State	Description
		Flashing red and green	The under-bench air conditioner is switched on. No supply voltage is present.
3	Blue LED	Constantly light	The "Cooling" mode is activated.
		Flashing	The "Dehumidification" mode is activated.
		Off	Any mode, except cooling and "Dehumidification" mode, is activated.
4	Orange LED	Constantly light	The "Heating" mode is activated.
		Flashing	The "Heating" mode is activated. The defrost function or the preventing cold air function is activated. The under-bench air conditioner is not producing hot air.
		Off	Any mode, except the "Heating" mode, is activated.
5	Yellow LED	Constantly light	The timer function is activated.
		Off	The timer function is deactivated.

10 Installation

Note on installation

The following instructions must be observed while installing the under-bench air conditioner:



DANGER! Electrocutation hazard

Disconnect all power supplies when working on the under-bench air conditioner.



CAUTION! Risk of injury

- Improper installation of the under-bench air conditioner can put the safety of the user at risk and result in irreparable damage to the device.
- The manufacturer assumes no liability for malfunctions and for the safety of the under-bench air conditioner, especially for injury and/or damage to property, if the under-bench air conditioner is not fitted in accordance with these installation instructions.
- Wear the recommended protective clothing (e. g., protective goggles, gloves) when installing the under-bench air conditioner.



NOTICE! Damage hazard

- When installing the under-bench air conditioner observe the static of the vehicle and the sealing of all openings.
- Ensure that no electrical cables or other parts of the vehicle can be damaged before drilling any holes.

Transporting the under-bench air conditioner



CAUTION! Risk of injury

Do not carry the under-bench air conditioner alone.



NOTICE! Damage hazard

- Do not pull or push the under-bench air conditioner (Fig. 5, A).
- Do not use the ventilation slots to lift the under-bench air conditioner (Fig. 5, B).

 Fig. 5 on page 5

Installation location

- To install the device it is necessary to create openings in the floor. Ensure that the openings are accessible and not covered by any parts of the vehicle.
- Before installing the underbench air conditioner, ensure that no vehicle parts can be damaged by the installation of the under-bench air conditioner (e. g., wirings, lamps, cabinets, doors).
- The inclination of the installation surface must not exceed 10 °.
- Install the under-bench air conditioner in a central location of the vehicle (e. g., in a compartment or similar housing) to achieve optimal air conditioning of the vehicle.
- Choose a location that is easily accessible for maintenance, disassembly, and installation.
- The under-bench air conditioner must be installed on the floor.
- Before drilling holes place the mounting template in the selected compartment to check the available space for the holes on the floor.
- Ensure that the under-bench air conditioner has a minimum distance of 30 mm from walls and furniture all around to minimize the transmission of noise and vibrations during operation.
- Keep a distance of 20 cm between the front of the under-bench air conditioner and the walls of the compartment to facilitate filter replacement.
- When installing the under-bench air conditioner in an external compartment (e. g., false floor), the air to be treated must be drawn from the passenger compartment of the vehicle.
- Ensure that no outside air is drawn in. The intake of outside air can significantly reduce the efficiency of the under-bench air conditioner.

Notes on the electrical system

 Fig. 6 on page 6

Item	Description
1	Main board
2	Condensation sensor
3	Motor protector
4	Temperature limiter
5	Heater element
6	Thermal connection
7	Heater relay
8	Reversing valve
9	Power
10	Evaporator sensor
11	Interface board
12	Room temperature sensor

Item	Description
13	Display board
14	Start capacitor
15	Soft start
16	Operating capacitor
17	Condensation fan
18	Evaporator fan
bu	Blue
bn	Brown
ye	Yellow
gn	Green
rd	Red
bk	Black
vt	Violet

- Ensure that the voltage specification on the type plate is the same as that of the power supply.
- Install an all-pole switch with a contact opening width of at least 3 mm on the installation side.
- If the under-bench air conditioner is powered by the mains, install a 2-pole switch that interrupts the AC voltage supply in case of overcurrent.
- If the under-bench air conditioner is powered by the mains, ensure that the AC voltage supply has a residual current circuit breaker.
- Ensure that the grounding cable of the under-bench air conditioner is connected to the vehicle's grounding system.

Making openings

1. Mark the position and size of the openings using the template.

 **Fig. 7 on page 7**

2. Drill out the corners.

 **Fig. 8 on page 7**

3. Cut out the openings using a keyhole saw or a similar tool.

4. Drill out a condensation water drainage opening with a diameter of 32 mm.

5. Mark the position of the mounting brackets (Fig. 9, 1) and the fastening brackets (Fig. 9, 2).

 **Fig. 9 on page 7**

Installing the fastening brackets and belts

 **Fig. 10 on page 8**

1. Fasten the fastening brackets (Fig. 10, 1).
2. Pull the belts through the fastening brackets (Fig. 10, 2).
3. Install the drain pipes underneath the under-bench air conditioner (Fig. 10, 3).
4. Fasten the under-bench air conditioner with the belts (Fig. 10, 4).

Installing the mounting brackets

- > Fasten the under-bench air conditioner with the 2 angle profiles. Use 3 screws for each mounting bracket to fix it.

 **Fig. 11** on page 8

Installing the external grids

- > Fasten the external grids with screws and washers.

 **Fig. 12** on page 9

Installing the receiver (optional)

1. Drill an opening of 50 mm into the wall.

 **Fig. 13** on page 9

2. Lay the cable through the hole to the under-bench air conditioner.
3. Fasten the receiver.

 **Fig. 14** on page 9

Installing a control panel (optional)

The under-bench air conditioner can be connected and controlled with the CI bus of the vehicle instead of the remote control including the receiver.

- > If desired, connect the under-bench air conditioner to the CI bus of the vehicle.



NOTE Follow the manufacturer's instructions.

Installing the temperature sensor

When installing the temperature sensor note the following:

- Install the temperature sensor in chest height.
 - Install the temperature sensor on the opposite side of the air outlets in the vehicle.
 - Incorrect installation of the temperature sensor may cause malfunction of the under-bench air conditioner and poor air distribution. If the installation of the temperature sensor is incorrect, the under-bench air conditioner will run continuously or stop working without reaching the target temperature.
1. Drill a hole into the wall in front of the under-bench air conditioner.



NOTE Ensure that the hole is drilled so that the temperature sensor is not placed outside the vehicle.

 **Fig. 15** on page 10

2. Plug the temperaturesensor into the "TA" connector (Fig. **16**, **3**) of the under-bench air conditioner.
3. Insert the sensor through the drilled hole.
4. Put the plastic cover on the temperature sensor.

Laying the connecting cables



DANGER! Electrocuting hazard

Ensure that no voltage is applied to electrically operated components before carrying out any work on them.



1. Select the cross-section of the cable corresponding to the length:
 - Length < 7,5 m: 1.5 mm²
 - Length > 7,5 m: 2.5 mm²
2. Plug the 4-pole plug of the receiver into the IR socket of the air conditioner (Fig. **16,1**).
 **Fig. 16 on page 10**
3. Connect the 230 V~ cable (Fig. **16,2**) to a power supply using the fast connectors.
 **Fig. 17 on page 10**
4. **Optional:** Connect the DC-Kit (Accessories) and/or LIN bus of the vehicle to the under-bench air conditioner. Follow the manufacturer's instructions.
 **Fig. 18 on page 10**

Table 1: Legend

Pin	DC-Kit	LIN
	Description	
1	Ground	Ground
2	Ground	Ground
3	Ground	Ground
4	Economy	Ground
5	Remote On	NC
6	Inverter	Ground

Installing the air ducting



NOTE Do not use short-cuts when installing inlets and outlets under the vehicle. Otherwise the under-bench air conditioner will draw the discharged air back in. The drawn-in air circulates in the under-bench air conditioner and affects the efficiency and the distribution of the air in the vehicle.

Placement of the air ducting for efficient cooling:  **Fig. 19 on page 11**

Placement of the air ducting for efficient heating:  **Fig. 20 on page 11**

1. Install air ducting (Fig. **19**/Fig. **20,1**) and ventilation pipes (Fig. **19**/Fig. **20,3**).

**NOTE**

- When installing the air ducting, take into account that the air ducts can be optimally placed only for cooling or heating, and not for both at the same time.
- It is recommended to use cardboard pipe for air conditioning with an aluminium core and external covering of PVC. The nominal inside diameter should be 60 mm. The outside diameter should size up to 65 mm.

Follow the manufacturer's instructions.

2. Ensure that the ventilation pipes (Fig. 19/ Fig. 20, 3) are connected by pressing them together using the conical hole on the air outlet.
3. Ensure that the pipes are connected to the register output (Components, 10).
4. To achieve the best efficiency follow these instructions:
 - a) Lay the air pipes as short and straight as possible.
 - b) Restrict the length of the pipes to 5 m.
 - c) Do not lay the pipes near heat sources.
5. Create the recirculation air opening (Fig. 19/ Fig. 20, 2) near the under-bench air conditioner.



NOTE The recirculation air openings or grille must have a total cross section of at least 300 cm² to draw in sufficient recirculation air.

If the installation of the recirculation air opening (Fig. 19/ Fig. 20, 2) near the under-bench air conditioner is not possible, ensure that the air flow is not obstructed by other objects. If necessary, create an air duct between the openings and the under-bench air conditioner.



6. To avoid condensation on the pipes insulate the pipes with insulation material.

11 Before first use

**NOTE**

Ensure that both the air intake opening and the air nozzles are free. All ventilation grilles must always be kept free to ensure that the under-bench air conditioner is able to operate at maximum capacity.

Setting the remote control

1. Insert the batteries (see Replacing the remote control batteries).
 - ✓ The display shows all symbols for 5 s.
 2. Press simultaneously the  and  buttons during this 5 s.
 - ✓ The display shows the default model number.
 3. Press simultaneously **+** and **-** buttons within 3 s to select the model number:
 - FreshWell: **02**
 - FreshJet: **07**
 - FreshLight: **11**
- ✓ The display shows all symbols for 5 s. Afterwards the remote control is ready for operation.

Setting the time

- > Set the current time (see Setting the time).

12 Operation



NOTICE! Damage hazard

Do not use the under-bench air conditioner if the vehicle is tilted more than 10 °.



NOTE

- Operate the under-bench by remote control or via LIN bus. When using a LIN bus control the receiver is not required.
- The remote control must be pointed at the IR sensor (Fig. 4, 4) on the receiver during operation.

The under-bench air conditioner confirms the receipt of data with a high note.

Basic notes on operation

The under-bench air conditioner has 2 operating modes:

Operating modes	Features
Standby	The under-bench air conditioner is ready for operation and can be switched on with the remote control.
On	The under-bench air conditioner is conditioning the air in the interior.

The receiver switches on when it receives pulses from the remote control. The display shows (flashing) the temperature setting, after 20 s the display shows the room temperature, then it switches off.

Use the remote control for the following purposes:

- Switching the under-bench air conditioner to and from standby mode
- Adjusting the settings
- Selecting additional functions

Hints for improved use

Observe the following hints to optimize the performance of the under-bench air conditioner:

- Improve the heat insulation of the vehicle by sealing gaps and hanging reflective blinds or curtains on your windows.
- If the vehicle has been exposed to direct sunlight for a long period of time and the ambient temperature in the vehicle is high, operate the under-bench air conditioner in the "Circulating air" (🌀) mode with the windows open for a few minutes before activating the "Cooling" (❄️) mode.
- Avoid opening doors and windows as far as possible when using the under-bench air conditioner.
- Select an appropriate temperature and blower speed.
- Align the air nozzles sensibly.
- Ensure that the air nozzles and intake grille are not covered.
- To improve the heating performance let the warm air flow as deep as possible into the interior by turning the outlets slightly downwards.

- To improve cooling performance allow the cold air to enter the passenger compartment as far up as possible by turning the outlets slightly upwards.
- Close all blinds.

Switching the under-bench air conditioner on or to standby

- > Press the  button.
- ✓ A signal tone sounds.

Switched on: After a few minutes the under-bench air conditioner starts condition the air to the values that were set most recently.

Switched to standby: The underbench air conditioner stops conditioning the air.

Switching only the remote control to or from standby

If the remote control is not pointing to the IR sensor (Fig. 4, 4) on the control panel, the remote control can be activated or switched to standby independently from the under-bench air conditioner.

- > Press the  button.
- ✓ If the remote control is switched to standby, its display shows only the time.



If the remote control is activated, several symbols are shown on its display.





Selecting the air conditioning mode







1. Ensure the under-bench air conditioner is switched **on**.
2. Select the desired mode using the **MODE** button (see Air conditioning modes).
- ✓ A signal tone sounds. The under-bench air conditioner is switched to the selected mode.

Selecting the blower speed manually

The blower controls the strength of the air supply.

In the “Cooling” () , “Heating” () and “Circulating air” () modes the blower levels can be selected manually. In the other air conditioning modes the under-bench air conditioner controls the blower level automatically and the remote control displays only the blower level symbols without the corresponding code.

1. Ensure that the under-bench air conditioner is switched **on**.
2. Ensure that the “Cooling” () , “Heating” () or “Circulating air” () mode is activated.
3. Use the  button to select the desired blower level.

Display message		Description
Symbol	Code	
	F1	Low blower level
	F2	Medium blower level
	F3	High blower level Not available in the “Cooling” () mode.
		Automatic blower mode, only available in the “Cooling” () , “Heating” () , and “Automatic” (A) modes.

- ✓ A signal tone sounds. The new blower level has been set.

The blower level code disappears after a few seconds and the set temperature is displayed.

Setting the temperature

Cooling mode

In the "Cooling" (❄️) and "Dehumidification" (💧) modes a temperature between 16 °C and 31 °C can be set via the remote control.

1. Ensure that the under-bench air conditioner is switched **on**.
 2. Ensure that the "Cooling" (❄️) or "Dehumidification" (💧) mode is activated.
 3. Use the **+** or **-** button to select the desired temperature.
- ✓ A signal tone sounds. The temperature is set on the under-bench air conditioner.

Heating mode

In the "Heating" (🔥) mode a temperature between 16 °C and 31 °C can be set via the remote control.

1. Ensure that the under-bench air conditioner is switched **on**.
 2. Ensure that the "Heating" (🔥) mode is activated.
 3. Use the **+** or **-** button to select the desired temperature.
- ✓ A signal tone sounds. Afterward the temperature is set on the under-bench air conditioner.

Displaying the temperature

- > Press the 🌡️ button once to displays, the current interior temperature.
- ✓ The 🌡️ symbol and the current interior temperature of the remote control are displayed on the remote control display.
- > Press the 🌡️ button twice to display the set temperature.

Setting the time

The remote control needs the current time in order to program the timer. The time is indicated on the display of the remote control.



NOTE The remote control returns to its initial mode and saves the current setting if no button is pressed on the remote control for 15 s while setting the time.

Proceed as follows to set the time:

1. Ensure that the remote control is switched **on**.
 2. Press and hold the ⌚ button for 2 s.
- ✓ The time display flashes.
3. Use the **+** or **-** button to set the current time.



NOTE Press the **+** or **-** longer than 2 s to increase or decrease the time faster.

4. Press the **SET** button to confirm the set time setting.

Setting the timer



The timer function allows to set a specific time period for air conditioning. The switch-on time, the switch-off time or both values can be specified.





NOTE The remote control returns to its initial mode if no button is pressed on the remote control for 15 s while programming the timer.

1. Ensure that the under-bench air conditioner is switched **on** (Switching the under-bench air conditioner on or to standby).
2. Select the air conditioning mode and all required values (e.g., temperature).
3. Set the desired timer:
 - Setting the switch-on time
 - Setting the switch-off time
 - Setting the switch-on and switch-off times





Setting the switch-on time

1. Switch the under-bench air conditioner to **standby** (Switching the under-bench air conditioner on or to standby).
2. Press the  button once.
- ✓ The **ON** symbol () flashes on the display of the remote control.
3. Use the **+** or **-** button to set the time when the under-bench air conditioner shall switch on.
4. Press the **SET** button to transmit the value to the under-bench air conditioner.
- ✓ The under-bench air conditioner is switched on with the selected air conditioning mode at the specified time.
5. Switch the under-bench air conditioner to standby (see Switching the under-bench air conditioner on or to standby).

Setting the switch-off time

1. Press the  button twice.
- ✓ The **OFF** symbol () flashes on the display of the remote control.
2. Use the **+** or **-** button to set the time when the under-bench air conditioner shall switch off.
3. Press the **SET** button to transmit the value to the under-bench air conditioner.
- ✓ The under-bench air conditioner starts in the selected mode at the specified time and operates until the second specified time is reached.

Setting the switch-on and switch-off times

1. Press the  button three times.
- ✓ The **ON** symbol () flashes on the display of the remote control.
The **OFF** symbol () is displayed.
2. Use the **+** or **-** button to set the time when the under-bench air conditioner shall switch on.
3. Press the  button.
- ✓ The **OFF** symbol () flashes on the display of the remote control.
4. Use the **+** or **-** button to set the time when the under-bench air conditioner shall switch off.
5. Press the **SET** button to transmit the value to the under-bench air conditioner.

- ✓ The under-bench air conditioner starts in the selected mode at the specified time and operates until the second specified time is reached.
- 6. Switch the under-bench air conditioner to standby (see Switching the under-bench air conditioner on or to standby).

Canceling timer setting



If the timer has been set, these settings can be canceled as follows:

- > Press the  button 5 times.
- ✓ The timer symbol disappears. The setting has been canceled.

Activating and deactivating the sleep function



NOTE The sleep function is deactivated in “Circulating air” () and the “Dehumidification” () modes.

1. Ensure that the under-bench air conditioner is switched **on**.
2. Set the required temperature (see Setting the temperature).
3. Press the  button.
- ✓ The  symbol appears in the remote control display. The sleep function is activated.
4. To deactivate the sleep function press the  button again.



NOTE The sleep function is deactivated if the **MODE** button is pressed.

Replacing the remote control batteries

Replace the batteries when the  symbol is displayed on the remote control display.

The battery compartment is placed on the back of the remote control.

1. Push down the lid of the battery compartment and slide it open in the direction of the arrow.
2. Insert 2 new batteries (type AAA) into the remote control as indicated in the battery compartment.
3. Close the cover of the battery compartment.

13 Cleaning and maintenance



WARNING! Risk of injury

Any other maintenance work additional to that described here may only be carried out by qualified personnel who are familiar with the relevant regulations and the risks involved when handling refrigerant and air conditioning systems.



NOTICE! Damage hazard

- Do not clean the under-bench air conditioner with a high-pressure cleaner.
- Do not use sharp or hard objects or cleaning agents for cleaning the under-bench air conditioner.
- Clean the under-bench air conditioner with water and a gentle cleaning agent.

- **Never** clean the under-bench air conditioner with petrol, diesel, or solvents.
- > Clean the housing of the under-bench air conditioner and the air outlet unit occasionally with a damp cloth.
- > Regularly remove dirt from the ventilation grilles (Fig. 21, 1) of the under-bench air conditioner.
 - 📖 Fig. 21 on page 12
- > If necessary, clean the remote control with a slightly damp cloth. Use a cleaning cloth for glasses to clean the display of the remote control.
- > Clean or replace the carbon filter once per year (Cleaning or replacing the carbon filter).

Cleaning the carbon filter inley

Regularly clean the carbon filter inley of the under-bench air conditioner: 📖 Fig. 22 on page 12

1. Pull the carbon filter inley (1) out of the fastening.
2. Clean the carbon filter inley (1) with a detergent solution and let it dry.
3. Put the dry carbon filter inley (1) back in.

Cleaning or replacing the carbon filter

Clean or replace the carbon filter once per year:

1. Pull the carbon filter inley (Fig. 22, 1) out of the fastening.
2. Remove the carbon filter (Fig. 22, 2).
3. If necessary, clean the carbon filter (Fig. 22, 1) with a detergent solution or replace it.
4. Insert the new/dry and clean carbon filter (Fig. 22, 1).

Checking the water drainage

- > Check whether the condensation water drainage channels (Fig. 21, 2) at the sides of the under-bench air conditioner are clear and the condensation water is able to escape.

Maintaining the heat exchanger

- > Have the heat exchanger of the under-bench air conditioner maintained once per year by a specialist workshop.

14 Troubleshooting

Problem	Possible cause	Suggested remedy
No cooling	The "Cooling" (❄️) mode is not set.	> Activate the "Cooling" (❄️) mode (see Cooling mode).
	The ambient temperature is above 52 °C.	The under-bench air conditioner is only designed for ambient temperatures of -5 ... 52 °C.
	The temperature set is higher than the room temperature.	> Select a lower temperature (see Setting the temperature).

Problem	Possible cause	Suggested remedy
	The ambient temperature is below 16 °C.	> Activate the "Circulating air" (🌀) mode.
	The thermal protection is defective. The compressor is damaged. The refrigerating agent filling is insufficient. The heat exchange coils are polluted. The external blower is defective.	> Contact an authorized workshop.
	The freeze protection function is regularly active. The compressor switches on and off repeatedly without reaching the set temperature.	> Select the highest fan speed (see Selecting the blower speed manually).
	The air inlet and/or the outlet openings under the vehicle are blocked.	> Clean the air inlet and/or the outlet openings (see Cleaning and maintenance).
	The air inlets and outlets are installed too close to each other.	> Turn the air outlets away from the air inlet.
No heating	The "Heating" ☀️ mode is not set.	> Activate the "Heating" ☀️ mode (see Heating mode).
	The ambient temperature is below -5 °C.	The under-bench air conditioner is only designed for ambient temperatures of -5 ... 52 °C.
	The temperature set is lower than the room temperature.	> Select a higher temperature (see Setting the temperature).
	The ambient temperature is higher than 31 °C.	The temperature is only adjustable between 16 ... 31 °C.
	The thermal protection is defective. The compressor is damaged. The refrigerating agent filling is insufficient. The heat exchange coils are polluted. The external blower is defective.	> Contact an authorized service agent.
	The air inlet and/or the outlet openings under the vehicle are blocked.	> Clean the air inlet and/or the outlet openings (see Cleaning and maintenance).
The under-bench air conditioner generates a low air output.	The air filter is obstructed.	> Clean the air filter (see Cleaning the carbon filter inlet).
	The heat exchange coils are polluted. The internal blower is defective.	> Contact an authorized service agent.
Water enters the vehicle.	The condensation water drainage openings are clogged up.	> Clean the drainage openings for condensation water (see Checking the water drainage).
	The seals are damaged.	> Contact an authorized service agent.
The under-bench air conditioner does not switch on.	No supply voltage (230 V~) is connected.	> Check the power supply.

Problem	Possible cause	Suggested remedy
	The voltage is too low (under 200 V~). The voltage converter is defective. The defective thermal protection is defective.	> Contact an authorized service agent.
	The electrical fuse of the power supply is blown.	> Check the electrical fuse of the power supply (see Technical data).
The under-bench air conditioner stops working.	The air filter is obstructed.	> Clean the air filter (see Cleaning the carbon filter inlet).
	The voltage is too low (under 200 V~). The voltage converter is defective. The defective thermal protection is defective. The condenser fan is damaged. The heat exchange coils are polluted. The external blower is defective.	> Contact an authorized service agent.
The under-bench air conditioner does not switch off.	A temperature sensor is defective.	> Contact an authorized service agent.
The receiver showing the error code E1 .	An error has occurred on the room temperature sensor.	1. Ensure the wires and plugs are not defective and properly inserted. 2. If necessary, contact an authorized service agent.
The receiver showing the error code E2 .	An error has occurred on the temperature sensor of the interior heat exchanger.	> Contact an authorized service agent.
The receiver showing the error code E3 .	An error has occurred on the temperature sensor of the outdoor heat exchanger.	> Contact an authorized service agent.
The receiver showing the error code E4 .	An error has occurred during communication with the control card.	> Contact an authorized service agent.

15 Warranty

The statutory warranty period applies. If the product is defective, please contact the manufacturer's branch in your country (see dometic.com/dealer) or your retailer.

For repair and warranty processing, please include the following documents when you send in the device:

- A copy of the receipt with purchasing date
- A reason for the claim or description of the fault

Note that self-repair or nonprofessional repair can have safety consequences and might void the warranty.

16 Disposal



WARNING! Fire hazard

- The refrigerant is highly flammable. Do not open or damage the refrigerant circuit.
- The insulation of the device contains an insulating gas (see data plate). Do not damage the insulation.



Recycling products with non-replaceable batteries, rechargeable batteries or light sources:

- If the product contains any non-replaceable batteries, rechargeable batteries or light sources, you don't have to remove them before disposal.
- If you wish to finally dispose of the product, ask your local recycling center or specialist dealer for details about how to do this in accordance with the applicable disposal regulations.
- The product can be disposed free of charge.



Recycling packaging material: Place the packaging material in the appropriate recycling waste bins wherever possible.

17 Technical data

	FreshWell FWX4350EHP
Rated input voltage	220 ... 240 V~, 50 Hz
Current consumption	
Rated cooling current	4.8 A
Maximum cooling current	6.2 A
Rated heating current	4.5 A
Maximum heating current	5.1 A
Required fuse	10 A
Operating temperature range	-5 ... 52 °C
Noise emission	< 58 dB(A)
Refrigerant	R32
Refrigerant quantity	0.43 kg
CO ₂ equivalent	0.290 t
Global warming potential (GWP)	675
Additional heating element	500 W
Blower	3 blower levels 1 Automatic mode
Protection class	IP X5
Max. volume of space in the vehicle (with insulated walls)	30 m ³

	FreshWell FWX4350EHP
Dimensions (in mm)	 Fig. 23 on page 13
Weight	approx. 21 kg
Inspection/certification	  

Contains fluorinated greenhouse gases. Hermetically sealed equipment.

Deutsch

1	Wichtige Hinweise.....	38
2	Erklärung der Symbole.....	38
3	Erklärung der Symbole am Gerät.....	39
4	Sicherheitshinweise.....	39
5	Zielgruppe.....	41
6	Lieferumfang.....	41
7	Zubehör.....	42
8	Bestimmungsgemäßer Gebrauch.....	42
9	Technische Beschreibung.....	43
10	Installation.....	46
11	Vor dem ersten Gebrauch.....	51
12	Betrieb.....	52
13	Reinigung und Pflege.....	57
14	Fehlersuche und Fehlerbehebung.....	58
15	Garantie.....	60
16	Entsorgung.....	60
17	Technische Daten.....	61

1 Wichtige Hinweise

Lesen und befolgen Sie bitte alle Anweisungen, Richtlinien und Warnhinweise in diesem Produkthandbuch sorgfältig, um sicherzustellen, dass Sie das Produkt ordnungsgemäß installieren und stets ordnungsgemäß betreiben und warten. Diese Anleitung MUSS bei dem Produkt verbleiben.

Durch die Verwendung des Produktes bestätigen Sie hiermit, dass Sie alle Anweisungen, Richtlinien und Warnhinweise sorgfältig gelesen haben und dass Sie die hierin dargelegten Bestimmungen verstanden haben und ihnen zustimmen. Sie erklären sich damit einverstanden, dieses Produkt nur für den angegebenen Verwendungszweck und gemäß den Anweisungen, Richtlinien und Warnhinweisen dieses Produkthandbuchs sowie gemäß allen geltenden Gesetzen und Vorschriften zu verwenden. Eine Nichtbeachtung der hierin enthaltenen Anweisungen und Warnhinweise kann zu einer Verletzung Ihrer selbst und anderer Personen, zu Schäden an Ihrem Produkt oder zu Schäden an anderem Eigentum in der Umgebung führen. Dieses Produkthandbuch, einschließlich der Anweisungen, Richtlinien und Warnhinweise, sowie die zugehörige Dokumentation können Änderungen und Aktualisierungen unterliegen. Aktuelle Produktinformationen finden Sie unter documents.domestic.com.

2 Erklärung der Symbole



WARNUNG!

Kennzeichnet eine Gefahrensituation, die zum Tod oder schwerer Verletzung führen könnte, wenn die jeweiligen Anweisungen nicht befolgt werden.



VORSICHT!

Kennzeichnet eine Gefahrensituation, die zu geringer oder mittelschwerer Verletzung führen könnte, wenn die jeweiligen Anweisungen nicht befolgt werden.



ACHTUNG!

Kennzeichnet eine Situation, die zu Sachschäden führen kann, wenn die jeweiligen Anweisungen nicht befolgt werden.



HINWEIS Ergänzende Informationen zur Bedienung des Produktes.

3 Erklärung der Symbole am Gerät



Warnung! Material mit geringer Abbrandgeschwindigkeit.



Lesen Sie die Bedienungsanleitung.



Lesen Sie das Servicehandbuch.

4 Sicherheitshinweise

Grundlegende Sicherheit



WARNUNG! Gefahr durch Stromschlag

- Die Installation, Wartung und Reparaturen des Geräts dürfen nur von Fachkräften durchgeführt werden, die mit den Gefahren beim Umgang mit Kältemittel und Klimaanlage sowie den einschlägigen Vorschriften vertraut sind. Wenn Reparaturen notwendig sind, wenden Sie sich an den Kundendienst in Ihrem Land (siehe dometic.com/dealer).
- Wenn das Netzkabel des Geräts beschädigt ist, muss das Netzkabel durch den Hersteller, einen Kundendienstmitarbeiter oder eine entsprechend ausgebildete Fachkraft ersetzt werden, um Gefahren zu verhindern.



WARNUNG! Brandgefahr

- Setzen Sie das Gerät nicht in der Nähe von entflammaren Flüssigkeiten ein.
- Achten Sie darauf, dass brennbare Gegenstände nicht im Bereich des Luftaustritts gelagert oder montiert sind. Der Abstand muss mindestens 50 cm betragen.
- Im Falle von Feuer lösen Sie nicht den oberen Deckel des Geräts. Verwenden Sie stattdessen zugelassene Löschmittel. Verwenden Sie kein Wasser zum Löschen.
- Das Kältemittel im Kühlkreislauf ist leicht entflammbar. Wenn sich das Gerät in einem kleinen Raum befindet, können sich im Fall eines Lecks brennbare Gase ansammeln. Bei einer Beschädigung des Kühlkreislaufs: Halten Sie offene Flammen und potenzielle Zündquellen vom Gerät fern. Lüften Sie den Raum gut. Schalten Sie das Gerät aus.
- Das Gerät muss in einem Raum aufbewahrt werden, in dem keine Zündquellen wie offene Flammen, ein in Betrieb befindliches Gas-

gerät oder ein in Betrieb befindliches elektrisches Heizgerät ständig in Betrieb sind.

- Auf keinen Fall dürfen bei der Suche nach Kältemittellecks oder beim Aufspüren von Kältemittellecks potenzielle Zündquellen verwendet werden. Ein Halogenidbrenner (oder ein anderer Detektor mit offener Flamme) darf nicht verwendet werden.
- Verwenden Sie keine anderen als die vom Hersteller empfohlenen Mittel zur Beschleunigung des Abtauprozesses oder zur Reinigung.
- Das Gerät darf nicht durchstoßen oder verbrannt werden.
- Beachten Sie, dass Kältemittel möglicherweise keinen Geruch aufweisen.



WARNUNG! Verletzungsgefahr

- Wenn das Gerät sichtbare Beschädigungen aufweist, dürfen Sie es nicht in Betrieb nehmen.
- Dieses Gerät kann von Kindern ab 8 Jahren und von Personen mit verringerten physischen, sensorischen oder mentalen Fähigkeiten oder Mangel an Erfahrung und/oder Wissen verwendet werden, wenn diese Personen beaufsichtigt werden oder im sicheren Gebrauch des Geräts unterwiesen wurden und die daraus resultierenden Gefahren verstanden haben.
- **Elektrogeräte sind kein Kinderspielzeug!** Verahren und benutzen Sie das Gerät außerhalb der Reichweite kleiner Kinder und gebrechlicher Personen.
- Kinder dürfen nicht mit dem Gerät spielen.
- Reinigung und Benutzerwartung dürfen nicht durch unbeaufsichtigte Kinder durchgeführt werden.
- Führen Sie keine Änderungen oder Umbauten am Gerät durch!
- Greifen Sie **nicht** in Lüftungsauslässe und führen Sie keine Fremdgegenstände in die Staukastenklimanlage ein.
- Öffnen oder beschädigen Sie auf keinen Fall den Kühlkreislauf.
- Die Wartung darf nur gemäß den Empfehlungen des Geräteherstellers durchgeführt werden. Wartungs- und Reparaturarbeiten, die die Hilfe anderer qualifizierter Personen erfordern, sind unter der Aufsicht der für den Umgang mit brennbaren Kältemitteln geschulten Person durchzuführen.



ACHTUNG! Beschädigungsgefahr

- Treten Fehler im Kältemittelkreislauf des Geräts auf, so muss das Gerät von einem Fachbetrieb geprüft und ordnungsgemäß instand gesetzt werden. Auf keinen Fall darf das Kältemittel in die freie Atmosphäre abgelassen werden.
- Stellen Sie keine schweren Gegenstände auf das Gerät und üben Sie keinen Druck darauf aus.
- Setzen Sie die Staukastenklimanlage nicht Wasser aus.

Sichere Installation des Geräts



WARNUNG! Verletzungsgefahr

- Das Gerät muss so sicher installiert werden, dass es nicht herabfallen kann.
- Verlegen und befestigen Sie die Leitungen so, dass keine Stolpergefahr besteht und eine Beschädigung des Kabels ausgeschlossen ist.



ACHTUNG! Beschädigungsgefahr

- Stellen Sie sicher, dass die Spannungsangabe auf dem Typenschild mit der Spannungsangabe der Stromversorgung übereinstimmt.
- Müssen Leitungen durch scharfkantige Wände geführt werden, so verwenden Sie Leerrohre bzw. Leitungsdurchführungen.
- Verlegen Sie keine losen oder scharf abgelenkten Leitungen an elektrisch leitenden Materialien.
- Ziehen Sie nicht an den Leitungen.

Sicherheit beim Betrieb des Gerätes



WARNUNG! Gefahr durch Stromschlag

Unterbrechen Sie bei Arbeiten am Gerät immer die Stromversorgung.



VORSICHT! Verletzungsgefahr

Berühren Sie das Gerät nicht, während es sich in Betrieb befindet. Das Gerät enthält heiße und kalte Komponenten, bewegliche Teile und elektrische Teile, die Verletzungen verursachen können.



ACHTUNG! Beschädigungsgefahr

Vermeiden Sie starke Vibrationen. Das Gerät funktioniert nicht ordnungsgemäß, wenn es starken Vibrationen ausgesetzt ist.

5 Zielgruppe



Die mechanische und elektrische Installation und Einrichtung des Geräts müssen von einer qualifizierten Fachkraft durchgeführt werden, die ihre Fähigkeiten und Kenntnisse im Zusammenhang mit dem Aufbau und der Bedienung von Kfz-Anlagen und Haushaltsgeräten und -Installationen unter Beweis gestellt hat und die mit den geltenden Vorschriften des Landes, in dem das Gerät installiert und/oder verwendet werden soll, vertraut ist und eine Sicherheitsschulung erhalten hat, um die damit verbundenen Gefahren zu erkennen und zu vermeiden.

6 Lieferumfang

 **Abb. 1** auf Seite 3

Nr.	Menge	Beschreibung
1	1	Staukastenklimaanlage:
2	1	Fernbedienung
3	2	Batterietyp AAA

Nr.	Menge	Beschreibung
4	1	Temperatursensor
5	1	Empfänger
6	1	Kohlefiltereinsatz
7	2	Montagehalterungen
8	3	Schnellanschluss
9	4	Befestigungsbügel
10	10	Unterlegscheibe
11	26	Schraube 4 x 20 mm
12	4	Schraube 3 x 15 mm
13	1	Abdeckung des Luftauslasses
14	2	Ausgussrohr
15	2	Externe Gitter
-	1	Montageschablone

7 Zubehör

Beschreibung	Art.-Nr.
Luftverteilerrohr	9100300019
Luftauslassgitter	9100300077
90°-Bogen	9100300015
Luftansauggitter	9100300017
DC KIT DSP-T 12	9600007286
DC KIT DSP-T 24	9600007287

8 Bestimmungsgemäßer Gebrauch

Die Staukastenklimateanlage ist für die Installation in Wohnmobile, Wohnwagen und andere Fahrzeuge mit Wohnräumen vorgesehen.

Die Staukastenklimateanlage ist **nicht** geeignet für einen Einbau in:

- Häuser und Wohnungen
- Lkw und Pkw
- Baumaschinen, Landmaschinen oder ähnliche Geräte
- Boote und Kreuzfahrtschiffe
- Züge und Flugzeuge

Dieses Produkt ist nur für den angegebenen Verwendungszweck und die Anwendung gemäß dieser Anleitung geeignet.

Dieses Handbuch enthält Informationen, die für die ordnungsgemäße Installation und/oder den ordnungsgemäßen Betrieb des Produkts erforderlich sind. Installationsfehler und/oder ein nicht ordnungsgemäßer Betrieb oder eine nicht ordnungsgemäße Wartung haben eine unzureichende Leistung und u. U. einen Ausfall des Geräts zur Folge.

Der Hersteller übernimmt keine Haftung für Verletzungen oder Schäden am Produkt, die durch Folgendes entstehen:

- Unsachgemäße Installation oder falscher Anschluss, einschließlich Überspannung
- Unsachgemäße Wartung oder Verwendung von anderen als den vom Hersteller gelieferten Original-Ersatzteilen
- Veränderungen am Produkt ohne ausdrückliche Genehmigung des Herstellers
- Verwendung für andere als die in der Anleitung beschriebenen Zwecke

Dometic behält sich das Recht vor, das Erscheinungsbild des Produkts und dessen technische Daten zu ändern.

9 Technische Beschreibung

Die Staukastenklimaanlage versorgt den Innenraum eines Fahrzeugs mit kühler, entfeuchteter Luft.

Die Staukastenklimaanlage wird mit einer Fernbedienung bedient.

Die Staukastenklimaanlage ist in der Lage, die Temperatur im Innenraum des Fahrzeugs bis auf einen bestimmten Wert abzusenken. Die zu erreichende Temperatur beim Kühlen hängt von dem Fahrzeugtyp, der Umgebungstemperatur und der Kühlleistung der Staukastenklimaanlage ab.

Die Staukastenklimaanlage ist mit einer Enteisungs- und einer Kaltluftpräventionsfunktion ausgestattet. Die Enteisungsfunktion verhindert, dass der externe Wärmetauscher im Heizbetrieb vereist. Die Kaltluftpräventionsfunktion verhindert, dass im Heizbetrieb kalte Luft in das Fahrzeug geblasen wird.

Bestandteile

Der Kältemittelkreislauf der Staukastenklimaanlage besteht aus folgenden Hauptkomponenten:

Abb. 2 auf Seite 3

- **Kompressor (1)**

Der Kompressor saugt das eingesetzte Kältemittel an und verdichtet es. Dadurch werden der Druck und die Temperatur des Kältemittels erhöht.

- **Kondensator (2)**

Der Kondensator stellt sicher, dass die vorbeiströmende Luft Wärme aufnimmt und das heiße Kältemittelgas abkühlt und sich verflüssigt.

- **Verdampfer (3)**

Die Verdampfer kühlen die vorbeiströmende Luft ab und entfeuchten sie. Das Kältemittel nimmt Wärme auf und verdampft.

- **Gebläse (4)**

Das Gebläse verteilt die gekühlte oder erwärmte Luft im Fahrzeug über eine Luftauslasseneinheit.

- **4-Wege-Ventil (5)**

Das 4-Wege-Ventil kehrt den Kühlkreislauf um. Dadurch wird das interne Register des Verdampfers zu einem Kondensator und erwärmt die hindurchströmende Luft.

- **Elektrisches Heizelement (6)**

Das elektrische Heizelement erhöht die Heizwirkung bei niedriger Außentemperatur.

- **Lufteinlass (7), Luftauslass (8) für externen Wärmetauscher**

Luft wird über den Lufteinlass in die Staukastenklimaanlage gesaugt und entweicht über den Luftauslass.











- **Registerausgang (9), Lufteinlass (10) für internen Wärmetauscher**

Luft wird über den Lufteinlass in die Staukastenklimaanlage gesaugt und entweicht über den Registerausgang. Je nach Betriebsart heizt oder kühlt der interne Wärmetauscher die Luft.

Fernbedienung







Die Einstellungen der Staukastenklimaanlage erfolgen über eine Fernbedienung.

Die Fernbedienung ist mit folgenden Bedien- und Anzeigeelementen ausgestattet:  **Abb. 3** auf Seite 4

Nr.	Komponente	Beschreibung
1	Display	Folgendes wird angezeigt: <ul style="list-style-type: none"> • Uhrzeit • Ausgewählte Raumtemperatur in °C oder °F • tatsächliche Raumtemperatur • Klimamodus • Gebläsestufe • Symbole für aktivierte Zusatzfunktionen • Batteriestatus
2	Taste 	Schaltet die Klimaanlage und die Fernbedienung ein oder in den Bereitschaftszustand.
3	Taste 	Gebläsestufe auswählen.
4	Taste MODE	Klimamodus auswählen.
5	Taste 	Sleep-Funktion aktivieren.
6	Taste 	
	Einmal drücken:	Zeigt die aktuelle Temperatur des Innenraums an (Symbol  wird angezeigt).
	Erneut drücken:	Zeigt die eingestellte Temperatur an.
7	Taste 	Noch keine Funktion zugewiesen.
8	Taste °C/°F	Schaltet zwischen den Temperatureinheiten Celsius (°C) und Fahrenheit (°F) um.
9	Taste 	Stellt den Timer und die Uhr ein.
10	Taste SET	Bestätigt und speichert die Einstellungen.
11	Taste 	Keine Funktion.
12	Taste +	Erhöht den ausgewählten Wert.
13	Taste -	Verringert den ausgewählten Wert.
14	Symbol 	Wird angezeigt, wenn die Batterien der Fernbedienung erschöpft sind.
15	Symbol 	Wird angezeigt, wenn die Fernbedienung Werte an die Staukastenklimaanlage sendet.

Klimamodi

Die Staukastenklimaanlage verfügt über folgende Klimamodi:



Klimamodus	Displaymeldung	Beschreibung
Automatik	A	Die Staukastenklimaanlage regelt die Innentemperatur auf die eingestellte Temperatur durch Heizen bzw. Kühlen und Steuern der erforderlichen Lüftergeschwindigkeit. Bemerkung: Im Automatikbetrieb sind die Taste  sowie die Tasten + und - deaktiviert.
Kühlung		Die Staukastenklimaanlage kühlt den Innenraum mit den konfigurierten Gebläseeinstellungen auf die eingestellte Temperatur.
Heizung		Die Staukastenklimaanlage erwärmt den Innenraum mit den konfigurierten Gebläseeinstellungen auf die eingestellte Temperatur.
Umluftbetrieb		Das Gebläse zirkuliert Luft ohne Heizen oder Kühlen mit den konfigurierten Gebläseeinstellungen.
Entfeuchtung		Die Staukastenklimaanlage regelt die Innentemperatur auf die eingestellte Temperatur durch Kühlen und Steuern der erforderlichen Lüftergeschwindigkeit. Zusätzlich entzieht die Staukastenklimaanlage der Luft Feuchtigkeit. Bemerkung: Im Entfeuchtungsmodus ist die Taste  deaktiviert.
Sleep		Im Kühlbetrieb: Wenn die Raumtemperatur 2 °C über der Solltemperatur liegt, beginnt der Kompressor zu arbeiten. Wenn die Raumtemperatur 2 °C unter die Solltemperatur fällt, hört der Kompressor auf zu arbeiten. Im Heizbetrieb: Wenn die Raumtemperatur 2 °C unter der Solltemperatur liegt, beginnt der Kompressor zu arbeiten. Wenn die Raumtemperatur 2 °C über die Solltemperatur steigt, hört der Kompressor auf zu arbeiten.

Aktuelle Lufttemperatur im Automatikbetrieb

Aktuelle Raumtemperatur ϑ	$\vartheta \leq 20 \text{ °C}$	$22 \text{ °C} < \vartheta < 25 \text{ °C}$	$\vartheta \geq 25 \text{ °C}$
Sollwert	20 °C	22 °C	25 °C
Klimamodus	„Heizen“ oder „Umluft“	„Entfeuchten“ oder „Umluft“	„Kühlen“

Timerfunktion

Die Staukastenklimaanlage ist mit einer Timerfunktion ausgestattet.

Displaymeldung	Beschreibung
	Die Klimaanlage wird zum eingestellten Zeitpunkt eingeschaltet.
	Die Klimaanlage wird zum eingestellten Zeitpunkt ausgeschaltet.

Displaymeldung	Beschreibung
	Die Klimaanlage wird zu den eingestellten Zeitpunkten ein- und wieder ausgeschaltet.

Empfänger

Der Empfänger weist folgende Bedien- und Anzeigeelemente auf:  **Abb. 4** auf Seite 5

Nr.	Komponente	Zustand	Beschreibung
1	Display	On	Die eingestellte Temperatur oder die Raumtemperatur wird angezeigt.
		Aus	Der Empfänger ist ausgeschaltet oder in den Bereitschaftszustand versetzt.
2	Rote/grüne LED	Dauerhaft rot leuchtend	Der Bereitschaftszustand ist aktiviert.
		Dauerhaft grün leuchtend	Ein beliebiger Modus außer dem Bereitschaftszustand ist aktiviert.
		Rot und grün blinkend	Die Staukastenklimaanlage ist eingeschaltet. Es liegt keine Versorgungsspannung an.
3	blaue LED	Dauerhaft leuchtend	Der Modus „Kühlen“ ist aktiviert.
		Blinken	Der Modus „Entfeuchten“ ist aktiviert.
		Aus	Ein beliebiger Modi außer dem Kühlbetrieb und dem Modus „Entfeuchten“ ist aktiviert.
4	Orangefarbene LED	Dauerhaft leuchtend	Der Modus „Heizen“ ist aktiviert.
		Blinken	Der Modus „Heizen“ ist aktiviert. Die Enteisungsfunktion oder die Kaltluftpräventionsfunktion ist aktiviert. Die Staukastenklimaanlage erzeugt keine heiße Luft.
		Aus	Ein beliebiger Modus außer dem Modus „Heizen“ ist aktiviert.
5	gelbe LED	Dauerhaft leuchtend	Die Timerfunktion ist aktiviert.
		Aus	Die Timerfunktion ist deaktiviert.

10 Installation

Hinweis zur Installation

Folgende Hinweise sind bei der Installation der Staukastenklimaanlage zu beachten:



GEFAHR! Gefahr durch Stromschlag

Unterbrechen Sie bei Arbeiten an der Staukastenklimaanlage alle Stromversorgungen!



VORSICHT! Verletzungsgefahr

- Eine unsachgemäße Installation der Staukastenklimaanlage kann die Sicherheit des Benutzers gefährden und zu irreparablen Schäden am Gerät führen.

- Wenn die Staukastenklimaanlage nicht gemäß dieser Montageanleitung installiert wird, übernimmt der Hersteller keinerlei Haftung, weder für Betriebsstörungen noch für die Sicherheit der Staukastenklimaanlage, insbesondere nicht für Personen- und/oder Sachschäden.
- Tragen Sie bei der Installation der Staukastenklimaanlage die empfohlene Schutzkleidung (z. B. Schutzbrille, Handschuhe).



ACHTUNG! Beschädigungsgefahr

- Beachten Sie bei der Installation der Staukastenklimaanlage die Statik des Fahrzeugs und die Abdichtung aller Öffnungen.
- Stellen Sie sicher, dass keine elektrischen Kabel oder anderen Teile des Fahrzeugs beschädigt werden können, bevor Sie irgendwelche Löcher bohren.

Staukastenklimaanlage transportieren



VORSICHT! Verletzungsgefahr

Tragen Sie die Staukastenklimaanlage nicht allein.



ACHTUNG! Beschädigungsgefahr

- Ziehen Sie nicht an der Staukastenklimaanlage und schieben Sie sie nicht (Abb. **5**, **A**).
- Heben Sie Staukastenklimaanlage nicht an den Lüftungsschlitzen an (Abb. **5**, **B**).

 **Abb. 5** auf Seite 5

Anbringungsort

- Für den Einbau des Geräts müssen Öffnungen im Boden geschaffen werden. Stellen Sie sicher, dass die Öffnungen zugänglich sind und nicht durch Fahrzeugteile abgedeckt werden.
- Stellen Sie vor der Installation der Staukastenklimaanlage sicher, dass durch die Installation der Staukastenklimaanlage keine Fahrzeugteile beschädigt werden können (z. B. Verkabelungen, Lampen, Schränke, Türen).
- Die Neigung der Montagefläche darf nicht mehr als 10 ° betragen.
- Installieren Sie die Staukastenklimaanlage an einer Stelle in der Mitte des Fahrzeugs (z. B. in einen Raum oder Fach oder eine ähnliche Einhausung), um eine optimale Klimatisierung des Fahrzeugs zu erreichen.
- Wählen Sie einen Ort, der für Wartung, Demontage und Installation leicht zugänglich ist.
- Die Staukastenklimaanlage muss auf dem Boden installiert werden.
- Platzieren Sie vor dem Bohren von Löchern die Montageschablone im ausgewählten Einbauraum, um zu prüfen, ob der verfügbare Platz für die Löcher im Boden ausreicht.
- Stellen Sie sicher, dass die Staukastenklimaanlage rundherum einen Mindestabstand von 30 mm zu Wänden und Möbeln hat, um die Übertragung von Geräuschen und Vibrationen während des Betriebs zu minimieren.
- Halten Sie einen Abstand von 20 cm zwischen der Vorderseite der Staukastenklimaanlage und den Wänden des Einbauraums ein, um den Filterwechsel zu erleichtern.
- Bei Installation der Staukastenklimaanlage in einen außenliegenden Raum (z. B. Doppelboden) muss die zu klimatisierende Luft aus dem Fahrgastraum des Fahrzeugs angesogen werden.
- Stellen Sie sicher, dass keine Außenluft angesaugt wird. Bei Ansaugung von Außenluft kann die Effizienz der Staukastenklimaanlage erheblich beeinträchtigt werden.

Hinweise zur elektrischen Anlage

 **Abb. 6** auf Seite 6

Position	Beschreibung
1	Hauptplatine
2	Kondensatsensor
3	Motorschutz
4	Temperaturbegrenzung
5	Heizelement
6	Thermische Verbindung
7	Heizungsrelais
8	Umkehrventil
9	EIN
10	Verdampferfühler
11	Schnittstellenplatine
12	Raumtemperatursensor
13	Displayplatine
14	Startkondensator
15	Soft Start
16	Betriebskondensator
17	Kondensatorlüfter
18	Verdampferlüfter
bu	Blue
bn	braun
ye	Gelb
gn	Grün
rd	Rot
bk	Schwarz
vt	Violet

- Stellen Sie sicher, dass die Spannungsangabe auf dem Typenschild mit der vorhandenen Netzspannung übereinstimmt.
- Bauen Sie auf der Montageseite einen allpoliger Schalter mit einer Kontaktöffnung von mindestens 3 mm ein.
- Wenn die Staukastenklimaanlage mit Netzstrom betrieben wird, installieren Sie einen 2-poligen Schalter, der bei Überstrom die Wechselstromversorgung unterbricht.
- Wenn die Staukastenklimaanlage mit Netzstrom betrieben wird, muss die Wechselspannungsversorgung über einen FI-Schalter abgesichert sein.
- Stellen Sie sicher, dass das Massekabel der Staukastenklimaanlage mit einem Massestützpunkt des Fahrzeugs verbunden ist.

Öffnungen markieren

1. Markieren Sie die Position und Größe der Öffnungen mit der Schablone.

 **Abb. 7** auf Seite 7

2. Bohren Sie die Ecken aus.

Abb. 8 auf Seite 7

3. Schneiden Sie die Öffnungen mit einer Stichsäge oder einem ähnlichen Werkzeug aus.
4. Bohren Sie eine Kondenswasserablauföffnung mit einem Durchmesser von 32 mm.
5. Markieren Sie die Position der Montagehalterungen (Abb. **9**, **1**) und der Befestigungshalter (Abb. **9**, **2**).

Abb. 9 auf Seite 7

Befestigungshalter und Riemen einbauen

Abb. 10 auf Seite 8

1. Befestigen Sie die Befestigungshalter (Abb. **10**, **1**).
2. Ziehen Sie die Riemen durch die Befestigungshalter (Abb. **10**, **2**).
3. Installieren Sie die Ablaufrohre unter der Staukastenklimaanlage (Abb. **10**, **3**).
4. Befestigen Sie die Staukastenklimaanlage mit den Riemen (Abb. **10**, **4**).

Montagehalterungen einbauen

- > Befestigen Sie die Staukastenklimaanlage mit den 2 Winkelprofilen. Fixieren Sie jede Montagehalterung mit 3 Schrauben.

Abb. 11 auf Seite 8

Externe Gitter einbauen

- > Befestigen Sie die externen Gitter mit Schrauben und Unterlegscheiben.

Abb. 12 auf Seite 9

Empfänger einbauen (optional)

1. Bohren Sie eine Öffnung mit 50 mm in die Wand.

Abb. 13 auf Seite 9

2. Verlegen Sie das Kabel durch die Öffnung zur Staukastenklimaanlage.
3. Befestigen Sie den Empfänger.

Abb. 14 auf Seite 9

Bedienfeld einbauen (optional)

Die Staukastenklimaanlage kann an den CI-Bus des Fahrzeugs angeschlossen und über diesen gesteuert werden, statt über die Fernbedienung und den Empfänger.

- > Falls gewünscht, schließen Sie die Staukastenklimaanlage an den CI-Bus des Fahrzeugs an.



HINWEIS Befolgen Sie die Anweisungen des Herstellers.

Temperatursensor einbauen

Beachten Sie bei der Installation des Temperatursensors folgende Hinweise:

- Installieren Sie den Temperatursensor in Brusthöhe.

- Installieren Sie den Temperatursensor auf der den Luftauslässen gegenüberliegenden Seite im Fahrzeug.
 - Eine falsche Installation des Temperatursensors kann zu einer Störung der Staukastenklimaanlage und einer schlechten Luftverteilung führen. Bei falscher Installation des Temperatursensors läuft die Staukastenklimaanlage ununterbrochen oder hört auf zu arbeiten, ohne die Zieltemperatur zu erreichen.
1. Bohren Sie vor der Staukastenklimaanlage ein Loch in die Wand.



HINWEIS Achten Sie darauf, dass das Loch so gebohrt wird, dass sich der Temperatursensor nicht außerhalb des Fahrzeugs befindet.

 **Abb. 15 auf Seite 10**

2. Schließen Sie den Temperatursensor an den Anschluss „TAAbb. 16“ (3) der Staukastenklimaanlage an.
3. Führen Sie den Sensor durch das Bohrloch.
4. Setzen Sie die Kunststoffabdeckung auf den Temperatursensor.

Anschlussleitungen verlegen



GEFAHR! Gefahr durch Stromschlag

Stellen Sie sicher, dass an elektrisch betriebenen Komponenten keine Spannung anliegt, bevor Sie Arbeiten an diesen durchführen.

1. Wählen Sie den Leitungsquerschnitt entsprechend der Leitungslänge:
 - Länge < 7,5 m: 1,5 mm²
 - Länge > 7,5 m: 2,5 mm²
2. Schließen Sie den 4-poligen Stecker des Empfängers an die IR-Buchse der Klimaanlage an (Abb. 16, 1).

 **Abb. 16 auf Seite 10**

3. Schließen Sie das 230 V~-Kabel (Abb. 16, 2) mithilfe der Schnellanschlüsse an eine Stromversorgung an.

 **Abb. 17 auf Seite 10**

4. **Optional:** Schließen Sie das DC-Kit (Zubehör) und/oder den LIN-Bus des Fahrzeugs an die Staukastenklimaanlage an.

Befolgen Sie die Anweisungen des Herstellers.

 **Abb. 18 auf Seite 10**

Tabelle 2: Legende

Pin	DC-Kit	LIN
	Beschreibung	
1	Ground	Ground
2	Ground	Ground
3	Ground	Ground
4	Wirtschaftlichkeit	Ground
5	Fernbedienung Ein	NC
6	Wechselrichter	Ground

Luftkanäle einbauen



HINWEIS Verwenden Sie beim Einbau von Ein- und Auslässen unter dem Fahrzeug keine Abkürzungen. Andernfalls saugt die Staukastenklimaanlage die abgeführte Luft wieder an. Die angesaugte Luft zirkuliert in der Staukastenklimaanlage und beeinflusst die Effizienz und die Verteilung der Luft im Fahrzeug.

Anordnung der Luftkanäle für eine effiziente Kühlung:  **Abb. 19 auf Seite 11**

Anordnung der Luftkanäle für eine effiziente Heizung:  **Abb. 20 auf Seite 11**

1. Installieren Sie Luftkanäle (Abb. **19**/Abb. **20, 1**) und Lüftungsrohre (Abb. **19**/Abb. **20, 3**).



HINWEIS

- Beachten Sie bei der Installation der Luftkanäle, dass die Luftkanäle nur zum Kühlen oder zum Heizen und nicht für beides gleichzeitig optimal platziert werden können.
- Es wird empfohlen, Kartonrohre für Klimaanlagen mit Aluminiumkern und Außenbeschichtung aus PVC zu verwenden. Der nominelle Innendurchmesser sollte 60 mm betragen. Der Außendurchmesser sollte bis zu 65 mm betragen.

Befolgen Sie die Anweisungen des Herstellers.

2. Stellen Sie sicher, dass die Lüftungsrohre (Abb. **19**/Abb. **20, 3**) verbunden sind, indem Sie sie mithilfe der konischen Öffnung am Luftauslass zusammendrücken.
3. Stellen Sie sicher, dass die Rohre mit dem Registerausgang (Bestandteile, **10**) verbunden sind.
4. Um die bestmögliche Effizienz zu erzielen, befolgen Sie folgende Hinweise:
 - a) Verlegen Sie die Luftrohre so kurz und gerade wie möglich.
 - b) Beschränken Sie die Länge der Rohre auf 5 m.
 - c) Verlegen Sie die Rohre nicht in der Nähe von Wärmequellen.
5. Erstellen Sie die Umluftöffnung (Abb. **19**/Abb. **20, 2**) in der Nähe der Staukastenklimaanlage.



HINWEIS Die Umluftöffnungen oder das Gitter müssen einen Gesamtquerschnitt von mindestens 300 cm² aufweisen, um ausreichend Luft zum Umwälzen anzusaugen.

Wenn der Einbau der Umluftöffnung (Abb. **19**/Abb. **20, 2**) in der Nähe der Staukastenklimaanlage nicht möglich ist, stellen Sie sicher, dass der Luftstrom nicht durch Gegenstände behindert wird. Erstellen Sie bei Bedarf einen Luftkanal zwischen den Öffnungen und der Staukastenklimaanlage.

6. Isolieren Sie die Rohre mit Isoliermaterial, um eine Kondensation an den Rohren zu vermeiden.



11 Vor dem ersten Gebrauch



HINWEIS

Stellen Sie sicher, dass sowohl die Luftansaugöffnung als auch die Luftdüsen frei sind. Alle Lüftungsgitter müssen stets freigehalten werden, um eine maximale Leistung der Staukastenklimaanlage zu gewährleisten.

Fernbedienung einstellen

1. Setzen Sie die Batterien ein (siehe Batterien der Fernbedienung austauschen).
 ✓ Das Display zeigt 5 s lang alle Symbole an.
 2. Drücken Sie die Tasten  und  gleichzeitig 5 s lang.
 ✓ Die Anzeige zeigt die standardmäßige Modellnummer an.
 3. Drücken Sie innerhalb von 3 s gleichzeitig die Tasten **+** und **-**, um die Modellnummer auszuwählen:
 - FreshWell: **02**
 - FreshJet: **07**
 - FreshLight: **11**
- ✓ Das Display zeigt 5 s lang alle Symbole an. Anschließend ist die Fernbedienung betriebsbereit.

Uhr einstellen

- > Stellen Sie die aktuelle Uhrzeit ein (siehe Uhr einstellen).

12 Betrieb



ACHTUNG! Beschädigungsgefahr

Verwenden Sie die Staukastenklimaanlage nicht, wenn das Fahrzeug um mehr als 10° geneigt ist.



HINWEIS

- Bedienen Sie die Staukastenklimaanlage per Fernbedienung oder über den LIN-Bus. Bei Verwendung einer LIN-Bus-Steuerung ist der Empfänger nicht erforderlich.
- Die Fernbedienung muss während der Verwendung auf den IR-Sensor (Abb. **4**, **4**) am Empfänger gerichtet werden.

Die Staukastenklimaanlage bestätigt den Datenempfang mit einem Piepton.

Grundsätzliche Hinweise zur Bedienung

Die Staukastenklimaanlage verfügt über 2 Betriebsmodi:

Betriebsmodi	Merkmale
Standby	Die Staukastenklimaanlage ist betriebsbereit und kann mit der Fernbedienung eingeschaltet werden.
On	Die Staukastenklimaanlage klimatisiert die Luft im Innenraum.

Der Empfänger schaltet sich ein, wenn er Impulse von der Fernbedienung empfängt. Das Display zeigt (blinkend) die Temperatureinstellung an, nach 20 s zeigt das Display die Raumtemperatur an, dann schaltet es sich ab.

Verwenden Sie die Fernbedienung für folgende Zwecke:

- Staukastenklimaanlage in den und aus dem Bereitschaftszustand schalten
- Einstellungen anpassen
- Zusatzfunktionen auswählen

Hinweise zur besseren Nutzung

Beachten Sie die folgenden Hinweise, um die Leistung der Staukastenklimaanlage zu optimieren:

- Verbessern Sie die Wärmeisolierung des Fahrzeugs, indem Sie Spalte abdichten und Fenster mit reflektierenden Rollos oder Vorhängen verhängen.
- Wenn das Fahrzeug längere Zeit direktem Sonnenlicht ausgesetzt war und die Umgebungstemperatur im Fahrzeug hoch ist, betreiben Sie die Staukastenklimaanlage im Modus „Umluft“ (☸) bei geöffneten Fenstern für einige Minuten, bevor Sie den Modus „Kühlen“ (❄️) aktivieren.
- Vermeiden Sie bei Verwendung der Staukastenklimaanlage möglichst das Öffnen von Türen und Fenstern.
- Wählen Sie eine geeignete Temperatur und Gebläsestufe.
- Richten Sie die Luftdüsen auf geeignete Weise aus.
- Stellen Sie sicher, dass die Luftdüsen und das Ansauggitter nicht abgedeckt sind.
- Um die Heizleistung zu verbessern, lassen Sie die warme Luft so tief wie möglich in den Innenraum strömen, indem Sie die Auslässe leicht nach unten drehen.
- Um die Kühlleistung zu verbessern, lassen Sie die kalte Luft so hoch wie möglich in den Innenraum strömen, indem Sie die Auslässe leicht nach oben drehen.
- Schließen Sie alle Rollos.

Staukastenklimaanlage einschalten oder in den Bereitschaftszustand versetzen

- > Drücken Sie die Taste ①.
- ✓ Es ertönt ein Signalton.

Nach dem Einschalten: Nach einigen Minuten beginnt die Staukastenklimaanlage mit der Klimatisierung der Luft auf die zuletzt eingestellten Werte.

Nach dem Schalten in den Bereitschaftszustand: Die Staukastenklimaanlage stoppt die Klimatisierung der Luft.

Schalten nur der Fernbedienung in den oder aus dem Bereitschaftszustand

Wenn die Fernbedienung nicht auf den IR-Sensor (Abb. 4, 4) auf dem Bedienfeld gerichtet ist, kann die Fernbedienung unabhängig von der Staukastenklimaanlage aktiviert oder in den Bereitschaftszustand versetzt werden.

- > Drücken Sie die Taste ①.
- ✓ Wenn die Fernbedienung in den Bereitschaftszustand versetzt ist, wird auf dem Display nur die Uhrzeit angezeigt.

Wenn die Fernbedienung aktiviert ist, werden mehrere Symbole auf dem Display angezeigt.

Klimamodus wählen





1. Stellen Sie sicher, dass die Staukastenklimaanlage **eingeschaltet** ist.
 2. Wählen Sie mithilfe der Taste **MODE** den gewünschten Modus (siehe Klimamodi).
- ✓ Es ertönt ein Signalton. Die Staukastenklimaanlage wird in den ausgewählten Modus versetzt.

Gebläsestufe manuell auswählen

Das Gebläse regelt die Stärke der Luftzufuhr.

In den Modi „Kühlen“ (❄️), „Heizen“ (☀️) und „Umluft“ (☸) kann die Gebläsestufe manuell ausgewählt werden. In den anderen Klimamodi steuert die Staukastenklimaanlage die Gebläsestufe automatisch und die Fernbedienung zeigt nur die Symbole für die Gebläsestufe ohne den entsprechenden Code an.

1. Stellen Sie sicher, dass die Staukastenklimaanlage **eingeschaltet** ist.
2. Stellen Sie sicher, dass einer der Modi „Kühlen“ (❄️), „Heizen“ (☀️) oder „Umluft“ (🌀) aktiviert ist.
3. Wählen Sie mit der Taste 🌀 die gewünschte Gebläsestufe aus.

Displaymeldung		Beschreibung
Symbol	Code	
	F1	niedrige Gebläsestufe
	F2	mittlere Lüfterstufe
	F3	hohe Gebläsestufe Nicht im Modus „Kühlen“ (❄️) verfügbar.
		Automatischer Gebläsemodus, nur in den Modi „Kühlen“ (❄️), „Heizen“ (☀️), and „Automatisch“ (A) verfügbar.

- ✓ Es ertönt ein Signalton. Die Gebläsestufe wurde neu eingestellt.

Der Code für die Gebläsestufe wird nach einigen Sekunden ausgeblendet und die eingestellte Temperatur wird angezeigt.

Temperatur einstellen

Kühlbetrieb ist

In den Modi „Kühlen“ (❄️) und „Entfeuchten“ (💧) kann eine Temperatur zwischen 16 °C und 31 °C über die Fernbedienung eingestellt werden.

1. Stellen Sie sicher, dass die Staukastenklimaanlage **eingeschaltet** ist.
 2. Stellen Sie sicher, dass einer der Modi „Kühlen“ (❄️) oder „Entfeuchten“ (💧) aktiviert ist.
 3. Wählen Sie mit der Taste + oder – die gewünschte Temperatur aus.
- ✓ Es ertönt ein Signalton. Die Temperatur wird an der Staukastenklimaanlage eingestellt.

Heizbetrieb ist

Im Modus „Heizen“ (☀️) kann eine Temperatur zwischen 16 °C und 31 °C über die Fernbedienung eingestellt werden.

1. Stellen Sie sicher, dass die Staukastenklimaanlage **eingeschaltet** ist.
 2. Stellen Sie sicher, dass der Modus „Heizen“ (☀️) aktiviert ist.
 3. Wählen Sie mit der Taste + oder – die gewünschte Temperatur aus.
- ✓ Es ertönt ein Signalton. Anschließend wie die Temperatur an der Staukastenklimaanlage eingestellt.

Temperatur anzeigen

- > Drücken Sie die Taste 🌡️ einmal, um die aktuelle Innentemperatur anzuzeigen.
- ✓ Das Symbol 🌡️ und die aktuelle Innentemperatur werden auf dem Display der Fernbedienung angezeigt.
- > Drücken Sie die Taste 🌡️ zweimal, um die eingestellte Temperatur anzuzeigen.



Uhr einstellen

Die Fernbedienung benötigt zur Timerprogrammierung die aktuelle Uhrzeit. Die Uhrzeit wird auf dem Display der Fernbedienung angezeigt.





HINWEIS Die Fernbedienung kehrt in den Ausgangsmodus zurück und speichert die aktuelle Einstellung, wenn während der Zeiteinstellung 15 s keine Taste auf der Fernbedienung gedrückt wird.

Gehen Sie wie folgt vor, um die Uhrzeit einzustellen:

1. Stellen Sie sicher, dass die Fernbedienung **eingeschaltet** ist.
2. Halten Sie die Taste  2 s lang gedrückt.
 ✓ Die Zeitanzeige blinkt.
3. Stellen Sie mit der Taste  oder  die aktuelle Uhrzeit ein.



HINWEIS Drücken Sie die Taste  oder  länger als 2 s, um die Uhrzeit schneller zu erhöhen oder zu verringern.

4. Drücken Sie die Taste **SET**, um die eingestellte Uhrzeit zu bestätigen.

Timer programmieren





Mit der Timerfunktion können Sie einen bestimmten Zeitraum für die Klimatisierung einstellen. Die Einschaltzeit, die Ausschaltzeit oder beide Werte können angegeben werden.





HINWEIS Wird bei der Timerprogrammierung für 15 s keine Taste auf der Fernbedienung gedrückt, so wechselt die Fernbedienung zurück zum Ausgangsmodus.

1. Stellen Sie sicher, dass die Staukastenklimaanlage **eingeschaltet** ist (Staukastenklimaanlage einschalten oder in den Bereitschaftszustand versetzen).
2. Wählen Sie den Klimamodus und alle erforderlichen Werte aus (z. B. Temperatur).
3. Stellen Sie den gewünschten Timer ein:
 - Einschaltzeitpunkt einstellen
 - Ausschaltzeitpunkt einstellen
 - Einschalt- und Ausschaltzeitpunkte einstellen





Einschaltzeitpunkt einstellen

1. Schalten Sie die Staukastenklimaanlage in den **Bereitschaftszustand** (Staukastenklimaanlage einschalten oder in den Bereitschaftszustand versetzen).
2. Drücken Sie die Taste  einmal.
 ✓ Das Symbol **ON** () blinkt auf dem Display der Fernbedienung.
3. Stellen Sie mit der Taste  oder  die Uhrzeit ein, zu der die Staukastenklimaanlage eingeschaltet werden soll.
4. Drücken Sie die Taste **SET**, um den Wert zur Staukastenklimaanlage zu übertragen.
 ✓ Die Staukastenklimaanlage wird zur festgelegten Zeit in den ausgewählten Klimamodus geschaltet.
5. Schalten Sie die Staukastenklimaanlage in den Bereitschaftszustand (siehe Staukastenklimaanlage einschalten oder in den Bereitschaftszustand versetzen).

Ausschaltzeitpunkt einstellen

1. Drücken Sie die Taste  zweimal.
 ✓ Das Symbol **OFF**  blinkt auf dem Display der Fernbedienung.
2. Stellen Sie mit der Taste **+** oder **-** die Uhrzeit ein, zu der die Staukastenklimaanlage ausgeschaltet werden soll.
3. Drücken Sie die Taste **SET**, um den Wert zur Staukastenklimaanlage zu übertragen.
 ✓ Die Staukastenklimaanlage startet in dem ausgewählten Modus zur festgelegten Zeit und arbeitet, bis die zweite festgelegte Zeit erreicht ist.

Einschalt- und Ausschaltzeitpunkte einstellen

1. Drücken Sie die Taste  dreimal.
 ✓ Das Symbol **ON**  blinkt auf dem Display der Fernbedienung.
 Das Symbol **OFF**  wird angezeigt.
2. Stellen Sie mit der Taste **+** oder **-** die Uhrzeit ein, zu der die Staukastenklimaanlage eingeschaltet werden soll.
3. Drücken Sie die Taste .
 ✓ Das Symbol **OFF**  blinkt auf dem Display der Fernbedienung.
4. Stellen Sie mit der Taste **+** oder **-** die Uhrzeit ein, zu der die Staukastenklimaanlage ausgeschaltet werden soll.
5. Drücken Sie die Taste **SET**, um den Wert zur Staukastenklimaanlage zu übertragen.
 ✓ Die Staukastenklimaanlage startet in dem ausgewählten Modus zur festgelegten Zeit und arbeitet, bis die zweite festgelegte Zeit erreicht ist.
6. Schalten Sie die Staukastenklimaanlage in den Bereitschaftszustand (siehe Staukastenklimaanlage einschalten oder in den Bereitschaftszustand versetzen).

Timereinstellung löschen



Wenn der Timer eingestellt wurde, können diese Einstellungen wie folgt gelöscht werden:

- > Drücken Sie die Taste  5 Mal.
- ✓ Das Timersymbol erlischt. Die Einstellung wurde gelöscht.

Sleep-Funktion aktivieren und deaktivieren



HINWEIS Die Sleep-Funktion ist in den Modi „Umluft“ () und „Entfeuchten“ () deaktiviert.

1. Stellen Sie sicher, dass die Staukastenklimaanlage **eingeschaltet** ist.
2. Stellen Sie die gewünschte Temperatur ein (siehe Temperatur einstellen).
3. Drücken Sie die Taste .
 ✓ Das Symbol  wird auf dem Display der Fernbedienung angezeigt. Die Sleep-Funktion ist aktiviert.
4. Um die Sleep-Funktion zu deaktivieren, drücken Sie die Taste  erneut.



HINWEIS Die Sleep-Funktion wird deaktiviert, wenn die Taste **MODE** gedrückt wird.

Batterien der Fernbedienung austauschen

Ersetzen Sie die Batterien, wenn das Symbol  auf dem Display der Fernbedienung angezeigt wird.

Das Batteriefach befindet sich auf der Rückseite der Fernbedienung.

1. Drücken Sie den Deckel des Batteriefachs nach unten und schieben Sie ihn in Pfeilrichtung auf.
2. Setzen Sie zwei neuen Batterien (Typ AAA) wie im Batteriefach abgebildet in die Fernbedienung ein.
3. Schließen sie den Deckel des Batteriefachs.

13 Reinigung und Pflege



WARNUNG! Verletzungsgefahr

Alle sonstigen Wartungsarbeiten, die zusätzlich zu den hier beschriebenen durchgeführt werden, dürfen nur von Fachpersonal durchgeführt werden, das mit den einschlägigen Vorschriften und den Gefahren beim Umgang mit Kältemittel und Klimaanlage vertraut ist.



ACHTUNG! Beschädigungsgefahr

- Reinigen Sie die Staukastenklimaanlage nicht mit einem Hochdruckreiniger.
 - Verwenden Sie keine scharfen oder harten Gegenstände oder Reinigungsmittel zur Reinigung der Staukastenklimaanlage.
 - Reinigen Sie die Staukastenklimaanlage mit Wasser und einem milden Reinigungsmittel.
 - **Reinigen Sie die Staukastenklimaanlage niemals** mit Benzin, Diesel oder Lösungsmitteln.
- > Reinigen Sie das Gehäuse der Staukastenklimaanlage und die Luftauslasseneinheit gelegentlich mit einem feuchten Tuch.
- > Entfernen Sie regelmäßig Schmutz von den Lüftungsgittern (Abb. **21**, **1**) der Staukastenklimaanlage.
-  **Abb. 21 auf Seite 12**
- > Reinigen Sie die Fernbedienung bei Bedarf mit einem leicht feuchten Tuch. Reinigen Sie das Display der Fernbedienung mit einem Brillenreinigungstuch.
- > Reinigen oder wechseln Sie den Kohlefilter einmal pro Jahr (Kohlefilter reinigen oder austauschen).

Kohlefiltereinsatz reinigen

Reinigen Sie regelmäßig den Kohlefiltereinsatz der Staukastenklimaanlage:  **Abb. 22 auf Seite 12**

1. Ziehen Sie den Kohlefiltereinsatz (**1**) aus der Befestigung.
2. Reinigen Sie den Kohlefiltereinsatz (**1**) mit einer Reinigungslösung und lassen Sie ihn trocknen.
3. Setzen Sie den trockenen Kohlefiltereinsatz (**1**) wieder ein.

Kohlefilter reinigen oder austauschen

Reinigen oder wechseln Sie den Kohlefilter einmal pro Jahr:

1. Ziehen Sie den Kohlefiltereinsatz (Abb. **22**, **1**) aus der Befestigung.
2. Entfernen Sie den Kohlefilter (Abb. **22**, **2**).
3. Reinigen Sie den Kohlefilter (Abb. **22**, **1**) bei Bedarf mit einer Reinigungslösung oder tauschen Sie ihn aus.
4. Setzen Sie den neuen/trockenen und sauberen Kohlefilter ein (Abb. **22**, **1**).

Wasserablauf prüfen

- > Prüfen Sie, ob die Kondenswasserabläufe (Abb. 21, 2) an den Seiten der Staukastenklimaanlage frei sind und das entstehende Kondenswasser ablaufen kann.

Wärmetauscher warten

- > Lassen Sie den Wärmetauscher der Staukastenklimaanlage einmal jährlich von einer Fachwerkstatt warten.

14 Fehlersuche und Fehlerbehebung

Problem	Mögliche Ursache	Lösungsvorschlag
Keine Kühlung	Der Modus „Kühlen“ (❄️) ist nicht eingestellt.	> Aktivieren Sie den Modus „Kühlen“ (❄️) (siehe Kühlbetrieb ist).
	Die Umgebungstemperatur liegt über 52 °C.	Die Staukastenklimaanlage ist nur für Umgebungstemperaturen von – 5 ... 52 °C ausgelegt.
	Die eingestellte Temperatur ist höher als die Raumtemperatur.	> Wählen Sie eine niedrigere Temperatur aus (siehe Temperatur einstellen).
	Die Umgebungstemperatur liegt unter 16 °C.	> Aktivieren Sie den Modus „Umluft“ (🌀).
	Der Wärmeschutz ist defekt. Der Kompressor ist beschädigt. Der Kühlmittelfüllstand ist unzureichend. Die Wärmetauscherspulen sind verschmutzt. Das externe Gebläse ist defekt.	> Wenden Sie sich an eine autorisierte Fachwerkstatt.
	Die Vereisungsschutzfunktion ist regelmäßig aktiv. Der Kompressor schaltet sich wiederholt ein und aus, ohne die eingestellte Temperatur zu erreichen.	> Wählen Sie die höchste Lüftergeschwindigkeit aus (siehe Gebläsestufe manuell auswählen).
	Die Lufteinlass- und/oder -auslassöffnungen unter dem Fahrzeug sind blockiert.	> Reinigen Sie die Lufteinlass- und/oder -auslassöffnungen (siehe Reinigung und Pflege).
	Die Luftein- und -auslässe sind zu nah beieinander montiert.	> Drehen Sie die Luftauslässe vom Lufteinlass weg.
Keine Heizung	Der Modus „Heizen“ (☀️) ist nicht eingestellt.	> Aktivieren Sie den Modus „Heizen“ (☀️) (siehe Heizbetrieb ist).
	Die Umgebungstemperatur liegt unter -5 °C.	Die Staukastenklimaanlage ist nur für Umgebungstemperaturen von – 5 ... 52 °C ausgelegt.
	Die eingestellte Temperatur ist niedriger als die Raumtemperatur.	> Wählen Sie eine höhere Temperatur aus (siehe Temperatur einstellen).

Problem	Mögliche Ursache	Lösungsvorschlag
	Die Umgebungstemperatur ist höher als 31 °C.	Die Temperatur kann nur zwischen 16 ... 31 °C eingestellt werden.
	Der Wärmeschutz ist defekt. Der Kompressor ist beschädigt. Der Kühlmittelfüllstand ist unzureichend. Die Wärmetauscherspulen sind verschmutzt. Das externe Gebläse ist defekt.	> Wenden Sie sich an einen autorisierten Kundendienstmitarbeiter.
	Die Lufterinlass- und/oder -auslassöffnungen unter dem Fahrzeug sind blockiert.	> Reinigen Sie die Lufterinlass- und/oder -auslassöffnungen (siehe Reinigung und Pflege).
Die Lüfterleistung der Staukastenklimaanlage ist schwach.	Der Luftfilter ist verstopft.	> Reinigen Sie den Luftfilter (siehe Kohlefiltereinsatz reinigen).
	Die Wärmetauscherspulen sind verschmutzt. Das interne Gebläse ist defekt.	> Wenden Sie sich an einen autorisierten Kundendienstmitarbeiter.
Wasser tritt ins Fahrzeug ein.	Die Ablauföffnungen für Kondenswasser sind verstopft.	> Reinigen Sie die Kondenswasserablauföffnungen (siehe Wasserablauf prüfen).
	Die Dichtungen sind schadhafte.	> Wenden Sie sich an einen autorisierten Kundendienstmitarbeiter.
Die Staukastenklimaanlage lässt sich nicht einschalten.	Es ist keine Versorgungsspannung (230 V~) angeschlossen.	> Prüfen Sie die Stromzufuhr.
	Die Spannung ist zu niedrig (unter 200 V~). Der Spannungswandler ist defekt. Der Wärmeschutz ist defekt.	> Wenden Sie sich an einen autorisierten Kundendienstmitarbeiter.
	Die elektrische Sicherung der Stromversorgung ist durchgebrannt.	> Prüfen Sie die elektrische Sicherung der Stromversorgung (siehe Technische Daten).
Die Staukastenklimaanlage funktioniert nicht mehr.	Der Luftfilter ist verstopft.	> Reinigen Sie den Luftfilter (siehe Kohlefiltereinsatz reinigen).
	Die Spannung ist zu niedrig (unter 200 V~). Der Spannungswandler ist defekt. Der Wärmeschutz ist defekt. Der Kondensatorlüfter ist schadhafte. Die Wärmetauscherspulen sind verschmutzt. Das externe Gebläse ist defekt.	> Wenden Sie sich an einen autorisierten Kundendienstmitarbeiter.
Die Staukastenklimaanlage lässt sich nicht ausschalten.	Ein Temperatursensor ist defekt.	> Wenden Sie sich an einen autorisierten Kundendienstmitarbeiter.
Der Empfänger zeigt den Fehlercode E1 an.	Am Raumtemperatursensor ist ein Fehler aufgetreten.	1. Stellen Sie sicher, dass die Kabel und Stecker nicht defekt und ordnungsgemäß eingesteckt sind.

Problem	Mögliche Ursache	Lösungsvorschlag
		2. Wenden Sie sich ggf. an einen zugelassenen Kundendienstbetrieb.
Der Empfänger zeigt den Fehlercode E2 an.	Am Temperatursensor des internen Wärmetauschers ist ein Fehler aufgetreten.	> Wenden Sie sich an einen autorisierten Kundendienstmitarbeiter.
Der Empfänger zeigt den Fehlercode E3 an.	Am Temperatursensor des Außenwärmetauschers ist ein Fehler aufgetreten.	> Wenden Sie sich an einen autorisierten Kundendienstmitarbeiter.
Der Empfänger zeigt den Fehlercode E4 an.	Bei der Kommunikation mit der Steuerkarte ist ein Fehler aufgetreten.	> Wenden Sie sich an einen autorisierten Kundendienstmitarbeiter.

15 Garantie

Es gilt die gesetzliche Gewährleistungsfrist. Sollte das Produkt defekt sein, wenden Sie sich bitte an die Niederlassung des Herstellers in Ihrem Land (siehe dometic.com/dealer) oder an Ihren Fachhändler.

Bitte senden Sie bei einem Reparatur- bzw. Gewährleistungsantrag folgende Unterlagen mit dem Gerät ein:

- eine Kopie der Rechnung mit Kaufdatum
- einen Reklamationsgrund oder eine Fehlerbeschreibung

Bitte beachten Sie, dass eigenständig oder nicht fachgerecht durchgeführte Reparaturen die Sicherheit gefährden und zum Erlöschen der Garantie führen können.

16 Entsorgung



WARNUNG! Brandgefahr

- Das Kältemittel ist hochentflammbar. Öffnen oder beschädigen Sie nicht den Kühlkreislauf.
- Die Isolierung des Geräts enthält ein isolierendes Gas (siehe Typenschild). Beschädigen Sie nicht die Isolierung.







Recycling von Produkten mit nicht auswechselbaren Batterien, wiederaufladbaren Batterien oder Leuchtmitteln:

- Wenn das Produkt nicht auswechselbare Batterien, wiederaufladbare Batterien oder Leuchtmittel enthält, brauchen Sie diese vor der Entsorgung nicht zu entfernen.
- Wenn Sie das Gerät endgültig entsorgen möchten, informieren Sie sich bitte bei Ihrem Wertstoffhof vor Ort oder bei Ihrem Fachhändler, wie dies gemäß den geltenden Entsorgungsvorschriften zu tun ist.
- Das Produkt kann kostenlos entsorgt werden.



Verpackungsmaterial recyceln: Geben Sie das Verpackungsmaterial möglichst in den entsprechenden Recycling-Müll.

17 Technische Daten

	FreshWell FWX4350EHP
Eingangsnennspannung	220 ... 240 V~, 50 Hz
Stromverbrauch	
Kühlennennstrom	4,8 A
Maximaler Kühlstrom	6,2 A
Heizennennstrom	4,5 A
Maximaler Heizstrom:	5,1 A
Benötigte Sicherung	10 A
Betriebstemperaturbereich	- 5 ... 52 °C
Geräuschemission	< 58 dB(A)
Kältemittel	R32
Bestandsmenge Kältemittel	0.43 kg
CO ₂ -Äquivalent	0,290 t
Treibhauspotential (GWP)	675
Zusätzliches Heizelement	500 W
Gebläse	3 Gebläsestufen 1 Automatikbetrieb
Schutzart	IP X5
Max. Raumvolumen des Fahrzeugs (mit isolierten Wänden)	30 m ³
Abmessungen (in mm)	 Abb. 23 auf Seite 13
Gewicht	ca. 21 kg
Prüfung/Zertifikat	  

Enthält fluorierte Treibhausgase. Hermetisch geschlossene Vorrichtung.

Français

1	Remarques importantes.....	62
2	Signification des symboles.....	62
3	Description des symboles de l'appareil.....	63
4	Consignes de sécurité.....	63
5	Groupe cible.....	65
6	Contenu de la livraison.....	65
7	Accessoires.....	66
8	Usage conforme.....	66
9	Description technique.....	67
10	Installation.....	70
11	Avant la première utilisation.....	75
12	Utilisation.....	76
13	Nettoyage et entretien.....	81
14	Dépannage.....	82
15	Garantie.....	84
16	Mise au rebut.....	84
17	Caractéristiques techniques.....	85

1 Remarques importantes

Veillez lire et suivre attentivement l'ensemble des instructions, directives et avertissements figurant dans ce manuel afin d'installer, d'utiliser et d'entretenir le produit correctement à tout moment. Ces instructions DOIVENT rester avec le produit.

En utilisant ce produit, vous confirmez expressément avoir lu attentivement l'ensemble des instructions, directives et avertissements et que vous comprenez et acceptez de respecter les modalités et conditions énoncées dans le présent document. Vous acceptez d'utiliser ce produit uniquement pour l'usage et l'application prévus et conformément aux instructions, directives et avertissements figurant dans le présent manuel, ainsi qu'à toutes les lois et réglementations applicables. En cas de non-respect des instructions et avertissements figurant dans ce manuel, vous risquez de vous blesser ou de blesser d'autres personnes, d'endommager votre produit ou d'endommager d'autres biens à proximité. Le présent manuel produit, y compris les instructions, directives et avertissements, ainsi que la documentation associée peuvent faire l'objet de modifications et de mises à jour. Pour obtenir des informations actualisées sur le produit, consulter le site documents.domestic.com.

2 Signification des symboles



AVERTISSEMENT !

indiquent une situation dangereuse qui, si elle n'est pas évitée, est susceptible d'entraîner des blessures graves, voire mortelles.



ATTENTION !

indiquent une situation dangereuse qui, si elle n'est pas évitée, est susceptible d'entraîner des blessures légères ou de gravité modérée.



AVIS !

indiquent une situation dangereuse qui, si elle n'est pas évitée, peut entraîner des dommages matériels.



REMARQUE Informations complémentaires sur l'utilisation de ce produit.

3 Description des symboles de l'appareil



Attention ! Matériau à combustion lente.



Lisez le manuel d'utilisation.



Lisez le manuel de service.

4 Consignes de sécurité

Sécurité générale



AVERTISSEMENT ! Risque d'électrocution

- L'installation, la maintenance et les réparations de l'appareil doivent être effectuées uniquement par du personnel qualifié, parfaitement informé des dangers relatifs à la manipulation de réfrigérants et de climatiseurs et des règlements spécifiques. Pour tout service de réparation, contactez le centre d'entretien de votre pays (voir dometic.com/dealer).
- Si le câble de raccordement de l'appareil est endommagé, il doit être remplacé par le fabricant, un agent de service ou une personne de qualification similaire, afin d'éviter tout danger.



AVERTISSEMENT ! Risque d'incendie

- N'utilisez pas l'appareil à proximité de liquides inflammables.
- Assurez-vous qu'aucun objet inflammable n'est entreposé ni installé à proximité de l'échappement. Une distance d'au moins 50 cm doit être observée.
- En cas d'incendie, ne retirez pas le cache supérieur de l'appareil. Utilisez plutôt des agents d'extinction agréés. N'essayez pas d'éteindre l'incendie avec de l'eau.
- Le réfrigérant du circuit frigorifique s'enflamme facilement. En cas de fuite, des gaz combustibles peuvent s'accumuler si l'appareil se trouve dans une petite pièce. En cas d'endommagement du circuit frigorifique : Tenez l'appareil à l'écart de toute flamme nue ou source d'ignition potentielle. Aérez bien la pièce. Éteignez l'appareil.
- L'appareil doit être stocké dans un local exempt de source d'ignition continue (par exemple : flammes nues, appareil à gaz en fonctionnement ou chauffage électrique en fonctionnement).
- En aucun cas des sources d'ignition potentielles ne doivent être utilisées pour rechercher ou détecter des fuites de réfrigérant.

N'utilisez pas de lampe halogène (ou tout autre détecteur utilisant une flamme nue).

- N'utilisez pour accélérer le processus de dégivrage ou pour le nettoyage aucun autre moyen que ceux recommandés par le fabricant.
- Ne percez ou ne brûlez pas l'appareil.
- Notez que les réfrigérants peuvent ne pas avoir d'odeur.



AVERTISSEMENT ! Risque de blessure

- Si l'appareil présente des dégâts visibles, ne le mettez pas en service.
- Cet appareil peut être utilisé par des enfants âgés de 8 ans et plus et des personnes ayant des capacités physiques, sensorielles ou mentales réduites ou un manque d'expérience et de connaissances, s'ils sont sous surveillance ou ont reçu des instructions sur l'utilisation de l'appareil en toute sécurité et comprennent les risques impliqués.
- **Les appareils électriques ne sont pas des jouets pour enfants.** Placez et utilisez l'appareil hors de portée des jeunes enfants ou des personnes handicapées.
- Les enfants ne doivent pas jouer avec cet appareil.
- Le nettoyage et l'entretien ne doivent pas être effectués par des enfants sans surveillance.
- Ne procédez à aucune modification ni transformation de l'appareil.
- Ne glissez **pas** les doigts dans les sorties d'air et n'introduisez aucun objet à l'intérieur du climatiseur de coffre.
- N'ouvrez ou n'endommagez en aucun cas le circuit frigorifique.
- La maintenance doit uniquement être effectuée selon les recommandations du fabricant de l'équipement. La maintenance et les réparations nécessitant l'aide de personnel qualifié tiers doivent être effectuées sous la supervision de la personne compétente en matière d'utilisation de réfrigérants inflammables.



AVIS ! Risque d'endommagement

- Si des défauts apparaissent dans le circuit frigorifique de l'appareil, ce dernier doit être contrôlé et remis en état par une entreprise spécialisée. Tout rejet de réfrigérant dans l'atmosphère est formellement interdit.
- N'appliquez pas d'objets lourds ou de pression sur l'appareil.
- N'exposez pas le climatiseur de coffre à l'eau.

Installation de l'appareil en toute sécurité



AVERTISSEMENT ! Risque de blessure

- L'appareil doit être monté de manière à ce qu'il ne puisse pas tomber.
- Fixez et posez les câbles de manière à exclure tout risque de trébuchement ou d'endommagement du câble.

**AVIS ! Risque d'endommagement**

- Assurez-vous que la tension indiquée sur la plaque signalétique correspond à l'alimentation électrique dont vous disposez.
- Si des câbles doivent traverser des murs à arêtes vives, utilisez des conduits pour câbles.
- Ne faites passer aucun câble non fixé ou fortement plié sur des matériaux conducteurs.
- Ne tirez pas sur les câbles.

Utilisation de l'appareil en toute sécurité**AVERTISSEMENT ! Risque d'électrocution**

Coupez l'alimentation électrique au cours de travaux sur l'appareil.

**ATTENTION ! Risque de blessure**

Ne touchez pas l'appareil pendant l'utilisation. L'appareil contient des composants chauds et froids, des pièces mobiles et des éléments électriques susceptibles de provoquer des blessures.

**AVIS ! Risque d'endommagement**

Évitez les fortes vibrations. L'appareil ne fonctionnera pas correctement s'il est exposé à de fortes vibrations.

5 Groupe cible



L'installation mécanique et électrique et la configuration de l'appareil doivent être réalisées par un technicien agréé disposant des compétences et connaissances structurelles et fonctionnelles requises en matière d'équipements et d'installations automobiles et domestiques, au fait des réglementations en vigueur dans le pays dans lequel l'équipement doit être installé et/ou utilisé, et ayant suivi une formation de sécurité pour identifier et éviter les dangers impliqués.

6 Contenu de la livraison

 fig. 1 à la page 3

Pos.	Quantité	Description
1	1	Climatiseur de coffre
2	1	Télécommande
3	2	Pile de type AAA
4	1	Capteur de température
5	1	Récepteur
6	1	Insert du filtre à charbon
7	2	Supports de montage
8	3	Connecteur rapide
9	4	Étrier de fixation
10	10	Rondelle

Pos.	Quantité	Description
11	26	Vis 4 x 20 mm
12	4	Vis 3 x 15 mm
13	1	Cache de sortie d'air
14	2	Tuyau d'évacuation
15	2	Grilles externes
-	1	Gabarit de montage

7 Accessoires

Description	N° d'article
Tuyau de distribution d'air	9100300019
Grille de sortie d'air	9100300077
Coude à 90°	9100300015
Grille d'admission d'air	9100300017
DC KIT DSP-T 12	9600007286
DC KIT DSP-T 24	9600007287

8 Usage conforme

Le climatiseur de coffre est conçu pour être installé dans les camping-cars, les caravanes et autres véhicules avec espaces habitables.

Le climatiseur de coffre n'est **pas** adapté à une installation dans les :

- Maisons et appartements
- Camions et véhicules de tourisme
- Machines de construction, machines agricoles ou équipements similaires
- Bateaux et bateaux de croisière
- Trains et avions

Ce produit convient uniquement à l'usage et à l'application prévus, conformément au présent manuel d'instructions.

Ce manuel fournit les informations nécessaires à l'installation et/ou à l'utilisation correcte du produit. Une installation, une utilisation ou un entretien inappropriés entraînera des performances insatisfaisantes et une éventuelle défaillance.

Le fabricant décline toute responsabilité en cas de blessure ou de dommage résultant :

- d'une installation, d'un montage ou d'un raccordement incorrect, y compris d'une surtension
- d'un entretien inadapté ou de l'utilisation de pièces de rechange autres que les pièces de rechange d'origine fournies par le fabricant
- de modifications apportées au produit sans autorisation explicite du fabricant
- d'usages différents de ceux décrits dans ce manuel

Dometic se réserve le droit de modifier l'apparence et les spécifications produit.

9 Description technique

Le climatiseur de coffre alimente l'habitacle d'un véhicule en air frais déshumidifié.

Le climatiseur de coffre est opéré via une télécommande.

Le climatiseur de coffre peut réduire la température de l'habitacle du véhicule jusqu'à un certain niveau. La température pouvant être atteinte dépend du type de véhicule, de la température ambiante et de la puissance frigorifique du climatiseur de coffre.

Le climatiseur de coffre est équipé d'une fonction Dégivrage et Anti-air froid. La fonction Dégivrage empêche l'échangeur thermique externe de geler en mode « Chauffage ». La fonction Anti-air froid empêche l'air froid d'être ventilé dans l'habitacle du véhicule en mode « Chauffage ».

Composants

Le circuit de réfrigérant du climatiseur de coffre comprend les composants principaux suivants :

fig. 2 à la page 3

- **Compresseur (1)**

Le compresseur aspire le réfrigérant utilisé et le comprime. Cela augmente le niveau de pression et la température du réfrigérant.

- **Condenseur (2)**

Le condenseur garantit que l'air qui le traverse absorbe la chaleur et que le gaz réfrigérant chaud refroidit, puis se liquéfie.

- **Évaporateur (3)**

Les évaporateurs refroidissent et déshumidifient l'air qui les traverse. Le réfrigérant absorbe la chaleur et s'évapore.

- **Soufflerie (4)**

La soufflerie distribue l'air refroidi ou chauffé dans le véhicule via une bouche de sortie d'air.

- **Valve à 4 voies (5)**

La valve à 4 voies inverse le circuit de refroidissement. Ainsi, le registre interne de l'évaporateur devient un condenseur et chauffe l'air qui le traverse.

- **Composant de chauffage électrique (6)**

Le composant de chauffage électrique augmente l'effet de chauffage lorsque la température extérieure est basse.

- **Entrée d'air (7) et sortie d'air (8) pour l'échangeur thermique externe**

L'air est aspiré dans le climatiseur de coffre via l'entrée d'air et s'échappe par la sortie d'air.











- **Sortie du registre (9) et entrée d'air (10) pour l'échangeur thermique interne**

L'air est aspiré dans le climatiseur de coffre via l'entrée d'air et s'échappe par la sortie du registre. Selon le mode de fonctionnement, l'échangeur thermique interne chauffe ou refroidit l'air.

Télécommande







Les réglages du climatiseur de coffre sont effectués via la télécommande.

La télécommande est équipée des éléments de commande et d'affichage suivants :  **fig. 3** à la page 4

Pos.	Composant	Description
1	Écran	Affichage des informations suivantes : <ul style="list-style-type: none"> • heure • Température ambiante sélectionnée en °C ou °F • température ambiante effective • Mode de climatisation • niveau de ventilation • Symboles des fonctions supplémentaires actives • état de la batterie
2	Touche 	Permet de mettre le climatiseur de coffre et la télécommande en marche ou en mode Veille.
3	Touche 	Sélectionne le réglage de soufflerie.
4	Touche MODE	Sélectionne le mode de climatisation.
5	Touche 	activation de la fonction Sleep.
6	Touche 	
	Appuyer une fois : Une nouvelle pression :	Affiche la température actuelle de l'habitacle (le symbole  s'affiche). Affiche la température réglée.
7	Touche 	Aucune fonction attribuée pour le moment.
8	Touche °C/°F	Bascule entre les unités de température en degrés Celsius (°C) et Fahrenheit (°F).
9	Touche 	Permet de régler la minuterie et l'horloge.
10	Touche SET	Confirme et enregistre les paramètres.
11	Touche 	Aucune fonction.
12	Touche +	Augmente la valeur sélectionnée.
13	Touche -	Réduit la valeur sélectionnée.
14	Symbole 	S'affiche lorsque les piles de la télécommande sont épuisées.
15	Symbole 	S'affiche lorsque la télécommande transmet des valeurs au climatiseur de coffre.

Modes de climatisation

Le climatiseur de coffre dispose des modes de climatisation suivants :



Mode de climatisation	Affichage à l'écran	Description
Automatique	A	Le climatiseur de coffre régule la température intérieure à la température définie en chauffant ou en refroidissant et en définissant la vitesse de soufflerie requise. Remarque : En mode « Automatique », les touches  , + et - sont désactivées.
Refroidissement		Le climatiseur de coffre refroidit l'habitacle à la température définie avec les réglages de soufflerie spécifiés.
Chauffage		Le climatiseur de coffre chauffe l'habitacle à la température définie avec les réglages de soufflerie spécifiés.
Circulation de l'air		La soufflerie permet de faire circuler l'air sans chauffage ni refroidissement avec les réglages de soufflerie spécifiés.
Déshumidification		Le climatiseur de coffre régule la température de l'habitacle pour atteindre la température définie en refroidissant et en définissant la vitesse de soufflerie requise. En outre, le climatiseur de coffre élimine l'humidité de l'air. Remarque : En mode « Déshumidification », la touche  est désactivée.
Veille		En mode refroidissement : Lorsque la température ambiante est 2 °C supérieure à la température définie, le compresseur commence à fonctionner. Lorsque la température ambiante chute 2 °C en dessous de la température définie, le compresseur s'arrête de fonctionner. En mode chauffage : Lorsque la température ambiante est 2 °C inférieure à la température définie, le compresseur commence à fonctionner. Lorsque la température ambiante augmente 2 °C au dessus de la température définie, le compresseur s'arrête de fonctionner.

Température actuelle de l'air en mode « Automatique »

Température ambiante actuelle ϑ	$\vartheta \leq 20\text{ °C}$	$22\text{ °C} < \vartheta < 25\text{ °C}$	$\vartheta \geq 25\text{ °C}$
Point de consigne	20 °C	22 °C	25 °C
Mode de climatisation	« Chauffage » ou « Circulation d'air »	« Déshumidification » ou « Circulation d'air »	« Refroidissement »

Fonction Minuterie

Le climatiseur de coffre est équipé d'une fonction Minuterie.

Affichage à l'écran	Description
	Le climatiseur est mis en marche au moment réglé.
	Le climatiseur s'arrête au moment réglé.
	Le climatiseur est mis en marche et à l'arrêt aux moments réglés.

Récepteur

Le récepteur est doté des éléments de commande et d'affichage suivants :  **fig. 4** à la page 5

Pos.	Composant	État	Description
1	Écran	Marche	La température définie ou la température ambiante s'affiche.
		Arrêt	Le récepteur est éteint ou en veille.
2	LED rouge/verte	Lumière rouge fixe	Le mode Veille est activé.
		Lumière verte fixe	Tous les modes sont activés, à l'exception du mode Veille.
		Rouge et vert clignotant	Le climatiseur de coffre est activé. Aucune tension d'alimentation n'est présente.
3	LED bleue	Lumière fixe	Le mode « Refroidissement » est activé.
		Clignote	Le mode « Déshumidification » est activé.
		Arrêt	Tous les modes sont activés, à l'exception des modes « Refroidissement » et « Déshumidification ».
4	LED orange	Lumière fixe	Le mode « Chauffage » est activé.
		Clignote	Le mode « Chauffage » est activé. La fonction Dégivrage ou Anti-air froid est activée. Le climatiseur de coffre ne produit pas d'air chaud.
		Arrêt	Tous les modes sont activés, à l'exception du mode « Chauffage ».
5	LED jaune	Lumière fixe	La fonction Minuterie est activée.
		Arrêt	La fonction Minuterie est désactivée.

10 Installation

Remarque concernant le montage

Les instructions suivantes doivent être respectées lors de l'installation du climatiseur de coffre :



DANGER ! Risque d'électrocution

Coupez toutes les sources d'alimentation électrique avant toute intervention sur le climatiseur de coffre.



ATTENTION ! Risque de blessure

- Une installation incorrecte du climatiseur de coffre peut mettre en danger l'utilisateur et entraîner des dégâts irréparables sur l'appareil.
- Si le climatiseur de coffre n'est pas installé conformément aux instructions de montage décrites dans ce manuel, le fabricant décline toute responsabilité en cas de dysfonctionnements et de problèmes de sécurité liés au climatiseur de coffre, en particulier pour tout dégât matériel ou dommage corporel.
- Portez les vêtements de protection recommandés (p. ex. lunettes de protection, gants) lors de l'installation du climatiseur de coffre.



AVIS ! Risque d'endommagement

- Lors de l'installation du climatiseur de coffre, contrôlez l'électricité statique du véhicule et l'étanchéité de toutes les ouvertures.

- Assurez-vous qu'aucun câble électrique ou autre composant du véhicule ne peut être endommagé avant de percer les trous.

Transport du climatiseur de coffre



ATTENTION ! Risque de blessure

Ne transportez pas le climatiseur de coffre seul.



AVIS ! Risque d'endommagement

- Ne tirez ou ne poussez pas le climatiseur de coffre (fig. 5, A).
- N'utilisez pas les fentes d'aération pour soulever le climatiseur de coffre (fig. 5, B).

 **fig. 5 à la page 5**

Emplacement de montage

- Pour installer l'appareil, il est nécessaire de réaliser des ouvertures dans le plancher. Assurez-vous que les ouvertures sont accessibles et qu'elles ne sont pas couvertes par des composants du véhicule.
- Avant d'installer le climatiseur de coffre, assurez-vous qu'aucun composant du véhicule ne peut être endommagé par l'installation du climatiseur de coffre (par exemple, câblages, lampes, consoles, portes).
- L'inclinaison de la surface de montage ne doit pas dépasser 10 °.
- Pour une climatisation optimale, installez le climatiseur de coffre à un emplacement central dans le véhicule (par exemple, dans un compartiment ou un logement similaire).
- Choisissez un emplacement facilement accessible pour l'entretien, le démontage et l'installation.
- Le climatiseur de coffre doit être installé sur le plancher.
- Avant de percer des trous, placez le gabarit de montage dans le compartiment sélectionné afin de vérifier l'espace disponible pour les trous au sol.
- Assurez-vous que le climatiseur de coffre est à une distance minimale de 30 mm des parois et meubles alentour afin de minimiser la transmission du bruit et des vibrations pendant le fonctionnement.
- Maintenez une distance de 20 cm entre l'avant du climatiseur de coffre et les parois du compartiment pour faciliter le remplacement du filtre.
- Lors de l'installation du climatiseur de coffre dans un compartiment extérieur (par exemple, un faux plancher), l'air à traiter doit être extrait de l'habitacle du véhicule.
- Assurez-vous que l'air extérieur n'est pas aspiré. L'admission d'air extérieur peut réduire considérablement l'efficacité du climatiseur de coffre.

Remarques concernant le circuit électrique

 **fig. 6 à la page 6**

Élément	Description
1	Carte principale
2	Capteur de condensation
3	Protection du moteur
4	Limiteur de température
5	Élément de chauffage

Élément	Description
6	Raccord thermique
7	Relais de chauffage
8	Robinet inverseur
9	Puissance
10	Capteur d'évaporateur
11	Carte d'interface
12	Capteur de température ambiante
13	Carte d'affichage
14	Condensateur de démarrage
15	Soft Start
16	Condensateur de fonctionnement
17	Ventilateur de condensation
18	Ventilateur d'évaporateur
bu	Blue
bn	Marron
ye	Jaune
gn	Vert
rd	Rouge
bk	Noir
vt	Violet

- Assurez-vous que la tension indiquée sur la plaque signalétique correspond à l'alimentation électrique dont vous disposez.
- Installez un interrupteur omnipolaire d'une largeur d'ouverture de contact d'au moins 3 mm du côté du montage.
- Si le climatiseur de coffre est branché sur secteur, installez un commutateur à 2 pôles qui coupe l'alimentation en tension CA en cas de surintensité.
- Si le climatiseur de coffre est branché sur secteur, veillez à ce que votre alimentation en tension CA soit sécurisée par un disjoncteur différentiel.
- Assurez-vous que le câble de mise à la terre du climatiseur de coffre est relié au dispositif de mise à la terre du véhicule.

Réalisation des ouvertures

1. Repérez la position et la taille des ouvertures à l'aide du gabarit.

 **fig. 7 à la page 7**

2. Percez les angles.

 **fig. 8 à la page 7**

3. Découpez les ouvertures à l'aide d'une scie à guichet ou d'un outil similaire.
4. Percez une ouverture d'évacuation de l'eau de condensation d'un diamètre de 32 mm.
5. Repérez la position des supports de montage (fig. **9**, **1**) et des supports de fixation (fig. **9**, **2**).

 **fig. 9** à la page 7

Installation des supports de fixation et des colliers

 **fig. 10** à la page 8

1. Fixez les supports de fixation (fig. **10**, **1**).
2. Tirez les colliers à travers les supports de fixation (fig. **10**, **2**).
3. Installez les tuyaux d'évacuation sous le climatiseur de coffre (fig. **10**, **3**).
4. Fixez le climatiseur de coffre avec les colliers (fig. **10**, **4**).

Installation des supports de montage

- > Fixez le climatiseur de coffre avec les 2 cornières. Utilisez 3 vis pour fixer chaque support de montage.

 **fig. 11** à la page 8

Installation des grilles extérieures

- > Fixez les grilles extérieures avec des vis et des rondelles.

 **fig. 12** à la page 9

Installation du récepteur (en option)

1. Percez une ouverture de 50 mm dans la paroi.

 **fig. 13** à la page 9

2. Faites passer le câble dans le trou jusqu'au climatiseur de coffre.
3. Fixez le récepteur.

 **fig. 14** à la page 9

Installation d'un panneau de commande (en option)

Le climatiseur de coffre peut être connecté et contrôlé par le bus CI du véhicule au lieu de la télécommande avec récepteur.

- > Si vous le souhaitez, branchez le climatiseur de coffre au bus CI du véhicule.



REMARQUE Suivre les instructions du fabricant.

Installation du capteur de température

Lors de l'installation du capteur de température, tenez compte de ce qui suit :

- Installez le capteur de température à hauteur de poitrine.
- Installez le capteur de température du côté opposé aux sorties d'air du véhicule.
- Une installation incorrecte du capteur de température peut entraîner un dysfonctionnement du climatiseur de coffre et une mauvaise distribution de l'air. Si l'installation du capteur de température est incorrecte, le climatiseur de coffre fonctionnera en continu ou cessera de fonctionner sans atteindre la température réglée.

1. Percez un trou dans la paroi située devant le climatiseur de coffre.



REMARQUE Assurez-vous que le trou est percé de sorte que le capteur de température ne soit pas placé à l'extérieur du véhicule.

fig. 15 à la page 10

2. Branchez le capteur de température sur le connecteur « TA » (fig. 16, 3) du climatiseur de coffre.
3. Insérez le capteur dans le trou percé.
4. Placez le couvercle en plastique sur le capteur de température.

Pose des câbles de raccordement



DANGER ! Risque d'électrocution

Assurez-vous qu'aucune tension n'est appliquée aux composants électriques avant toute intervention sur ceux-ci.

1. Choisissez la section du câble en fonction de sa longueur :
 - Longueur < 7,5 m : 1,5 mm²
 - Longueur > 7,5 m : 2,5 mm²
2. Connectez la fiche à 4 pôles du récepteur à la prise IR du climatiseur (fig. 16, 1).

fig. 16 à la page 10

3. Connectez le câble 230 V~ (fig. 16, 2) à une alimentation à l'aide des connecteurs rapides.

fig. 17 à la page 10

4. **En option** : Connectez le DC-Kit (Accessoires) et/ou le bus LIN du véhicule au climatiseur de coffre. Suivre les instructions du fabricant.

fig. 18 à la page 10

Tableau 3 : Légende

Broche	DC-Kit	LIN
	Description	
1	Terre	Terre
2	Terre	Terre
3	Terre	Terre
4	Économie	Terre
5	Télécommande activée	NC
6	Onduleur	Terre

Installation des conduites d'air



REMARQUE N'utilisez pas de raccourcis lors de l'installation des entrées et des sorties sous le véhicule. Dans le cas contraire, le climatiseur de coffre aspirera à nouveau l'air évacué. L'air aspiré circule dans le climatiseur de coffre et affecte l'efficacité et la distribution de l'air dans le véhicule.

Positionnement des conduites d'air pour un refroidissement efficace :  **fig. 19** à la page 11

Positionnement des conduites d'air pour un chauffage efficace :  **fig. 20** à la page 11

1. Installez les conduites d'air (fig. 19/fig. 20, 1) et les tuyaux de ventilation (fig. 19/fig. 20, 3).



REMARQUE

- Lors de l'installation des conduites d'air, notez que les conduites d'air peuvent être placées de manière optimale uniquement pour le refroidissement ou le chauffage, et non pour les deux en même temps.
- Il est recommandé d'utiliser un tuyau en carton pour la climatisation avec une gaine interne en aluminium et un revêtement externe en PVC. Le diamètre interne nominal doit être de 60 mm. Le diamètre externe doit être de 65 mm maximum.

Suivre les instructions du fabricant.

2. Assurez-vous que les tuyaux de ventilation (fig. 19/fig. 20, 3) sont raccordés en les pressant l'un contre l'autre à l'aide de l'orifice conique de la sortie d'air.
3. Assurez-vous que les tuyaux sont raccordés à la sortie du registre (Composants, 10).
4. Pour une efficacité optimale, suivez ces instructions :
 - a) Posez les conduites d'air de sorte qu'elles soient aussi courtes et droites que possible.
 - b) Limitez la longueur des tuyaux à 5 m.
 - c) Ne posez pas les tuyaux à proximité de sources de chaleur.
5. Réalisez l'ouverture de recyclage de l'air (fig. 19/fig. 20, 2) à proximité du climatiseur de coffre.



REMARQUE Les ouvertures (ou la grille) de recyclage de l'air doivent avoir une section transversale totale d'au moins 300 cm² pour aspirer suffisamment d'air de recyclage.

Si l'installation de l'ouverture recyclage de l'air (fig. 19/fig. 20, 2) à proximité du climatiseur de coffre n'est pas possible, assurez-vous que le flux d'air n'est pas obstrué par d'autres objets. Si nécessaire, créez une conduite d'air entre les ouvertures et le climatiseur de coffre.

6. Pour éviter la condensation sur les tuyaux, isolez-les avec un matériau isolant.



11 Avant la première utilisation



REMARQUE

Assurez-vous que les orifices d'aspiration et les buses de ventilation ne sont pas obstrués. Toutes les grilles d'aération doivent toujours être dégagées pour garantir que le climatiseur de coffre peut fonctionner à sa capacité maximale.

Réglage de la télécommande

1. Mettez les piles (voir Remplacement des piles de la télécommande).
✓ L'écran affiche tous les symboles pendant 5 s.
2. Appuyez simultanément sur les touches  et  pendant ces 5 s.
✓ L'écran affiche le numéro de modèle standard.
3. Appuyez simultanément sur les touches **+** et **-** dans un délai de 3 s pour sélectionner le numéro de modèle :

- FreshWell : **02**
- FreshJet : **07**
- FreshLight : **11**

✓ L'écran affiche tous les symboles pendant 5 s. La télécommande est alors prête à fonctionner.

Réglage de l'heure

- > Réglez l'heure actuelle (voir Réglage de l'heure).

12 Utilisation



AVIS ! Risque d'endommagement

N'utilisez pas le climatiseur de coffre si le véhicule est incliné de plus de 10°.



REMARQUE

- Faites fonctionner le climatiseur de coffre à l'aide de la télécommande ou via le bus LIN. Lors de l'utilisation d'une commande de bus LIN, le récepteur n'est pas nécessaire.
- La télécommande doit être orientée vers le capteur infrarouge (fig. 4, 4) du récepteur pendant le fonctionnement.

Le climatiseur de coffre confirme la réception des données par un son aigu.

Remarques générales concernant l'utilisation

Le climatiseur de coffre dispose de 2 modes de fonctionnement :

Modes de fonctionnement	Caractéristiques
Veille	Le climatiseur de coffre est prêt à fonctionner et peut être activé à l'aide de la télécommande.
Marche	Le climatiseur de coffre climatise l'air de l'habitacle.

Le récepteur s'allume lorsqu'il reçoit les signaux de la télécommande. L'écran affiche le réglage de température (clignotant) ; après 20 s, l'écran affiche la température ambiante, puis s'éteint.

Utilisez la télécommande aux fins suivantes :

- Activation/désactivation du mode Veille du climatiseur de coffre
- Ajustement des réglages
- Sélection des fonctions supplémentaires

Conseils pour optimiser l'utilisation de l'appareil

Respectez les consignes suivantes pour optimiser les performances du climatiseur de coffre :

- Améliorez l'isolation thermique du véhicule en colmatant les interstices et installant des panneaux réfléchissants ou des rideaux sur les fenêtres.
- Si le véhicule a été exposé à la lumière directe du soleil pendant une longue période et que la température ambiante du véhicule est élevée, faites fonctionner le climatiseur de coffre en mode « Circulation d'air » (☞) avec les vitres ouvertes pendant quelques minutes avant d'activer le mode « Refroidissement » (❄️).

- Évitez d'ouvrir les portes et les fenêtres autant que possible lors de l'utilisation du climatiseur de coffre.
- Choisissez une température et une vitesse de soufflerie appropriées.
- Orientez les buses de ventilation de manière pertinente.
- Assurez-vous que les buses d'air et la grille d'admission ne sont pas couvertes.
- Pour améliorer les performances de chauffage, laissez l'air chaud circuler aussi bas que possible dans l'habitacle en orientant légèrement les sorties vers le bas.
- Pour améliorer les performances de refroidissement, laissez l'air froid circuler aussi haut que possible dans l'habitacle en orientant légèrement les sorties vers le haut.
- Fermez tous les stores.

Activation ou mise en veille du climatiseur de coffre

- > Appuyez sur la touche .
- ✓ Un signal sonore retentit.

Activé : Au bout de quelques minutes, le climatiseur de coffre commence à climatiser l'air pour atteindre les dernières valeurs définies.

En mode veille : Le climatiseur de coffre arrête la climatisation.

Activation/désactivation du mode Veille de la télécommande uniquement

Si la télécommande n'est pas orientée vers le capteur infrarouge (fig. 4, 4) sur le panneau de commande, elle peut être activée ou mise en veille indépendamment depuis le climatiseur de coffre.

- > Appuyez sur la touche .
- ✓ Si la télécommande est en veille, son écran affiche uniquement l'heure.



Si la télécommande est activée, plusieurs symboles s'affichent à l'écran.





Sélection du mode de climatisation

1. Assurez-vous que le climatiseur de coffre est **activé**.
 2. Sélectionnez le mode souhaité à l'aide de la touche **MODE** (voir Modes de climatisation).
- ✓ Un signal sonore retentit. Le climatiseur de coffre passe au mode sélectionné.



Sélection manuelle de la vitesse de soufflerie

La soufflerie régit la puissance de l'alimentation en air.

Dans les modes « Refroidissement » () , « Chauffage » () et « Circulation d'air » () , les niveaux de soufflerie peuvent être sélectionnés manuellement. Dans les autres modes de climatisation, le climatiseur de coffre contrôle automatiquement le niveau de la soufflerie et la télécommande affiche uniquement les symboles de niveau de soufflerie sans le code correspondant.

1. Assurez-vous que le climatiseur de coffre est **activé**.
2. Assurez-vous que le mode « Refroidissement » () , « Chauffage » () ou « Circulation d'air » () est activé.
3. Utilisez la touche  pour sélectionner le niveau de soufflerie souhaité.

Affichage à l'écran		Description
Symbole	Code	
	F1	Vitesse de ventilation faible

Affichage à l'écran		Description
Symbole	Code	
	F2	Vitesse de soufflerie intermédiaire
	F3	Vitesse de ventilation élevée Non disponible en mode « Refroidissement » (❄️).
		Mode de soufflerie automatique, disponible uniquement dans les modes « Refroidissement » (❄️), « Chauffage » (🔥), et « Automatique » (A).

- ✓ Un signal sonore retentit. Le nouveau niveau de soufflerie a été réglé.

Le code de niveau de soufflerie disparaît au bout de quelques secondes et la température réglée s'affiche.

Réglage de la température

Mode « Refroidissement »

Dans les modes « Refroidissement » (❄️) et « Déshumidification » (💧), une température comprise entre 16 °C et 31 °C peut être réglée à l'aide de la télécommande.

1. Assurez-vous que le climatiseur de coffre est **activé**.
2. Assurez-vous que le mode « Refroidissement » (❄️) ou « Déshumidification » (💧) est activé.
3. Utilisez la touche + ou - pour sélectionner la température souhaitée.



- ✓ Un signal sonore retentit. La température est réglée sur le climatiseur de coffre.

Mode « Chauffage »

En mode « Chauffage » (🔥), une température comprise entre 16 °C et 31 °C peut être réglée à l'aide de la télécommande.

1. Assurez-vous que le climatiseur de coffre est **activé**.
 2. Assurez-vous que le mode « Chauffage » (🔥) est activé.
 3. Utilisez la touche + ou - pour sélectionner la température souhaitée.
- ✓ Un signal sonore retentit. La température est alors réglée sur le climatiseur de coffre.

Affichage de la température

- > Appuyez une fois sur la touche  pour afficher la température actuelle de l'habitacle.
- ✓ Le symbole  et la température actuelle de l'habitacle s'affichent sur l'écran de la télécommande.
- > Appuyez deux fois sur la touche  pour afficher la température définie.

Réglage de l'heure

La télécommande a besoin de l'heure actuelle pour la programmation de la minuterie. L'heure est affichée sur l'écran de la télécommande.



REMARQUE La télécommande revient à son mode initial et enregistre le réglage actuel si vous n'appuyez sur aucune touche de la télécommande pendant 15 s lors du réglage de l'heure.

Procédez comme suit pour régler l'heure :

1. Assurez-vous que la télécommande est **sous tension**.
2. Maintenez la touche  enfoncée pendant 2 s.
✓ L'affichage de l'heure clignote.
3. Utilisez la touche **+** ou **-** pour régler l'heure actuelle.



REMARQUE Appuyez sur la touche **+** ou **-** pendant plus de 2 s pour augmenter ou réduire la valeur affichée plus rapidement.

4. Appuyez sur la touche **SET** pour confirmer le réglage de l'heure.

Réglage de la minuterie



La fonction Minuterie vous permet de régler la climatisation pour une période donnée. Il est possible de spécifier l'heure d'activation, l'heure de désactivation ou les deux valeurs.





REMARQUE Lors de la programmation de la minuterie, si vous n'appuyez sur aucune touche pendant 15 s, la télécommande revient automatiquement au mode initial.

1. Assurez-vous que le climatiseur de coffre est **activé** (Activation ou mise en veille du climatiseur de coffre).
2. Sélectionnez le mode de climatisation et toutes les valeurs requises (par exemple, la température).
3. Réglez la minuterie sur la valeur souhaitée :
 - Réglage de l'heure de mise en marche
 - Réglage de l'heure de mise à l'arrêt
 - Réglage de l'heure de mise en marche et l'heure d'arrêt

Réglage de l'heure de mise en marche

1. Définissez le climatiseur de coffre en mode **Veille** (Activation ou mise en veille du climatiseur de coffre).
2. Appuyez une fois sur la touche .
✓ Le symbole **ON**  clignote sur l'écran de la télécommande.
3. À l'aide de la touche **+** ou **-**, réglez l'heure à laquelle le climatiseur de coffre doit s'activer.
4. Appuyez sur la touche **SET** pour transmettre la valeur au climatiseur de coffre.
✓ Le climatiseur de coffre s'active avec le mode de climatisation sélectionné à l'heure spécifiée.
5. Définissez le climatiseur de coffre en mode Veille (voir Activation ou mise en veille du climatiseur de coffre).

Réglage de l'heure de mise à l'arrêt

1. Appuyez deux fois sur la touche .
✓ Le symbole **OFF**  clignote sur l'écran de la télécommande.
2. À l'aide de la touche **+** ou **-**, réglez l'heure à laquelle le climatiseur de coffre doit s'éteindre.
3. Appuyez sur la touche **SET** pour transmettre la valeur au climatiseur de coffre.
✓ Le climatiseur de coffre s'active avec le mode sélectionné à l'heure spécifiée et fonctionne jusqu'à ce que la deuxième heure spécifiée soit atteinte.

Réglage de l'heure de mise en marche et l'heure d'arrêt

1. Appuyez trois fois sur la touche .

✓ Le symbole **ON** (🕒) clignote sur l'écran de la télécommande.

Le symbole **OFF** (🕒) s'affiche.

2. À l'aide de la touche **+** ou **-**, réglez l'heure à laquelle le climatiseur de coffre doit s'activer.
3. Appuyez sur la touche (🕒).
- ✓ Le symbole **OFF** (🕒) clignote sur l'écran de la télécommande.
4. À l'aide de la touche **+** ou **-**, réglez l'heure à laquelle le climatiseur de coffre doit s'éteindre.
5. Appuyez sur la touche **SET** pour transmettre la valeur au climatiseur de coffre.
- ✓ Le climatiseur de coffre s'active avec le mode sélectionné à l'heure spécifiée et fonctionne jusqu'à ce que la deuxième heure spécifiée soit atteinte.
6. Définissez le climatiseur de coffre en mode Veille (voir Activation ou mise en veille du climatiseur de coffre).

Annulation du réglage de minuterie

Si la minuterie a été réglée, ces réglages peuvent être annulés comme suit :

- > Appuyez 5 fois sur la touche (🕒).
- ✓ Le symbole de la minuterie disparaît. Le réglage a été annulé.

Activation et désactivation de la fonction Sommeil



REMARQUE La fonction Sommeil est désactivée dans les modes « Circulation d'air » (🌀) et « Déshumidification » (💧).

1. Assurez-vous que le climatiseur de coffre est **activé**.
2. Réglez la température souhaitée (voir Réglage de la température).
3. Appuyez sur la touche (🌙).
- ✓ Le symbole (🌙) s'affiche sur l'écran de la télécommande. La fonction sommeil est activée.
4. Pour désactiver la fonction Sommeil, appuyez à nouveau sur la touche (🌙).



REMARQUE La fonction Sommeil est désactivée si vous appuyez sur la touche **MODE**.

Remplacement des piles de la télécommande

Remplacez les piles lorsque le symbole (🔋) s'affiche sur l'écran de la télécommande.

Le compartiment des piles se trouve au dos de la télécommande.

1. Appuyez sur le couvercle du compartiment à piles et ouvrez-le en le faisant glisser dans le sens de la flèche.
2. Introduisez 2 nouvelles piles (type AAA) dans la télécommande en respectant les polarités indiquées dans le compartiment.
3. Refermez le couvercle du compartiment des piles.

13 Nettoyage et entretien



AVERTISSEMENT ! Risque de blessure

Toute intervention de maintenance autre que celles décrites ici doit uniquement être effectuée par du personnel qualifié, connaissant les réglementations en vigueur et les risques liés à la manipulation du réfrigérant et des systèmes de climatisation.



AVIS ! Risque d'endommagement

- Ne nettoyez pas le climatiseur de coffre avec un nettoyeur à haute pression.
 - N'utilisez pas d'objets pointus ou durs ou de produits de nettoyage pour nettoyer le climatiseur de coffre.
 - Nettoyez le climatiseur de coffre avec de l'eau et un produit de nettoyage doux.
 - **Ne nettoyez** jamais le climatiseur de coffre avec de l'essence, du gasoil ou des solvants.
- > Nettoyez de temps à autre le boîtier du climatiseur de coffre et la sortie d'air avec un chiffon humide.
- > Éliminez régulièrement la saleté des grilles de ventilation (fig. 21, 1) du climatiseur de coffre.
-  **fig. 21 à la page 12**
- > Si nécessaire, nettoyez la télécommande avec un chiffon légèrement humide. Utilisez un chiffon de nettoyage pour lunettes pour nettoyer l'écran de la télécommande.
- > Nettoyez ou remplacez le filtre à charbon une fois par an (Nettoyage ou remplacement du filtre à charbon).

Nettoyage de l'insert du filtre à charbon

Nettoyez régulièrement l'insert du filtre à charbon du climatiseur de coffre :  **fig. 22 à la page 12**

1. Tirez l'insert du filtre à charbon (1) hors de la fixation.
2. Nettoyez l'insert du filtre à charbon (1) avec une solution détergente et laissez-le sécher.
3. Une fois sec, remplacez l'insert du filtre à charbon (1).

Nettoyage ou remplacement du filtre à charbon

Nettoyez ou remplacez le filtre à charbon une fois par an :

1. Tirez l'insert du filtre à charbon (fig. 22, 1) hors de la fixation.
2. Retirez le filtre à charbon (fig. 22, 2).
3. Si nécessaire, nettoyez le filtre à charbon (fig. 22, 1) avec une solution détergente ou remplacez-le.
4. Insérez le filtre à charbon neuf/sec et propre (fig. 22, 1).

Vérification de l'évacuation d'eau

- > Vérifiez que les conduites d'évacuation de la condensation (fig. 21, 2) latérales du climatiseur de coffre sont dégagées et que l'eau de condensation peut s'écouler normalement.

Entretien de l'échangeur thermique

- > Faites contrôler l'échangeur thermique du climatiseur de coffre une fois par an par un atelier spécialisé à des fins de maintenance.

14 Dépannage

Panne	Cause possible	Solution proposée
Pas de refroidissement	Le mode « Refroidissement » (❄️) n'est pas défini.	> Activez le mode « Refroidissement » (❄️) (voir Mode « Refroidissement »).
	La température ambiante est supérieure à 52 °C.	Le climatiseur de coffre est conçu uniquement pour des températures ambiantes comprises entre -5 ... 52 °C.
	La température réglée est supérieure à la température ambiante.	> Sélectionnez une température inférieure (voir Réglage de la température).
	La température ambiante est inférieure à 16 °C.	> Activez le mode « Circulation d'air » (🌀).
	La protection thermique est défectueuse. Le compresseur est endommagé. Le niveau de remplissage du réfrigérant est insuffisant. Les bobines d'échange thermique sont encrassées. La soufflerie externe est défectueuse.	> Contactez un atelier spécialisé et agréé.
	La fonction de protection contre le gel est régulièrement active. Le compresseur s'allume et s'éteint de façon répétée sans atteindre la température définie.	> Sélectionnez la vitesse de ventilateur la plus élevée (voir Sélection manuelle de la vitesse de soufflerie).
	Les ouvertures d'entrée et/ou de sortie d'air sous le véhicule sont bloquées.	> Nettoyez les ouvertures d'entrée et/ou de sortie d'air (voir Nettoyage et entretien).
	Les entrées et sorties d'air sont installées trop près l'une de l'autre.	> Tournez les sorties d'air pour les éloigner de l'entrée d'air.
Pas de chauffage	Le mode « Chauffage » (🔥) n'est pas défini.	> Activez le mode « Chauffage » (🔥) (voir Mode « Chauffage »).
	La température ambiante est inférieure à -5 °C.	Le climatiseur de coffre est conçu uniquement pour des températures ambiantes comprises entre -5 ... 52 °C.
	La température réglée est inférieure à la température ambiante.	> Sélectionnez une température plus élevée (voir Réglage de la température).
	La température ambiante est supérieure à 31 °C.	La température est uniquement réglable entre 16 ... 31 °C.
	La protection thermique est défectueuse. Le compresseur est endommagé. Le niveau de remplissage du réfrigérant est insuffisant. Les bobines d'échange thermique sont encrassées.	> Contacter un agent de service agréé.

Panne	Cause possible	Solution proposée
	La soufflerie externe est défectueuse.	
	Les ouvertures d'entrée et/ou de sortie d'air sous le véhicule sont bloquées.	<ul style="list-style-type: none"> ➢ Nettoyez les ouvertures d'entrée et/ou de sortie d'air (voir Nettoyage et entretien).
Le climatiseur de coffre génère un faible débit d'air.	Le filtre à air est obstrué.	<ul style="list-style-type: none"> ➢ Nettoyez le filtre à air (voir Nettoyage de l'insert du filtre à charbon).
	Les bobines d'échange thermique sont encrassées. La soufflerie interne est défectueuse.	<ul style="list-style-type: none"> ➢ Contacter un agent de service agréé.
Infiltration d'eau dans le véhicule.	Les ouvertures d'écoulement d'eau de condensation sont bouchées.	<ul style="list-style-type: none"> ➢ Nettoyez les ouvertures d'évacuation de la condensation (voir Vérification de l'évacuation d'eau).
	Les joints sont défectueux.	<ul style="list-style-type: none"> ➢ Contacter un agent de service agréé.
Le climatiseur de coffre ne s'allume pas.	Aucune tension d'alimentation (230 V~) n'est connectée.	<ul style="list-style-type: none"> ➢ Vérifiez l'alimentation électrique.
	La tension est trop faible (moins de 200 V~). Le transformateur de tension est défectueux. La protection thermique est défectueuse.	<ul style="list-style-type: none"> ➢ Contacter un agent de service agréé.
	Le fusible de l'alimentation électrique a brûlé.	<ul style="list-style-type: none"> ➢ Vérifiez le fusible de l'alimentation électrique (voir Caractéristiques techniques).
Le climatiseur de coffre cesse de fonctionner.	Le filtre à air est obstrué.	<ul style="list-style-type: none"> ➢ Nettoyez le filtre à air (voir Nettoyage de l'insert du filtre à charbon).
	La tension est trop faible (moins de 200 V~). Le transformateur de tension est défectueux. La protection thermique est défectueuse. Le ventilateur du condensateur est défectueux. Les bobines d'échange thermique sont encrassées. La soufflerie externe est défectueuse.	<ul style="list-style-type: none"> ➢ Contacter un agent de service agréé.
Le climatiseur de coffre ne s'éteint pas.	Un capteur de température est défectueux.	<ul style="list-style-type: none"> ➢ Contacter un agent de service agréé.
Le récepteur affiche le code d'erreur E1 .	Une erreur s'est produite au niveau du capteur de température ambiante.	<ol style="list-style-type: none"> 1. Assurez-vous que les fils et les fiches ne sont pas défectueux et sont correctement insérés.

Panne	Cause possible	Solution proposée
		2. Si nécessaire, contactez un agent de service agréé.
Le récepteur affiche le code d'erreur E2 .	Une erreur s'est produite au niveau du capteur de température de l'échangeur thermique interne.	> Contacter un agent de service agréé.
Le récepteur affiche le code d'erreur E3 .	Une erreur s'est produite au niveau du capteur de température de l'échangeur thermique externe.	> Contacter un agent de service agréé.
Le récepteur affiche le code d'erreur E4 .	Une erreur s'est produite lors de la communication avec la carte de commande.	> Contacter un agent de service agréé.

15 Garantie

La période de garantie légale s'applique. Si le produit s'avérait défectueux, contactez la succursale du fabricant située dans votre pays (voir dometic.com/dealer) ou votre revendeur.

Pour toutes réparations ou autres prestations de garantie, veuillez joindre à l'appareil les documents suivants :

- une copie de la facture avec la date d'achat
- un motif de réclamation ou une description du dysfonctionnement

Notez que toute réparation effectuée par une personne non agréée peut présenter un risque de sécurité et annuler la garantie.

16 Mise au rebut



AVERTISSEMENT ! Risque d'incendie

- Le réfrigérant est hautement inflammable. N'ouvrez ou n'endommagez en aucun cas le circuit frigorifique.
- L'isolation de l'appareil comporte un gaz isolant (voir la plaque signalétique). N'endommagez pas l'isolation.







Recyclage des produits contenant des piles non remplaçables, des batteries ou des sources lumineuses rechargeables :

- Si le produit contient des piles non remplaçables, des batteries ou des sources lumineuses rechargeables, vous n'avez pas besoin de les retirer avant de les mettre au rebut.
- Si vous souhaitez mettre le produit au rebut, contactez le centre de recyclage le plus proche ou votre revendeur spécialisé afin d'être informé des réglementations liées au traitement des déchets.
- Le produit peut être mis au rebut gratuitement.



Recyclage des emballages : Dans la mesure du possible, veuillez éliminer les emballages dans les conteneurs de déchets recyclables prévus à cet effet.

17 Caractéristiques techniques

	FreshWell FWX4350EHP
Tension nominale d'entrée	220 ... 240 V~, 50 Hz
Consommation de courant	
Courant de refroidissement nominal	4,8 A
Courant de refroidissement maximum	6,2 A
Courant de chauffage nominal	4,5 A
Courant de chauffage maximum	5,1 A
Fusible requis	10 A
Plage de température de fonctionnement	- 5 ... 52 °C
Niveau de bruit	< 58 dB(A)
Réfrigérant	R32
Quantité de réfrigérant	0.43 kg
Équivalent CO ₂	0,290 t
Potentiel de réchauffement global (GWP)	675
Élément de chauffage supplémentaire	500 W
Ventilateur	3 niveaux de soufflerie 1 mode Automatique
Classe de protection	IP X5
Volume max. de l'habitacle du véhicule (avec isolation des parois)	30 m ³
Dimensions (mm)	 fig. 23 à la page 13
Poids	Environ 21 kg
Contrôle/certification	  

Contient des gaz à effet de serre fluorés. Équipement hermétique.

Español

1	Notas importantes.....	86
2	Explicación de los símbolos.....	86
3	Explicación de los símbolos del aparato.....	87
4	Indicaciones de seguridad.....	87
5	Personal al que va dirigido el manual.....	89
6	Volumen de entrega.....	89
7	Accesorios.....	90
8	Uso previsto.....	90
9	Descripción técnica.....	91
10	Instalación.....	94
11	Antes del primer uso.....	99
12	Funcionamiento.....	100
13	Limpieza y mantenimiento.....	105
14	Solución de problemas.....	106
15	Garantía.....	108
16	Eliminación.....	108
17	Datos técnicos.....	109

1 Notas importantes

Lea atentamente estas instrucciones y siga las indicaciones, directrices y advertencias incluidas en este manual para asegurarse de que instala, utiliza y mantiene correctamente el producto en todo momento. Estas instrucciones DEBEN conservarse junto con este producto.

Al utilizar el producto, usted confirma que ha leído cuidadosamente todas las instrucciones, directrices y advertencias, y que entiende y acepta cumplir los términos y condiciones aquí establecidos. Usted se compromete a utilizar este producto solo para el propósito y la aplicación previstos y de acuerdo con las instrucciones, directrices y advertencias establecidas en este manual del producto, así como de acuerdo con todas las leyes y reglamentos aplicables. La no lectura y observación de las instrucciones y advertencias aquí expuestas puede causarle lesiones a usted o a terceros, daños en el producto o daños en otras propiedades cercanas. Este manual del producto, incluyendo las instrucciones, directrices y advertencias, y la documentación relacionada, pueden estar sujetos a cambios y actualizaciones. Para obtener información actualizada sobre el producto, visite documents.dometic.com.

2 Explicación de los símbolos



¡ADVERTENCIA!

Indica una situación peligrosa que, de no evitarse, puede ocasionar la muerte o lesiones graves.



¡ATENCIÓN!

Indica una situación peligrosa que, de no evitarse, puede ocasionar lesiones moderadas o leves.



¡AVISO!

Indica una situación peligrosa que, de no evitarse, puede provocar daños materiales.



NOTA Información complementaria para el manejo del producto.

3 Explicación de los símbolos del aparato



¡Advertencia! Material de baja velocidad de combustión.



Lea el manual de funcionamiento.



Lea el manual de servicio.

4 Indicaciones de seguridad

Seguridad general



¡ADVERTENCIA! Riesgo de electrocución

- Solo personal técnico que conozca tanto los posibles peligros relacionados con la manipulación de refrigerantes y equipos de aire acondicionado, como las normas correspondientes, tiene autorización para realizar las tareas de instalación y la reparación del equipo. En caso de necesitar una reparación, póngase en contacto con el centro de atención al cliente de su país (véase dome.tic.com/dealer).
- Si el cable de conexión del equipo está dañado, el fabricante, un técnico de mantenimiento autorizado o una persona con cualificación similar debe sustituirlo para evitar posibles peligros.



¡ADVERTENCIA! Peligro de incendio

- No utilice el aparato cerca de fluidos combustibles.
- Asegúrese que no haya objetos inflamables situados o instalados cerca de la salida de aire. Debe mantenerse una distancia mínima de 50 cm.
- En caso de incendio, no abra la tapa superior del equipo. Utilice agentes autorizados para la extinción del fuego. No utilice agua para extinguir el fuego.
- El refrigerante del circuito de refrigeración es altamente inflamable y, en caso de fuga, se podrían formar gases combustibles si el aparato se encuentra en un espacio pequeño. En caso de daños en el circuito de refrigeración: Mantenga cualquier llama o posible fuente de ignición alejadas del equipo. Ventile bien el recinto. Desconecte el aparato.
- El aparato debe guardarse en un espacio donde no haya focos de ignición en continuo funcionamiento, como un fuego abierto, aparatos de gas o un horno eléctrico encendido.

- En ningún caso utilice fuentes de ignición potenciales para buscar o detectar fugas de refrigerante. No utilice lámparas de haluro (o cualquier otro detector con llama desnuda).
- Para acelerar el proceso de descongelación o limpiar el aparato, utilice solamente los procedimientos recomendados por el fabricante.
- No perforo ni queme el aparato.
- Tenga en cuenta que los refrigerantes pueden no tener olor.



¡ADVERTENCIA! Peligro de lesiones

- No ponga el aparato en funcionamiento si presenta desperfectos visibles.
- Este aparato puede ser utilizado por menores a partir de 8 años y personas con capacidad física, sensorial o mental reducida, o con falta de experiencia y conocimientos, siempre que lo hagan bajo supervisión o hayan recibido instrucciones relativas al uso del mismo de manera segura y entendiendo los riesgos asociados.
- **Los aparatos eléctricos no son juguetes.** Mantenga y utilice el equipo fuera del alcance de los niños pequeños o personas inadecuadas.
- No deje que los niños jueguen con el aparato.
- Los menores no deberán limpiar ni realizar el mantenimiento de usuario sin la debida supervisión.
- No realice modificaciones en el aparato.
- **No** introduzca las manos en las salidas de ventilación ni inserte objetos extraños en el equipo de aire acondicionado de cajón.
- No abra ni dañe el circuito de refrigerante bajo ninguna circunstancia.
- Los trabajos de mantenimiento deberán realizarse siguiendo solamente las recomendaciones del fabricante del equipo. Los trabajos de mantenimiento y reparación que requieran la asistencia de más personal cualificado se llevarán a cabo bajo la supervisión de la persona competente en el uso de refrigerantes inflamables.



¡AVISO! Peligro de daños

- Si se producen fallos en el circuito de refrigerante, un taller especializado debe comprobar el equipo y repararlo según las normativas. Nunca se debe dejar salir refrigerante a la atmósfera.
- No coloque objetos pesados ni ejerza presión sobre el equipo.
- No exponga el equipo de aire acondicionado de cajón al agua.

Instalación segura del aparato



¡ADVERTENCIA! Peligro de lesiones

- El aparato debe montarse de forma segura para que no pueda caerse.
- Conecte y tienda los cables de tal forma que no se pueda tropezar con ellos ni puedan resultar dañados.

**¡AVISO! Peligro de daños**

- Compruebe que la especificación de tensión indicada en la placa de características sea igual a la de la fuente de alimentación.
- Utilice conductos para cables si va a tender cables por paredes con bordes afilados.
- No coloque cables sueltos ni muy doblados sobre materiales conductores de electricidad.
- No someta los cables a tracción.

Uso seguro del equipo**¡ADVERTENCIA! Riesgo de electrocución**

Siempre que realice tareas en el aparato desconecte la fuente de alimentación.

**¡ATENCIÓN! Peligro de lesiones**

No toque el aparato durante mientras está funcionando. El equipo incluye componentes calientes y fríos, piezas móviles y elementos eléctricos que pueden causar lesiones.

**¡AVISO! Peligro de daños**

Evite las vibraciones fuertes. El equipo no funcionará correctamente si se expone a fuertes vibraciones.

5 Personal al que va dirigido el manual



Solo un técnico cualificado que haya demostrado sus habilidades y conocimientos relacionados con la construcción y el funcionamiento de equipos e instalaciones de automoción y domésticos, y que esté familiarizado con las normativas aplicables del país en el que se va a instalar y/o utilizar el equipo, y que haya recibido formación de seguridad para identificar y evitar los peligros implicados puede ocuparse de la instalación mecánica y eléctrica y configuración del aparato.

6 Volumen de entrega

 fig. 1 en la página 3

Núm.	Cantidad	Descripción
1	1	Equipo de aire acondicionado de cajón:
2	1	Control remoto
3	2	Tipo de pila AAA
4	1	Sensor de temperatura
5	1	Receptor
6	1	Incrustación del filtro de carbono
7	2	Soportes de montaje
8	3	Conector rápido
9	4	Estribo de sujeción
10	10	Arandela

Núm.	Cantidad	Descripción
11	26	Tornillo 4 x 20 mm
12	4	Tornillo 3 x 15 mm
13	1	Cubierta de la salida de aire
14	2	Tubo de descarga
15	2	Rejillas externas
-	1	Plantilla de montaje

7 Accesorios

Descripción	N.º de art.
Tubo de distribución de aire	9100300019
Rejilla de salida de aire	9100300077
curva de 90°	9100300015
Rejilla de admisión de aire	9100300017
DC KIT DSP-T 12	9600007286
KIT para CC DSP-T 24	9600007287

8 Uso previsto

El equipo aire acondicionado de cajón está diseñado para instalarse en caravanas, autocaravanas y otros vehículos con compartimentos habitables.

El equipo de aire acondicionado de cajón **no** es apto para:

- Casas y apartamentos
- Camiones y vehículos de pasajeros
- Maquinaria de construcción, maquinaria agrícola o equipo similar
- Barcos y cruceros
- Trenes y aviones

Este producto solo es apto para el uso previsto y la aplicación de acuerdo con estas instrucciones.

Este manual proporciona la información necesaria para la correcta instalación y/o funcionamiento del producto. Una instalación deficiente y/o un uso y mantenimiento inadecuados conllevan un rendimiento insatisfactorio y posibles fallos.

El fabricante no se hace responsable de ninguna lesión o daño en el producto ocasionados por:

- Una instalación, un montaje o una conexión incorrectos, incluido un exceso de tensión
- Un mantenimiento incorrecto o el uso de piezas de repuesto distintas de las originales proporcionadas por el fabricante
- Modificaciones realizadas en el producto sin el expreso consentimiento del fabricante
- Uso con una finalidad distinta de la descrita en las instrucciones

Dometic se reserva el derecho de cambiar la apariencia y las especificaciones del producto.

9 Descripción técnica

El equipo de aire acondicionado de cajón suministra aire fresco deshumidificado al interior del vehículo.

El equipo de aire acondicionado de cajón funciona con un control remoto.

El equipo de aire acondicionado de cajón puede reducir la temperatura en el interior del vehículo hasta un nivel determinado. La temperatura que se ha de alcanzar para enfriar depende del tipo de vehículo, de la temperatura ambiente y de la potencia frigorífica de su equipo de aire acondicionado de cajón.

El equipo de aire acondicionado de cajón está equipado con una función de descongelación y una función de prevención contra el aire frío. La función de descongelación evita que el intercambiador externo de calor se congele en el modo de calentamiento. La función de prevención contra el aire frío evita que se introduzca aire frío en el vehículo mientras se encuentra en modo de calentamiento.

Componentes

El circuito de refrigerante del equipo de aire acondicionado de cajón consta de los siguientes componentes principales:

 **fig. 2 en la página 3**

- **Compresor (1)**

El compresor aspira el refrigerante utilizado y lo condensa. De esta forma, se aumenta la presión y, con ello, también la temperatura del refrigerante.

- **Condensador (2)**

El condensador garantiza que el aire circulante absorbe calor y, por tanto, el gas refrigerante caliente se enfría y se licua.

- **Evaporador (3)**

Los evaporadores se enfrían y deshumidifican el aire que fluye a través de ellos. El refrigerante absorbe calor y se evapora.

- **Ventilador (4)**

El ventilador distribuye el aire refrigerado o caliente dentro del vehículo a través de una unidad de salida de aire.

- **válvula de 4 vías (5)**

La válvula de 4 vías invierte el circuito de refrigeración. De este modo, el registro interno del evaporador se convierte en un condensador y calienta el aire circulante.

- **Elemento calefactor eléctrico (6)**

El elemento calefactor eléctrico aumenta el efecto de calentamiento cuando la temperatura exterior es baja.

- **Entrada de aire (7), salida de aire (8) para intercambiador de calor externo**

El aire entra en el aire acondicionado situado debajo del banco a través de la entrada de aire y sale por la salida de aire.











- **Salida de registro (9), entrada de aire (10) para el intercambiador interno de calor**

El aire entra en el equipo de aire acondicionado de cajón a través de la entrada de aire y sale a través de la salida de registro. En función del modo de funcionamiento, el intercambiador interno de calor calienta o enfría el aire.

Control remoto







Los ajustes del equipo de aire acondicionado de cajón se realizan mediante el control remoto.

El control remoto está equipado con los siguientes elementos de control y visualización:  **fig. 3** en la página 4

Núm.	Componente	Descripción
1	Pantalla	Se visualiza lo siguiente: <ul style="list-style-type: none"> • Hora • Temperatura interior deseada en °C o °F • temperatura interior actual • Modo de aire acondicionado • nivel del ventilador • Símbolos de funciones adicionales activas • estado de la batería
2	Botón 	Enciende el equipo de aire acondicionado y el control remoto o cambia al modo preparado.
3	Botón 	Selecciona el ajuste del ventilador.
4	Botón MODE	Selecciona el modo de aire acondicionado.
5	Botón 	activa la función Sleep.
6	Botón 	
	Si se pulsa una vez: Si se pulsa de nuevo:	Muestra la temperatura interior actual (se muestra el símbolo ). Muestra la temperatura ajustada.
7	Botón 	Todavía no se ha asignado ninguna función.
8	Botón °C/°F	Cambia entre las unidades de temperatura Celsius (°C) y Fahrenheit (°F).
9	Botón 	Ajusta el temporizador y el reloj.
10	Botón SET	Confirma y guarda los ajustes.
11	Botón 	Sin función.
12	Botón +	Aumenta el valor seleccionado.
13	Botón -	Reduce el valor seleccionado.
14	Símbolo 	Aparece cuando las pilas del control remoto están agotadas.
15	Símbolo 	Aparece cuando el control remoto está transmitiendo valores al equipo de aire acondicionado de cajón.

Modos de climatización

El equipo de aire acondicionado de cajón tiene los siguientes modos de aire acondicionado:



Modo de aire acondicionado	Mensaje en pantalla	Descripción
Automático	A	El equipo de aire acondicionado de cajón lleva la temperatura interior a la temperatura fijada aportando calor o frío y controlando la velocidad del ventilador necesaria. Nota: En el modo "Automático", el botón  y los botones + - están desactivados.
Refrigeración		El equipo de aire acondicionado de cajón enfría la temperatura interior hasta la temperatura fijada con los ajustes del ventilador.
Calentar		El equipo de aire acondicionado de cajón calienta la temperatura interior hasta la temperatura fijada con los ajustes del ventilador.
Aire circulante		El ventilador funciona para hacer circular el aire sin calentar ni enfriar con los ajustes del ventilador.
Deshumidificación		El equipo de aire acondicionado de cajón lleva la temperatura interior a la temperatura fijada aportando frío y controlando la velocidad del ventilador necesaria. Además, el equipo de aire acondicionado de cajón elimina la humedad del aire. Nota: En el modo "Deshumidificación", el botón  está desactivado.
Sleep		En modo de refrigeración: Cuando la temperatura ambiente es 2 °C superior a la temperatura ajustada, el compresor empieza a funcionar. Cuando la temperatura ambiente desciende 2 °C por debajo de la temperatura ajustada, el compresor deja de funcionar. En modo de calefacción: Cuando la temperatura ambiente es 2 °C inferior a la temperatura ajustada, el compresor empieza a funcionar. Cuando la temperatura ambiente aumenta 2 °C por encima de la temperatura ajustada, el compresor deja de funcionar.

Temperatura actual del aire en modo automático

Temperatura ambiente actual ϑ	$\vartheta \leq 20\text{ °C}$	$22\text{ °C} < \vartheta < 25\text{ °C}$	$\vartheta \geq 25\text{ °C}$
Punto de ajuste	20 °C	22 °C	25 °C
Modo de acondicionamiento AR	Calentamiento o circulación de aire	"Deshumidificación" o "Circulación del aire"	"Refrigeración"

Función de temporizador

El equipo de aire acondicionado de cajón está equipado con una función de temporizador.

Mensaje en pantalla	Descripción
	El equipo de aire acondicionado se enciende a la hora ajustada.
	El equipo de aire acondicionado se apaga a la hora ajustada.
	El equipo de aire acondicionado se enciende y vuelve a apagarse a las horas ajustadas.

Receptor

El receptor tiene los siguientes elementos de control y visualización:  **fig. 4** en la página 5

Núm.	Componente	Estado	Descripción
1	Pantalla	Encendido	Se muestra la temperatura ajustada o la temperatura ambiente.
		Apagado	El receptor está apagado o en modo preparado.
2	LED rojo/verde	Luz roja fija	Se activa el modo preparado.
		Luz verde constante	Se activa cualquier modo, excepto el modo de espera.
		Parpadeo en rojo y verde	El equipo de aire acondicionado de cajón está encendido. No hay tensión de alimentación.
3	LED azul	Luz constante	El modo "Refrigeración" está activado.
		Intermitencia	El modo "Deshumidificación" está activado.
		Apagado	Cualquier modo, excepto los modos "Refrigeración" y "Deshumidificación", está activado.
4	LED naranja	Luz constante	El modo "Calefacción" está activado.
		Intermitencia	El modo "Calefacción" está activado. La función de descongelación o la función de prevención contra el aire frío está activada. El equipo de aire acondicionado de cajón no produce aire caliente.
		Apagado	Cualquier modo, excepto el modo "Calefacción", está activado.
5	LED amarillo	Luz constante	La función de temporizador está activada.
		Apagado	La función de temporizador está desactivada.

10 Instalación

Nota relativa a la instalación

Se deben seguir las siguientes instrucciones al instalar el aire acondicionado debajo del banco de trabajo:



¡PELIGRO! Riesgo de electrocución

Desconecte siempre todas las alimentaciones de tensión mientras esté trabajando en el equipo de aire acondicionado de cajón.



¡ATENCIÓN! Peligro de lesiones

- La instalación incorrecta del aire acondicionado bajo la mesa de trabajo puede poner en riesgo la seguridad del usuario y provocar daños irreparables en el dispositivo.
- Si el equipo de aire acondicionado de cajón no se ha montado de acuerdo a estas instrucciones de montaje, el fabricante no asumirá ningún tipo de responsabilidad por fallos en el funcionamiento ni por la seguridad del equipo de aire acondicionado de cajón ni, especialmente, por daños personales y/o materiales.
- Utilice la ropa de protección recomendada (p. ej., gafas protectoras, guantes) cuando instale el aire acondicionado bajo la mesa de trabajo.



¡AVISO! Peligro de daños

- Al instalar el aire acondicionado debajo del banco, observe la estática del vehículo y el sellado de todas las aberturas.

- Asegúrese de que no se puedan dañar los cables eléctricos ni otras piezas del vehículo antes de perforar ningún orificio.

Transporte del equipo de aire acondicionado de cajón



¡ATENCIÓN! Peligro de lesiones

No transporte el aire acondicionado debajo del banco de trabajo solo.



¡AVISO! Peligro de daños

- No tire ni empuje el aire acondicionado situado debajo del banco (fig. 5, A).
- No utilice las ranuras de ventilación para levantar el aire acondicionado debajo del banco (fig. 5, B).

 fig. 5 en la página 5

Lugar de montaje

- Para instalar el dispositivo es necesario crear aberturas en el suelo. Asegúrese de que las aberturas son accesibles y no están cubiertas por ninguna parte del vehículo.
- Antes de instalar el aire acondicionado debajo de la bancada, asegúrese de que ninguna pieza del vehículo pueda resultar dañada por la instalación del aire acondicionado debajo de la bancada (por ejemplo, cables, lámparas, armarios, puertas).
- La inclinación en la superficie de instalación no debe superar los 10 °.
- Instale el acondicionador de aire debajo del banco en una ubicación central del vehículo (p. ej., en un compartimento o carcasa similar) para conseguir un aire acondicionado óptimo del vehículo.
- Elija una ubicación de fácil acceso para el mantenimiento, desmontaje e instalación.
- El aire acondicionado debajo del banco debe instalarse en el suelo.
- Antes de perforar los orificios, coloque la plantilla de montaje en el compartimento seleccionado para comprobar el espacio disponible para los orificios en el suelo.
- Asegúrese de que el aire acondicionado situado debajo del banco de trabajo tiene una distancia mínima de 30 mm con respecto a las paredes y los muebles a su alrededor para minimizar la transmisión de ruido y vibraciones durante el funcionamiento.
- Mantenga una distancia de 20 cm entre la parte delantera del aire acondicionado situado debajo del banco y las paredes del compartimento para facilitar la sustitución del filtro.
- Al instalar el aire acondicionado debajo del banco en un compartimento exterior (p. ej., falso suelo), el aire que se va a tratar debe extraerse del habitáculo del vehículo.
- Asegúrese de que no entra aire del exterior. La entrada de aire exterior puede reducir significativamente la eficiencia del aire acondicionado situado debajo del banco de trabajo.

Notas sobre el sistema eléctrico



 fig. 6 en la página 6

Elemento	Descripción
1	Placa principal
2	Sensor de condensación
3	Protector del motor

Elemento	Descripción
4	Limitador de temperatura
5	Elemento calefactor
6	Conexión térmica
7	Relé del calefactor
8	Válvula de inversión
9	Potencia
10	Sensor del evaporador
11	Placa de interfaz
12	Sensor de temperatura ambiente
13	Placa de exposición
14	Condensador de arranque
15	Arranque suave
16	Condensador de funcionamiento
17	Ventilador de condensación
18	Ventilador del evaporador
bu	Blue
bn	Marrón
ye	Amarillo
gn	Verde
rd	Rojo
bk	Negro
vt	Violeta

- Asegúrese de que el valor de tensión indicado en la placa de características coincide con el suministro de energía existente.
- Instale un interruptor omnipolar con una distancia de apertura de los contactos de al menos 3 mm en el lado de la instalación.
- Si el aire acondicionado bajo el banco recibe alimentación de la red eléctrica, instale un interruptor de 2 polos que interrumpa el suministro de tensión de CA en caso de sobrecorriente.
- En caso de que el equipo de aire acondicionado de cajón funcione conectado a la red eléctrica, asegúrese de que la alimentación de tensión esté protegida con un interruptor diferencial.
- Asegúrese también de que el cable de tierra del equipo de aire acondicionado de cajón esté conectado al sistema de puesta a tierra del vehículo.

Creación de aberturas

1. Marque la posición y el tamaño de las aberturas con la plantilla.
 **fig. 7 en la página 7**
2. Perfore las esquinas.
 **fig. 8 en la página 7**
3. Corte las aberturas con una sierra de corona o una herramienta similar.

4. Taladre un orificio de drenaje del agua de condensación con un diámetro de 32 mm.
5. Marcar la posición de los soportes de montaje (fig. **9**, **1**) y los soportes de fijación (fig. **9**, **2**).

 **fig. 9 en la página 7**

Instalación de los soportes de fijación y las correas

 **fig. 10 en la página 8**

1. Apriete los soportes de fijación (fig. **10**, **1**).
2. Tire de las correas a través de los soportes de fijación (fig. **10**, **2**).
3. Instalar los tubos de drenaje debajo del acondicionador de aire debajo del banco (fig. **10**, **3**).
4. Sujetar el aire acondicionado debajo del banco con las correas (fig. **10**, **4**).

Instalación de los soporte de montaje

- > Fije el aire acondicionado debajo del banco con los 2 perfiles angulares. Utilice 3 tornillos para cada soporte de montaje para fijarlo.

 **fig. 11 en la página 8**

Instalación de las rejillas externas

- > Fije las rejillas externas con tornillos y arandelas.

 **fig. 12 en la página 9**

Instalación del receptor (opcional)

1. Perfore una abertura de 50 mm en la pared.
2. Pase el cable a través del orificio hasta el aire acondicionado situado debajo del banco.
3. Fije el receptor.

 **fig. 14 en la página 9**

Instalación de un panel de control (opcional)

El aire acondicionado bajo el banco se puede conectar y controlar con el bus CI del vehículo en lugar del mando a distancia, incluido el receptor.

- > Si lo desea, conecte el aire acondicionado situado debajo del banco al bus CI del vehículo.



NOTA Siga las indicaciones del fabricante.

Instalación del sensor de temperatura

Al instalar el sensor de temperatura, tenga en cuenta lo siguiente:

- Instale el sensor de temperatura a la altura del pecho.
- Instale el sensor de temperatura en el lado opuesto de las salidas de aire del vehículo.
- La instalación incorrecta del sensor de temperatura puede provocar un mal funcionamiento del aire acondicionado situado debajo del banco de trabajo y una mala distribución del aire. Si la instalación del sensor de tem-

peratura es incorrecta, el aire acondicionado bajo el banco funcionará continuamente o dejará de funcionar sin alcanzar la temperatura objetivo.

1. Perfore un orificio en la pared situada delante del aire acondicionado debajo del banco.



NOTA Asegúrese de que el orificio se perfora de forma que el sensor de temperatura no quede fuera del vehículo.

 **fig. 15 en la página 10**

2. Enchufe el sensor de temperatura en el Taconector « x » (fig. 16, 3) del aire acondicionado situado debajo del banco de trabajo.
3. Inserte el sensor a través del orificio perforado.
4. Coloque la cubierta de plástico en el sensor de temperatura.

Tendido de cables de conexión



¡PELIGRO! Riesgo de electrocución

Asegúrese de que no se aplica tensión a los componentes eléctricos antes de realizar cualquier trabajo en ellos.

1. Seleccione la sección de cable conforme a la longitud:
 - Longitud <7.5 m: 1,5 mm²
 - Longitud >7.5 m: 2,5 mm²
2. Enchufe el conector de 4 polos del receptor en la toma de infrarrojos del aire acondicionado (fig. 16, 1).

 **fig. 16 en la página 10**

3. Conecte el 230 V~ cable (fig. 16, 2) a una fuente de alimentación mediante los conectores rápidos.

 **fig. 17 en la página 10**

4. **Opcional:** Conectar el DC-Kit (Accesorios) y/o el bus LIN del vehículo al aire acondicionado situado debajo del banco de trabajo.

Siga las indicaciones del fabricante.

 **fig. 18 en la página 10**

Tabla 4: Leyenda

Pin	DC-Kit	LIN
	Descripción	
1	Masa	Masa
2	Masa	Masa
3	Masa	Masa
4	Economía	Masa
5	Mando a distancia encendido	NC
6	Inversor	Masa

Instalación de los conductos de aire



NOTA No utilice atajos al instalar entradas y salidas debajo del vehículo. De lo contrario, el aire acondicionado situado debajo del banco aspirará de nuevo el aire descargado. El aire aspirado circula en el aire acondicionado situado debajo del banco y afecta a la eficacia y a la distribución del aire en el vehículo.

Ubicación de los conductos de aire para una refrigeración eficaz:  **fig. 19 en la página 11**

Colocación de los conductos de aire para un calentamiento eficaz:  **fig. 20 en la página 11**

1. Instale los conductos de aire (fig. 19/fig. 20, 1) y los tubos de ventilación (fig. 19/fig. 20, 3).



NOTA

- Al instalar los conductos de aire, tenga en cuenta que los conductos de aire se pueden colocar de forma óptima solo para refrigeración o calefacción, y no para ambos al mismo tiempo.
- Se recomienda utilizar un tubo de cartón para el aire acondicionado con un núcleo de aluminio y una cubierta externa de PVC. El diámetro interior nominal debe ser 60 mm. El diámetro exterior debe tener un tamaño de hasta 65 mm.

Siga las indicaciones del fabricante.

2. Asegúrese de que los tubos de ventilación (fig. 19/fig. 20, 3) están conectados presionándolos entre sí mediante el orificio cónico de la salida de aire.
3. Asegurarse de que los tubos están conectados a la salida de registro (Componentes, 10).
4. Para lograr la máxima eficiencia, siga estas instrucciones:
 - a) Coloque las tuberías de aire lo más cortas y rectas posible.
 - b) Limitar la longitud de los tubos a 5 m.
 - c) No coloque los tubos cerca de fuentes de calor.
5. Cree la abertura de recirculación de aire (fig. 19/fig. 20, 2) cerca del aire acondicionado situado debajo del banco de trabajo.



NOTA Las aberturas de recirculación de aire o la rejilla deben tener una sección transversal total de al menos 300 cm² para aspirar suficiente aire de recirculación.

Sifig. 19 fig. 20 2 no es posible instalar la abertura de recirculación del aire (/,) cerca del aire acondicionado situado debajo del banco, asegúrese de que el flujo de aire no esté obstruido por otros objetos. Si es necesario, cree un conducto de aire entre las aberturas y el aire acondicionado situado debajo del banco.

6. Para evitar la condensación en los tubos, aisle los tubos con material aislante.



11 Antes del primer uso



NOTA

Asegúrese de que la abertura de entrada de aire y las boquillas de aire no estén obstruidas. Todas las rejillas de ventilación deben mantenerse siempre libres de obstáculos para garantizar que el equipo de aire acondicionado de cajón pueda funcionar a su máxima capacidad.

Ajuste de control remoto

1. Introduzca las pilas (véase Sustitución de las pilas del control remoto).
✓ En la pantalla aparecen todos los símbolos durante 5 s.
 2. Pulse simultáneamente los botones  y  durante esos 5 s.
✓ En la pantalla aparece el número de modelo por defecto.
 3. Pulse simultáneamente los botones + y - en 3 s para seleccionar el número de modelo:
 - FreshWell: **02**
 - FreshJet: **07**
 - FreshLight: **11**
- ✓ En la pantalla aparecen todos los símbolos durante 5 s. El control remoto estará listo para el funcionamiento.

Ajuste de la hora

- > Ajuste la hora actual (consulte Ajuste de la hora).

12 Funcionamiento



¡AVISO! Peligro de daños

No utilice el equipo de aire acondicionado de cajón si el vehículo está inclinado más de 10 °.



NOTA

- Accione el equipo de aire acondicionado de cajón con el control remoto o a través del bus LIN. Cuando se utiliza un control de bus LIN, el receptor no es necesario.
- El mando a distancia debe estar orientado hacia el sensor IR (fig. 4, 4) del receptor durante el funcionamiento.

El equipo de aire acondicionado de cajón confirma la recepción de los datos con un pitido.

Indicaciones básicas para el manejo

El aire acondicionado situado debajo del banco tiene 2 modos de funcionamiento:

Modos de funcionamiento	Características
Modo preparado	El equipo de aire acondicionado de cajón está listo para funcionar y puede encenderse con el control remoto.
Encendido	El equipo de aire acondicionado de cajón climatiza el aire del interior.

El receptor se enciende cuando recibe impulsos del control remoto. La pantalla muestra (intermitencia) el ajuste de temperatura y, después de que 20 s la pantalla muestre la temperatura ambiente, se apaga.

Utilice el mando a distancia para los siguientes fines:

- Cambio del aire acondicionado situado debajo del banco al modo de espera y viceversa
- Ajuste de la configuración
- Selección de funciones adicionales

Consejos para un uso óptimo

Tenga en cuenta los siguientes consejos para optimizar el rendimiento del equipo de aire acondicionado de cajón:

- Mejore el aislamiento térmico del vehículo sellando rendijas e instalando persianas reflectantes o cortinas en las ventanas.
- Si el vehículo ha estado expuesto a la luz solar directa durante un largo período de tiempo y la temperatura ambiente en el vehículo es elevada, haga funcionar el equipo de aire acondicionado de cajón en el modo "Circulación del aire" (☞) con las ventanillas abiertas durante unos minutos antes de activar el modo "Refrigeración" (❄).
- Evite abrir las puertas y ventanas en la medida de lo posible cuando utilice el aire acondicionado debajo del banco.
- Seleccione una temperatura y una velocidad de ventilación adecuadas.
- Oriente las boquillas de aire según convenga.
- Asegúrese de que las boquillas de aire y la rejilla de aspiración no están cubiertas.
- A fin de mejorar el rendimiento de la calefacción, deje que el aire caliente fluya lo más profundo posible hacia el interior girando las salidas ligeramente hacia abajo.
- Para mejorar el rendimiento de la refrigeración, permita que el aire frío entre en el habitáculo lo más arriba posible girando las salidas ligeramente hacia arriba.
- Cierre todas las persianas.

Encendido del equipo de aire acondicionado de cajón o paso al modo preparado

- > Pulse el botón ①.
- ✓ Suena un tono de señal.

Encendido: Después de unos minutos, el equipo de aire acondicionado de cajón se pone en marcha para acondicionar el aire a los valores más recientes.

Cambio al modo preparado: El equipo de aire acondicionado de cajón deja de acondicionar el aire.

Conmutar únicamente el control remoto a preparado o viceversa

Si el mando a distancia no apunta al sensor IR (fig. 4, 4) del panel de control, el mando a distancia se puede activar o cambiar al modo de espera independientemente del aire acondicionado situado debajo del banco.

- > Pulse el botón ①.
- ✓ Si el control remoto está en modo preparado, en la pantalla solo se muestra la hora.

Si el control remoto está activado, se muestran varios símbolos en la pantalla.

Selección del modo de climatización

1. Asegúrese de que el equipo de aire acondicionado de cajón esté **encendido**.
 2. Seleccione el modo deseado con el botón **MODE** (consulte Modos de climatización).
- ✓ Suena un tono de señal. El equipo de aire acondicionado de cajón cambia al modo seleccionado.





Selección manual de la velocidad del ventilador

El ventilador regula la potencia de suministro de aire.

En los modos "Refrigeración" (❄), "Calefacción" (☼) y "Circulación de aire" (☞), los niveles del ventilador se pueden seleccionar manualmente. En los demás modos de aire acondicionado, el equipo de aire acondicionado de ca-

jón controla el nivel del ventilador automáticamente y el control remoto muestra solo los símbolos de nivel del ventilador sin el código correspondiente.

1. Asegúrese de que el aire acondicionado situado debajo del banco está **encendido**.
2. Asegúrese de que el modo "Refrigeración" (❄️), "Calentamiento" (🔥) o "Circulación de aire" (🌀) esté activo.
3. Utilice 🌀 el botón para seleccionar el nivel de ventilador deseado.

Mensaje en pantalla		Descripción
Símbolo	Código	
	F1	Nivel de ventilador bajo
	F2	Nivel de ventilador medio
	F3	Nivel de ventilación alto No disponible en el modo "Refrigeración" (❄️).
		Modo automático del ventilador, solo disponible en los modos "Refrigeración" (❄️), "Calefacción" (🔥) y "Automático" (A).

- ✓ Suena un tono de señal. Se ha ajustado el nuevo nivel del ventilador.

El código de nivel del ventilador desaparece tras unos segundos y se muestra la temperatura ajustada.

Ajuste de la temperatura

Modo de refrigeración

En los modos "Refrigeración" (❄️) y "Deshumidificación" (💧), puede ajustarse una temperatura entre 16 °C y 31 °C con el control remoto.

1. Asegúrese de que el aire acondicionado situado debajo del banco está **encendido**.
 2. Asegúrese de que el modo "Refrigeración" (❄️) o "Deshumidificación" (💧) esté activado.
 3. Utilice el botón + o - para seleccionar la temperatura deseada.
- ✓ Suena un tono de señal. La temperatura se ajusta en el equipo de aire acondicionado de cajón.

Modo de calentamiento

En el modo "Calentamiento" (🔥), puede ajustarse una temperatura entre 16 °C y 31 °C con el control remoto.

1. Asegúrese de que el aire acondicionado situado debajo del banco está **encendido**.
 2. Asegurarse de que el modo "Calefacción" (🔥) está activado.
 3. Utilice el botón + o - para seleccionar la temperatura deseada.
- ✓ Suena un tono de señal. A continuación, la temperatura se ajusta en el equipo de aire acondicionado de cajón.

Indicación de la temperatura

- > Pulse el botón 🌡️ una vez para mostrar la temperatura interior actual.
- ✓ El símbolo 🌡️ y la temperatura interior actual del control remoto se muestran en la pantalla del control remoto.
 - > Pulse el botón 🌡️ dos veces para mostrar la temperatura ajustada.

Ajuste de la hora

El mando a distancia requiere la hora actual para la programación del temporizador. La hora se muestra en la pantalla del mando a distancia.



NOTA El control remoto vuelve a su modo inicial y guarda el ajuste actual si no se pulsa ningún botón del control remoto en 15 s durante el ajuste de la hora.

Para ajustar la hora, proceda de la siguiente manera:

1. Asegúrese de que el control remoto está **encendido**.
2. Mantenga el botón pulsado durante 2 s.
✓ La hora parpadea.
3. Utilice los botones **+** o **-** para establecer la hora actual.



NOTA Pulse **+** o **-** más de 2 s para aumentar o disminuir el tiempo más rápido.

4. Pulse el botón **SET** para confirmar la hora.

Ajuste del temporizador

Con la función de temporizador se puede establecer un período de tiempo específico para el aire acondicionado. Se pueden especificar la hora de encendido, la hora de apagado o ambos valores.





NOTA Si mientras está programando el temporizador no pulsa ningún botón durante 15 s, el control remoto vuelve al modo inicial.

1. Asegúrese de que el equipo de aire acondicionado de cajón esté **encendido** (Encendido del equipo de aire acondicionado de cajón o paso al modo preparado).
2. Seleccione el modo de aire acondicionado y todos los valores necesarios (por ejemplo, temperatura).
3. Ajuste del temporizador deseado:
 - Ajustar la hora de activación
 - Ajustar la hora de desactivación
 - Ajuste del momento de encendido y apagado



Ajustar la hora de activación



1. Ponga el equipo de aire acondicionado de cajón en modo **preparado** (consulte Encendido del equipo de aire acondicionado de cajón o paso al modo preparado).
2. Pulse el botón una vez.
✓ El símbolo **ON** parpadea en la pantalla del control remoto.
3. Utilice los botones **+** o **-** para ajustar la hora a la que se encenderá el equipo de aire acondicionado de cajón.
4. Pulse el botón **SET** para transmitir el valor al equipo de aire acondicionado de cajón.
✓ El equipo de aire acondicionado de cajón se enciende en el modo de aire acondicionado seleccionado a la hora especificada.
5. Ponga el aire acondicionado situado debajo del banco en modo de espera (consulte Encendido del equipo de aire acondicionado de cajón o paso al modo preparado).

Ajustar la hora de desactivación

1. Pulse el botón  dos veces.
 - ✓ El símbolo **OFF**  parpadea en la pantalla del control remoto.
2. Utilice los botones **+** o **-** para ajustar la hora a la que se apagará el equipo de aire acondicionado de cajón.
3. Pulse el botón **SET** para transmitir el valor al equipo de aire acondicionado de cajón.
 - ✓ El equipo de aire acondicionado de cajón se pone en marcha en el modo seleccionado a la hora especificada y funciona hasta que se alcanza la segunda hora especificada.

Ajuste del momento de encendido y apagado

1. Pulse el botón  tres veces.
 - ✓ El símbolo **ON**  parpadea en la pantalla del control remoto.

Se muestra el símbolo **OFF** .
2. Utilice los botones **+** o **-** para ajustar la hora a la que se encenderá el equipo de aire acondicionado de cajón.
3. Pulse el botón .
 - ✓ El símbolo **OFF**  parpadea en la pantalla del control remoto.
4. Utilice los botones **+** o **-** para ajustar la hora a la que se apagará el equipo de aire acondicionado de cajón.
5. Pulse el botón **SET** para transmitir el valor al equipo de aire acondicionado de cajón.
 - ✓ El equipo de aire acondicionado de cajón se pone en marcha en el modo seleccionado a la hora especificada y funciona hasta que se alcanza la segunda hora especificada.
6. Ponga el aire acondicionado situado debajo del banco en modo de espera (consulte Encendido del equipo de aire acondicionado de cajón o paso al modo preparado).



Cancelación del ajuste del temporizador



Si se ha ajustado el temporizador, este ajuste se pueden cancelar de la siguiente manera:

- > Pulse  el botón 5 veces.
- ✓ El símbolo del temporizador desaparece. Se ha cancelado el ajuste.

Activación y desactivación de la función Sleep



NOTA La función Sleep se desactiva en los modos "Circulación de aire" () y "Deshumidificación" (.

1. Asegúrese de que el aire acondicionado situado debajo del banco está **encendido**.
2. Ajuste la temperatura necesaria (véase Ajuste de la temperatura).
3. Pulse el botón .
 - ✓ Aparece el símbolo  en la pantalla del control remoto. La función Sleep está activada.
4. Para desactivar la función Sleep, presione otra vez el botón .



NOTA La función Sleep se desactiva presionando el botón **MODE**.

Sustitución de las pilas del control remoto

Sustituya las pilas cuando aparezca el símbolo  en la pantalla del control remoto.

El compartimento para pilas se encuentra en la parte trasera del control remoto.

1. Presione la tapa del compartimento para pilas y ábrala deslizándola en la dirección de la flecha.
2. Introduzca 2 pilas nuevas (tipo AAA) en el control remoto según se indica en el compartimento para pilas.
3. Cierre la tapa del compartimento para pilas.

13 Limpieza y mantenimiento



¡ADVERTENCIA! Peligro de lesiones

Cualquier otro trabajo de mantenimiento adicional al descrito aquí solo puede ser realizado por personal cualificado que esté familiarizado con las normativas pertinentes y los riesgos que conlleva la manipulación de sistemas de refrigerante y aire acondicionado.



¡AVISO! Peligro de daños

- No limpie el equipo de aire acondicionado de cajón con un limpiador de alta presión.
 - No utilice objetos afilados o duros ni productos de limpieza para limpiar el aire acondicionado situado debajo de la mesa.
 - Limpie el aire acondicionado situado debajo del banco de trabajo con agua y un producto de limpieza suave.
 - **No** limpie nunca el aire acondicionado bajo el banco de trabajo con gasolina, diésel o disolventes.
- > Limpie de vez en cuando la carcasa del equipo de aire acondicionado de cajón y la unidad de salida de aire con un paño húmedo.
 - > Limpie regularmente la suciedad de las rejillas de ventilación (fig. **21**, **1**) del aire acondicionado situado debajo del banco.
 -  **fig. 21 en la página 12**
 - > En caso necesario, limpie el control remoto con un paño ligeramente húmedo. Utilice un paño de limpieza para gafas para limpiar la pantalla del mando a distancia.
 - > Limpiar o sustituir el filtro de carbón una vez al año (Limpieza o sustitución del filtro de carbón).

Limpieza del filtro de carbón

Limpie regularmente el filtro de carbón del aire acondicionado situado debajo de la bancada:  **fig. 22 en la página 12**

1. Tire del filtro de carbón hacia adentro (**1**) para sacarlo de la sujeción.
2. Limpie el inserto del filtro de carbón (**1**) con una solución de detergente y déjelo secar.
3. **1**Vuelva a colocar el filtro de carbón seco (**1**).

Limpieza o sustitución del filtro de carbón

Limpie o sustituya el filtro de carbón una vez al año:

1. Tire del filtro de carbón hacia adentro (fig. **22**, **1**) para sacarlo de la fijación.
2. Retirar el filtro de carbón (fig. **22**, **2**).

3. Si es necesario, limpie el filtro de carbón (fig. 22, 1) con una solución detergente o sustitúyalo.
4. Inserte el filtro de carbón nuevo/seco y limpio (fig. 22, 1).

Comprobación del drenaje de agua

- > Compruebe que los canales de salida del agua de condensación (fig. 21, 2) situados en los laterales del equipo de aire acondicionado de cajón no estén obstruidos y el agua de condensación pueda evacuar.

Mantenimiento del intercambiador de calor

- > Solicite una vez al año que realice el mantenimiento del intercambiador de calor del aire acondicionado bajo la mesa de trabajo en un taller especializado.

14 Solución de problemas

Fallo	Posible causa	Propuesta de solución
El equipo no enfría.	El modo de refrigeración () no está activado.	> Active el modo de refrigeración () (ver Modo de refrigeración).
	La temperatura ambiente es superior a 52 °C.	El aire acondicionado bajo el banco sólo está diseñado para temperaturas ambiente de -5 ... 52 °C.
	La temperatura ajustada es superior a la temperatura ambiente.	> Seleccione una temperatura inferior (consulte Ajuste de la temperatura).
	La temperatura ambiente es inferior a 16 °C.	> Active el modo de circulación de aire ().
	La protección térmica está defectuosa. El compresor está dañado. El llenado del agente refrigerante es insuficiente. Las bobinas de intercambio de calor están contaminadas. El ventilador externo está defectuoso.	> Dirjase a un taller autorizado.
	La función de protección contra congelación se activa regularmente. El compresor se enciende y apaga repetidamente sin alcanzar la temperatura ajustada.	> Seleccione la velocidad máxima del ventilador (consulte Selección manual de la velocidad del ventilador).
	Las aberturas de entrada y/o salida de aire bajo el vehículo están bloqueadas.	> Limpie las aberturas de entrada y/o salida de aire (consulte Limpieza y mantenimiento).
	Las entradas y salidas de aire están instaladas demasiado cerca entre sí.	> Aleje las salidas de aire de la entrada de aire.
Sin calentamiento	El modo de calefacción no está ajustado.	> Active el modo de calefacción (consulte Modo de calentamiento).

Fallo	Posible causa	Propuesta de solución
	La temperatura ambiente es inferior a -5 °C.	El aire acondicionado bajo el banco sólo está diseñado para temperaturas ambiente de -5 ... 52 °C.
	La temperatura ajustada es inferior a la temperatura ambiente.	<ul style="list-style-type: none"> ➤ Seleccione una temperatura superior (véase Ajuste de la temperatura).
	La temperatura ambiente es superior a 31 °C.	La temperatura sólo se puede ajustar entre 16 ... 31 °C.
	La protección térmica está defectuosa. El compresor está dañado. El llenado del agente refrigerante es insuficiente. Las bobinas de intercambio de calor están contaminadas. El ventilador externo está defectuoso.	<ul style="list-style-type: none"> ➤ Póngase en contacto con un técnico de mantenimiento autorizado.
	Las aberturas de entrada y/o salida de aire bajo el vehículo están bloqueadas.	<ul style="list-style-type: none"> ➤ Limpie las aberturas de entrada y/o salida de aire (consulte Limpieza y mantenimiento).
El aire acondicionado debajo del banco genera una salida de aire baja.	El filtro de aire está obstruido.	<ul style="list-style-type: none"> ➤ Limpie el filtro de aire (véase Limpieza del filtro de carbón).
	Las bobinas de intercambio de calor están contaminadas. El ventilador interno está defectuoso.	<ul style="list-style-type: none"> ➤ Póngase en contacto con un técnico de mantenimiento autorizado.
Entra agua en el vehículo.	Las aberturas de salida para el agua de condensación están atascadas.	<ul style="list-style-type: none"> ➤ Limpie las aberturas de salida para el agua de condensación (véase Comprobación del drenaje de agua).
	Las juntas están dañadas.	<ul style="list-style-type: none"> ➤ Póngase en contacto con un técnico de mantenimiento autorizado.
El equipo de aire acondicionado de cajón no enciende.	No hay ninguna tensión de alimentación (230 V~) conectada.	<ul style="list-style-type: none"> ➤ Compruebe la fuente de alimentación.
	La tensión es demasiado baja (por debajo de 200 V~). El transformador de tensión está averiado. La protección térmica defectuosa está defectuosa.	<ul style="list-style-type: none"> ➤ Póngase en contacto con un técnico de mantenimiento autorizado.
	El fusible eléctrico de la fuente de alimentación está fundido.	<ul style="list-style-type: none"> ➤ Compruebe el fusible eléctrico de la fuente de alimentación (véase Datos técnicos).
El aire acondicionado bajo el banco deja de funcionar.	El filtro de aire está obstruido.	<ul style="list-style-type: none"> ➤ Limpie el filtro de aire (véase Limpieza del filtro de carbón).
	La tensión es demasiado baja (por debajo de 200 V~). El transformador de tensión está averiado.	<ul style="list-style-type: none"> ➤ Póngase en contacto con un técnico de mantenimiento autorizado.

Fallo	Posible causa	Propuesta de solución
	La protección térmica defectuosa está defectuosa. El ventilador del condensador está dañado. Las bobinas de intercambio de calor están contaminadas. El ventilador externo está defectuoso.	
El equipo de aire acondicionado de cajón no apaga.	Un sensor de temperatura está averiado.	> Póngase en contacto con un técnico de mantenimiento autorizado.
El receptor que muestra el código de error E1 .	Se ha producido un error en el sensor de temperatura ambiente.	1. Asegúrese de que los cables y enchufes no están defectuosos y que están correctamente insertados. 2. Si es necesario, póngase en contacto con un técnico de mantenimiento autorizado.
El receptor que muestra el código de error E2 .	Se ha producido un error en el sensor de temperatura del intercambiador de calor interior.	> Póngase en contacto con un técnico de mantenimiento autorizado.
El receptor que muestra el código de error E3 .	Se ha producido un error en el sensor de temperatura del intercambiador de calor exterior.	> Póngase en contacto con un técnico de mantenimiento autorizado.
El receptor que muestra el código de error E4 .	Se ha producido un error durante la comunicación con la tarjeta de control.	> Póngase en contacto con un técnico de mantenimiento autorizado.

15 Garantía

Se aplica el período de garantía estipulado por la ley. Si el producto es defectuoso, póngase en contacto con la sucursal del fabricante de su país (consulte dometic.com/dealer) o con su punto de venta.

Para tramitar la reparación y la garantía, incluya los siguientes documentos cuando envíe el aparato:

- Una copia de la factura con fecha de compra
- El motivo de la reclamación o una descripción de la avería

Tenga en cuenta que una reparación por medios propios o no profesionales puede tener consecuencias de seguridad y suponer la anulación de la garantía.

16 Eliminación



¡ADVERTENCIA! Peligro de incendio

- El refrigerante es altamente inflamable. No abra o dañe el circuito de refrigerante.
- El aislamiento del aparato contiene un gas aislante (véase la placa de características). No dañe el aislamiento.







Reciclaje de productos con pilas no sustituibles, baterías recargables o fuentes de luz:

- Si el producto contiene pilas no sustituibles, baterías recargables o fuentes de luz, no es necesario que las quite antes de desecharlo.
- Cuando vaya a desechar definitivamente el producto, infórmese en el centro de reciclaje más cercano o en un comercio especializado sobre las normas pertinentes de gestión de residuos.
- El producto podrá desecharse gratuitamente.



Reciclaje del material de embalaje: Si es posible, deseche el material de embalaje en el contenedor de reciclaje adecuado.

17 Datos técnicos

	FreshWell FWX4350EHP
Tensión de entrada nominal	220 ... 240 V~, 50 Hz
Consumo de corriente	
Corriente de refrigeración nominal	4,8 A
Corriente de refrigeración máxima	6,2 A
Corriente de calefacción nominal	4,5 A
Corriente de calefacción máxima	5,1 A
Fusible necesario	10 A
Rango de temperatura de funcionamiento	-5 ... 52 °C
Emisión de ruidos	< 58 dB(A)
Refrigerante	R32
cantidad existente de refrigerante	0.43 kg
Equivalente de CO ₂	0,290 t
Potencial de calentamiento atmosférico (PCA)	675
Elemento calefactor adicional	500 W
Ventilador	3 niveles de ventilador 1 modo automático
Clase de protección	IP X5
Volumen interno máx. de vehículo (con paredes aisladas)	30 m ³
Dimensiones (en mm)	 fig. 23 en la página 13
Peso	aprox 21 kg
Inspección/certificación	  

Contiene gases de efecto invernadero fluorados. Equipo herméticamente sellado.

Português

1	Notas importantes.....	111
2	Explicação dos símbolos.....	111
3	Explicação dos símbolos no aparelho.....	112
4	Indicações de segurança.....	112
5	Grupo alvo.....	114
6	Material fornecido.....	114
7	Acessórios.....	115
8	Utilização adequada.....	115
9	Descrição técnica.....	116
10	Instalação.....	119
11	Antes da primeira utilização.....	125
12	Operação.....	125
13	Limpeza e manutenção.....	130
14	Resolução de falhas.....	131
15	Garantia.....	133
16	Eliminação.....	134
17	Dados técnicos.....	134

1 Notas importantes

Leia atentamente as presentes instruções e siga todas as instruções, orientações e avisos incluídos neste manual, de modo a garantir a correta instalação, utilização e manutenção do produto. É OBRIGATÓRIO manter estas instruções junto com o produto.

Ao utilizar o produto, está a confirmar que leu atentamente todas as instruções, orientações e avisos, e que compreende e aceita cumprir os termos e condições estabelecidos no presente manual. Aceita utilizar este produto exclusivamente para o fim e a aplicação a que se destina e de acordo com as instruções, orientações e avisos estabelecidos neste manual, assim como de acordo com todas as leis e regulamentos aplicáveis. Caso não leia nem siga as instruções e os avisos aqui estabelecidos, poderá sofrer ferimentos pessoais ou causar ferimentos a terceiros e o produto ou outros materiais nas proximidades poderão ficar danificados. Este manual do produto, incluindo as instruções, orientações e avisos, bem como a documentação relacionada, podem estar sujeitos a alterações e atualizações. Para consultar as informações atualizadas do produto, visite documents.dometic.com.

2 Explicação dos símbolos



AVISO!

Indica uma situação perigosa que, se não for evitada, pode causar a morte ou ferimentos graves.



PRECAUÇÃO!

Indica uma situação perigosa que, se não for evitada, pode causar ferimentos ligeiros ou moderados.



NOTA!

Indica uma situação que, se não for evitada, pode causar danos materiais.



OBSERVAÇÃO Informações complementares para a utilização do produto.

3 Explicação dos símbolos no aparelho



Aviso! Material com velocidade de combustão baixa.



Leia o manual de instruções.



Leia o manual de manutenção.

4 Indicações de segurança

Princípios básicos de segurança



AVISO! Risco de eletrocussão

- A instalação, a manutenção e as reparações no aparelho apenas devem ser realizadas por técnicos especializados familiarizados com os perigos inerentes durante o manuseamento com um agente de refrigeração ou com as normas em vigor. Em caso de reparação, entre em contacto com o centro de assistência técnica do seu país (ver dometic.com/dealer).
- Se o cabo de alimentação do aparelho estiver danificado, o cabo terá de ser substituído pelo fabricante, por um agente de assistência técnica ou por uma pessoa com qualificações equivalentes, a fim de evitar perigos.



AVISO! Perigo de incêndio

- Não utilize o aparelho nas proximidades de líquidos inflamáveis.
- Certifique-se de que não há objetos inflamáveis armazenados ou instalados nas proximidades da saída de ar. Deve ser mantida uma distância de, pelo menos, 50 cm.
- Em caso de incêndio, não retire a tampa superior do aparelho. Utilize antes os agentes de extinção permitidos. Não utilize água para apagar incêndios.
- O refrigerante no circuito de refrigeração é altamente inflamável e, em caso de fuga, os gases de combustão podem acumular-se se o aparelho estiver numa divisão pequena. Em caso de danos no circuito de refrigeração: Mantenha chamas sem proteção e potenciais fontes de ignição afastadas do aparelho. Ventile bem a divisão. Desligue o aparelho.
- O aparelho deve ser armazenado numa divisão sem fontes de ignição em funcionamento contínuo como, por exemplo, chamas sem proteção, um aparelho a gás ou um aquecedor elétrico.

- Em circunstância alguma utilizar potenciais fontes de ignição para procurar ou detetar fugas do agente de refrigeração. Não deve ser utilizada uma tocha de halogeneto, nem qualquer outro detetor que use uma chama sem proteção.
- Não utilize outros métodos além dos recomendados pelo fabricante para acelerar o processo de descongelamento ou para limpar.
- Não fure nem queime o aparelho.
- Lembre-se de que os refrigerantes podem ser inodoros.



AVISO! Perigo de ferimentos

- Não coloque o aparelho em funcionamento se este apresentar danos visíveis.
- Este aparelho pode ser utilizado por crianças a partir dos 8 anos e pessoas com capacidades físicas, sensoriais ou mentais reduzidas ou sem experiência e conhecimento se forem supervisionadas ou receberem instruções sobre a utilização do aparelho de forma segura e compreenderem os perigos implicados.
- **Os aparelhos elétricos não são brinquedos.** Guarde e utilize o aparelho sempre fora do alcance de crianças muito pequenas.
- As crianças não podem brincar com o aparelho.
- A limpeza e a manutenção não podem ser efetuadas por crianças sem supervisão.
- Não deve executar quaisquer alterações ou modificações no aparelho.
- **Não** coloque as mãos nas saídas de ar nem insira objetos estranhos no sistema de ar condicionado para caixa de arrumação.
- Não abra nem danifique, em caso algum, o circuito de refrigeração.
- A manutenção só deve ser realizada conforme as recomendações do fabricante do equipamento. Manutenções e reparações que exijam a assistência de outro pessoal qualificado devem ser realizadas sob a supervisão da pessoa com competência para utilizar agentes de refrigeração inflamáveis.



NOTA! Risco de danos

- Se ocorrerem falhas no circuito de refrigeração do aparelho, o aparelho deve ser verificado e devidamente reparado por uma empresa especializada. O agente de refrigeração nunca pode ser libertado para o ar.
- Não aplique objetos pesados ou pressão sobre o aparelho.
- Não exponha o ar condicionado para caixa de arrumação à água.

Instalação segura do aparelho



AVISO! Perigo de ferimentos

- O aparelho tem de ser instalado de forma segura, de modo que não possa cair.
- Fixe os cabos e coloque-os de modo a excluir riscos de tropeções e de danos.

**NOTA! Risco de danos**

- Certifique-se de que a indicação de tensão na placa de dados corresponde à tensão indicada da fonte de alimentação existente.
- Se os cabos tiverem de ser passados por paredes com arestas afiadas, utilize tubos vazios ou tubos de passar cabos.
- Não coloque os cabos soltos ou dobrados junto de materiais eletrocondutores.
- Não puxe pelos cabos.

Utilização segura do aparelho**AVISO! Risco de eletrocussão**

Desligue sempre a fonte de alimentação durante os trabalhos no aparelho.

**PRECAUÇÃO! Perigo de ferimentos**

Não toque no aparelho durante a utilização. O aparelho inclui componentes que ficam quentes e frios, peças móveis e artigos elétricos que podem causar ferimentos.

**NOTA! Risco de danos**

Evite vibrações fortes. O aparelho não funcionará corretamente se exposto a vibrações fortes.

5 Grupo alvo



A instalação mecânica e elétrica e a configuração do aparelho têm de ser efetuadas por um técnico qualificado com capacidades e conhecimentos comprovados relacionados com a construção e operação de equipamento e instalações automóveis e domésticos, e que esteja familiarizado com as normas aplicáveis no país em que o equipamento será instalado e/ou utilizado. Além disso, este técnico deve ter concluído formação em segurança para identificar e evitar os perigos envolvidos.

6 Material fornecido

 fig. 1 na página 3

N.º	Quantidade	Descrição
1	1	Sistema de climatização para caixa de arrumação:
2	1	Controlo remoto
3	2	Bateria tipo AAA
4	1	Sensor da temperatura
5	1	Recetor
6	1	Embutimento do filtro de carvão
7	2	Suportes de montagem
8	3	Conetor rápido
9	4	Estribo de fixação

N.º	Quantidade	Descrição
10	10	Vidro
11	26	Parafuso 4 x 20 mm
12	4	Parafuso 3 x 15 mm
13	1	Tampa da saída de ar
14	2	Tubo de descarga
15	2	Grelhas externas
-	1	Modelo de montagem

7 Acessórios

Descrição	N.º art.
Tubo de distribuição de ar	9100300019
Grelha de saída de ar	9100300077
curvatura de 90°	9100300015
Grelha de entrada de ar	9100300017
DC KIT DSP-T 12	9600007286
DC KIT DSP-T 24	9600007287

8 Utilização adequada

O sistema de ar condicionado para caixa de arrumação foi concebido para uma montagem em caravanas, autocaravanas e outros veículos com compartimentos habitacionais.

O sistema de ar condicionado para caixa de arrumação **é** adequado para instalação em:

- Casas e apartamentos
- Camiões e veículos de passageiros
- Máquinas de construção, máquinas agrícolas ou equipamento semelhante
- Barcos e navios de cruzeiro
- Comboios e aviões

Este produto destina-se exclusivamente à aplicação e aos fins pretendidos com base nestas instruções.

Este manual fornece informações necessárias para proceder a uma instalação e/ou a uma operação adequadas do produto. Uma instalação e/ou uma operação ou manutenção incorretas causarão um desempenho insatisfatório e uma possível avaria.

O fabricante não aceita qualquer responsabilidade por danos ou prejuízos no produto resultantes de:

- Instalação, montagem ou conexão incorretas, incluindo sobretensões
- Manutenção incorreta ou utilização de peças sobressalentes não originais fornecidas pelo fabricante
- Alterações ao produto sem autorização expressa do fabricante
- Utilização para outras finalidades que não as descritas no presente manual

A Dometic reserva-se o direito de alterar o design e as especificações do produto.

9 Descrição técnica

O sistema de ar condicionado para caixa de arrumação fornece ao interior do veículo ar frio desumidificado.

O sistema de ar condicionado para caixa de arrumação é operado com um controlo remoto.

O sistema de ar condicionado para caixa de arrumação está apto para reduzir a temperatura no interior do veículo até a um determinado valor. A temperatura a alcançar durante o arrefecimento depende do tipo de veículo, da temperatura ambiente e da capacidade de arrefecimento do seu sistema de ar condicionado para caixa de arrumação.

O sistema de ar condicionado para caixa de arrumação está equipado com uma função de descongelamento e prevenção de ar frio. A função de descongelamento evita o congelamento do permutador térmico externo no modo de aquecimento. A função de prevenção de ar frio evita que ar frio seja soprado para dentro do veículo durante o modo de aquecimento.

Componentes

O sistema de ar condicionado para caixa de arrumação consiste nos seguintes componentes principais:

 **fig. 2** na página 3

- **Compressor (1)**

O compressor aspira o agente de refrigeração utilizado e comprime-o. Isso aumenta a pressão e também a temperatura do agente de refrigeração.

- **Condensador (2)**

O condensador assegura que a passagem do fluxo de ar absorva calor, o gás do agente de refrigeração seja arrefecido e fique num estado líquido.

- **Vaporizador (3)**

Os vaporizadores refrigeram e desumidificam o ar que flui por eles. O agente de refrigeração absorve calor e é vaporizado.

- **Ventilador (4)**

O ventilador distribui o ar refrigerado ou aquecido no habitáculo do veículo por meio de uma unidade de saída do ar.

- **Válvula de 4 vias (5)**

A válvula de 4 vias inverte o circuito de refrigeração. Assim o registo interno do vaporizador se transforma em um condensador e aquece o ar que passa por ele.

- **Elemento de aquecimento elétrico (6)**

O elemento de aquecimento elétrico aumenta o efeito de aquecimento quando a temperatura externa é baixa.

- **Entrada de ar (7), saída de ar (8) para o permutador térmico externo**

O ar é aspirado para o ar-condicionado para caixa de arrumação através da entrada de ar e sai pela saída de ar.











- **Saída do registo (9), entrada de ar (10) para o permutador térmico interno**

O ar é aspirado para o ar-condicionado para caixa de arrumação através da entrada de ar e sai pela saída do registo. De acordo com o modo de funcionamento, o permutador térmico interno aquece ou refrigera o ar.

Controlo remoto

As definições do sistema de ar condicionado para caixa de arrumação são realizadas através do controlo remoto.

O controlo remoto está equipado com os seguintes elementos de comando e de indicação:  **fig. 3** na página **na 4**

N.º	Componente	Descrição
1	Monitor	É apresentado o seguinte: <ul style="list-style-type: none"> • Horas • Temperatura ambiente pretendida em °C ou °F • Temperatura interior atual • Modo de climatização • Nível de ventilação • Símbolos para as funções adicionais ativas • Estado da bateria
2	Botão 	Liga o sistema de ar condicionado e o controlo remoto ou coloca-os em modo standby.
3	Botão 	Seleciona a definição de ventilação.
4	Botão MODE	Seleciona o modo de ar condicionado.
5	Botão 	ativa a função "Sleep".
6	Botão 	
	Pressionar uma vez: Premir de novo:	Exibe a temperatura interna atual (o símbolo  é exibido). Exibe a temperatura definida.
7	Botão 	Nenhuma função atribuída de momento.
8	Botão °C/°F	Alterna entre as unidades de temperatura Celsius (°C) e Fahrenheit (°F).
9	Botão 	Programa o temporizador e o relógio.
10	Botão SET	Confirma e guarda as definições.
11	Botão 	Sem função.
12	Botão +	Aumenta o valor selecionado.
13	Botão -	Reduz o valor selecionado.
14	Símbolo 	É exibido quando as pilhas do controlo remoto estão descarregadas.
15	Símbolo 	É exibido quando o controlo remoto está a enviar valores para o sistema de ar condicionado para caixa de arrumação.

Modos de climatização

O sistema de ar condicionado para caixa de arrumação tem os seguintes modos de climatização:



Modo de climatização	Mensagem no mostrador	Descrição
Automático	A	O sistema de ar condicionado para caixa de arrumação regula a temperatura interior para a temperatura definida aquecendo ou refrigerando e controlando a velocidade do ventilador necessária. Nota: No modo "Automático", o botão  , os botões + e - estão desativados.
Refrigeração		O sistema de ar condicionado para caixa de arrumação refrigera a temperatura interior para a temperatura definida através das definições do ventilador configuradas.
Aquecimento		O sistema de ar condicionado para caixa de arrumação aquece a temperatura interior para a temperatura definida através das definições do ventilador configuradas.
Ar de circulação		O ventilador trabalha para garantir a circulação do ar sem aquecer ou refrigerar através das definições do ventilador configuradas.
Desumidificação		O sistema de ar condicionado para caixa de arrumação regula a temperatura interior para a temperatura definida refrigerando e controlando a velocidade do ventilador necessária. Além disso, o sistema de ar condicionado para caixa de arrumação remove a humidade do ar. Nota: No modo "Desumidificação", o botão  está desativado.
Sleep		No modo de refrigeração: Quando a temperatura ambiente está 2 °C acima da temperatura definida, o compressor começa a funcionar. Quando a temperatura ambiente baixa 2 °C em relação à temperatura definida, o compressor para de funcionar. No modo de aquecimento: Quando a temperatura ambiente está 2 °C abaixo da temperatura definida, o compressor começa a funcionar. Quando a temperatura ambiente sobe 2 °C em relação à temperatura definida, o compressor para de funcionar.

Temperatura atual do ar no modo automático

Temperatura ambiente atual ϑ	$\vartheta \leq 20\text{ °C}$	$22\text{ °C} < \vartheta < 25\text{ °C}$	$\vartheta \geq 25\text{ °C}$
Ponto nominal	20 °C	22 °C	25 °C
Modo ar condicionado	"Aquecimento" ou "Ar de circulação"	"Desumidificação" ou "Ar de circulação"	"Refrigeração"

Função temporizador

O sistema de ar condicionado para caixa de arrumação está equipado com uma função temporizador.

Mensagem no mostrador	Descrição
	O ar condicionado liga-se à hora definida.
	O ar condicionado desliga-se à hora definida.

Mensagem no mostrador	Descrição
	O ar condicionado liga-se e volta a desligar-se às horas definidas.

Recetor

O recetor possui os elementos de comando e de indicação seguintes:  **fig. 4** na página 5

N.º	Componente	Estado	Descrição
1	Monitor	On	É exibida a temperatura definida ou a temperatura ambiente.
		Apagado	O recetor está desligado ou em standby.
2	LED vermelho/verde	Luz vermelha constante	O modo standby está ativado.
		Luz verde constante	Qualquer modo, exceto o modo de espera, está ativado.
		Vermelho e verde a piscar	O sistema de ar condicionado para caixa de arrumação está ligado. Nenhuma tensão de alimentação está presente.
3	LED azul	Luz constante	O modo "Refrigeração" está ativado.
		Piscar	O modo "Desumidificação" está ativado.
		Apagado	Qualquer modo, exceto o modo "Refrigeração" e "Desumidificação", está ativado.
4	LED laranja	Luz constante	O modo "Aquecimento" está ativado.
		Piscar	O modo "Aquecimento" está ativado. A função de descongelamento ou a função de prevenção de ar frio está ativada. O sistema de ar condicionado para caixa de arrumação não está produzindo ar quente.
		Apagado	Qualquer modo, exceto o modo "Aquecimento", está ativado.
5	LED amarelo	Luz constante	A função de temporizador está ativada.
		Apagado	A função de temporizador está desativada.

10 Instalação

Nota acerca da instalação

Durante a instalação do sistema de ar condicionado para caixa de arrumação, é necessário ter em atenção às seguintes instruções:



PERIGO! Risco de eletrocussão

Durante os trabalhos no sistema para caixa de arrumação, desligue todas as fontes de alimentações.



PRECAUÇÃO! Perigo de ferimentos

- Uma instalação errada do sistema de ar condicionado para caixa de arrumação pode colocar a segurança do utilizador em causa e resultar em danos irreparáveis no aparelho.
- Quando o sistema de ar condicionado para caixa de arrumação não é instalado em conformidade com estas instruções de montagem, o fabricante não assume qualquer responsabilidade por falhas

de funcionamento nem pela segurança do sistema de ar condicionado para caixa de arrumação, em especial, por danos pessoais e/ou materiais.

- Vista a roupa de proteção recomendada (por ex., óculos de proteção, luvas de proteção) ao instalar o sistema de ar condicionado para caixa de arrumação.



NOTA! Risco de danos

- Ao instalar o sistema de ar condicionado para caixa de arrumação, observe a estática do veículo e a vedação de todas as aberturas.
- Antes de efetuar qualquer perfuração, certifique-se de que não sejam danificados cabos elétricos ou outras peças do veículo devido a trabalhos de perfuração.

Transporte do sistema de ar condicionado para caixa de arrumação



PRECAUÇÃO! Perigo de ferimentos

Não transporte o sistema de ar condicionado para caixa de arrumação sozinho.



NOTA! Risco de danos

- Não puxe ou empurre o sistema de ar condicionado para caixa de arrumação (fig. **5**, **A**).
- Não utilize as aberturas de ventilação para levantar o sistema de ar condicionado para caixa de arrumação (fig. **5**, **B**).

 **fig. 5** na página 5

Local de montagem

- Para instalar o aparelho é necessário criar aberturas no piso. Certifique-se de que as aberturas são acessíveis e não estão cobertas por nenhuma parte do veículo.
- Antes de instalar o sistema de ar condicionado para caixa de arrumação, certifique-se de que nenhuma peça do veículo possa ser danificada pela instalação do sistema de ar condicionado para caixa de arrumação (por ex., fiação, lâmpadas, armários, portas).
- A inclinação da superfície de instalação não deve ser superior a 10 °.
- Instale o sistema de ar condicionado para caixa de arrumação em um local central do veículo (por ex., em um compartimento ou caixa semelhante) para obter o condicionamento de ar ideal do veículo.
- Escolha um local de fácil acesso para manutenção, desmontagem e instalação.
- O sistema de ar condicionado para caixa de arrumação deve ser instalado no piso.
- Antes de fazer os furos, coloque o modelo de montagem no compartimento selecionado de modo a verificar o espaço disponível para os furos no chão.
- Certifique-se de que o sistema de ar condicionado para caixa de arrumação tenha uma distância mínima de 30 mm das paredes e móveis ao redor para minimizar a transmissão de ruído e vibrações durante o funcionamento.
- Manter uma distância de 20 cm entre a frente do sistema de ar condicionado para caixa de arrumação e as paredes do compartimento para facilitar a troca do filtro.
- Ao instalar o sistema de ar condicionado para caixa de arrumação em um compartimento externo (por ex., piso falso), o ar a ser tratado deve ser aspirado do compartimento de passageiros do veículo.
- Certifique-se de que nenhum ar externo seja aspirado. A entrada de ar externo pode reduzir significativamente a eficiência do sistema de ar condicionado para caixa de arrumação.



Notas sobre o sistema elétrico

 **fig. 6** na página 6

Item	Descrição
1	Placa principal
2	Sensor de condensação
3	Protetor do motor
4	Limitador de temperatura
5	Elemento aquecedor
6	Ligação térmica
7	Relé do aquecedor
8	Válvula inversora
9	Potência
10	Sensor do evaporador
11	Placa de interface
12	Sensor de temperatura ambiente
13	Placa do visor
14	Capacitor de arranque
15	Soft Start
16	Capacitor operacional
17	Ventilador de condensação
18	Ventilador do evaporador
bu	Blue
bn	Castanho
ye	Yellow (amarelo)
gn	Green (verde)
rd	Vermelho
bk	Preto
vt	Violeta

- Certifique-se de que a indicação de tensão na placa de características corresponde à da fonte de alimentação existente.
- Do lado da montagem, instale um interruptor omnipolar com uma abertura de contacto com, pelo menos, 3 mm de largura.
- Se o sistema de ar condicionado para caixa de arrumação for alimentado pela rede elétrica, instale um interruptor de 2 polos que interrompa o fornecimento de tensão CA em caso de sobrecorrente.
- Em caso de funcionamento do sistema de ar condicionado para caixa de arrumação com rede elétrica, certifique-se de que a alimentação de tensão está protegida por um disjuntor de tensão residual.
- Certifique-se de que o cabo de terra do sistema de ar condicionado para caixa de arrumação está conectado à massa do veículo.

Marcação das aberturas

1. Marque a posição e o tamanho da abertura utilizando o modelo.
 **fig. 7 na página 7**
2. Faça os furos nos cantos.
 **fig. 8 na página 7**
3. Recorte as aberturas com uma serra tico-tico ou uma ferramenta semelhante.
4. Perfure uma abertura de drenagem de água de condensação com um diâmetro de 32 mm.
5. Marque a posição dos suportes de montagem (fig. **9**, **1**) e dos estribo de fixação (fig. **9**, **2**).
 **fig. 9 na página 7**

Instalação dos estribos de fixação e correias

 **fig. 10 na página 8**

1. Fixe os estribos de fixação (fig. **10**, **1**).
2. Passe as correias pelos estribos de fixação (fig. **10**, **2**).
3. Instale os tubos de drenagem por baixo do sistema de ar condicionado para caixa de arrumação (fig. **10**, **3**).
4. Fixe o sistema de ar condicionado para caixa de arrumação com as correias (fig. **10**, **4**).

Instalar os suportes de montagem

- > Fixe o sistema de ar condicionado para caixa de arrumação com os 2 perfis angulares. Use 3 parafusos para cada suporte de montagem para fixá-lo.

 **fig. 11 na página 8**

Instalação das grelhas externas

- > Fixe as grelhas externas com parafusos e arruelas.

 **fig. 12 na página 9**

Instalação do recetor (opcional)

1. Perfurar uma abertura 50 mm na parede.
 **fig. 13 na página 9**
2. Passe o cabo pelo orifício para o sistema de ar condicionado para caixa de arrumação.
3. Fixe o recetor.

 **fig. 14 na página 9**

Instalar um painel de comando (opcional)

O sistema de ar condicionado para caixa de arrumação pode ser ligado e controlado com o bus CI do veículo em vez do controlo remoto, incluindo o recetor.

- > Se pretendido, ligue o sistema de ar condicionado para caixa de arrumação bus CI do veículo.



OBSERVAÇÃO Siga as indicações do fabricante.

Instalação do sensor da temperatura

Durante a instalação do sensor da temperatura, tenha em conta as seguintes indicações:

- Instale o sensor de temperatura na altura do peito.
 - Instale o sensor de temperatura no lado oposto das saídas de ar do veículo.
 - Uma instalação incorreta do sensor de temperatura pode causar mau funcionamento do sistema de ar condicionado para caixa de arrumação e má distribuição do ar. Se a instalação do sensor de temperatura estiver incorreta, o sistema de ar condicionado para caixa de arrumação funcionará continuamente ou parará de funcionar sem atingir a temperatura desejada.
1. Faça um furo na parede em frente ao sistema de ar condicionado para caixa de arrumação.



OBSERVAÇÃO Certifique-se de que o furo seja feito de tal modo que o sensor de temperatura não seja colocado fora do veículo.

 **fig. 15 na página 10**

2. Ligue o sensor de temperatura ao conetor "TA" (fig. 16, 3) do sistema de ar condicionado para caixa de arrumação.
3. Insira o sensor através do orifício perfurado.
4. Coloque a tampa de plástico no sensor de temperatura.

Instalar os cabos de ligação



PERIGO! Risco de eletrocussão

Certifique-se de que nenhuma tensão seja aplicada aos componentes operados eletricamente, antes de realizar qualquer trabalho neles.

1. Selecione o diâmetro transversal do cabo de acordo com o comprimento do cabo:
 - Comprimento < 7.5 m: 1,5 mm²
 - Comprimento > 7.5 m: 2,5 mm²
2. Ligue a ficha de 4 polos do recetor na tomada IV do sistema de ar condicionado para caixa de arrumação (fig. 16, 1).

 **fig. 16 na página 10**

3. Ligue o cabo 230 V~ (fig. 16, 2) a uma fonte de alimentação utilizando os conectores rápidos.

 **fig. 17 na página 10**

4. **Opcional:** Ligue DC-Kit (Acessórios) e/ou o bus LIN do veículo ao sistema de ar condicionado para caixa de arrumação.

Siga as indicações do fabricante.

 **fig. 18 na página 10**

Tabela 5: Legenda

	DC-Kit	LIN
Pino	Descrição	
1	Terra	Terra

	DC-Kit	LIN
Pino	Descrição	
2	Terra	Terra
3	Terra	Terra
4	Economia	Terra
5	Remoto ligado	NC
6	Inversor	Terra

Instalação da conduta de ar



OBSERVAÇÃO Não use atalhos ao instalar entradas e saídas em baixo do veículo. Caso contrário, o sistema de ar condicionado para caixa de arrumação puxará o ar expelido de volta para dentro. O ar aspirado circula no sistema de ar condicionado para caixa de arrumação e afeta a eficiência e a distribuição do ar no veículo.

Colocação da conduta de ar para uma refrigeração eficiente: **fig. 19 na página 11**

Colocação da conduta de ar para um aquecimento eficiente: **fig. 20 na página 11**

1. Instalar a conduta de ar (fig. 19/fig. 20, 1) e os tubos de ventilação (fig. 19/fig. 20, 3).



OBSERVAÇÃO

- Ao instalar a conduta de ar, leve em consideração que estas podem ser posicionadas de maneira ideal apenas para refrigeração ou aquecimento, e não para ambos ao mesmo tempo.
- Recomenda-se a utilização de tubo de cartão para ar condicionado com núcleo de alumínio e revestimento externo de PVC. O diâmetro interno nominal deve ser 60 mm. O diâmetro externo deve ser de até 65 mm.

Siga as indicações do fabricante.

2. Certifique-se de que os tubos de ventilação (fig. 19/fig. 20, 3) estão ligados premindo-os juntos utilizando o orifício cónico na saída de ar.
3. Certifique-se de que os tubos estão ligados à saída do registo (Componentes, 10).
4. Para obter a melhor eficiência, siga estas instruções:
 - a) Coloque os tubos de ar o mais curtos e direitos possível.
 - b) Limite o comprimento dos tubos a 5 m.
 - c) Não coloque os tubos perto de fontes de calor.
5. Crie a abertura de circulação de ar (fig. 19/fig. 20, 2) próximo ao sistema de ar condicionado para caixa de arrumação.



OBSERVAÇÃO As aberturas ou grade de circulação de ar devem ter uma secção transversal de 300 cm² para aspirar ar de circulação suficiente.

Se não for possível instalar a abertura de circulação de ar (fig. 19/fig. 20, 2) próximo ao sistema de ar condicionado para caixa de arrumação, certifique-se de que o fluxo de ar não seja obstruído por outros objetos. Se necessário, crie uma conduta de ar entre as aberturas e o sistema de ar condicionado para caixa de arrumação.

6. Para evitar a condensação nos tubos, vede os tubos com material isolante.

11 Antes da primeira utilização



OBSERVAÇÃO

Certifique-se de que tanto a abertura de entrada de ar como os bocais de ar estão desobstruídos. Todas as grelhas de ventilação têm de ser mantidas desobstruídas para garantir que o sistema de ar condicionado para caixa de arrumação funciona na sua capacidade máxima.

Ajustar o controlo remoto

1. Insira as pilhas (ver Substituir as pilhas do controlo remoto).
✓ O monitor apresenta todos os símbolos durante 5 s.
 2. Prima simultaneamente os botões e durante estes 5 s.
✓ O mostrador apresenta o número de modelo predefinido.
 3. Prima simultaneamente os botões **+** e **-** durante 3 s para seleccionar o número do modelo:
 - FreshWell: **02**
 - FreshJet: **07**
 - FreshLight: **11**
- ✓ O monitor apresenta todos os símbolos durante 5 s. De seguida, o controlo remoto está operacional.

Configurar as horas

- > Configure as horas atuais (ver Configurar as horas).

12 Operação



NOTA! Risco de danos

Não utilize o sistema de ar condicionado para caixa de arrumação se o veículo estiver inclinado em mais de 10°.



OBSERVAÇÃO

- Opere o sistema de ar condicionado para caixa de arrumação por controlo remoto ou pelo bus LIN. Ao utilizar um controlo de bus LIN, o recetor não é necessário.
- Durante o funcionamento, o controlo remoto deve ser apontado para o sensor IV (fig. **4**, **4**) no recetor.

O sistema de ar condicionado para caixa de arrumação confirma a receção de dados emitindo um som agudo.

Indicações básicas relativas à operação

O sistema de ar condicionado para caixa de arrumação dispõe de dois modos de funcionamento:

Modos de funcionamento	Características
Standby	O sistema de ar condicionado para caixa de arrumação está operacional e pode ser ligado com o controlo remoto.

Modos de funcionamento	Características
On	O sistema de ar condicionado para caixa de arrumação condiciona o ar no interior do veículo.

O recetor liga quando recebe pulsos do controlo remoto. O visor (a piscar) indica a definição de temperatura, após 20 s o visor indica a temperatura ambiente, e depois desliga.

Utilize o controlo remoto para as seguintes finalidades:

- Alternar o sistema de ar condicionado para caixa de arrumação para o e do modo standby
- Ajustar a configuração
- Selecionar funções adicionais

Indicações para uma melhor utilização

Observe as seguintes dicas para aprimorar o desempenho do sistema de ar condicionado para caixa de arrumação:

- Melhore o isolamento térmico do veículo, vedando as fissuras e pendurando estores refletores ou cortinas na janela.
- Se o veículo tiver sido exposto à luz solar direta por um longo período de tempo e a temperatura ambiente no veículo for alta, opere o sistema de ar condicionado para caixa de arrumação no modo "Ar de circulação" (☼) com as janelas abertas por alguns minutos antes de ativar o modo "Refrigeração" (❄️).
- Se possível, evite abrir as portas e as janelas ao utilizar o ar condicionado para caixa de arrumação.
- Escolha uma temperatura adequada e uma velocidade de ventilação apropriada.
- Alinhe os bocais de ar de modo conveniente.
- Certifique-se de que os bocais de ar e a grelha de entrada de ar não estão cobertos.
- Para melhorar o desempenho do aquecimento, deixe o ar quente fluir o mais profundamente possível para o interior, girando as saídas ligeiramente para baixo.
- Para melhorar o desempenho da refrigeração, deixe o ar frio entrar o mais alto possível no habitáculo, rodando as saídas ligeiramente para cima.
- Feche todas as persianas.

Ligar o sistema de ar condicionado para caixa de arrumação ou ativar o standby

- > Prima o botão ①.
- ✓ Ouve-se um sinal sonoro.

Ligado em: Após alguns minutos, o ar condicionado para caixa de arrumação começa a condicionar o ar para os valores que foram definidos mais recentemente.

Alternado para standby: O ar condicionado para caixa de arrumação para de condicionar o ar.

Alternar apenas o controlo remoto para ou do modo de standby

Se o controlo remoto não estiver a apontar para o sensor IV (fig. 4, 4) no painel de comando, é possível ativar ou alternar o controlo remoto para o modo de standby independentemente do sistema de ar condicionado para caixa de arrumação.

- > Prima o botão ①.
- ✓ Se o controlo remoto for alternado para standby, seu visor exibirá apenas a hora.

Se o controlo remoto estiver ativado, vários símbolos são exibidos no seu visor.

Selecionar o modo de climatização



1. Certifique-se de que o sistema de ar condicionado para caixa de arrumação está **ligado**.
 2. Seleção o modo pretendido através do botão **MODE** (ver Modos de climatização).
- ✓ Ouve-se um sinal sonoro. O sistema de ar condicionado para caixa de arrumação é alternado para o modo selecionado.

Selecione manualmente a velocidade do ventilador

O ventilador controla a intensidade do fornecimento de ar.

Nos modos "Refrigeração" (❄️), "Aquecimento" (🔥) e "Ar de circulação" (🌀), os níveis do ventilador podem ser selecionados manualmente. Nos outros modos de ar condicionado, o sistema de ar condicionado para caixa de arrumação controla o nível do ventilador automaticamente e o controlo remoto exibe apenas os símbolos de nível do ventilador sem o código correspondente.

1. Certifique-se de que o sistema de ar condicionado para caixa de arrumação está **ligado**.
2. Certifique-se de que o modo "Refrigeração" (❄️), "Aquecimento" (🔥) ou "Ar de circulação" (🌀) está ativado.
3. Utilize o botão 🌀 para selecionar o nível de ventilação pretendido.

Mensagem no mostrador		Descrição
Símbolo	Código	
	F1	nível de ventilação baixo
	F2	nível de ventilação médio
	F3	nível de ventilação elevado Não disponível no modo "Refrigeração" (❄️).
 A		O modo ventilador automático está disponível apenas nos modos "Refrigeração" (❄️), "Aquecimento" (🔥) e "Automático" (A).

- ✓ Ouve-se um sinal sonoro. O novo nível de ventilação está definido.
- O código do nível do ventilador desaparece após alguns segundos e a temperatura definida é exibida.

Definir a temperatura

Modo de refrigeração

Nos modos "Refrigeração" (❄️) e "Desumidificação" (💧), temperaturas entre 16 °C e 31 °C podem ser definidas por meio do controlo remoto.

1. Certifique-se de que o sistema de ar condicionado para caixa de arrumação está **ligado**.
 2. Certifique-se de que o modo "Refrigeração" (❄️) ou "Desumidificação" (💧) está ativado.
 3. Utilize o botão + ou - para selecionar a temperatura pretendida.
- ✓ Ouve-se um sinal sonoro. A temperatura está definida no sistema de ar condicionado para caixa de arrumação.

Modo de aquecimento

No modo "Aquecimento" (🔥) é possível definir uma temperatura entre 16 °C e 31 °C por meio do controlo remoto.

1. Certifique-se de que o sistema de ar condicionado para caixa de arrumação está **ligado**.
 2. Certifique-se de que o modo "Aquecimento" (☀️) está ativado.
 3. Utilize o botão + ou - para selecionar a temperatura pretendida.
- ✓ Ouve-se um sinal sonoro. De seguida, a temperatura é definida no sistema de ar condicionado para caixa de arrumação.

Exibição da temperatura

- > Prima uma vez o botão 🌡️ para exibir a temperatura interior atual.
- ✓ O símbolo 🌡️ e a temperatura interna atual do controlo remoto são exibidos no visor do controlo remoto.
- > Prima duas vezes o botão 🌡️ para exibir a temperatura definida.

Configurar as horas

O controlo remoto requer a hora atual para a programação do temporizador. A hora é exibida no mostrador do controlo remoto.



OBSERVAÇÃO Se, no momento da definição da hora, nenhum botão do controlo remoto for premido durante 15 s, este volta a mudar para o modo inicial e guarda a definição atual.

Proceda do seguinte modo para definir a hora:

1. Certifique-se de que o controlo remoto está **ligado**.
 2. Mantenha o botão ⌚ premido durante 2 s.
- ✓ O visor da hora pisca.
3. Utilize o botão + ou - para definir a hora atual.



OBSERVAÇÃO Prima o botão + ou - durante mais do que 2 s para aumentar ou diminuir a hora mais rapidamente.

4. Prima o botão **SET** para confirmar o ajuste da hora.

Programar o temporizador



Com a função do temporizador, é possível definir um período específico para o ar condicionado. A hora de ativar, a hora de desativar ou ambos os valores podem ser especificados.





OBSERVAÇÃO Se, no momento da programação do temporizador, nenhum botão do controlo remoto for premido durante 15 s, este volta a mudar para o modo inicial.

1. Certifique-se de que o sistema de ar condicionado para caixa de arrumação está **ligado** (Ligar o sistema de ar condicionado para caixa de arrumação ou ativar o standby).
2. Selecione o modo de ar condicionado e todos os valores necessários (por ex., a temperatura).
3. Defina o temporizador pretendido:
 - Configurar o momento de ativação
 - Configurar o momento de desativação
 - Ajustar o momento de ativação e de desativação





Configurar o momento de ativação

1. Alternar o sistema de ar condicionado para caixa de arrumação para **standby** (Ligar o sistema de ar condicionado para caixa de arrumação ou ativar o standby).
2. Prima uma vez o botão .
 - ✓ O símbolo **ON** () pisca no visor do controlo remoto.
3. Utilize o botão **+** ou **-** para definir a hora quando o sistema de ar condicionado para caixa de arrumação deve ser ligado.
4. Prima o botão **SET** para enviar o valor para o sistema de ar condicionado para caixa de arrumação.
 - ✓ O sistema de ar condicionado para caixa de arrumação é ligado no modo de ar condicionado à hora estabelecida.
5. Alternar o sistema de ar condicionado para caixa de arrumação para standby (ver Ligar o sistema de ar condicionado para caixa de arrumação ou ativar o standby).

Configurar o momento de desativação

1. Prima o botão  duas vezes.
 - ✓ O símbolo **OFF** () pisca no visor do controlo remoto.
2. Utilize o botão **+** ou **-** para definir a hora quando o sistema de ar condicionado para caixa de arrumação deve ser desligado.
3. Prima o botão **SET** para enviar o valor para o sistema de ar condicionado para caixa de arrumação.
 - ✓ O sistema de ar condicionado para caixa de arrumação é iniciado no modo selecionado na hora especificada, até que a segunda hora especificada seja alcançada.

Ajustar o momento de ativação e de desativação

1. Prima o botão  três vezes.
 - ✓ O símbolo **ON** () pisca no visor do controlo remoto.
 - símbolo **OFF** () é exibido.
2. Utilize o botão **+** ou **-** para definir a hora quando o sistema de ar condicionado para caixa de arrumação deve ser ligado.
3. Prima o botão .
 - ✓ O símbolo **OFF** () pisca no visor do controlo remoto.
4. Utilize o botão **+** ou **-** para definir a hora quando o sistema de ar condicionado para caixa de arrumação deve ser desligado.
5. Prima o botão **SET** para enviar o valor para o sistema de ar condicionado para caixa de arrumação.
 - ✓ O sistema de ar condicionado para caixa de arrumação é iniciado no modo selecionado na hora especificada, até que a segunda hora especificada seja alcançada.
6. Alternar o sistema de ar condicionado para caixa de arrumação para standby (ver Ligar o sistema de ar condicionado para caixa de arrumação ou ativar o standby).

Suspender as definições do temporizador

Se o temporizador tiver sido definido, essas configurações podem ser suspensas da seguinte forma:

- > Prima o botão  5 vezes.
- ✓ O símbolo do temporizador desaparece. As configurações foram suspensas.

Ativar e desativar a função "Sleep"



OBSERVAÇÃO A função "Sleep" é desativada nos modos "Ar de circulação" (🌀) e "Desumidificação" (💧).

1. Certifique-se de que o sistema de ar condicionado para caixa de arrumação está **ligado**.
2. Defina a temperatura pretendida (ver Definir a temperatura).
3. Prima o botão
- ✓ O símbolo é exibido no visor do controlo remoto. A função "Sleep" está ativada.
4. Para desativar a função "Sleep", prima novamente o botão .



OBSERVAÇÃO Se premir o botão **MODE**, a função "Sleep" é desativada.

Substituir as pilhas do controlo remoto

Substitua as pilhas quando o símbolo é exibido no visor do controlo remoto.

O compartimento das pilhas encontra-se na parte traseira do controlo remoto.

1. Prima a tampa do compartimento das pilhas para baixo e empurre-a no sentido da seta.
2. Introduza as duas pilhas novas (tipo AAA) no controlo remoto, tal como indicado no compartimento das pilhas.
3. Feche a tampa do compartimento das pilhas.

13 Limpeza e manutenção



AVISO! Perigo de ferimentos

Qualquer outro trabalho de manutenção além do descrito aqui só pode ser realizado por pessoal qualificado que esteja familiarizado com os regulamentos relevantes e os riscos envolvidos no manuseamento de sistemas de refrigeração e ar condicionado.



NOTA! Risco de danos

- Nunca limpe o sistema de ar condicionado para caixa de arrumação com um aparelho de limpeza de alta pressão.
 - Não utilize objetos afiados ou duros ou agentes de limpeza para efetuar a limpeza do sistema de ar condicionado para caixa de arrumação.
 - Limpe o sistema de ar condicionado para caixa de arrumação com água e um detergente suave.
 - **Nunca** limpe o sistema de ar condicionado para caixa de arrumação com gasolina, gasóleo ou solventes.
- > De vez em quando, limpe o corpo do sistema de ar condicionado para caixa de arrumação com um pano húmido.
- > Remova regularmente a sujidade das grelhas de ventilação (fig. **21**, **1**) do sistema de ar condicionado para caixa de arrumação.

fig. 21 na página 12

- > Se necessário, limpe o controlo remoto com um pano ligeiramente húmido. Utilize um pano de limpeza para óculos para limpar o visor do controlo remoto.
- > Limpe ou troque o filtro de carvão uma vez por ano (Limpar ou substituir o filtro de carvão).

Limpeza da entrada do filtro de carvão

Limpe regularmente a entrada do filtro de carvão do sistema de ar condicionado para caixa de arrumação:

 **fig. 22 na página 12**

1. Puxe a entrada do filtro de carvão **(1)** para fora da fixação.
2. Limpe a entrada do filtro de carvão **(1)** com solução detergente e deixe secar.
3. Volte a inserir a entrada do filtro de carvão seco **(1)**.

Limpar ou substituir o filtro de carvão

Limpe ou troque o filtro de carvão uma vez por ano:

1. Puxe a entrada do filtro de carvão (fig. 22, 1) para fora da fixação.
2. Retire o filtro de carvão (fig. 22, 2).
3. Se necessário, limpe o filtro de carvão (fig. 22, 1) com solução detergente e deixe secar.
4. Insira o filtro de carvão novo/seco e limpo (fig. 22, 1).

Controlar a drenagem de água



- > Verifique se os canais de saída da água de condensação (fig. 21, 2) nas partes laterais do sistema de ar condicionado para caixa de arrumação estão desobstruídos e se a água de condensação pode sair.

Manutenção do permutador térmico

- > Faça a manutenção do permutador térmico do sistema de ar condicionado para caixa de arrumação uma vez por ano numa oficina especializada.

14 Resolução de falhas

Falha	Possível causa	Sugestão de solução
Sem refrigeração	O modo "Refrigeração" (❄️) não está definido.	> Ative o modo "Refrigeração" (❄️) (ver Modo de refrigeração).
	A temperatura ambiente é superior a 52 °C.	O sistema de ar condicionado para caixa de arrumação foi concebido apenas para temperaturas ambientes de -5 ... 52 °C.
	A temperatura definida é superior à temperatura ambiente.	> Selecione uma temperatura inferior (ver Definir a temperatura).
	A temperatura ambiente é inferior a 16 °C.	> Ative o modo "Ar de circulação" (🌀).
	A proteção térmica está com defeito. O compressor está avariado.	> Contacte uma oficina autorizada.

Falha	Possível causa	Sugestão de solução
	<p>O enchimento do agente refrigerante é insuficiente.</p> <p>As bobinas de permutação térmica estão poluídas.</p> <p>O ventilador externo está com defeito.</p>	
	A função de proteção contra congelamento está regularmente ativa. O compressor liga e desliga repetidamente sem atingir a temperatura definida.	> Selecione a velocidade mais alta do ventilador (ver Seleccione manualmente a velocidade do ventilador).
	As aberturas de entrada e/ou saída de ar sob o veículo estão bloqueadas.	> Limpe as aberturas de entrada e/ou saída de ar (ver Limpeza e manutenção).
	As entradas e saídas de ar estão instaladas demasiado próximas umas das outras.	> Afaste as saídas de ar da entrada de ar.
Sem aquecimento	O modo "Aquecimento"  não está definido.	> Ative o modo "Aquecimento"  (ver Modo de aquecimento).
	A temperatura ambiente é inferior a -5 °C.	O sistema de ar condicionado para caixa de arrumação foi concebido apenas para temperaturas ambientes de -5 ... 52 °C.
	A temperatura definida é inferior à temperatura ambiente.	> Selecione uma temperatura superior (ver Definir a temperatura).
	A temperatura ambiente é inferior a 31 °C.	A temperatura só é ajustável entre 16 ... 31 °C.
	<p>A proteção térmica está com defeito.</p> <p>O compressor está avariado.</p> <p>O enchimento do agente refrigerante é insuficiente.</p> <p>As bobinas de permutação térmica estão poluídas.</p> <p>O ventilador externo está com defeito.</p>	> Contacte um agente de assistência técnica autorizado.
	As aberturas de entrada e/ou saída de ar sob o veículo estão bloqueadas.	> Limpe as aberturas de entrada e/ou saída de ar (ver Limpeza e manutenção).
O sistema de ar condicionado para caixa de arrumação gera uma saída de ar baixa.	O filtro de ar está obstruído.	> Limpe o filtro de ar (ver Limpeza da entrada do filtro de carvão).
	<p>As bobinas de permutação térmica estão poluídas.</p> <p>O ventilador interno está com defeito.</p>	> Contacte um agente de assistência técnica autorizado.
Entra água para o veículo	As aberturas para saída da água de condensação estão obstruídas.	> Limpe as aberturas de drenagem para água de condensação (ver Controlar a drenagem de água).
	As vedações estão danificadas.	> Contacte um agente de assistência técnica autorizado.

Falha	Possível causa	Sugestão de solução
O sistema de ar condicionado para caixa de arrumação não liga.	Nenhuma tensão de alimentação (230 V~) está ligada.	> Verifique a alimentação de corrente.
	A tensão é demasiado baixa (inferior a 200 V~). O transformador de tensão está danificado.	> Contacte um agente de assistência técnica autorizado.
	A proteção térmica está com defeito.	
	O fusível elétrico da fonte de alimentação está queimado.	> Verifique o fusível elétrico da fonte de alimentação (ver Dados técnicos).
O sistema de ar condicionado para caixa de arrumação para de funcionar.	O filtro de ar está obstruído.	> Limpe o filtro de ar (ver Limpeza da entrada do filtro de carvão).
	A tensão é demasiado baixa (inferior a 200 V~). O transformador de tensão está danificado. A proteção térmica está com defeito. O ventilador do condensador está danificado. As bobinas de permutação térmica estão poluídas. O ventilador externo está com defeito.	> Contacte um agente de assistência técnica autorizado.
O sistema de ar condicionado para caixa de arrumação não desliga.	Um sensor da temperatura está com defeito.	> Contacte um agente de assistência técnica autorizado.
O recetor está a exibir o código de erro E1 .	Ocorreu um erro no sensor de temperatura ambiente.	1. Certifique-se de que os fios e fichas não estão com defeito e estão inseridos corretamente. 2. Se for necessário, contacte um agente de assistência técnica autorizado.
O recetor está a exibir o código de erro E2 .	Ocorreu um erro no sensor de temperatura do permutador térmico interior.	> Contacte um agente de assistência técnica autorizado.
O recetor está a exibir o código de erro E3 .	Ocorreu um erro no sensor de temperatura do permutador térmico exterior.	> Contacte um agente de assistência técnica autorizado.
O recetor está a exibir o código de erro E4 .	Ocorreu um erro durante a comunicação com o cartão de controlo.	> Contacte um agente de assistência técnica autorizado.

15 Garantia

Aplica-se o prazo de garantia legal. Se o produto apresentar defeitos, contacte a filial do fabricante no seu país (ver dometic.com/dealer) ou o seu revendedor.

Para fins de reparação ou de garantia, terá de enviar também os seguintes documentos:

- Uma cópia da fatura com a data de aquisição

- Um motivo de reclamação ou uma descrição da falha

Tenha em atenção que as reparações feitas por si ou por não profissionais podem ter consequências sobre a segurança e anular a garantia.

16 Eliminação



AVISO! Perigo de incêndio

- O agente de refrigeração é altamente inflamável. Não abra nem danifique o circuito de refrigeração.
- O isolamento do dispositivo contém um gás isolante (consulte a placa de características). Não danifique o isolamento.



Reciclagem de produtos com baterias não substituíveis, baterias recarregáveis ou fontes de luz:

- Se o produto contiver quaisquer pilhas, baterias recarregáveis ou fontes de luz não substituíveis, não tem de as remover antes da eliminação.
- Para eliminar definitivamente o produto, informe-se junto do centro de reciclagem ou revendedor mais próximo sobre as disposições de eliminação aplicáveis.
- O produto pode ser eliminado gratuitamente.



Reciclagem do material de embalagem: Sempre que possível, coloque o material de embalagem no respetivo contentor de reciclagem.

17 Dados técnicos

	FreshWell FWX4350EHP
Corrente nominal de entrada	220 ... 240 V~, 50 Hz
Consumo de energia	
Corrente de refrigeração estipulada	4,8 A
Corrente de refrigeração máxima	6,2 A
Corrente de aquecimento estipulada	4,5 A
Corrente de aquecimento máxima	5,1 A
Fusível necessário	10 A
Intervalo de temperatura de funcionamento	- 5 ... 52 °C
Emissão de ruído	< 58 dB(A)
Refrigerante	R32
Quantidade de líquido refrigerante existente	0.43 kg
Equivalente a CO ₂	0,290 t
Potencial de aquecimento global (PAG)	675

	FreshWell FWX4350EHP
Elemento de aquecimento adicional	500 W
Ventilação	3 níveis de ventilação 1 modo automático
Classe de proteção	IP X5
Volume de espaço máx. do veículo (com paredes isoladas)	30 m ³
Dimensões (em mm)	 fig. 28 na página 13
Peso	aprox. 21 kg
Inspeção/certificação	  

Contém gases fluorados com efeito de estufa. Equipamento hermeticamente selado.

Italiano

1	Note importanti.....	136
2	Spiegazione dei simboli.....	136
3	Spiegazione dei simboli sull'apparecchio.....	137
4	Istruzioni per la sicurezza.....	137
5	Destinatari.....	139
6	Dotazione.....	139
7	Accessori.....	140
8	Destinazione d'uso.....	140
9	Descrizione delle caratteristiche tecniche.....	141
10	Installazione.....	144
11	Prima del primo uso.....	149
12	Funzionamento.....	150
13	Pulizia e cura.....	155
14	Risoluzione dei problemi.....	156
15	Garanzia.....	158
16	Smaltimento.....	158
17	Specifiche tecniche.....	158

1 Note importanti

Si prega di leggere attentamente e di seguire tutte le istruzioni, le linee guida e le avvertenze incluse in questo manuale del prodotto, al fine di garantire che il prodotto venga sempre installato, utilizzato e mantenuto nel modo corretto. Queste istruzioni DEVONO essere conservate insieme al prodotto.

Utilizzando il prodotto, l'utente conferma di aver letto attentamente tutte le istruzioni, le linee guida e le avvertenze e di aver compreso e accettato di rispettare i termini e le condizioni qui espressamente indicati. L'utente accetta di utilizzare questo prodotto solo per lo scopo e l'applicazione previsti e in conformità con le istruzioni, le linee guida e le avvertenze indicate nel presente manuale del prodotto, nonché in conformità con tutte le leggi e i regolamenti applicabili. La mancata lettura e osservanza delle istruzioni e delle avvertenze qui espressamente indicate può causare lesioni personali e a terzi, danni al prodotto o ad altre proprietà nelle vicinanze. Il presente manuale del prodotto, comprese le istruzioni, le linee guida e le avvertenze e la relativa documentazione possono essere soggetti a modifiche e aggiornamenti. Per informazioni aggiornate sul prodotto, visitare documents.dometic.com.

2 Spiegazione dei simboli



AVVERTENZA!

indica una situazione di pericolo che, se non evitata, potrebbe provocare lesioni gravi o mortali.



ATTENZIONE!

indica una situazione di pericolo che, se non evitata, potrebbe provocare lesioni di entità lieve o moderata.



AVVISO!

Indica una situazione di pericolo che, se non evitata, può provocare danni alle cose.



NOTA Informazioni integranti relative all'impiego del prodotto.

3 Spiegazione dei simboli sull'apparecchio



Avvertenza! Materiale a velocità di combustione lenta.



Leggere le istruzioni per l'uso.



Leggere il manuale di assistenza.

4 Istruzioni per la sicurezza

Sicurezza generale



AVVERTENZA! Pericolo di scosse elettriche

- I lavori di installazione, manutenzione e riparazione dell'apparecchio devono essere effettuati solo da personale qualificato che sia informato sui pericoli connessi all'uso del refrigerante e degli impianti di climatizzazione e che conosca le relative prescrizioni. Per il servizio di riparazione, contattare il centro di assistenza del proprio Paese (vedere dometic.com/dealer).
- Per evitare possibili pericoli legati alla sicurezza, se il cavo di alimentazione del presente apparecchio è danneggiato deve essere sostituito dal fabbricante, da un tecnico del servizio assistenza oppure da personale ugualmente qualificato.



AVVERTENZA! Pericolo di incendio

- Non utilizzare l'apparecchio vicino a liquidi infiammabili.
- Assicurarsi che nella zona delle bocchette dell'aria non siano collocati o montati oggetti infiammabili. Deve essere rispettata una distanza minima di 50 cm.
- In caso d'incendio non rimuovere il coperchio superiore dell'apparecchio. Utilizzare invece agenti estinguenti approvati. Non tentare di estinguere l'incendio con acqua.
- Il refrigerante nel circuito di raffreddamento è altamente infiammabile. In caso di perdita, i gas combustibili potrebbero accumularsi se l'apparecchio si trova in un ambiente di piccole dimensioni. In caso di danneggiamento del circuito di raffreddamento: Tenere le fiamme libere e le potenziali fonti di accensione lontane dall'apparecchio. Aerare bene l'ambiente. Spegnerne l'apparecchio.
- L'apparecchio deve essere conservato in un ambiente privo di fonti di accensione continuamente in funzione (ad esempio: fiamme libere, apparecchiature a gas o riscaldatori elettrici in funzione).

- In nessun caso devono essere utilizzate potenziali fonti di accensione per la ricerca o il rilevamento di perdite di refrigerante. Non utilizzare una torcia ad alogenuri (o qualsiasi altro rilevatore che utilizzi una fiamma libera).
- Non utilizzare mezzi per accelerare il processo di sbrinamento o per la pulizia diversi da quelli raccomandati dal produttore.
- Non forare o bruciare l'apparecchio.
- Tenere presente che i refrigeranti possono essere inodori.



AVVERTENZA! Rischio di lesioni

- Non mettere in funzione l'apparecchio se presenta danni visibili.
- Questo apparecchio può essere utilizzato da bambini di età superiore a 8 anni, da persone con ridotte capacità fisiche, sensoriali o mentali o da persone inesperte o prive di conoscenze specifiche solo se sorvegliate o preventivamente istruite sull'impiego dell'apparecchio in sicurezza e se informate dei pericoli legati al prodotto stesso.
- **I dispositivi elettrici non sono giocattoli.** Conservare e utilizzare l'apparecchio lontano dalla portata dei bambini molto piccoli o delle persone inferme.
- I bambini non devono giocare con l'apparecchio.
- La pulizia e la manutenzione non devono essere eseguite da bambini senza la presenza di un adulto.
- Non eseguire modifiche o trasformazioni all'apparecchio!
- **Non** intervenire nell'area delle bocchette di aerazione e non introdurre nessun corpo estraneo nel climatizzatore per vano di carico.
- Non aprire o danneggiare in nessun caso il circuito di raffreddamento.
- La manutenzione deve essere eseguita solo secondo quanto raccomandato dal produttore dell'apparecchiatura. Gli interventi di manutenzione e riparazione che richiedono l'assistenza di altro personale qualificato devono essere eseguiti sotto la supervisione di una persona competente nell'uso di refrigeranti infiammabili.



AVVISO! Rischio di danni

- Qualora dovessero presentarsi guasti al circuito di raffreddamento dell'apparecchio, fare controllare e riparare quest'ultimo correttamente da un'azienda specializzata. Non scaricare mai il refrigerante nell'atmosfera.
- Non posare oggetti pesanti o applicare pressione sull'apparecchio.
- Non esporre il climatizzatore per vano di carico all'acqua.

Installazione del dispositivo in sicurezza



AVVERTENZA! Rischio di lesioni

- Installare l'apparecchio in modo tale che non possa cadere.

- Posare i cavi in modo tale che non sussista pericolo di inciampo e che si possano escludere eventuali danni ai cavi.



AVVISO! Rischio di danni

- Controllare che i dati della tensione riportati sulla targhetta corrispondano a quelli dell'alimentazione.
- Utilizzare canaline per cavi per posare i cavi attraverso pareti con spigoli vivi.
- Non posare i cavi in modo malfermo o con forti pieghe sui materiali che conducono elettricità.
- Non tirare i cavi.

Sicurezza durante l'utilizzo dell'apparecchio



AVVERTENZA! Pericolo di scosse elettriche

Interrompere sempre l'alimentazione elettrica qualora si operi sul dispositivo.



ATTENZIONE! Rischio di lesioni

Non toccare l'apparecchio durante l'uso. L'apparecchio contiene componenti caldi e freddi, parti in movimento e componenti elettrici che possono causare lesioni.



AVVISO! Rischio di danni

Evitare forti vibrazioni. L'apparecchio non funziona correttamente se è esposto a forti vibrazioni.

5 Destinatari



L'installazione meccanica ed elettrica e la configurazione dell'apparecchio devono essere eseguite da un tecnico qualificato che abbia dimostrato competenze e conoscenze relative alla costruzione e al funzionamento delle apparecchiature automotive e domestiche e alle installazioni e che conosca le normative vigenti nel Paese in cui l'apparecchiatura deve essere installata e/o utilizzata e abbia ricevuto una formazione sulla sicurezza per identificare ed evitare i pericoli coinvolti.

6 Dotazione

 **fig. 1** alla pagina 3

Pos.	Quantità	Descrizione
1	1	Climatizzatore per il vano di carico:
2	1	Controllo remoto
3	2	Tipo di batteria AAA
4	1	Sensore di temperatura
5	1	Ricevitore
6	1	Cartuccia filtro a carboni attivi
7	2	Staffe di montaggio
8	3	Connettore rapido

Pos.	Quantità	Descrizione
9	4	staffa di fissaggio
10	10	Rondella
11	26	Vite 4 x 20 mm
12	4	Vite 3 x 15 mm
13	1	Coperchio per l'aerazione
14	2	Tubo di scarico
15	2	Griglie esterne
-	1	Modello di montaggio

7 Accessori

Descrizione	N. art.
Tubo di distribuzione dell'aria	9100300019
Griglia di uscita dell'aria	9100300077
Curva a 90°	9100300015
Griglia di aspirazione dell'aria	9100300017
DC KIT DSP-T 12	9600007286
Kit DC DSP-T 24	9600007287

8 Destinazione d'uso

Il climatizzatore per vano di carico è destinato all'installazione in camper, caravan e altri veicoli con vani abitati.

Il climatizzatore per vano di carico **non** è adatto per l'installazione in:

- case e appartamenti
- autocarri e autoveicoli
- macchine da costruzione, macchine agricole o attrezzature simili
- barche e navi da crociera
- treni e aerei

Questo prodotto è adatto solo per l'uso e l'applicazione previsti in conformità con le presenti istruzioni.

Il presente manuale fornisce le informazioni necessarie per la corretta installazione e/o il funzionamento del prodotto. Un'installazione errata e/o un utilizzo o una manutenzione impropri comporteranno prestazioni insoddisfacenti e un possibile guasto.

Il produttore non si assume alcuna responsabilità per eventuali lesioni o danni al prodotto che derivino da:

- installazione, montaggio o collegamento errati, compresa la sovratensione
- manutenzione non corretta o uso di ricambi diversi da quelli originali forniti dal produttore
- modifiche al prodotto senza esplicita autorizzazione del produttore
- impiego per scopi diversi da quelli descritti nel presente manuale.

Dometic si riserva il diritto di modificare l'aspetto e le specifiche del prodotto.

9 Descrizione delle caratteristiche tecniche

Il climatizzatore per vano di carico fornisce all'abitacolo di un veicolo aria fresca deumidificata.

Il climatizzatore per vano di carico è azionato da un telecomando.

Il climatizzatore per vano di carico è in grado di abbassare la temperatura dell'abitacolo del veicolo fino a raggiungere un determinato valore. La temperatura dipende dal tipo di veicolo, dalla temperatura ambiente e dalla capacità di raffreddamento del climatizzatore per vano di carico.

Il climatizzatore per vano di carico è dotato di una funzione di sbrinamento e di blocco dell'aria fredda. La funzione di sbrinamento impedisce che lo scambiatore di calore esterno si congeli in modalità di riscaldamento. La funzione di blocco dell'aria fredda impedisce che venga soffiata aria fredda nel veicolo in modalità di riscaldamento.

Componenti

Il circuito di raffreddamento del climatizzazione per vano di carico è composto dai seguenti componenti principali:

 **fig. 2** alla pagina 3

- **Compressore (1)**

Il compressore aspira il refrigerante utilizzato e lo comprime. In questo modo aumentano la pressione e la temperatura del refrigerante.

- **Condensatore (2)**

Il condensatore assicura che l'aria circolante assorba il calore, il gas refrigerante caldo si raffreddi e si fluidifichi.

- **Evaporatore (3)**

Gli evaporatori si raffreddano e deumidificano l'aria circolante. Il refrigerante assorbe il calore ed evapora.

- **Ventilatore (4)**

Il ventilatore distribuisce l'aria raffreddata o riscaldata all'interno del veicolo attraverso un'unità di uscita dell'aria.

- **Valvola a 4 vie (5)**

La valvola a 4 vie inverte il circuito di raffreddamento. Il registro interno dell'evaporatore diventa quindi un condensatore e riscalda l'aria che passa attraverso.

- **Elemento riscaldante elettrico (6)**

L'elemento riscaldante elettrico aumenta l'effetto di riscaldamento quando la temperatura esterna è bassa.

- **Ingresso dell'aria (7), uscita dell'aria (8) per lo scambiatore di calore esterno**

L'aria viene aspirata nel climatizzatore per vano di carico attraverso l'ingresso dell'aria e fuoriesce attraverso l'uscita dell'aria.











- **Uscita registro (9), ingresso dell'aria (10) per lo scambiatore di calore interno**

L'aria viene aspirata nel climatizzatore per vano di carico attraverso l'ingresso dell'aria e fuoriesce attraverso l'uscita del registro. A seconda della modalità di funzionamento, lo scambiatore di calore interno riscalda o raffredda l'aria.

Controllo remoto







Le impostazioni del climatizzatore per vano di carico vengono effettuate tramite il telecomando.

Il telecomando è dotato dei seguenti elementi di comando e visualizzazione:  **fig. 3** alla pagina 4

Pos.	Componente	Descrizione
1	Display	Visualizzazione delle seguenti informazioni: <ul style="list-style-type: none"> • Ora • Temperatura ambiente selezionata in °C o °F • Temperatura ambiente reale • Modalità di condizionamento • la velocità di ventilazione • Simboli per funzioni aggiuntive attive • Stato della batteria
2	Tasto 	Accende il climatizzatore e il telecomando o esegue il passaggio alla modalità standby.
3	Tasto 	Seleziona l'impostazione del ventilatore.
4	Tasto MODE	Seleziona la modalità di climatizzazione.
5	Tasto 	Attiva la funzione Sleep.
6	Tasto 	
	Premuto una volta: Premuto nuovamente:	Visualizza la temperatura interna corrente (viene visualizzato il simbolo ). Visualizza la temperatura impostata.
7	Tasto 	Nessuna funzione assegnata.
8	Tasto °C/°F	Consente di selezionare le unità di temperatura Celsius (°C) e Fahrenheit (°F).
9	Tasto 	Imposta il timer e l'orologio.
10	Tasto SET	Conferma e salva le impostazioni.
11	Tasto 	Nessuna funzione.
12	Tasto +	Aumenta il valore selezionato.
13	Tasto -	Riduce il valore selezionato.
14	Simbolo 	Visualizzato quando le batterie del telecomando sono scariche.
15	Simbolo 	Visualizzato quando il telecomando sta trasmettendo valori al climatizzatore per vano di carico.

Modalità di climatizzazione

Il climatizzatore per vano di carico presenta le seguenti modalità di climatizzazione:



Modalità di condizionamento	Messaggi sul display	Descrizione
Automatica	A	Il climatizzatore per vano di carico regola la temperatura interna in base alla temperatura impostata, riscaldando o raffreddando e controllando la velocità del ventilatore richiesta. Nota: In modalità "automatica" il tasto  , i tasti + e - sono disattivati.
Raffreddamento		Il climatizzatore per vano di carico raffredda la temperatura interna alla temperatura impostata con le impostazioni del ventilatore configurate.
Riscaldamento		Il climatizzatore per vano di carico riscalda la temperatura interna alla temperatura impostata con le impostazioni del ventilatore configurate.
Ricircolo dell'aria		Il ventilatore fa circolare l'aria senza riscaldamento o raffreddamento con le impostazioni del ventilatore configurate.
Deumidificazione		Il climatizzatore per vano di carico regola la temperatura interna alla temperatura impostata, raffreddando e controllando la velocità del ventilatore richiesta. Inoltre, il condizionatore per vano di carico rimuove l'umidità dall'aria. Nota: Nella modalità "deumidificazione" il tasto  è disattivato.
Sleep		In modalità raffreddamento: quando la temperatura ambiente è di 2 °C superiore alla temperatura impostata, il compressore inizia a funzionare. quando la temperatura ambiente è di 2 °C inferiore alla temperatura impostata, il compressore smette di funzionare. In modalità riscaldamento: quando la temperatura ambiente è di 2 °C inferiore alla temperatura impostata, il compressore inizia a funzionare. quando la temperatura ambiente è di 2 °C superiore alla temperatura impostata, il compressore smette di funzionare.

Temperatura dell'aria corrente in modalità automatica

Temperatura ambiente corrente ϑ	$\vartheta \leq 20\text{ °C}$	$22\text{ °C} < \vartheta < 25\text{ °C}$	$\vartheta \geq 25\text{ °C}$
Punto impostato	20 °C	22 °C	25 °C
Modalità climatizzazione	"Riscaldamento" o "ricircolo dell'aria"	"Deumidificazione" o "ricircolo dell'aria"	"Raffreddamento"

Funzione timer

Il climatizzatore per vano di carico è dotato di una funzione timer.

Messaggi sul display	Descrizione
	Il climatizzatore viene acceso all'orario impostato.
	Il climatizzatore viene spento all'orario impostato.
	Il climatizzatore viene acceso e spento agli orari impostati.

Ricevitore

Il ricevitore dispone dei seguenti elementi di comando e visualizzazione:  **fig. 4** alla pagina 5

Pos.	Componente	Stato	Descrizione
1	Display	On	Sono visualizzate la temperatura impostata o la temperatura ambiente.
		Off	Il ricevitore è spento o in modalità standby.
2	LED rosso/verde	Luce rossa fissa	La modalità standby è attivata.
		Luce verde fissa	È attivata una modalità qualsiasi, tranne modalità standby.
		Luce rossa e verde lampeggiante	Il climatizzatore per vano di carico è acceso. Non è presente tensione di alimentazione.
3	LED blu	Luce fissa	È attivata la modalità "raffreddamento".
		Lampeggio	È attivata la modalità "deumidificazione".
		Off	È attivata una modalità, eccetto quelle di raffreddamento e di deumidificazione.
4	LED arancione	Luce fissa	È attivata la modalità "riscaldamento".
		Lampeggio	È attivata la modalità "riscaldamento". Sono attivate la funzione di sbrinamento o la funzione di blocco dell'aria fredda. Il climatizzatore per vano di carico non produce aria calda.
		Off	È attivata una modalità, tranne la modalità "riscaldamento".
5	LED giallo	Luce fissa	È attivata la funzione timer.
		Off	La funzione timer è disattivata.

10 Installazione

Nota sull'installazione

Durante l'installazione del climatizzatore per vano di carico attenersi alle seguenti istruzioni:



PERICOLO! Pericolo di scosse elettriche

Quando si opera sul climatizzatore per vano di carico, interrompere tutte le alimentazioni di tensione.



ATTENZIONE! Rischio di lesioni

- Un'installazione non corretta del climatizzatore per vano di carico può mettere a rischio la sicurezza dell'utente e causare danni irreparabili all'apparecchio.
- Se il climatizzatore per vano di carico non viene installato secondo le presenti istruzioni di montaggio, il fabbricante non si assume alcuna responsabilità per guasti o per la sicurezza del climatizzatore per vano di carico, in modo particolare per danni alle persone o materiali.
- Indossare gli indumenti protettivi consigliati (ad es. occhiali di protezione, guanti) quando si installa il climatizzatore per vano di carico.



AVVISO! Rischio di danni

- Durante l'installazione del climatizzatore per vano di carico, osservare la statica del veicolo e la tenuta di tutte le aperture.

- Prima di praticare i fori assicurarsi che i cavi elettrici o altre parti del veicolo non possano essere danneggiati.

Trasporto del climatizzatore per vano di carico



ATTENZIONE! Rischio di lesioni

Non trasportare il climatizzatore per vano di carico in una sola persona.



AVVISO! Rischio di danni

- Non tirare o spingere il climatizzatore per vano di carico (fig. 5, A).
- Non utilizzare le fessure di ventilazione per sollevare il climatizzatore per vano di carico (fig. 5, B).

 fig. 5 alla pagina 5

Punto di montaggio

- Per installare l'apparecchio è necessario creare delle aperture nel pavimento. Assicurarsi che le aperture siano accessibili e non coperte da alcuna parte del veicolo.
- Prima di installare il climatizzatore per vano di carico, assicurarsi che nessun componente del veicolo possa essere danneggiato dall'installazione del climatizzatore per vano di carico (ad esempio cablaggi, luci, armadietti, porte).
- La pendenza della superficie di montaggio non deve essere superiore a 10 °.
- Montare il climatizzatore per vano di carico in una posizione centrale del veicolo (ad esempio in un vano o in un alloggiamento simile) per ottenere una climatizzazione ottimale del veicolo.
- Scegliere una posizione facilmente accessibile per la manutenzione, lo smontaggio e l'installazione.
- Il climatizzatore per vano di carico deve essere installato sul pavimento.
- Prima di praticare i fori, posizionare la sagoma di montaggio nel vano selezionato per controllare lo spazio disponibile per i fori sul pavimento.
- Assicurarsi che il climatizzatore per vano di carico abbia una distanza minima di 30 mm dalle pareti e dai mobili circostanti per ridurre al minimo la trasmissione di rumore e vibrazioni durante il funzionamento.
- Mantenere una distanza di 20 cm tra la parte anteriore del climatizzatore per vano di carico e le pareti del vano per facilitare la sostituzione del filtro.
- Quando si installa il climatizzatore per vano di carico in un vano esterno (ad esempio falso pavimento), l'aria da trattare deve essere aspirata dall'abitacolo del veicolo.
- Assicurarsi che non venga aspirata aria esterna. L'aspirazione dell'aria esterna può ridurre significativamente l'efficienza del climatizzatore per vano di carico.

Note sull'impianto elettrico

 fig. 6 alla pagina 6

Articolo	Descrizione
1	Scheda principale
2	Sensore di condensa
3	Protezione del motore
4	Limitatore di temperatura
5	Elemento riscaldante

Articolo	Descrizione
6	Collegamento termico
7	Relè riscaldatore
8	Valvola di inversione
9	Potenza
10	Sensore dell'evaporatore
11	Scheda di interfaccia
12	Sensore di temperatura ambiente
13	Scheda display
14	Condensatore di avviamento
15	soft start
16	Condensatore di marcia
17	Ventola della condensa
18	Ventola dell'evaporatore
bu	Blue
bn	Marrone
ye	giallo
gn	Verde
rd	Rosso
bk	Nero
vt	viola

- Assicurarsi che i dati della tensione riportati sulla targhetta corrispondano a quelli dell'alimentazione.
- Installare sul lato di installazione un interruttore onnipolare con una larghezza di apertura dei contatti di almeno 3 mm.
- Se il climatizzatore per vano di carico è alimentato dalla rete elettrica, installare un interruttore a 2 poli che interrompa l'alimentazione di tensione alternata in caso di sovracorrente.
- Se il climatizzatore per vano di carico è alimentato dalla rete elettrica, assicurarsi che l'alimentazione di tensione alternata sia dotata di un interruttore differenziale.
- Assicurarsi che il cavo di collegamento a terra del climatizzatore per vano di carico sia collegato al sistema di messa a terra del veicolo.

Creazione delle aperture

1. Segnare la posizione e le dimensioni delle aperture utilizzando il modello.

 **fig. 7 alla pagina 7**

2. Praticare i fori negli angoli.

 **fig. 8 alla pagina 7**

3. Creare le aperture con un gattuccio o un attrezzo simile.

4. Creare un'apertura per il drenaggio dell'acqua di condensa con un diametro di 32 mm.

5. Segnare la posizione delle staffe di montaggio (fig. **9**, **1**) e delle staffe di fissaggio (fig. **9**, **2**).

 **fig. 9 alla pagina 7**

Installazione delle staffe di fissaggio e delle cinghie

 **fig. 10** alla pagina 8

1. Fissare le staffe di fissaggio (fig. **10**, **1**).
2. Tirare le cinghie attraverso le staffe di fissaggio (fig. **10**, **2**).
3. Montare i tubi di scarico sotto il climatizzatore per vano di carico (fig. **10**, **3**).
4. Fissare il climatizzatore per vano di carico con le cinghie (fig. **10**, **4**).

Installazione delle staffe di montaggio

- > Fissare il climatizzatore per vano di carico con i 2 profili angolari. Per il fissaggio utilizzare 3 viti per ciascuna staffa di montaggio.

 **fig. 11** alla pagina 8

Installazione delle griglie esterne

- > Fissare le griglie esterne con viti e rondelle.

 **fig. 12** alla pagina 9

Installazione del ricevitore (opzionale)

1. Creare un'apertura di 50 mm nella parete.
2. Posare il cavo attraverso il foro fino al climatizzatore per vano di carico.
3. Fissare il ricevitore.

 **fig. 14** alla pagina 9

Installazione di un pannello di controllo (opzionale)

Il climatizzatore per vano di carico può essere collegato e controllato tramite il bus CI del veicolo invece che con il telecomando e il ricevitore.

- > Se lo si desidera, collegare il climatizzatore per vano di carico al bus CI del veicolo.



NOTA Seguire le istruzioni del fabbricante.

Installazione del sensore di temperatura

Per l'installazione del sensore di temperatura, tenere presente quanto segue:

- Installare il sensore di temperatura all'altezza del torace.
- Installare il sensore di temperatura sul lato opposto rispetto alle uscite dell'aria nel veicolo.
- L'installazione non corretta del sensore di temperatura può causare il malfunzionamento del climatizzatore per vano di carico e una scarsa distribuzione dell'aria. Se l'installazione del sensore di temperatura non è corretta, il climatizzatore per vano di carico funziona in modo continuo oppure smette di funzionare senza aver raggiunto la temperatura obiettivo.

1. Praticare un foro nella parete davanti al climatizzatore per vano di carico.



NOTA Assicurarsi che il foro sia praticato in modo che il sensore di temperatura non sia posizionato all'esterno del veicolo.

fig. 15 alla pagina 10

2. Collegare il sensore di temperatura al connettore "TA" (fig. 16, 3) del climatizzatore per vano di carico.
3. Inserire il sensore attraverso il foro praticato.
4. Applicare il coperchio di plastica sul sensore di temperatura.

Posa dei cavi di collegamento



PERICOLO! Pericolo di scosse elettriche

Assicurarsi che non sia applicata tensione ai componenti ad azionamento elettrico prima di eseguire qualsiasi intervento su di essi.

1. Scegliere la sezione del cavo in base alla sua lunghezza:
 - Lunghezza < 7,5 m: 1,5 mm²
 - Lunghezza > 7,5 m: 2,5 mm²
2. Collegare la spina a 4 poli del ricevitore alla presa IR del climatizzatore (fig. 16, 1).

fig. 16 alla pagina 10

3. Collegare il cavo 230 V~ (fig. 16, 2) a un'alimentazione utilizzando i connettori rapidi.

fig. 17 alla pagina 10

4. **Opzionale:** Collegare il DC-Kit (Accessori) e/o il bus LIN del veicolo al climatizzatore per vano di carico. Seguire le istruzioni del fabbricante.

fig. 18 alla pagina 10

Tabella 6: Legenda

Pin	DC-Kit	LIN
	Descrizione	
1	Terra	Terra
2	Terra	Terra
3	Terra	Terra
4	Economia	Terra
5	Telecomando ON	NC
6	Inverter	Terra

Installazione dei condotti dell'aria



NOTA Non utilizzare scorciatoie quando si installano gli ingressi e le uscite sotto il veicolo. In caso contrario, il climatizzatore per vano di carico riaspirerà l'aria scaricata. L'aria aspirata circola nel climatizzatore per vano di carico e influisce sull'efficienza e sulla distribuzione dell'aria nel veicolo.

Posizionamento dei condotti dell'aria per un raffreddamento efficiente:  **fig. 19** alla pagina 11

Posizionamento dei condotti dell'aria per un riscaldamento efficiente:  **fig. 20** alla pagina 11

1. Installare i condotti dell'aria (fig. **19**/fig. **20, 1**) e i tubi di ventilazione (fig. **19**/fig. **20, 3**).



NOTA

- Quando si installano i condotti dell'aria, tenere presente che possono essere posizionati in modo ottimale solo per il raffreddamento o il riscaldamento e non per entrambi contemporaneamente.
- Si consiglia di utilizzare un tubo di cartone per la climatizzazione con un nucleo in alluminio e una copertura esterna in PVC. Il diametro interno nominale deve essere di 60 mm. Il diametro esterno deve avere una dimensione massima di 65 mm.

Seguire le istruzioni del fabbricante.

2. Assicurarsi che i tubi di ventilazione (fig. **19**/fig. **20, 3**) siano collegati premendoli insieme utilizzando il foro conico sull'uscita dell'aria.
3. Assicurarsi che i tubi siano collegati all'uscita del registro (Componenti, **10**).
4. Per ottenere la massima efficienza, attenersi alle seguenti istruzioni:
 - a) Disporre i tubi dell'aria il più possibile corti e dritti.
 - b) Limitare la lunghezza dei tubi a 5 m.
 - c) Non collocare i tubi vicino a fonti di calore.
5. Creare l'apertura di ricircolo dell'aria (fig. **19**/fig. **20, 2**) vicino al climatizzatore per vano di carico.



NOTA Le aperture dell'aria di ricircolo o la griglia devono avere una sezione totale di almeno 300 cm² per aspirare aria di ricircolo sufficiente.

Se non è possibile installare l'apertura di ricircolo dell'aria (fig. **19**/fig. **20, 2**) in prossimità del climatizzatore per vano di carico, assicurarsi che il flusso d'aria non sia ostruito da altri oggetti. Se necessario, creare un condotto d'aria tra le aperture e il climatizzatore per vano di carico.

6. Per evitare la formazione di condensa sui tubi, isolare i tubi con materiale isolante.



11 Prima del primo uso



NOTA

Assicurarsi che sia l'apertura di aspirazione dell'aria sia le bocchette dell'aria siano libere. Tutte le griglie di ventilazione devono essere sempre tenute libere per garantire che il climatizzatore da incasso sia in grado di funzionare con la capacità massima.

Impostazione del controllo remoto

1. Inserire le batterie (vedere Sostituzione delle batterie del telecomando).
✓ Il display mostra tutti i simboli per 5 s.
2. Premere contemporaneamente i tasti  e  durante questi 5 s.
✓ Il display mostra il numero del modello predefinito.
3. Premere contemporaneamente i tasti **+** e **-** entro 3 s per selezionare il numero di modello:

- FreshWell: **02**
- FreshJet: **07**
- FreshLight: **11**

✓ Il display mostra tutti i simboli per 5 s. In seguito il telecomando è pronto all'uso.

Impostazione dell'ora

- > Impostare l'ora corrente (vedere Impostazione dell'ora).

12 Funzionamento



AVVISO! Rischio di danni

Non utilizzare il climatizzatore per vano di carico se il veicolo è inclinato per più di 10°.



NOTA

- Comandare il climatizzatore per vano di carico con il telecomando o il bus LIN. Quando si utilizza un comando tramite bus LIN, il ricevitore non è necessario.
- Il telecomando deve essere rivolto verso il sensore IR (fig. 4, 4) sul ricevitore durante il funzionamento.

Il climatizzatore per vano di carico conferma la ricezione dei dati con un suono acuto.

Indicazioni fondamentali per l'impiego

Il climatizzatore per vano di carico dispone di 2 modalità di funzionamento:

Modalità di funzionamento	Caratteristiche
Standby	Il climatizzatore per vano di carico è pronto per l'uso e può essere attivato con il telecomando.
On	Il climatizzatore per vano di carico climatizza l'aria nell'abitacolo.

Il ricevitore si accende quando riceve impulsi dal telecomando. Il display mostra l'impostazione della temperatura (lampeggiante), dopo 20 s mostra la temperatura ambiente, quindi si spegne.

Utilizzare il telecomando per i seguenti scopi:

- Attivazione e disattivazione della modalità standby del climatizzatore per vano di carico
- Regolazione delle impostazioni
- Selezione di funzioni supplementari

Indicazioni per l'uso ottimale

Osservare i seguenti suggerimenti per ottimizzare le prestazioni del climatizzatore per vano di carico:

- Migliorare l'isolamento termico del veicolo chiudendo ermeticamente le fessure e applicando alle finestre tende o tende a rullo riflettenti.
- Se il veicolo è stato esposto alla luce diretta del sole per un lungo periodo di tempo e la temperatura ambiente nel veicolo è elevata, accendere il climatizzatore per vano di carico in modalità "ricircolo dell'aria" (☞) con i finestrini aperti per alcuni minuti prima di attivare la modalità "raffreddamento" (☞).

- Evitare di aprire le porte e i finestrini il più possibile quando si utilizza il climatizzatore per vano di carico.
- Selezionare una temperatura e una velocità della ventola adeguate.
- Orientare opportunamente le bocchette dell'aria.
- Assicurarsi che le bocchette dell'aria e la griglia di aspirazione non siano coperte.
- Per migliorare le prestazioni di riscaldamento, lasciare che l'aria calda fluisca il più in profondità possibile nell'abitacolo ruotando le bocchette leggermente verso il basso.
- Per migliorare le prestazioni di raffreddamento, consentire all'aria fredda di entrare nell'abitacolo il più in alto possibile ruotando le bocchette leggermente verso l'alto.
- Chiudere tutte le tende.

Attivazione del climatizzatore per vano di carico o passaggio alla modalità standby

- > Premere il tasto .
- ✓ Viene emesso un segnale acustico.

Acceso: dopo alcuni minuti, il climatizzatore per vano di carico inizia a climatizzare l'aria portandola agli ultimi valori impostati.

Passato in standby: il climatizzatore per vano di carico arresta la climatizzazione dell'aria.

Attivazione o disattivazione della modalità standby solo per il telecomando

Se il telecomando non è rivolto verso il sensore IR (fig. 4, 4) sul pannello di controllo, il telecomando può essere attivato o fatto passare alla modalità standby indipendentemente dal climatizzatore per vano di carico.

- > Premere il tasto .
- ✓ Se il telecomando è passato alla modalità standby, il display mostra solo l'ora.



Se il telecomando è attivato, sul display vengono visualizzati diversi simboli.





Selezione della modalità di climatizzazione

1. Assicurarsi che il climatizzatore per vano di carico sia **acceso**.
 2. Selezionare la modalità desiderata utilizzando il tasto **MODE** (vedere Modalità di climatizzazione).
- ✓ Viene emesso un segnale acustico. Il climatizzatore per il vano di carico passa alla modalità selezionata.



Selezione manuale della velocità del ventilatore

Il ventilatore regola la potenza di alimentazione dell'aria.

Nelle modalità "raffreddamento" () , "riscaldamento" () e "ricircolo dell'aria" () i livelli del ventilatore possono essere selezionati manualmente. Nelle altre modalità di climatizzazione, il climatizzatore per vano di carico controlla automaticamente il livello del ventilatore e il telecomando visualizza solo i simboli dei livelli del ventilatore senza il codice corrispondente.

1. Assicurarsi che il climatizzatore per vano di carico sia **acceso**.
2. Assicurarsi che sia attivata la modalità "raffreddamento" () , "riscaldamento" () o "ricircolo dell'aria" () .
3. Utilizzare il tasto  per selezionare il livello del ventilatore desiderato.

Messaggi sul display		Descrizione
Simbolo	Codice	
	F1	Livello del ventilatore basso

Messaggi sul display		Descrizione
Simbolo	Codice	
	F2	Livello del ventilatore medio
	F3	livello di ventilazione alto Non disponibile nella modalità "raffreddamento" (❄️).
		Modalità ventilatore automatico, disponibile solo nelle modalità "raffreddamento" (❄️), "riscaldamento" (🔥) e "automatica" (A).

✓ Viene emesso un segnale acustico. Il nuovo livello del ventilatore è stato impostato.

Il codice del livello del ventilatore scompare dopo alcuni secondi e viene visualizzata la temperatura impostata.

Regolazione della temperatura

Modalità di raffreddamento

Nelle modalità "raffreddamento" (❄️) e "deumidificazione" (💧) è possibile impostare una temperatura tra 16 °C e 31 °C con il telecomando.

1. Assicurarsi che il climatizzatore per vano di carico sia **acceso**.
2. Assicurarsi che sia attivata le modalità "raffreddamento" (❄️) o "deumidificazione" (💧).

3. Usare i tasti + o - per selezionare la temperatura desiderata.

✓ Viene emesso un segnale acustico. La temperatura è impostata sul climatizzatore per vano di carico.

Modalità di riscaldamento

Nella modalità "riscaldamento" (🔥) è possibile impostare una temperatura tra 16 °C e 31 °C con il telecomando.

1. Assicurarsi che il climatizzatore per vano di carico sia **acceso**.
2. Assicurarsi che sia attivata la modalità "riscaldamento" (🔥).

3. Usare i tasti + o - per selezionare la temperatura desiderata.

✓ Viene emesso un segnale acustico. Dopodiché la temperatura è impostata sul climatizzatore per vano di carico.

Visualizzazione della temperatura

> Premere il tasto  una volta per visualizzare la temperatura interna corrente.

✓ Il simbolo  e la temperatura interna corrente del telecomando sono visualizzati sul display del telecomando.

> Premere il tasto  due volte per visualizzare la temperatura impostata.

Impostazione dell'ora

Per la programmazione del timer nel comando a distanza deve essere impostata l'ora attuale. L'ora viene visualizzata sul display del comando a distanza.



NOTA Il telecomando torna alla modalità iniziale e salva l'impostazione corrente se non viene premuto alcun tasto del telecomando per 15 s durante l'impostazione dell'ora.

Per impostare l'ora, procedere come segue:

1. Assicurarsi che il telecomando sia **acceso**.
2. Tenere premuto il tasto  per 2 s.
✓ L'indicazione dell'ora lampeggia.
3. Usare i tasti **+** o **-** per impostare l'ora corrente.



NOTA Premere **+** o **-** per oltre 2 s per regolare l'ora più rapidamente.

4. Premere il tasto **SET** per confermare l'ora impostata.

Programmazione del timer



Con la funzione Timer è possibile impostare il periodo di tempo desiderato per la climatizzazione. È possibile specificare l'ora di accensione, l'ora di spegnimento o entrambi i valori.





NOTA Se durante la programmazione del timer sul telecomando non viene premuto alcun tasto per 15 s, il telecomando torna alla modalità iniziale.

1. Assicurarsi che il climatizzatore per vano di carico sia **acceso** (Attivazione del climatizzatore per vano di carico o passaggio alla modalità standby).
2. Selezionare la modalità di climatizzazione e tutti i valori richiesti (ad esempio, la temperatura).
3. Impostare il timer desiderato:
 - Impostazione dell'orario di accensione
 - Impostazione dell'ora di spegnimento
 - Impostazione dell'orario di accensione e di spegnimento





Impostazione dell'orario di accensione

1. Far passare il climatizzatore per vano di carico alla modalità **standby** (Attivazione del climatizzatore per vano di carico o passaggio alla modalità standby).
2. Premere il tasto  una volta.
✓ Il simbolo **ON**  lampeggia sul display del telecomando.
3. Usare il tasto **+** o **-** per impostare l'ora in cui il climatizzatore per vano di carico deve accendersi.
4. Premere il tasto **SET** per trasmettere il valore al climatizzatore per vano di carico.
✓ Il climatizzatore per vano di carico viene acceso con la modalità di climatizzazione selezionata e all'ora specificata.
5. Far passare il climatizzatore per vano di carico alla modalità **standby** (vedere Attivazione del climatizzatore per vano di carico o passaggio alla modalità standby).

Impostazione dell'ora di spegnimento

1. Premere il tasto  due volte.
✓ Il simbolo **OFF**  lampeggia sul display del telecomando.
2. Usare i tasti **+** o **-** per impostare l'ora in cui il climatizzatore per vano di carico deve spegnersi.
3. Premere il tasto **SET** per trasmettere il valore al climatizzatore per vano di carico.
✓ Il climatizzatore per vano di carico si avvia nella modalità selezionata all'ora specificata e resta in funzione fino al raggiungimento della seconda ora specificata.

Impostazione dell'orario di accensione e di spegnimento

1. Premere il tasto  tre volte.
- ✓ Il simbolo **ON**  lampeggia sul display del telecomando.
Viene visualizzato il simbolo **OFF** .
2. Usare il tasto **+** o **-** per impostare l'ora in cui il climatizzatore per vano di carico deve accendersi.
3. Premere il tasto .
- ✓ Il simbolo **OFF**  lampeggia sul display del telecomando.
4. Usare i tasti **+** o **-** per impostare l'ora in cui il climatizzatore per vano di carico deve spegnersi.
5. Premere il tasto **SET** per trasmettere il valore al climatizzatore per vano di carico.
- ✓ Il climatizzatore per vano di carico si avvia nella modalità selezionata all'ora specificata e resta in funzione fino al raggiungimento della seconda ora specificata.
6. Far passare il climatizzatore per vano di carico alla modalità standby (vedere Attivazione del climatizzatore per vano di carico o passaggio alla modalità standby).

Annullamento dell'impostazione del timer



Se il timer è stato impostato, le impostazioni possono essere annullate come segue:

- > Premere il tasto  5 volte.
- ✓ Il simbolo del timer scompare. L'impostazione è stata annullata.

Attivazione e disattivazione della funzione Sleep



NOTA La funzione Sleep è disattivata nelle modalità "ricircolo dell'aria"  e "deumidificazione" .

1. Assicurarsi che il climatizzatore per vano di carico sia **acceso**.
2. Impostare la temperatura richiesta (vedere Regolazione della temperatura).
3. Premere il tasto .
- ✓ Sul display del telecomando viene visualizzato il simbolo . La funzione Sleep è attivata.
4. Per disattivare la funzione Sleep premere di nuovo il tasto .



NOTA La funzione Sleep viene disattivata se si preme il tasto **MODE**.

Sostituzione delle batterie del telecomando

Sostituire le batterie quando sul display del telecomando viene visualizzato il simbolo .

Il vano batterie si trova sul retro del telecomando.

1. Premere verso il basso il coperchio del vano batterie e aprirlo spingendolo in direzione della freccia.
2. Inserire 2 batterie nuove (tipo AAA) nel telecomando come indicato nel vano batterie.
3. Chiudere il coperchio del vano batterie.

13 Pulizia e cura



AVVERTENZA! Rischio di lesioni

Qualsiasi altro intervento di manutenzione in aggiunta a quanto descritto qui può essere eseguito solo da personale qualificato che abbia familiarità con le normative in vigore e con i rischi associati alla manipolazione del refrigerante e degli impianti di climatizzazione.



AVVISO! Rischio di danni

- Non pulire il climatizzatore per vano di carico con un'idropulitrice.
- Non utilizzare oggetti appuntiti o duri o detersivi per pulire il climatizzatore per vano di carico.
- Pulire il climatizzatore per vano di carico con acqua e un detersivo delicato.
- **Non** pulire mai il climatizzatore per vano di carico con benzina, gasolio o solventi.

- > Di tanto in tanto, con un panno umido, pulire l'alloggiamento del climatizzatore per vano di carico e l'unità di uscita dell'aria.
- > Rimuovere regolarmente la sporcizia dalle griglie di ventilazione (fig. 21, 1) del climatizzatore per vano di carico.

fig. 21 alla pagina 12

- > Se necessario pulire il telecomando con un panno leggermente umido. Utilizzare un panno per la pulizia degli occhiali per pulire il display del telecomando.
- > Pulire o sostituire il filtro a carboni attivi una volta all'anno (Pulizia o sostituzione del filtro a carboni attivi).

Pulizia della cartuccia del filtro a carboni attivi

Pulire regolarmente la cartuccia del filtro a carboni attivi del climatizzatore per vano di carico:  fig. 22 alla pagina 12

1. Estrarre la cartuccia del filtro a carboni attivi (1) dall'elemento di fissaggio.
2. Pulire la cartuccia del filtro a carboni attivi (1) con una soluzione detergente e lasciarla asciugare.
3. Reinserrire la cartuccia del filtro a carboni attivi asciutta (1).

Pulizia o sostituzione del filtro a carboni attivi

Pulire o sostituire il filtro a carboni attivi una volta all'anno:

1. Estrarre la cartuccia del filtro a carboni attivi (fig. 22, 1) dall'elemento di fissaggio.
2. Rimuovere il filtro a carboni attivi (fig. 22, 2).
3. Se necessario, pulire il filtro a carboni attivi (fig. 22, 1) con una soluzione detergente o sostituirlo.
4. Inserire il filtro a carboni attivi nuovo/asciutto e pulito (fig. 22, 1).

Controllo dello scarico dell'acqua

- > Controllare se i canali di scarico dell'acqua di condensa (fig. 21, 2) ai lati del climatizzatore per vano di carico sono liberi e l'acqua di condensa può fuoriuscire.

Manutenzione dello scambiatore di calore

- > Far eseguire la manutenzione annuale dello scambiatore di calore del climatizzatore per vano di carico da un'officina specializzata.

14 Risoluzione dei problemi

Guasto	Possibile causa	Rimedio
Non raffredda	La modalità "raffreddamento" ❄️ non è impostata.	> Attivare la modalità "raffreddamento" ❄️ (vedere Modalità di raffreddamento).
	La temperatura ambiente è superiore a 52 °C.	Il climatizzatore per vano di carico è progettato solo per temperature ambiente di -5 ... 52 °C.
	La temperatura impostata è superiore alla temperatura ambiente.	> Selezionare una temperatura più bassa (vedere Regolazione della temperatura).
	La temperatura ambiente è inferiore a 16 °C.	> Attivare la modalità "ricircolo dell'aria" (🔄).
	La protezione termica è difettosa. Il compressore è danneggiato. Il livello del refrigerante è insufficiente. Le bobine dello scambiatore di calore sono contaminate. Il ventilatore esterno è difettoso.	> Rivolgersi a un'officina specializzata e autorizzata.
	La funzione di protezione dal congelamento è regolarmente attiva. Il compressore si accende e si spegne ripetutamente senza raggiungere la temperatura impostata.	> Selezionare la velocità della ventola più alta (vedere Selezione manuale della velocità del ventilatore).
	Le aperture di ingresso e/o di uscita dell'aria sotto il veicolo sono bloccate.	> Pulire le aperture di ingresso e/o di uscita dell'aria (vedere Pulizia e cura).
	Le aperture di ingresso e di uscita dell'aria sono installate troppo vicine fra di loro.	> Allontanare le uscite dell'aria dall'ingresso dell'aria.
Nessun riscaldamento	La modalità "riscaldamento" 🔥 non è impostata.	> Attivare la modalità "riscaldamento" 🔥 (vedere Modalità di riscaldamento).
	La temperatura ambiente è inferiore a -5 °C.	Il climatizzatore per vano di carico è progettato solo per temperature ambiente di -5 ... 52 °C.
	La temperatura impostata è inferiore alla temperatura ambiente.	> Selezionare una temperatura più alta (vedere Regolazione della temperatura).
	La temperatura ambiente è superiore a 31 °C.	La temperatura può essere regolata solo tra 16 ... 31 °C.
	La protezione termica è difettosa. Il compressore è danneggiato. Il livello del refrigerante è insufficiente. Le bobine dello scambiatore di calore sono contaminate. Il ventilatore esterno è difettoso.	> Contattare il servizio di assistenza autorizzato.

Guasto	Possibile causa	Rimedio
	Le aperture di ingresso e/o di uscita dell'aria sotto il veicolo sono bloccate.	<ul style="list-style-type: none"> ➢ Pulire le aperture di ingresso e/o di uscita dell'aria (vedere Pulizia e cura).
Il climatizzatore per vano di carico ha una bassa capacità di aerazione.	Il filtro dell'aria è ostruito.	<ul style="list-style-type: none"> ➢ Pulire il filtro dell'aria (vedere Pulizia della cartuccia del filtro a carboni attivi).
	Le bobine dello scambiatore di calore sono contaminate. Il ventilatore interno è difettoso.	<ul style="list-style-type: none"> ➢ Contattare il servizio di assistenza autorizzato.
Infiltrazione di acqua nel veicolo.	Le aperture di scarico per l'acqua di condensa sono intasate.	<ul style="list-style-type: none"> ➢ Pulire le aperture di scarico dell'acqua di condensa (vedere Controllo dello scarico dell'acqua).
	Le guarnizioni sono danneggiate.	<ul style="list-style-type: none"> ➢ Contattare il servizio di assistenza autorizzato.
Il climatizzatore per vano di carico non si accende.	Non è collegata alcuna tensione di alimentazione (230 V~).	<ul style="list-style-type: none"> ➢ Controllare l'alimentazione elettrica.
	La tensione è troppo bassa (inferiore a 200 V~). Il trasformatore di tensione è guasto. La protezione termica è difettosa.	<ul style="list-style-type: none"> ➢ Contattare il servizio di assistenza autorizzato.
	Il fusibile elettrico dell'alimentazione è bruciato.	<ul style="list-style-type: none"> ➢ Controllare il fusibile elettrico dell'alimentazione (vedere Specifiche tecniche).
Il climatizzatore per vano di carico smette di funzionare.	Il filtro dell'aria è ostruito.	<ul style="list-style-type: none"> ➢ Pulire il filtro dell'aria (vedere Pulizia della cartuccia del filtro a carboni attivi).
	La tensione è troppo bassa (inferiore a 200 V~). Il trasformatore di tensione è guasto. La protezione termica è difettosa. La ventola del condensatore è danneggiata. Le bobine dello scambiatore di calore sono contaminate. Il ventilatore esterno è difettoso.	<ul style="list-style-type: none"> ➢ Contattare il servizio di assistenza autorizzato.
Il climatizzatore per vano di carico non si spegne.	Un sensore di temperatura è difettoso.	<ul style="list-style-type: none"> ➢ Contattare il servizio di assistenza autorizzato.
Il ricevitore mostra il codice di errore E1 .	Si è verificato un errore sul sensore di temperatura ambiente.	<ol style="list-style-type: none"> 1. Assicurarsi che i fili e le spine non siano difettosi e che siano inseriti correttamente. 2. Se necessario, contattare il servizio di assistenza autorizzato.
Il ricevitore mostra il codice di errore E2 .	Si è verificato un errore sul sensore di temperatura dello scambiatore di calore interno.	<ul style="list-style-type: none"> ➢ Contattare il servizio di assistenza autorizzato.

Guasto	Possibile causa	Rimedio
Il ricevitore mostra il codice di errore E3 .	Si è verificato un errore sul sensore di temperatura dello scambiatore di calore esterno.	> Contattare il servizio di assistenza autorizzato.
Il ricevitore mostra il codice di errore E4 .	Si è verificato un errore durante la comunicazione con la scheda di controllo.	> Contattare il servizio di assistenza autorizzato.

15 Garanzia

Vale il termine di garanzia previsto dalla legge. Se il prodotto è difettoso, contattare la filiale del produttore nel proprio Paese (vedere dometic.com/dealer) o il rivenditore di riferimento.

Per la gestione della riparazione e della garanzia è necessario inviare la seguente documentazione insieme all'apparecchio:

- una copia della ricevuta con la data di acquisto,
- il motivo della richiesta o la descrizione del guasto.

Tenere presente che le riparazioni eseguite in autonomia o da personale non professionista possono avere conseguenze sulla sicurezza e invalidare la garanzia.

16 Smaltimento



AVVERTENZA! Pericolo di incendio

- Il refrigerante è altamente infiammabile. Non aprire o danneggiare il circuito di raffreddamento.
- L'isolamento del dispositivo contiene un gas isolante (vedere targhetta con le specifiche tecniche). Non danneggiare l'isolamento.



Riciclaggio di prodotti con batterie non sostituibili, batterie ricaricabili o fonti di luce:





- Se il prodotto contiene batterie non sostituibili, batterie ricaricabili o fonti di luce, non è necessario rimuoverle prima dello smaltimento.
- Per smaltire definitivamente il prodotto, informarsi presso il centro di riciclaggio più vicino o presso il proprio rivenditore specializzato sulle norme relative allo smaltimento.
- È possibile smaltire il prodotto gratuitamente.



Riciclaggio del materiale da imballaggio: smaltire il materiale da imballaggio negli appositi contenitori di riciclaggio, dove possibile.

17 Specifiche tecniche

	FreshWell FWX4350EHP
Tensione nominale di ingresso	220 ... 240 V~, 50 Hz
Consumo di corrente	

	FreshWell FWX4350EHP
Corrente nominale di raffreddamento	4,8 A
Corrente massima di raffreddamento	6,2 A
Corrente nominale di riscaldamento	4,5 A
Corrente massima di riscaldamento	5,1 A
Fusibile necessario	10 A
Intervallo di variazione della temperatura di esercizio	-5 ... 52 °C
Emissioni acustiche	< 58 dB(A)
Refrigerante	R32
Quantità di refrigerante	0.43 kg
CO ₂ equivalente	0,290 t
Potenziale di riscaldamento globale (GWP)	675
Elemento riscaldante aggiuntivo	500 W
Ventilatore	3 velocità di ventilazione 1 modalità automatica
Classe di protezione	IP X5
Volume max. dell'abitacolo del veicolo (con pareti isolate)	30 m ³
Dimensioni (in mm)	 fig. 23 alla pagina 13
Peso	Circa 21 kg
Ispezione/certificazione	  

Contiene gas fluorurati ad effetto serra. Apparecchiatura sigillata ermeticamente.

Nederlands

1	Belangrijke opmerkingen.....	160
2	Verklaring van de symbolen.....	160
3	Verklaring van de symbolen op het toestel.....	161
4	Veiligheidsaanwijzingen.....	161
5	Doelgroep.....	163
6	Omvang van de levering.....	163
7	Accessoires.....	164
8	Beoogd gebruik.....	164
9	Technische beschrijving.....	165
10	Installatie.....	168
11	Voor het eerste gebruik.....	173
12	Gebruik.....	174
13	Reiniging en onderhoud.....	179
14	Problemen oplossen.....	180
15	Garantie.....	182
16	Verwijdering.....	182
17	Technische gegevens.....	183

1 Belangrijke opmerkingen

Lees deze gebruiksaanwijzing zorgvuldig door en volg alle instructies, richtlijnen en waarschuwingen in deze handleiding op om ervoor te zorgen dat u het product te allen tijde op de juiste manier installeert, gebruikt en onderhoudt. Deze gebruiksaanwijzing MOET bij dit product worden bewaard.

Door het product te gebruiken, bevestigt u hierbij dat u alle instructies, richtlijnen en waarschuwingen zorgvuldig hebt gelezen en dat u de voorwaarden zoals hierin beschreven begrijpt en accepteert. U gaat ermee akkoord dit product alleen te gebruiken voor het beoogde doel en de beoogde toepassing en in overeenstemming met de instructies, richtlijnen en waarschuwingen zoals beschreven in deze gebruiksaanwijzing en in overeenstemming met de geldende wet- en regelgeving. Het niet lezen en opvolgen van de hierin beschreven instructies en waarschuwingen kan leiden tot letsel voor uzelf en anderen, schade aan uw product of schade aan andere eigendommen in de omgeving. Deze gebruiksaanwijzing, met inbegrip van de instructies, richtlijnen en waarschuwingen, en de bijbehorende documentatie kan onderhevig zijn aan wijzigingen en updates. Voor de recentste productinformatie, bezoek documents.dometic.com.

2 Verklaring van de symbolen



WAARSCHUWING!

Duidt op een gevaarlijke situatie die, indien deze niet wordt voorkomen, ernstig letsel of de dood tot gevolg kan hebben.



VOORZICHTIG!

Duidt op een gevaarlijke situatie die, indien deze niet wordt voorkomen, licht of matig letsel tot gevolg kan hebben.



LET OP!

Duidt op een situatie die, indien deze niet wordt voorkomen, kan leiden tot materiële schade.



INSTRUCTIE Aanvullende informatie voor het gebruik van het product.

3 Verklaring van de symbolen op het toestel



Waarschuwing! Licht ontvlambaar materiaal.



Lees de gebruiksaanwijzing.



Lees de onderhoudshandleiding.

4 Veiligheidsaanwijzingen

Algemene veiligheid



WAARSCHUWING! Gevaar voor elektrische schokken

- De installatie, het onderhoud en reparaties aan het toestel mogen uitsluitend worden uitgevoerd door gekwalificeerd personeel dat bekend is met de gevaren die het gebruik van koelmiddelen en airco's met zich meebrengt alsmede met de betreffende voorschriften. Neem voor reparaties contact op met het servicecentrum in uw land (zie dometic.com/dealer).
- Als de stroomkabel van het toestel beschadigd is, moet de stroomkabel, om gevaren te voorkomen, worden vervangen door de fabrikant, diens klantenservice of gelijkwaardig bevoegd personeel.



WAARSCHUWING! Brandgevaar

- Gebruik het toestel niet in de buurt van ontvlambare vloeistoffen.
- Zorg ervoor dat er geen brandbare voorwerpen in de buurt van de luchtuitlaat zijn opgeslagen of gemonteerd. De afstand moet minstens 50 cm bedragen.
- In geval van brand mag u de bovenste afdekking van het toestel niet verwijderen. Gebruik in plaats daarvan goedgekeurde blusmiddelen. Gebruik geen water om branden te blussen.
- Het koelmiddel in de koelkring is licht ontvlambaar en in geval van een lekkage kunnen zich brandbare gassen verzamelen als het toestel is opgesteld in een kleine ruimte. In geval van beschadiging van de koelkring: Houd open vuur en mogelijke ontstekingsbronnen uit de buurt van het toestel. Ventileer de ruimte goed. Schakel het toestel uit.
- Het toestel moet worden opgeslagen in een ruimte zonder continue actieve ontstekingsbronnen zoals open vuur, een werkend gas-toestel of een elektrische verwarming.

- Onder geen beding mogen potentiële ontstekingsbronnen worden gebruikt om koelmiddellekkages te zoeken of te detecteren. Er mag geen gasontladinglamp (of een andere detector met open vlam) worden gebruikt.
- Gebruik geen andere middelen om het ontdooiproces te versnellen of om te reinigen dan die welke door de fabrikant worden aanbevolen.
- Doorboor of verbrand het toestel niet.
- Koelmiddelen kunnen geurloos zijn.



WAARSCHUWING! Gevaar voor letsel

- Gebruik het toestel niet als het zichtbaar beschadigd is.
- Dit toestel mag worden gebruikt door kinderen vanaf 8 jaar en ouder evenals door personen met verminderd fysiek, zintuiglijk of mentaal vermogen of gebrek aan kennis en ervaring, mits zij onder toezicht staan of zijn geïnstrueerd in het veilig gebruik van het toestel en zij inzicht hebben in de gevaren die het gebruik ervan met zich meebrengt.
- **Elektrische toestellen zijn geen speelgoed.** Houd en gebruik het toestel buiten het bereik van zeer jonge kinderen of zwakbegaafden.
- Kinderen mogen niet met het toestel spelen.
- Reiniging en gebruikersonderhoud mogen niet door kinderen zonder toezicht worden uitgevoerd.
- Voer geen wijzigingen of verbouwingen uit aan het toestel.
- Grijp **niet** in luchtuitlaten en steek geen vreemde voorwerpen in de airconditioning onder de bank.
- Open of beschadig in geen geval de koelkring.
- Het onderhoud mag alleen worden uitgevoerd zoals aanbevolen door de fabrikant van de apparatuur. Onderhoud en reparaties waarbij de hulp van ander bevoegd personeel nodig is, dienen te worden uitgevoerd onder toezicht van de persoon die bekwaam is in het gebruik van brandbare koelmiddelen.



LET OP! Gevaar voor schade

- Als er storingen in de koelkring van het toestel optreden, moet het toestel door een gespecialiseerde firma worden gecontroleerd en naar behoren worden gerepareerd. Het koelmiddel mag in geen geval in de vrije lucht worden afgelaten.
- Leg geen zware voorwerpen op het toestel en oefen er geen druk op uit.
- Stel de airconditioning onder de bank niet bloot aan water.

Het toestel veilig monteren



WAARSCHUWING! Gevaar voor letsel

- Het toestel moet veilig worden gemonteerd, zodat het niet naar beneden kan vallen.
- Leg en bevestig de kabels zodanig dat er niet over gestruikeld kan worden en dat ze niet beschadigd kunnen raken.

**LET OP! Gevaar voor schade**

- Controleer of de spanning op het typeplaatje overeenkomt met de specificatie van de aanwezige stroomvoorziening.
- Gebruik kabelgoten om kabels door wanden met scherpe randen te leggen.
- Leg geen losse of scherp geknikte kabels naast elektrisch geleidende materialen.
- Trek niet aan de kabels.

Het toestel veilig gebruiken**WAARSCHUWING! Gevaar voor elektrische schokken**

Scheid het toestel bij werkzaamheden altijd van de stroomvoorziening.

**VOORZICHTIG! Gevaar voor letsel**

Raak het apparaat tijdens gebruik niet aan. Het toestel bevat hete en koude onderdelen, bewegende onderdelen en elektrische onderdelen die letsel kunnen veroorzaken.

**LET OP! Gevaar voor schade**

Vermijd sterke trillingen. Het toestel werkt niet goed als het wordt blootgesteld aan sterke trillingen.

5 Doelgroep

De mechanische en elektrische installatie en de instelling van het toestel moeten worden uitgevoerd door een bevoegde technicus die zijn vaardigheden en kennis met betrekking tot de constructie en bediening van apparatuur en installaties in motorvoertuigen en huishoudelijke apparatuur en installaties heeft bewezen en die vertrouwd is met de toepasselijke regelgeving van het land waarin de apparatuur moet worden geïnstalleerd en/of gebruikt en die een veiligheidstraining heeft gevolgd om de gevaren te herkennen en te voorkomen.

6 Omvang van de levering

 afb. 1 op pagina 3

Nr.	Hoeveelheid	Beschrijving
1	1	Airconditioning onder de bank
2	1	Afstandsbediening
3	2	Batterijtype AAA
4	1	Temperatuursensor
5	1	Ontvanger
6	1	Koofilterelement
7	2	Montagebeugels
8	3	Snelkoppeling
9	4	Bevestigingsbeugel
10	10	Sluitring

Nr.	Hoeveelheid	Beschrijving
11	26	Schroef 4 x 20 mm
12	4	Schroef 3 x 15 mm
13	1	Afdekking luchtuitlaat
14	2	Afvoerpijp
15	2	Externe roosters
-	1	Assemblagesjabloon

7 Accessoires

Beschrijving	Artikelnr.
Luchtverdeelleiding	9100300019
Luchtuitlaatrooster	9100300077
90°-bochtstuk	9100300015
Luchtinlaatrooster	9100300017
DC KIT DSP-T 12	9600007286
DC KIT DSP-T 24	9600007287

8 Beoogd gebruik

De airconditioning onder de bank is bedoeld voor installatie in campers, caravans en andere vergelijkbare bewoonbare voertuigen.

De airconditioning onder de bank is **niet** geschikt voor montage in:

- Huizen en appartementen
- Vrachtwagens en personenvoertuigen
- Bouwmachines, landbouwmachines of soortgelijke machines
- Boten en cruiseschepen
- Treinen en vliegtuigen

Dit product is alleen geschikt voor het beoogde gebruik en de toepassing in overeenstemming met deze gebruiksaanwijzing.

Deze handleiding geeft informatie die nodig is voor een correcte installatie en/of correct gebruik van het product. Een slechte installatie en/of onjuist gebruik of onderhoud leidt tot onbevredigende prestaties en mogelijke storingen.

De fabrikant aanvaardt geen aansprakelijkheid voor letsel of schade aan het product die het gevolg is van:

- Onjuiste installatie, montage of aansluiting, inclusief te hoge spanning
- Onjuist onderhoud of gebruik van andere dan door de fabrikant geleverde originele reserveonderdelen
- Wijzigingen aan het product zonder uitdrukkelijke toestemming van de fabrikant
- Gebruik voor andere doeleinden dan beschreven in deze handleiding

Dometic behoudt zich het recht voor om het uiterlijk en de specificaties van het product te wijzigen.

9 Technische beschrijving

De airconditioning onder de bank voorziet het interieur van een auto van koele, ontvochtigde lucht.

De airconditioning onder de bank wordt bediend met een afstandsbediening.

De airconditioning onder de bank kan de temperatuur in het voertuig tot een bepaalde waarde verlagen. De temperatuur hangt af van het voertuigtype, de omgevingstemperatuur en het koelvermogen van de airconditioning onder de bank.

De airconditioning onder de bank is uitgerust met een ontdooifunctie en een functie ter voorkoming van koude lucht. De ontdooifunctie voorkomt dat de externe warmtewisselaar befrist in de verwarmingsmodus. De functie ter voorkoming van koude lucht voorkomt dat koude lucht in het voertuig wordt geblazen in de verwarmingsmodus.

Componenten

De koelkring van de airconditioning onder de bank bestaat uit de volgende hoofdonderdelen:

afb. 2 op pagina 3

- **Compressor (1)**

De compressor zuigt het gebruikte koelmiddel aan en comprimeert het. Hierdoor wordt de druk en daarmee ook de temperatuur van het koelmiddel verhoogd.

- **Condensor (2)**

De condensor zorgt ervoor dat de voorbij stromende lucht de warmte opneemt en het hete koelmiddelgas afkoelt en vloeibaar wordt.

- **Verdamper (3)**

De verdamper koelen de voorbij stromende lucht af en ontvochtigen deze. Het koelmiddel neemt warmte op en verdampt.

- **Ventilator (4)**

De ventilator verdeelt de gekoelde of verwarmde lucht via een luchttuitlaat in het voertuig.

- **4-wegklep (5)**

De 4-wegklep keert de koelkring om. Het interne rooster van de verdamper wordt dus een condensor en verwarmt lucht die erdoorheen stroomt.

- **Elektrisch verwarmingselement (6)**

Het elektrische verwarmingselement verhoogt het verwarmingseffect als de buitentemperatuur laag is.

- **Luchtinlaat (7), luchttuitlaat (8) voor externe warmtewisselaar**

De lucht wordt via de luchtinlaat in de airconditioning onder de bank gezogen en ontsnapt via de luchttuitlaat.











- **Roosteruitgang (9), luchtinlaat (10) voor interne warmtewisselaar**

De lucht wordt via de luchtinlaat in de airconditioning onder de bank gezogen en ontsnapt via de roosteruitgang. Afhankelijk van de bedrijfsmodus verwarmt of koelt de interne warmtewisselaar de lucht.

Afstandsbediening









De instellingen van de airconditioning onder de bank worden uitgevoerd via de afstandsbediening.

De afstandsbediening is uitgerust met de volgende bedienings- en weergave-elementen:  **afb. 3** op pagina 4

Nr.	Onderdeel	Beschrijving
1	Weergave	Geeft het volgende weer: <ul style="list-style-type: none"> • Tijd • Gestelde ruimtetemperatuur in °C of °F • Werkelijke ruimtetemperatuur • Airconditioningmodus • Ventilatorstand • Symbolen voor actieve aanvullende functies • Batterijstatus
2	Knop 	Schakelt de airconditioning en de afstandsbediening in of in de stand-bystand.
3	Knop 	Selecteert de ventilatorstand.
4	Knop MODE	Selecteert de airconditioningmodus.
5	Knop 	de sleep-functie activeren.
6	Knop 	
	Een keer indrukken: Nogmaals indrukken:	Geeft de huidige binnentemperatuur weer (symbol  wordt weergegeven). Geeft de ingestelde temperatuur weer.
7	Knop 	Nog geen functie toegewezen.
8	Knop °C/°F	Schakelt tussen de temperatureenheden Celsius (°C) en Fahrenheit (°F).
9	Knop 	Stelt de timer en de klok in.
10	Knop SET	Bevestigt de instellingen en slaat deze op.
11	Knop 	Geen functie.
12	Knop +	Verhoogt de geselecteerde waarde.
13	Knop -	Verlaagt de geselecteerde waarde.
14	Symbol 	Wordt weergegeven als de batterijen van de afstandsbediening leeg zijn.
15	Symbol 	Wordt weergegeven als de afstandsbediening waarden naar de airconditioning onder de bank stuurt.

Airconditioningmodi

De airconditioning onder de bank beschikt over de volgende airconditioningmodi:



Airconditioningmodus	Displaymelding	Beschrijving
Automatisch	A	De airconditioning onder de bank regelt de binnentemperatuur volgens de ingestelde temperatuur door verwarmen of koelen en door regelen van de vereiste ventilatorsnelheid. Opmerking: In de modus "Automatisch" zijn de knop  , de knop  en de knop  gedeactiveerd.
Koelen		De airconditioning onder de bank koelt de binnentemperatuur tot de ingestelde temperatuur met de geconfigureerde ventilatorinstellingen.
Verwarmen		De airconditioning onder de bank verwarmt de binnentemperatuur tot de ingestelde temperatuur met de geconfigureerde ventilatorinstellingen.
Circulerende lucht		De ventilator laat lucht circuleren zonder verwarming of koeling met de geconfigureerde ventilatorinstellingen.
Ontvochtigen		De airconditioning onder de bank regelt de binnentemperatuur volgens de ingestelde temperatuur door te koelen en door de vereiste ventilatorstand te regelen. Bovendien verwijdert de airconditioning onder de bank vocht uit de lucht. Opmerking: In modus "Ontvochtiging" is de knop  gedeactiveerd.
Sleep		In koelmodus: Wanneer de ruimtetemperatuur 2 °C hoger is dan de ingestelde temperatuur, begint de compressor te werken. Wanneer de ruimtetemperatuur 2 °C daalt onder de ingestelde temperatuur, stopt de compressor met werken. In de verwarmingsmodus: Wanneer de ruimtetemperatuur 2 °C lager is dan de ingestelde temperatuur, begint de compressor te werken. Wanneer de ruimtetemperatuur 2 °C stijgt boven de ingestelde temperatuur, stopt de compressor met werken.

Huidige luchttemperatuur in automatische modus

Huidige kamertemperatuur ϑ	$\vartheta \leq 20 \text{ °C}$	$22 \text{ °C} < \vartheta < 25 \text{ °C}$	$\vartheta \geq 25 \text{ °C}$
Instelwaarde	20 °C	22 °C	25 °C
Airconditioningmodus	"Verwarmen" of "Circulerende lucht"	"Ontvochtigen" of "Circulerende lucht"	"Koelen"

Timerfunctie

De airconditioning onder de bank is uitgerust met een timerfunctie.

Displaymelding	Beschrijving
	De airconditioning wordt op het ingestelde tijdstip ingeschakeld.
	De airconditioning wordt op het ingestelde tijdstip uitgeschakeld.

Displaymelding	Beschrijving
	De airconditioning wordt op de ingestelde tijdstippen in- en weer uitgeschakeld.

Ontvanger

De ontvanger heeft de volgende bedienings- en weergave-elementen:  **afb. 4 op pagina 5**

Nr.	Onderdeel	Toestand	Beschrijving
1	Weergave	Aan	De ingestelde temperatuur of de ruimtetemperatuur wordt weergegeven.
		Uit	De ontvanger is uitgeschakeld of staat in stand-by.
2	Rode/groene led	Continu rood licht	De stand-bystand is geactiveerd.
		Continu groen licht	Elke modus, behalve de stand-bystand, is geactiveerd.
		Knippert rood en groen	De airconditioning onder de bank is ingeschakeld. Er is geen voedingsspanning aanwezig.
3	blauwe LED	Brandt continu	De modus "Koelen" is geactiveerd.
		Knippert	De modus "Ontvochtigen" is geactiveerd.
		Uit	Elke modus, behalve "Koelen" en "Ontvochtigen" is geactiveerd.
4	Oranje led	Brandt continu	De modus "Verwarmen" is geactiveerd.
		Knippert	De modus "Verwarmen" is geactiveerd. De ontdooifunctie of de functie voor het voorkomen van koude lucht is geactiveerd. De airconditioning onder de bank produceert geen hete lucht.
		Uit	Elke modus, behalve de modus "Verwarmen", is geactiveerd.
5	gele LED	Brandt continu	De timerfunctie is geactiveerd.
		Uit	De timerfunctie is gedeactiveerd.

10 Installatie

Aanwijzingen voor de montage

De volgende instructies moeten in acht worden genomen bij het monteren van de airconditioning onder de bank:



GEVAAR! Gevaar voor elektrische schokken

Onderbreek alle stroomvoorzieningen bij werkzaamheden aan de airconditioning onder de bank.



VOORZICHTIG! Gevaar voor letsel

- Onjuiste montage van de airconditioning onder de bank brengt de veiligheid van de gebruiker in gevaar en kan onherstelbare schade aan het toestel tot gevolg hebben.
- Indien de airconditioning onder de bank niet volgens deze montagehandleiding wordt gemonteerd, kan de fabrikant niet aansprakelijk worden gesteld voor storingen noch voor de veiligheid van de airconditioning onder de bank, in het bijzonder niet voor lichamelijk letsel en/of materiële schade.

- Draag de aanbevolen beschermende kleding (bijv. een veiligheidsbril, handschoenen) bij het monteren van de airconditioning onder de bank.



LET OP! Gevaar voor schade

- Let bij het monteren van de airconditioning onder de bank op het statisch karakter van het voertuig en de afdichting van alle openingen.
- Controleer voor het boren van gaten of er geen elektrische kabels of andere delen van het voertuig hierdoor beschadigd kunnen raken.

De airconditioning onder de bank vervoeren



VOORZICHTIG! Gevaar voor letsel

Draag de airconditioning onder de bank niet alleen.



LET OP! Gevaar voor schade

- Trek of duw niet aan de airconditioning onder de bank (afb. **5**, **A**).
- Gebruik de ventilatiesleuven niet om de airconditioning onder de bank (afb. **5**, **B**) op te tillen.

 **afb. 5 op pagina 5**

Montageplaats

- Om het toestel te monteren, moeten er openingen in de vloer worden gemaakt. Zorg ervoor dat de openingen toegankelijk zijn en niet worden afgedekt door onderdelen van het voertuig.
- Voordat u de airconditioning onder de bank monteert, moet u controleren of er geen voertuigonderdelen beschadigd kunnen raken door de montage van de airconditioning onder de bank (bijv. bedrading, lampen, kasten, deuren).
- De helling van het montagevlak mag niet meer dan 10 ° bedragen.
- Monteer de airconditioning onder de bank in het midden van het voertuig (bijv. in een compartiment of een soortgelijke behuizing) voor een optimale airconditioning van het voertuig.
- Kies een locatie die gemakkelijk toegankelijk is voor onderhoud, demontage en montage.
- De airconditioning onder de bank moet op de vloer worden gemonteerd.
- Voordat u gaten boort, plaatst u de montagesjabloon in het gekozen compartiment om de beschikbare ruimte voor de gaten op de vloer te controleren.
- Zorg ervoor dat de airconditioning onder de bank zich minimaal 30 mm van muren en meubels rondom bevindt, om de overdracht van geluid en trillingen tijdens de werking tot een minimum te beperken.
- Houd een afstand van 20 cm aan tussen de voorzijde van de airconditioning onder de bank en de wanden van het compartiment om het vervangen van het filter te vergemakkelijken.
- Bij het monteren van de airconditioning onder de bank in een extern compartiment (bijv. valse vloer) moet de te behandelen lucht uit de passagiersruimte van het voertuig worden gezogen.
- Zorg ervoor dat er geen buitenlucht wordt aangezogen. Het aanzuigen van buitenlucht kan de efficiëntie van de airconditioning onder de bank aanzienlijk verminderen.

Aanwijzingen m.b.t. het elektrische systeem

 **afb. 6 op pagina 6**

Nr.	Beschrijving
1	Moederbord
2	Condensatiesensor
3	Motorbescherming
4	Temperatuurbegrenzer
5	Verwarmingselement
6	Thermische aansluiting
7	Verwarmingsrelais
8	Omkeerklep
9	Vermogen
10	Verdampersensor
11	Interfacekaart
12	Ruimtetemperatuursensor
13	Displaykaart
14	Startcondensator
15	Softstart
16	Bedrijfscondensator
17	Condensatieventilator
18	Verdamperventilator
bu	Blue
bn	Bruin
ye	Geel
gn	Groen
rd	Rood
bk	Zwart
vt	Paars

- Controleer of de spanning op het typeplaatje overeenkomt met de aanwezige stroomvoorziening.
- Installeer een netschakelaar voor alle polen met een contactopening van minstens 3 mm aan de installatiezijde.
- Als de airconditioning onder de bank wordt gevoed door netspanning, installeer dan een 2-polige schakelaar die de wisselstroomvoeding onderbreekt in geval van overstroom.
- Als de airconditioning onder de bank wordt gevoed door netspanning, dient u er absoluut voor te zorgen dat de spanningsvoorziening is beveiligd met een aardlekschakelaar.
- Zorg ervoor dat de aarddraad van de airconditioning onder de bank is verbonden met het aardingssysteem van het voertuig.

Openingen maken

1. Markeer de positie en grootte van de openingen met behulp van de sjabloon.

 **afb. 7** op pagina 7

2. Boor de hoeken uit.

afb. 8 op pagina 7

3. Zaag de opening met behulp van een decoupeerzaag of een soortgelijk gereedschap.
4. Boor een afvoeropening voor condenswater met een diameter van 32 mm.
5. Markeer de positie van de montagebeugels (afb. **9**, **1**) en de bevestigingsbeugels (afb. **9**, **2**).

afb. 9 op pagina 7

De bevestigingsbeugels en riemen monteren

afb. 10 op pagina 8

1. Bevestig de bevestigingsbeugels (afb. **10**, **1**).
2. Trek de riemen door de bevestigingsbeugels (afb. **10**, **2**).
3. Breng de afvoerleidingen aan onder de airconditioning onder de bank (afb. **10**, **3**).
4. Bevestig de airconditioning onder de bank met de riemen (afb. **10**, **4**).

De montagebeugels installeren

- > Bevestig de airconditioning onder de bank met de 2 hoekprofielen. Gebruik 3 schroeven voor elke montagebeugel om deze vast te zetten.

afb. 11 op pagina 8

De externe roosters monteren

- > Bevestig de externe roosters met schroeven en onderleggingen.

afb. 12 op pagina 9

De ontvanger monteren (optioneel)

1. Boor een opening van 50 mm in de wand.
2. Leg de kabel door de opening naar de airconditioning onder de bank.
3. Bevestig de ontvanger.

afb. 14 op pagina 9

Een bedieningspaneel installeren (optioneel)

De airconditioning onder de bank kan worden aangesloten en bediend met de CI-bus van het voertuig in plaats van met de afstandsbediening inclusief de ontvanger.

- > Sluit indien gewenst de airconditioning onder de bank aan op de CI-bus van het voertuig.



INSTRUCTIE Volg de aanwijzingen van de voertuigfabrikant op.

De temperatuursensor monteren

Let bij het monteren van de temperatuursensor op het volgende:

- Monteer de temperatuursensor op borsthoogte.

- Monteer de temperatuursensor tegenover de luchtlaten in het voertuig.
 - Onjuiste montage van de temperatuursensor kan leiden tot een storing in de airconditioning onder de bank en een slechte luchtverdeling. Als de temperatuursensor niet correct is gemonteerd, zal de airconditioning onder de bank continu draaien of stoppen met werken zonder de doeltemperatuur te bereiken.
1. Boor een gat in de wand vóór de airconditioning onder de bank.



INSTRUCTIE Zorg ervoor dat het gat zodanig wordt geboord dat de temperatuursensor niet buiten het voertuig wordt geplaatst.

 **afb. 15 op pagina 10**

2. Sluit de temperatuursensor aan op de "TA"-connector (afb. **16**, **3**) van de airconditioning onder de bank.
3. Steek de sensor door het geboorde gat.
4. Plaats de plastic afdekking op de temperatuursensor.

De aansluitkabels leggen



GEVAAR! Gevaar voor elektrische schokken

Zorg ervoor dat er geen spanning staat op elektrisch bediende onderdelen voordat u er werkzaamheden aan uitvoert.

1. Kies de kabeldiameter overeenkomstig de kabellengte:
 - Lengte < 7,5 m: 1,5 mm²
 - Lengte > 7,5 m: 2,5 mm²
2. Steek de 4-polige stekker van de ontvanger in de IR-aansluiting van de airconditioning (afb. **16**, **1**).

 **afb. 16 op pagina 10**

3. Sluit de 230 V~kabel (afb. **16**, **2**) met behulp van de snelkoppelingen aan op een stroomvoorziening.

 **afb. 17 op pagina 10**

4. **Optioneel:** Sluit de DC-Kit (Accessoires) en/of LIN-bus van het voertuig aan op de airconditioning onder de bank.

Volg de aanwijzingen van de voertuigfabrikant op.

 **afb. 18 op pagina 10**

Tabel 7: Legenda

Pen	DC-Kit	LIN
	Beschrijving	
1	Massa	Massa
2	Massa	Massa
3	Massa	Massa
4	Economy	Massa
5	Afstandsbediening aan	NC
6	Omvormer	Massa

De luchtkanalen installeren



INSTRUCTIE Gebruik geen kortere wegen bij het monteren van inlaten en uitlaten onder het voertuig. Anders zal de airconditioning onder de bank de afgevoerde lucht weer naar binnen zuigen. De aangezogen lucht circuleert in de airconditioning onder de bank en beïnvloedt de efficiëntie en de verdeling van de lucht in het voertuig.

Plaatsing van de luchtkanalen voor efficiënte koeling:  **afb. 19 op pagina 11**

Plaatsing van de luchtkanalen voor efficiënte verwarming:  **afb. 20 op pagina 11**

1. Installeer luchtkanalen (afb. **19**/afb. **20, 1**) en ventilatieleidingen (afb. **19**/afb. **20, 3**).



INSTRUCTIE

- Houd er bij het aanbrengen van de luchtkanalen rekening mee dat de luchtkanalen alleen optimaal kunnen worden geplaatst voor koeling of verwarming, en niet voor beide tegelijkertijd.
- Het wordt aanbevolen om een kartonnen buis te gebruiken voor airconditioning met een aluminium kern en een buitenlaag van PVC. De nominale binnendiameter moet 60 mm bedragen. De buitendiameter moet maximaal 65 mm bedragen.

Volg de aanwijzingen van de voertuigfabrikant op.

2. Zorg ervoor dat de ventilatieleidingen (afb. **19**/afb. **20, 3**) zijn aangesloten door ze in elkaar te drukken met behulp van het conische gat op de luchtuitlaat.
3. Zorg ervoor dat de leidingen zijn aangesloten op de registeruitgang (Componenten, **10**).
4. Volg deze instructies op om de beste efficiëntie te bereiken:
 - a) Leg de luchtleidingen zo kort en recht mogelijk.
 - b) Beperk de lengte van de leidingen tot 5 m.
 - c) Leg de leidingen niet in de buurt van warmtebronnen.
5. Maak de recirculatieluchtopening (afb. **19**/afb. **20, 2**) in de buurt van de airconditioning onder de bank.



INSTRUCTIE De recirculatieluchtopeningen of het rooster moeten een totale doorsnede hebben van ten minste 300 cm² om voldoende recirculatielucht aan te zuigen.

Als de recirculatieluchtopening (afb. **19**/afb. **20, 2**) niet in de buurt van de airconditioning onder de bank kan worden aangebracht, zorg er dan voor dat de luchtstroom niet wordt belemmerd door andere voorwerpen. Maak indien nodig een luchtkanaal tussen de openingen en de airconditioning onder de bank.

6. Isoleer de leidingen met isolatiemateriaal om condensatie op de leidingen te voorkomen.



11 Voor het eerste gebruik



INSTRUCTIE

Zorg ervoor dat zowel de luchtinlaatopening als de luchtverdelers vrij zijn. Alle ventilatieroosters moeten altijd vrij worden gehouden, zodat de airconditioning onder de bank op maximaal vermogen kan werken.

Afstandsbediening instellen

1. Plaats de batterijen (zie Batterijen van de afstandsbediening vervangen).
✓ Het display toont alle symbolen voor 5 s.
 2. Druk tegelijkertijd op de knoppen  en  gedurende deze 5 s.
✓ Het display toont het standaard-modelnummer.
 3. Druk tegelijkertijd op de knoppen **+** en **-** binnen 3 s om het modelnummer te selecteren:
 - FreshWell: **02**
 - FreshJet: **07**
 - FreshLight: **11**
- ✓ Het display toont alle symbolen voor 5 s. Daarna is de afstandsbediening klaar voor gebruik.

De tijd instellen

- > Stel het huidige tijdstip in (zie De tijd instellen).

12 Gebruik



LET OP! Gevaar voor schade

De gebruik de airconditioning onder de bank niet als het voertuig meer dan 10 ° schuin staat.



INSTRUCTIE

- Bedien de airconditioning onder de bank via de afstandsbediening of via LIN-bus. Bij gebruik van een LIN-bus is de ontvanger niet nodig.
- De afstandsbediening moet tijdens het gebruik op de IR-sensor (afb. **4**, **4**) op de ontvanger zijn gericht.

De airconditioning onder de bank bevestigt de ontvangst van gegevens met een hoge toon.

Algemene instructies voor bediening

De airconditioning onder de bank heeft 2 bedrijfsmodi:

Bedrijfsmodi	Kenmerken
Stand-by	De airconditioning onder de bank is gebruiksklaar en kan met de afstandsbediening worden ingeschakeld.
Aan	De airconditioning onder de bank klimatiseert het interieur.

De ontvanger schakelt in wanneer deze pulsen ontvangt van de afstandsbediening. Het display toont (knipperend) de temperatuurinstelling, na 20 s toont het display de ruimtetemperatuur, daarna schakelt het uit.

Gebruik de afstandsbediening voor de volgende doeleinden:

- De airconditioning onder de bank in en uit stand-bystand schakelen
- De instellingen aanpassen
- Aanvullende functies selecteren

Tips voor beter gebruik

Neem de volgende tips in acht om de prestaties van de airconditioning onder de bank te optimaliseren:

- Verbeter de warmte-isolatie van het voertuig door openingen af te dichten en de ramen te bedekken met reflecterende (rol)gordijnen.
- Als het voertuig gedurende lange tijd is blootgesteld aan direct zonlicht en de omgevingstemperatuur in het voertuig is hoog, gebruik de airconditioning onder de bank dan enkele minuten in de modus "Circulerende lucht" (☼) met de ramen open alvorens de modus "Koelen" (❄️) te activeren.
- Open deuren en ramen zo min mogelijk als de airconditioning onder de bank wordt gebruikt.
- Selecteer een geschikte temperatuur en ventilatorstand.
- Stel de luchtverdelers doelmatig af.
- Zorg ervoor dat de luchtgeleiders en het inlaatrooster niet zijn afgedekt.
- Om de verwarmingsprestaties te verbeteren, laat u de warme lucht zo laag mogelijk in het interieur stromen door de uitlaten iets naar beneden te draaien.
- Om de koelprestaties te verbeteren, laat u de koude lucht zo hoog mogelijk in de passagiersruimte stromen door de uitlaten iets omhoog te draaien.
- Sluit alle raamverduisteringen.

De airconditioning onder de bank in of in stand-by schakelen

- > Druk op de ①-knop.
- ✓ Er klinkt een signaaltoon.

Ingeschakeld: Na de paar minuten begint de airconditioning onder de bank de lucht te klimatiseren op de waarden die het laatst zijn ingesteld.

In stand-by geschakeld: De airconditioning onder de bank stopt met het klimatiseren van de lucht.

Alleen de afstandsbediening in of uit stand-bystand schakelen

Als de afstandsbediening niet naar de IR-sensor (afb. 4, 4) op het bedieningspaneel is gericht, kan de afstandsbediening onafhankelijk van de airconditioning onder de bank worden geactiveerd of in de stand-bystand worden geschakeld.

- > Druk op de ①-knop.
- ✓ Als de afstandsbediening in stand-by staat, toont het display alleen de tijd.

Als de afstandsbediening is geactiveerd, worden verschillende symbolen op het display weergegeven.

Airconditioningmodus selecteren





1. Zorg ervoor dat de airconditioning onder de bank is **ingeschakeld**.
 2. Selecteer de gewenste modus met behulp van de **MODE**-toets (zie Airconditioningmodi).
- ✓ Er klinkt een signaaltoon. De airconditioning onder de bank wordt in de geselecteerde modus geschakeld.

De ventilatorstand handmatig instellen

De ventilator regelt de sterkte van de luchttoevoer.

In de modi "Koelen" (❄️), "Verwarmen" (☀️) en "Circulerende lucht" (☼) kan de ventilatorstand handmatig worden geselecteerd. In de andere airconditioningmodi regelt de airconditioning onder de bank de ventilatorstand automatisch en toont de afstandsbediening alleen de symbolen voor ventilatorstanden zonder de bijbehorende code.

1. Zorg ervoor dat de airconditioning onder de bank is **ingeschakeld**.
2. Zorg ervoor dat de modus "Koelen" (❄️), "Verwarmen" (☀️) of "Circulerende lucht" (🌀) is geactiveerd.
3. Gebruik de knop (🌀) om de gewenste ventilatorstand te selecteren.

Displaymelding		Beschrijving
Symbol	Code	
	F1	lage ventilatorstand
	F2	Gemiddelde ventilatorstand
	F3	hoge ventilatorstand Niet beschikbaar in de modus "Koelen" (❄️).
		Automatische ventilatormodus, alleen beschikbaar in de modi "Koelen" (❄️), "Verwarmen" (☀️), en "Automatisch" (A).

- ✓ Er klinkt een signaaltoon. De nieuwe ventilatorstand is ingesteld.

De code voor de ventilatorstand verdwijnt na enkele seconden en de ingestelde temperatuur wordt weergegeven.

Temperatuur instellen

Koelmodus

In de modi "Koelen" (❄️) en "Ontvochtigen" (💧) kan een temperatuur tussen 16 °C en 31 °C worden ingesteld via de afstandsbediening.

1. Zorg ervoor dat de airconditioning onder de bank is **ingeschakeld**.
 2. Zorg ervoor dat de modus "Koelen" (❄️) of "Ontvochtigen" (💧) is geactiveerd.
 3. Gebruik de knop + of – om de gewenste temperatuur te selecteren.
- ✓ Er klinkt een signaaltoon. De temperatuur is ingesteld op de airconditioning onder de bank.

Verwarmingsmodus

In de modus "Verwarmen" (☀️) kan een temperatuur tussen 16 °C en 31 °C worden ingesteld via de afstandsbediening.

1. Zorg ervoor dat de airconditioning onder de bank is **ingeschakeld**.
 2. Zorg ervoor dat de modus "Verwarmen" (☀️) is geactiveerd.
 3. Gebruik de knop + of – om de gewenste temperatuur te selecteren.
- ✓ Er klinkt een signaaltoon. Daarna is de temperatuur ingesteld op de airconditioning onder de bank.

De temperatuur weergeven

- > Druk één keer op de knop (🌡️) om de huidige binnentemperatuur weer te geven.
- ✓ Het symbool (🌡️) en de huidige binnentemperatuur worden weergegeven op het display van de afstandsbediening.
 - > Druk twee keer op de knop (🌡️) om de ingestelde temperatuur weer te geven.



De tijd instellen

De afstandsbediening heeft voor de timerprogrammering de actuele tijd nodig. De tijd wordt op het display van de afstandsbediening weergegeven.





INSTRUCTIE Als er tijdens het instellen van de tijd gedurende 15 s geen knop op de afstandsbediening wordt ingedrukt, gaat de afstandsbediening terug naar de voorafgaande modus.

Ga als volgt te werk om de tijd in te stellen:

1. Zorg ervoor dat de afstandsbediening **aan** staat.
2. Houd de knop  voor 2 s ingedrukt.
✓ De tijdweergave knippert.
3. Stel met de knop  of  de actuele tijd in.



INSTRUCTIE Houd de knop  of  langer dan 2 s ingedrukt om de tijd sneller te verhogen of te verlagen.

4. Druk op de knop **SET** om de tijdinstelling te bevestigen.

Timer instellen

Met de Timer-functie kan de airconditioning voor een bepaalde periode worden ingesteld. De inschakeltijd, de uitschakeltijd of beide waarden kunnen worden gespecificeerd.





INSTRUCTIE Als er tijdens het programmeren van de timer gedurende 15 s geen knop op de afstandsbediening wordt ingedrukt, gaat de afstandsbediening terug naar de voorafgaande modus.

1. Zorg ervoor dat de airconditioning onder de bank is **ingeschakeld** (De airconditioning onder de bank in of in stand-by schakelen).
2. Selecteer de airconditioningmodus en alle vereiste waarden (bijv. de temperatuur).
3. Stel de gewenste timer in:
 - Inschakeltijdstip instellen
 - Uitschakeltijdstip instellen
 - De inschakel- en uitschakeltijdstippen instellen

Inschakeltijdstip instellen

1. Schakel de airconditioning onder de bank in de **stand-bystand** (De airconditioning onder de bank in of in stand-by schakelen).
2. Druk één keer op de knop .
✓ Het symbool **ON**  knippert op het display van de afstandsbediening.
3. Stel met de knop  of  het tijdstip in waarop de airconditioning onder de bank moet worden ingeschakeld.
4. Druk op de knop **SET** om de waarde naar de airconditioning onder de bank te sturen.
✓ De airconditioning onder de bank wordt op het ingestelde tijdstip ingeschakeld in de geselecteerde aircomodus.
5. Schakel de airconditioning onder de bank in de stand-bystand (zie De airconditioning onder de bank in of in stand-by schakelen).

Uitschakeltijdstip instellen

1. Druk twee keer op de knop .
 - ✓ Het symbool **OFF**  knippert op het display van de afstandsbediening.
2. Stel met de knop **+** of **-** het tijdstip in waarop de airconditioning onder de bank moet worden uitgeschakeld.
3. Druk op de knop **SET** om de waarde naar de airconditioning onder de bank te sturen.
 - ✓ De airconditioning onder de bank start in de geselecteerde modus op het ingestelde tijdstip en werkt tot het tweede ingestelde tijdstip is bereikt.

De inschakel- en uitschakeltijdstippen instellen

1. Druk drie keer op de knop .
 - ✓ Het symbool **ON**  knippert op het display van de afstandsbediening.

Het symbool **OFF**  wordt weergegeven.
2. Stel met de knop **+** of **-** het tijdstip in waarop de airconditioning onder de bank moet worden ingeschakeld.
3. Druk op de -knop.
 - ✓ Het symbool **OFF**  knippert op het display van de afstandsbediening.
4. Stel met de knop **+** of **-** het tijdstip in waarop de airconditioning onder de bank moet worden uitgeschakeld.
5. Druk op de knop **SET** om de waarde naar de airconditioning onder de bank te sturen.
 - ✓ De airconditioning onder de bank start in de geselecteerde modus op het ingestelde tijdstip en werkt tot het tweede ingestelde tijdstip is bereikt.
6. Schakel de airconditioning onder de bank in de stand-bystand (zie De airconditioning onder de bank in of in stand-by schakelen).

De timerprogrammering annuleren



Als de timer is ingesteld, kunnen deze instellingen als volgt worden geannuleerd:

- > Druk 5 keer op de knop .
- ✓ Het tijdschakelkloksymbool verdwijnt. De instelling is geannuleerd.

De Sleep-functie activeren en deactiveren



INSTRUCTIE De Sleep-functie is in de modi "Circulerende lucht"  en "Ontvochtigen"  gedeactiveerd.

1. Zorg ervoor dat de airconditioning onder de bank is **ingeschakeld**.
2. Stel de gewenste temperatuur in (zie Temperatuur instellen).
3. Druk op de -knop.
 - ✓ Het symbool  verschijnt op het display van de afstandsbediening. De Sleep-functie is geactiveerd.
4. Om de Sleep-functie te deactiveren, drukt u opnieuw op de knop .



INSTRUCTIE De Sleep-functie wordt gedeactiveerd als er op de knop **MODE** wordt gedrukt.

Batterijen van de afstandsbediening vervangen

Vervang de batterijen als het symbool  op het display van de afstandsbediening wordt weergegeven.

Het batterijvak bevindt zich aan de achterzijde van de afstandsbediening.

1. Druk het deksel van het batterijvak in en schuif het in de richting van de pijl open.
2. Plaats 2 nieuwe batterijen (type AAA) in de afstandsbediening zoals weergegeven in het batterijvak.
3. Sluit het deksel van het batterijvak.

13 Reiniging en onderhoud



WAARSCHUWING! Gevaar voor letsel

Alle overige onderhoudswerkzaamheden die hier worden beschreven, mogen alleen worden uitgevoerd door gekwalificeerd personeel dat bekend is met de relevante voorschriften en de risico's die gepaard gaan met het gebruik van koelmiddel- en airconditioningsystemen.



LET OP! Gevaar voor schade

- Reinig de airconditioning onder de bank niet met een hogedrukreiniger.
 - Gebruik geen scherpe of harde voorwerpen of reinigingsmiddelen voor het reinigen van de airconditioning onder de bank.
 - Reinig de airconditioning onder de bank met water en een mild reinigingsmiddel.
 - **Reinig de airconditioning onder de bank nooit** met benzine, diesel of oplosmiddelen.
- > Reinig de behuizing van de airconditioning onder de bank en de luchtuitlaat af en toe met een vochtige doek.
 - > Verwijder regelmatig vuil van de ventilatieroosters (afb. **21**, **1**) van de airconditioning onder de bank.
 -  **afb. 21 op pagina 12**
 - > Maak de afstandsbediening indien nodig schoon met een licht vochtige doek. Gebruik een reinigingsdoek om het display van de afstandsbediening schoon te maken.
 - > Reinig of vervang het koolfilter eenmaal per jaar (Het koolfilter reinigen of vervangen).

Koolfilterelement reinigen

Reinig het koolfilterelement van de airconditioning onder de bank regelmatig:  **afb. 22 op pagina 12**

1. Trek het koolfilterelement (**1**) uit de bevestiging.
2. Reinig het koolfilterelement (**1**) met een reinigingsmiddeloplossing en laat het drogen.
3. Plaats het droge koolfilterelement (**1**) er weer in.

Het koolfilter reinigen of vervangen

Reinig of vervang het koolfilter eenmaal per jaar:

1. Trek het koolfilterelement (afb. **22**, **1**) uit de bevestiging.
2. Verwijder het koolfilter (afb. **22**, **2**).
3. Reinig het koolfilter (afb. **22**, **1**) indien nodig met een reinigungsoplossing of vervang het.
4. Plaats het nieuwe/droge en schone koolfilter (afb. **22**, **1**) er weer in.

De waterafvoer controleren

- > Controleer of de condenswaterafvoerkanalen (afb. 21 2) aan de zijkanten van de airconditioning onder de bank schoon zijn en het condenswater kan ontsnappen.

De warmtewisselaar onderhouden

- > Laat de warmtewisselaar van de airconditioning onder de bank eenmaal per jaar onderhouden door een gespecialiseerde werkplaats.

14 Problemen oplossen

Fout	Mogelijke oorzaak	Voorstel tot oplossing
Geen koeling	De modus "Koelen" (❄️) is niet ingesteld.	> Activeer de modus "Koelen" (❄️) (zie Koelmodus).
	De omgevingstemperatuur is hoger dan 52 °C.	De airconditioning onder de bank is alleen ontworpen voor een omgevingstemperatuur van -5 ... 52 °C.
	De ingestelde temperatuur is hoger dan de ruimtetemperatuur.	> Selecteer een lagere temperatuur (zie Temperatuur instellen).
	De omgevingstemperatuur is lager dan 16 °C.	> Activeer de modus "Circulerende lucht" (🌀).
	De thermische beveiliging is defect. De compressor is beschadigd. De vulling van het koelmiddel is onvolledige. De warmtewisselingsspoelen zijn vervuild. De externe ventilator is defect.	> Neem contact op met een geautoriseerde werkplaats.
	De vorstbeveiligingsfunctie is regelmatig actief. De compressor wordt herhaaldelijk in- en uitgeschakeld zonder de ingestelde temperatuur te bereiken.	> Selecteer de hoogste ventilatorstand (zie De ventilatorstand handmatig instellen).
	De luchtinlaat- en/of uitlaatopeningen onder het voertuig zijn geblokkeerd.	> Reinig de luchtinlaat- en/of uitlaatopeningen (zie Reiniging en onderhoud).
	De luchtinlaten en -uitlaten zijn te dicht bij elkaar geplaatst.	> Draai de luchtuitlaten weg van de luchtinlaat.
Geen verwarming	De modus "Verwarmen" (🔥) is niet ingesteld.	> Activeer de modus "Verwarmen" (🔥) (zie Verwarmingsmodus).
	De omgevingstemperatuur is lager dan -5 °C.	De airconditioning onder de bank is alleen ontworpen voor een omgevingstemperatuur van -5 ... 52 °C.
	De ingestelde temperatuur is lager dan de ruimtetemperatuur.	> Selecteer een hogere temperatuur (zie Temperatuur instellen).

Fout	Mogelijke oorzaak	Voorstel tot oplossing
	De omgevingstemperatuur is hoger dan 31 °C.	De temperatuur kan alleen worden ingesteld tussen 16 ... 31 °C.
	De thermische beveiliging is defect. De compressor is beschadigd. De vulling van het koelmiddel is onvoldoende. De warmtewisselingsspoelen zijn vervuild. De externe ventilator is defect.	> Neem contact op met een geautoriseerde klantenservice.
	De luchtinlaat- en/of uitlaatopeningen onder het voertuig zijn geblokkeerd.	> Reinig de luchtinlaat- en/of uitlaatopeningen (zie Reiniging en onderhoud).
De airconditioning onder de bank genereert een lage luchttopbrengst.	Het luchtfilter is verstopt.	> Reinig het luchtfilter (zie Koolfilterelement reinigen).
	De warmtewisselingsspoelen zijn vervuild. De interne ventilator is defect.	> Neem contact op met een geautoriseerde klantenservice.
Water lekt in het voertuig.	De afvoeropeningen voor condenswater zijn verstopt.	> Reinig de afvoeropeningen voor condenswater (zie De waterafvoer controleren).
	De afdichtingen zijn beschadigd.	> Neem contact op met een geautoriseerde klantenservice.
De airconditioning onder de bank schakelt niet in.	Er is geen voedingsspanning (230 V~) aangesloten.	> Controleer de stroomvoorziening.
	De spanning is te laag (onder 200 V~). De spanningsomvormer is defect. De thermische beveiliging is defect.	> Neem contact op met een geautoriseerde klantenservice.
	De elektrische zekering van de stroomvoorziening doorgebrand.	> Controleer de elektrische zekering van de stroomvoorziening (zie Technische gegevens).
De airconditioning onder de bank werkt niet meer.	Het luchtfilter is verstopt.	> Reinig het luchtfilter (zie Koolfilterelement reinigen).
	De spanning is te laag (onder 200 V~). De spanningsomvormer is defect. De thermische beveiliging is defect. De condensorventilator is beschadigd. De warmtewisselingsspoelen zijn vervuild. De externe ventilator is defect.	> Neem contact op met een geautoriseerde klantenservice.
De airconditioning onder de bank schakelt niet uit.	Een temperatuursensor is defect.	> Neem contact op met een geautoriseerde klantenservice.

Fout	Mogelijke oorzaak	Voorstel tot oplossing
De ontvanger toont de foutcode E1 .	Er is een fout opgetreden in de ruimte-temperatuursensor.	<ol style="list-style-type: none"> 1. Controleer of de draden en stekers niet defect zijn en goed zijn aangesloten. 2. Neem indien nodig contact op met een geautoriseerde klantenservice.
De ontvanger toont de foutcode E2 .	Er is een fout opgetreden in de temperatuursensor van de interne warmtewisselaar.	> Neem contact op met een geautoriseerde klantenservice.
De ontvanger toont de foutcode E3 .	Er is een fout opgetreden in de temperatuursensor van de warmtewisselaar buiten.	> Neem contact op met een geautoriseerde klantenservice.
De ontvanger toont de foutcode E4 .	Er is een fout opgetreden tijdens de communicatie met de besturingskaart.	> Neem contact op met een geautoriseerde klantenservice.

15 Garantie

De wettelijke garantieperiode is van toepassing. Als het product defect is, neem dan contact op met de vestiging van de fabrikant in uw land (zie dometic.com/dealer) of uw verkoper.

Stuur voor de afhandeling van reparaties of garantie volgende documenten mee:

- Een kopie van de factuur met datum van aankoop
- De reden voor de claim of een beschrijving van de fout

Houd er rekening mee dat eigenmachtige of niet-professionele reparatie gevolgen voor de veiligheid kan hebben en dat de garantie hierdoor kan komen te vervallen.

16 Verwijdering



WAARSCHUWING! Brandgevaar

- Het koelmiddel is licht ontvlambaar. Open of beschadig de koelkring niet.
- De isolatie van het apparaat bevat een isolatiegas (zie typeplaatje). Beschadig de isolatie niet.







Producten met niet-vervangbare batterijen, oplaadbare batterijen of lichtbronnen recycleren:

- Als het product niet-vervangbare batterijen, oplaadbare batterijen of lichtbronnen bevat, hoeft u die niet te verwijderen voordat u het product afvoert.
- Als u het product definitief weg wilt doen, vraag dan bij het dichtstbijzijnde afvalverwerkingsbedrijf of uw dealer naar de betreffende afvoervoorschriften.
- Het product kan gratis worden afgevoerd.



Verpakkingsmateriaal recycleren: Gooi het verpakkingsmateriaal indien mogelijk altijd in recyclingafvalbakken.

17 Technische gegevens

	FreshWell FWX4350EHP
Nominale ingangsspanning	220 ... 240 V~, 50 Hz
Stroomverbruik	
Nominale stroom bij koelen	4,8 A
Maximale stroom bij koelen	6,2 A
Nominale stroom bij verwarmen	4,5 A
Maximale stroom bij verwarmen	5,1 A
Benodigde zekering	10 A
Bedrijfstemperatuurbereik	-5 ... 52 °C
Geluidsemisatie	< 58 dB(A)
Koelmiddel	R32
Hoeveelheid koelmiddel	0.43 kg
CO ₂ -equivalent	0,290 t
Aardopwarmingsvermogen (GWP)	675
Extra verwarmingselement	500 W
Ventilator	3 ventilatorstanden 1 automatische modus
Beschermingsklasse	IPX5
Max. ruimtevolumen van het voertuig (met geïsoleerde wanden)	30 m ³
Afmetingen (in mm)	 afb. 23 op pagina 13
Gewicht	ca. 21 kg
Inspectie/certificering	  

Bevat gefluoreerde broeikasgassen. Hermetisch afgesloten systeem.

Dansk

1	Vigtige henvisninger.....	184
2	Forklaring af symboler.....	184
3	Forklaring af symbolerne på apparatet.....	185
4	Sikkerhedshenvisninger.....	185
5	Målgruppe.....	187
6	Leveringsomfang.....	187
7	Tilbehør.....	188
8	Korrekt brug.....	188
9	Teknisk beskrivelse.....	188
10	Montering.....	192
11	Før første brug.....	197
12	Betjening.....	198
13	Rengøring og vedligeholdelse.....	202
14	Udbedring af fejl.....	203
15	Garanti.....	205
16	Bortskaffelse.....	206
17	Tekniske data.....	206

1 Vigtige henvisninger

Læs og følg alle disse anvisninger, retningslinjer og advarsler i denne produktvejledning grundigt for at sikre, at du altid installerer, bruger og vedligeholder produktet korrekt. Disse anvisninger SKAL opbevares sammen med dette produkt.

Ved at benytte produktet bekræfter du hermed, at du har læst alle anvisninger, retningslinjer og advarsler grundigt, og at du forstår og er indforstået med de vilkår og betingelser, der er fastlagt heri. Du er indforstået med kun at bruge dette produkt til det beregnede formål og anvendelse i overensstemmelse med anvisningerne, retningslinjerne og advarselerne i denne produktvejledning samt i overensstemmelse med alle de gældende love og forskrifter. Manglende læsning og ignorering af disse anvisninger og advarsler kan medføre kvæstelser på dig selv og andre, skade på dit produkt eller skade på anden ejendom i nærheden. Der tages forbehold for eventuelle ændringer og opdateringer af denne produktvejledning samt anvisningerne, retningslinjerne og advarselerne samt den tilhørende dokumentation. Se documents.dometic.com for de nyeste produktinformationer.

2 Forklaring af symboler



ADVARSEL!

Angiver en farlig situation, som kan medføre dødsfald eller alvorlig kvæstelse, såfremt den ikke undgås.



FORSIGTIG!

Angiver en farlig situation, som kan medføre mindre eller lette kvæstelser, såfremt den ikke undgås.



VIGTIGT!

Angiver en situation, som kan medføre materielle skader, såfremt den ikke undgås.



BEMÆRK Supplerende informationer om betjening af produktet.

3 Forklaring af symbolerne på apparatet



Advarsel! Materiale, der brænder langsomt.



Læs betjeningsvejledningen.



Læs servicevejledningen.

4 Sikkerhedshenvisninger

Grundlæggende sikkerhed



ADVARSEL! Fare for elektrisk stød

- Installation, vedligeholdelse af og reparationer på apparatet må kun foretages af fagfolk, der kender farerne ved omgang med kølemidler og klimaanlæg og de pågældende forskrifter. Ved reparationer skal du henvende dig til serviceafdelingen i dit land (se domestic.com/dealer).
- Hvis apparatets strømkabel er beskadiget, skal det udskiftes af producenten, en servicerepræsentant eller en tilsvarende uddannet person for at forhindre farer.



ADVARSEL! Brandfare

- Du må ikke bruge apparatet i nærheden af brændbare væsker.
- Kontrollér, at ingen brændbare genstande placeres eller monteres, hvor luften strømmer ud. Afstanden skal være på min. 50 cm.
- Løsn i tilfælde af brand ikke det øverste dæksel på apparatet. Anvend i stedet for tilladte brandslukningsmidler. Anvend ikke vand til slukning.
- Kølemidlet i kølekredsløbet er letantændeligt, og i tilfælde af en lækage kan der ophobes brændbare gasser, hvis apparatet befinder sig i et lille rum. Ved en beskadigelse af kølemiddelkredsløbet: Hold åbne flammer og eventuelle antændingskilder væk fra apparatet. Sørg for at udlufte rummet godt. Sluk apparatet.
- Apparatet skal opbevares i et rum uden antændelseskilder, der kører konstant som f.eks. åben ild, et anvendt gasapparat eller en anvendt el-varmer.
- Der må under ingen omstændigheder anvendes potentielle antændelseskilder for at søge efter kølemiddellækager. Der må ikke

anvendes en bunsenbrænder (eller andet udstyr med åben flamme).

- Du må ikke benytte andre tiltag til at accelerere afrinningsprocessen eller til rengøring bortset fra dem, der anbefales af producenten.
- Apparatet må ikke gennembøres eller brændes.
- Vær opmærksom på, at kølemidler ikke nødvendigvis har en bestemt lugt.



ADVARSEL! Fare for kvæstelser

- Hvis apparatet har synlige beskadigelser, må apparatet ikke tages i brug.
- Dette apparat kan anvendes af børn over 8 år og personer med reducerede fysiske, sanse- eller mentale evner eller uden erfaring eller viden, hvis de er under opsyn eller blev instrueret i sikker brug af apparatet og forstår de involverede farer.
- **El-apparater er ikke legetøj!** Opbevar og anvend apparatet uden for meget unge børns rækkevidde.
- Børn må ikke lege med apparatet.
- Rengøring og vedligeholdelse må ikke udføres af børn uden opsyn.
- Foretag ikke ændringer af apparatet eller ombygninger på det!
- Grib **ikke** i luftudtag, og stik ikke fremmedlegemer ind i klimaanelægget til montering i et magasin.
- Du må under ingen omstændigheder åbne eller beskadige kølekredsløbet.
- Vedligeholdelsen må kun udføres som anbefalet af udstyrsproducenten. Vedligeholdelse og reparation, der kræver hjælp fra andre fagfolk, skal udføres under opsyn af den person, der er kompetent, hvad angår brugeren brændbare kølemidler.



VIGTIGT! Fare for beskadigelse

- Hvis der opstår fejl i apparatets kølemiddelkredsløb, skal apparatet kontrolleres af fagfolk og repareres korrekt. Kølemidlet må under ingen omstændigheder lukkes ud i atmosfæren.
- Sæt ikke tunge genstande på apparatet, og tryk ikke på det.
- Udsæt ikke klimaanelæg til montering i et magasin for vand.

Sikker installering af apparatet



ADVARSEL! Fare for kvæstelser

- Apparatet skal monteres sikkert, så det ikke kan falde ned.
- Fastgør og træk ledningerne, så man ikke kan falde over eller beskadige dem.



VIGTIGT! Fare for beskadigelse

- Kontrollér, at spændingsoplysningerne på mærkepladen stemmer overens med spændingsangivelsen på strømforsyningen.
- Anvend kabelkanaler til at trække kabler gennem vægge med skarpe kanter.
- Træk ikke ledninger løst eller med skarpe knæk ved elektrisk ledende materialer.
- Træk ikke i kablerne.

Sikkerhed under anvendelse af apparatet



ADVARSEL! Fare for elektrisk stød

Afbryd altid strømforsyningen ved arbejder på apparatet.



FORSIGTIG! Fare for kvæstelser

Berør ikke apparatet under brug. Apparatet indeholder varme og kolde komponenter, bevægelige dele og elektriske komponenter, som kan forårsage kvæstelser.



VIGTIGT! Fare for beskadigelse

Undgå kraftige vibrationer. Apparatet fungerer ikke korrekt, hvis det udsættes for kraftige vibrationer.

5 Målgruppe



Den mekaniske og elektriske installation og opsætning af apparatet skal udføres af en kvalificeret tekniker, som har godtgjort sine evner og sit kendskab med henblik på konstruktion og betjening af køretøjsteknisk udstyr og installationer samt husholdningsudstyr- og installationer, og som er bekendt med de gældende nationale forskrifter, hvor udstyret skal installeres og/eller anvendes, og som har modtaget sikkerhedsuddannelse med henblik på at kunne identificere og undgå de involverede farer.

6 Leveringsomfang

fig. 1 på side 3

Nr.	Antal	Beskrivelse
1	1	Klimaanlæg til montering i et magasin:
2	1	Fjernbetjening
3	2	Batteritype AAA
4	1	Temperaturføler
5	1	Modtager
6	1	Kulfilterindsats
7	2	Monteringsbeslag
8	3	Lynstik
9	4	Fastgørelsesbøjle
10	10	Skive
11	26	Skrue 4 x 20 mm
12	4	Skrue 3 x 15 mm
13	1	Luftudstrømningsdæksel
14	2	Udløbsrør
15	2	Eksterne riste
-	1	Monteringskabelon

7 Tilbehør

Beskrivelse	Art.nr.
Luftfordelingsrør	9100300019
Luftudtagsgitter	9100300077
90° bøjning	9100300015
Luftindsugningsgitter	9100300017
DC KIT DSP-T 12	9600007286
DC-SÆT DSP-T 24	9600007287

8 Korrekt brug

Klimaanlægget til montering i et magasin er beregnet til at blive monteret i autocampere, campingvogne og andre køretøjer med beboelsesrum.

Klimaanlægget til montering i et magasin er **ikke** egnet til montering i:

- huse og lejligheder
- lastbiler og personbiler
- bygge- og anlægsmaskiner, landbrugsmaskiner og lignende udstyr
- både og krydstogtskibe
- tog og fly

Dette produkt er kun egnet til dets beregnede formål og anvendelse i overensstemmelse med disse anvisninger.

Denne vejledning giver dig oplysninger om, hvad der er nødvendigt med henblik på en korrekt montering og/eller drift af produktet. Dårlig montering og/eller ukorrekt drift eller vedligeholdelse medfører utilstrækkelig ydeevne og mulige fejl.

Producenten påtager sig intet ansvar for kvæstelser eller skader i forbindelse med produktet, der skyldes:

- ukorrekt montering eller forbindelse inklusive for høj spænding
- ukorrekt vedligeholdelse eller brug af uoriginale reservedele, der ikke stammer fra producenten
- ændringer på produktet uden udtrykkelig tilladelse fra producenten
- brug til andre formål end dem, der er beskrevet i vejledningen.

Dometic forbeholder sig ret til at ændre produktets udseende og produktspecifikationer.

9 Teknisk beskrivelse

Klimaanlægget til montering i et magasin forsyner køretøjets kabine med kølig, affugtet luft.

Klimaanlægget til montering i et magasin betjenes med en fjernbetjening.

Klimaanlægget til montering i et magasin er i stand til at sænke temperaturen i køretøjet til en bestemt værdi. Temperaturen afhænger af køretøjstypen, udetemperaturen og kølekapacitet for klimaanlægget til montering i et magasin.

Klimaanlægget til montering i et magasin er udstyret med en afrimningsfunktion og en funktion til forebyggelse af kold luft. Afrimningsfunktionen forhindrer, at der dannes is på den eksterne varmeveksler under opvarmning. Funktionen til forebyggelse af kold luft forhindrer, at der blæses kold luft ind i køretøjet under opvarmning.

Komponenter

Kølemiddelkredsløbet til klimaanlægget til montering i et magasin består af følgende hovedkomponenter:

 **fig. 2** på side 3

- **Kompressor (1)**

Kompressoren suger det anvendte kølemiddel ind og komprimerer det. Dette forøger kølemidlets tryk og temperatur.

- **Kondensator (2)**

Kondensatoren sørger for, at den forbistrømmende luft optager varmen, og at den varme kølemiddelgas afkøles og bliver flydende.

- **Fordamper (3)**

Fordamperne køler og affugter den luft, der strømmer forbi dem. Kølemidlet optager varme og fordamper.

- **Blæser (4)**

Blæsere fordeler den afkølede eller opvarmede luft inde i køretøjet via en luftudstrømningsenhed.

- **4-vejsventil (5)**

4-vejsventilen vender kølekredsløbet. Derved bliver fordamperens indvendige register en kondensator og opvarmer den luft, der strømmer forbi.

- **Elektrisk varmeelement (6)**

Det elektriske varmeelement øger varmeeffekten, når udetemperaturen er lav.

- **Luftindtag (7), luftudtag (8) til ekstern varmeveksler**

Der suges luft ind i klimaanlægget til montering i et magasin via luftindsugningen, og luften kommer ud via luftudgangen.











- **Registerudgang (9), luftindgang (10) til intern varmeveksler**

Der suges luft ind i klimaanlægget til montering i et magasin via luftindsugningen, og luften kommer ud via registerudgangen. Afhængigt af driftstilstanden opvarmer eller afkøler den interne varmeveksler luften.

Fjernbetjening

Klimaanlægget til montering i et magasin indstilles ved hjælp af en fjernbetjening.





Fjernbetjeningen har følgende betjenings- og visningslementer:  **fig. 3** på side 4

Nr.	Komponent	Beskrivelse
1	Display	Viser følgende værdier: <ul style="list-style-type: none"> • Klokkeslæt • Ønsket rumtemperatur i °C eller °F • Faktisk rumtemperatur • Klimaanlægsmodus • Blæsertrin • Symboler for aktive ekstrafunktioner • Batteristatus
2	 -knap	Tænder for klimaanlægget og fjernbetjeningen eller sætter dem i standbytilstand.
3	 -knap	Vælger blæsertrin.
4	MODE -knap	Vælger klimaanlægsmodus.
5	 -knap	Aktiverer sleep-funktionen.
6	 -knap	
	Tryk en gang: Tryk igen:	Viser den aktuelle indvendige temperatur (symbolet  vises). Viser den indstillede temperatur.
7	 -knap	Uden funktion tildelt endnu.
8	°C/°F -knap	Skifter mellem temperaturehederne Celsius (°C) og Fahrenheit (°F).
9	 -knap	Indstiller timeren og uret.
10	SET -knap	Bekræfter og gemmer indstillingerne.
11	 -knap	ingen funktion.
12	+ -knap	Øger den valgte værdi.
13	- -knap	Reducerer den valgte værdi.
14	 -symbol	Vises, når fjernbetjeningens batterier er afladede.
15	 -symbol	Vises, når fjernbetjeningen sender værdier til klimaanlægget til montering i et magasin.

Klimamodi

Klimaanlægget til montering i et magasin har følgende klimaanlægsmodi:

Klimaanlægsmodus	Displaymelding	Beskrivelse
Automatisk	A	Klimaanlægget til montering i et magasin regulerer den indvendige temperatur til den indstillede temperatur ved at varme eller køle og styrer den krævede blæserhastighed. Bemærk: I "Automatisk" modus er knappen  og knapperne + og - deaktiverede.
Køling		Klimaanlægget til montering i et magasin køler den indvendige temperatur ned til den indstillede temperatur med de konfigurerede blæserindstillinger.

Klimaanlægsmodus	Displaymelding	Beskrivelse
Opvarmning		Klimaanlægget til montering i et magasin opvarmer den indvendige temperatur til den indstillede temperatur med de konfigurerede blæserindstillinger.
Cirkulerende luft		Blæseren kører for at cirkulere luft uden opvarmning eller køling med de konfigurerede blæserindstillinger.
Affugtning		Klimaanlægget til montering i et magasin regulerer den indvendige temperatur til den indstillede temperatur ved at køle og styre den krævede blæserhastighed. Derudover affugter klimaanlægget til montering i et magasin luften. Bemærk: I modussen "Affugtning" er  -knappen deaktiveret.
Sleep		I kølemodus: Når rumtemperaturen er 2 °C højere end den indstillede temperatur, starter kompressoren. Når rumtemperaturen falder til 2 °C under den indstillede temperatur, stopper kompressoren. I opvarmningsmodus: Når rumtemperaturen er 2 °C lavere end den indstillede temperatur, starter kompressoren. Når rumtemperaturen stiger til 2 °C over den indstillede temperatur, stopper kompressoren.

Aktuel lufttemperatur i automatisk modus

Aktuel rumtemperatur ϑ	$\vartheta \leq 20\text{ °C}$	$22\text{ °C} < \vartheta < 25\text{ °C}$	$\vartheta \geq 25\text{ °C}$
Indstillet værdi	20 °C	22 °C	25 °C
Klimaanlægsmodus	"Opvarmning" eller "Cirkulerende luft"	"Affugtning" eller "Cirkulerende luft"	"Køling"

Timerfunktion

Klimaanlægget til montering i et magasin er udstyret med en timerfunktion.

Displaymelding	Beskrivelse
	Klimaanlægget tændes på det indstillede tidspunkt.
	Klimaanlægget slukkes på det indstillede tidspunkt.
	Klimaanlægget tændes på det indstillede tidspunkt og slukkes igen.

Modtager

Modtageren har følgende betjenings- og visningselementer:  **fig. 4** på side 5

Nr.	Komponent	Tilstand	Beskrivelse
1	Display	Til	Den indstillede temperatur eller rumtemperaturen vises.
		Slukket	Modtageren er slukket eller i standby.
2	Rød/grøn lysdiode	Konstant rødt lys	Standbytilstanden er aktiveret.

Nr.	Komponent	Tilstand	Beskrivelse
		Konstant grønt lys	En hvilken som helst tilstand undtagen standbytilstand er aktiveret.
		Blinker rødt og grønt	Klimaanlægget til montering i et magasin er tændt. Der er ingen forsyningsspænding.
3	Blå lysdiode	Lyser konstant	"Køling"-modus er aktiveret.
		Blinker	"Affugtning"-modus er aktiveret.
		Slukket	En hvilken som helst modus undtagen køling og affugtning er aktiveret.
4	Orange lysdiode	Lyser konstant	"Opvarmning"-modus er aktiveret.
		Blinker	"Opvarmning"-modus er aktiveret. Afrimningsfunktionen eller funktionen til forebyggelse af kold luft er aktiveret. Klimaanlægget til montering i et magasin producerer ikke varm luft.
		Slukket	En hvilken som helst modus undtagen "Opvarmning" er aktiveret.
5	Gul lysdiode	Lyser konstant	Timerfunktionen er aktiveret.
		Slukket	Timerfunktionen er deaktiveret.

10 Montering

Henvisning vedrørende montering

Følgende instruktioner skal overholdes, når klimaanlægget til montering i et magasin monteres:



FARE! Fare for elektrisk stød

Afbryd alle spændingsforsyninger, når der arbejdes på klimaanlægget til montering i et magasin.



FORSIGTIG! Fare for kvæstelser

- Ukorrekt montering af klimaanlægget til montering i et magasin bringer brugerens sikkerhed i fare og kan medføre skader på apparatet, der ikke kan repareres.
- Hvis klimaanlægget til montering i et magasin ikke installeres i overensstemmelse med denne monteringsvejledning, hæfter producenten hverken for driftsfejl eller for sikkerheden af klimaanlægget til montering i et magasin og især ikke for kvæstelser og/eller materielle skader.
- Bær det anbefalede beskyttelsestøj (f.eks. beskyttelsesbriller, handsker) ved montering af klimaanlægget til montering i et magasin.



VIGTIG! Fare for beskadigelse

- Når du monterer klimaanlægget til montering i et magasin, skal du holde øje med køretøjets statik og tætheden for alle åbninger.
- Kontrollér, at elektriske kabler eller andre dele ikke beskadiges, før der bores nogen huller.

Transport af klimaanlægget til montering i et magasin



FORSIGTIG! Fare for kvæstelser

Bær ikke klimaanlægget til montering i et magasin alene.



VIGTIGT! Fare for beskadigelse

- Undlad at trække i eller skubbe klimaanlægget til montering i et magasin (fig. 5, A).
- Brug ikke ventilationsåbningerne til at løfte klimaanlægget til montering i et magasin (fig. 5, B).

 fig. 5 på side 5

Installationssted

- Det er nødvendigt at lave åbninger i gulvet for at installere enheden. Sørg for, at der er adgang til åbningerne, og at de ikke er dækket af nogen af køretøjets dele.
- Før du monterer klimaanlægget til montering i et magasin, skal du sikre dig, at ingen dele af køretøjet kan blive beskadiget ved montering af klimaanlægget til montering i et magasin (f.eks. kabler, lamper, skabe, døre).
- Monteringsfladens hældning må ikke være på mere end 10 °.
- Monter klimaanlægget til montering i et magasin et centralt sted i køretøjet (f.eks. i et rum eller lignende kabinet) for at opnå optimal klimatisering på køretøjet.
- Vælg et sted, der er let tilgængeligt for vedligeholdelse, afmontering og montering.
- Klimaanlægget til montering i et magasin skal monteres på gulvet.
- Før du borer huller, skal du placere monteringskabelonen i det valgte rum for at kontrollere mængden af tilgængelig plads til hullerne i gulvet.
- Sørg for, at klimaanlægget til montering i et magasin har en minimumsafstand på 30 mm fra vægge og møbler hele vejen rundt for at minimere overførsel af støj og vibrationer under drift.
- Hold en afstand på 20 cm mellem forsiden af klimaanlægget til montering i et magasin og væggene i rummet for at lette udskiftning af filteret.
- Ved montering af klimaanlægget til montering i et magasin i et eksternt rum (f.eks. falsk gulv) skal den luft, der skal behandles, trækkes ud af køretøjets kabine.
- Sørg for, at der ikke suges luft ind udefra. Indsugning af luft udefra kan reducere effektiviteten af klimaanlægget til montering i et magasin betydeligt.

Henvisninger vedr. det elektriske system



 fig. 6 på side 6

Artikel	Beskrivelse
1	Hovedprintkort
2	Kondenseringssensor
3	Motorbeskyttelse
4	Temperaturbegrænser
5	Varmeelement
6	Termisk tilslutning
7	Varmerelæ
8	Kontraventil
9	Effekt
10	Fordampersensor
11	Interfacekort
12	Rumtemperatursensor

Artikel	Beskrivelse
13	Displaykort
14	Startkondensator
15	Soft start
16	Driftskondensator
17	Kondenseringsblæser
18	Fordamperblæser
bu	Blue
bn	Brun
ye	Gul
gn	Grøn
rd	Rød
bk	Sort
vt	Violet

- Sørg for, at spændingsangivelsen på typeskiltet svarer til den strømforsyning, der er til rådighed.
- Installér en kontakt, der afbryder alle poler, med en kontaktåbningsbredde på mindst 3 mm på monteringsstedet.
- Hvis klimaanlægget til montering i et magasin strømforsynes via lysnettet, skal der monteres en kontakt med to poler, der afbryder vekselstrømforsyningen i tilfælde af overstrøm.
- Sørg ved tilslutning af klimaanlægget til montering i et magasin til strømnettet ubetinget for, at spændingsforsyningen er sikret med et HFI-relæ.
- Sørg for, at stekablet til klimaanlægget til montering i et magasin er sluttet til køretøjets stel.

Sådan laves der åbninger

1. Markér åbningens position og størrelse via skabelonen.
 **fig. 7 på side 7**
2. Bor hjørnerne ud.
 **fig. 8 på side 7**
3. Skær åbningerne omhyggeligt ud med en stiksav eller lignende værktøj.
4. Bor en afløbsåbning til kondensvand med en diameter på 32 mm.
5. Markér positionen for monteringsbeslagene (fig. **9**, **1**) og fastgørelsesbeslagene (fig. **9**, **2**).
 **fig. 9 på side 7**

Montering af fastgørelsesbeslag og remme

fig. 10 på side 8

1. Spænd fastgørelsesbeslagene (fig. **10**, **1**).
2. Træk remmene gennem fastgørelsesbeslagene (fig. **10**, **2**).
3. Montér udløbsrørene under klimaanlægget til montering i et magasin (fig. **10**, **3**).
4. Fastgør klimaanlægget til montering i et magasin med remmene (fig. **10**, **4**).

Montering af monteringsbeslagene

- > Fastgør klimaanlægget til montage i et magasin med de 2 vinkelprofiler. Brug 3 skruer til hvert monteringsbeslag for at fastgøre det.

 **fig. 11** på side 8

Montering af de eksterne riste

- > Fastgør de eksterne riste med skruer og spændeskiver.

 **fig. 12** på side 9

Montering af modtageren (ekstraudstyr)

1. Bor en åbning på 50 mm i væggen.

 **fig. 13** på side 9

2. Før kablet gennem hullet til klimaanlægget til montage i et magasin.
3. Fastgør modtageren.

 **fig. 14** på side 9

Montering af et kontrolpanel (ekstraudstyr)

Klimaanlægget til montage i et magasin kan tilsluttes og styres med køretøjets CI-bus i stedet for med fjernbetjeningen inklusive modtageren.

- > Hvis det ønskes, skal du tilslutte klimaanlægget til montage i et magasin til køretøjets CI-bus.



BEMÆRK Læs producentens henvisninger.

Montering af temperatursensoren

Vær opmærksom på følgende henvisninger ved montage af temperatursensoren:

- Monter temperatursensoren på højde med brystkassen.
- Monter temperatursensoren på den modsatte side af luftudtagene i køretøjet.
- Forkert montage af temperatursensoren kan forårsage funktionsfejl i klimaanlægget til montage i et magasin samt dårlig luftfordeling. Hvis monteringen af temperatursensoren er foretaget forkert, vil klimaanlægget til montage i et magasin køre kontinuerligt eller holde op med at fungere uden at nå den ønskede måltemperatur.

1. Bor et hul i væggen foran klimaanlægget til montage i et magasin.



BEMÆRK Sørg for, at hullet er boret, så temperatursensoren ikke placeres uden for køretøjet.

 **fig. 15** på side 10



2. Sæt temperatursensoren i "TA"-stikket (fig. 16, 3) på klimaanlægget til montage i et magasin.
3. Indsæt sensoren gennem det borede hul.
4. Sæt plastikdækslet på temperatursensoren.

Trækning af tilslutningsledninger



FARE! Fare for elektrisk stød

Før arbejde på elektrisk drevne komponenter skal det kontrolleres, at der ikke er spænding til dem.

- Vælg ledningstværsnittet i overensstemmelse med ledningslængden:
 - Længde < 7.5 m: 1,5 mm²
 - Længde > 7.5 m: 2,5 mm²
- Sæt det 4-polede stik på modtageren i IR-stikket på klima anlægget (fig. **16,1**).
 **fig. 16 på side 10**
- Tilslut 230 V~kablet (fig. **16,2**) til en strømforsyning ved hjælp af lynstikkene.
 **fig. 17 på side 10**
- Valgfrit:** Tilslut køretøjets DC-Kit (Tilbehør) og/eller LIN-bus til klima anlægget til montering i et magasin. Læs producentens henvisninger.
 **fig. 18 på side 10**

Tabel 8: Forklaring

	DC-Kit	LIN
Stikben	Beskrivelse	
1	Jord	Jord
2	Jord	Jord
3	Jord	Jord
4	Økonomi	Jord
5	Fjernbetjening tændt	NC
6	Inverter	Jord

Montering af luftkanaler



BEMÆRK Brug ikke genveje ved montering af ind- og udgange under køretøjet. I modsat fald trækker klima anlægget til montering i et magasin den udledte luft ind igen. Den indsugede luft cirkulerer i klima anlægget til montering i et magasin og påvirker effektiviteten og luftfordelingen i køretøjet.

Placering af luftkanaler til effektiv køling:  **fig. 19 på side 11**

Placering af luftkanaler til effektiv opvarmning:  **fig. 20 på side 11**

- Montér luftkanalerne (fig. **19**/fig. **20,1**) og ventilationsrørene (fig. **19**/fig. **20,3**).

**BEMÆRK**

- Når du monterer luftkanalerne, skal du tage højde for, at luftkanalerne kun kan placeres optimalt til enten køling eller opvarmning og ikke til begge dele på én gang.
- Det anbefales at bruge et paprør med aluminiumskerne og udvendig PVC-beklædning til klimatisering. Den nominelle indvendige diameter skal være 60 mm. Den udvendige diameter skal være op til 65 mmtil.

Læs producentens henvisninger.

2. Sørg for, at ventilationsrørene (fig. 19/fig. 20,3) er forbundet ved at trykke dem sammen ved hjælp af det koniske hul på luftudtaget.
3. Sørg for, at rørene er tilsluttet registerudgangen (Komponenter, 10).
4. Følg disse instruktioner for at opnå den bedste effektivitet:
 - a) Læg lufrørene så kort og lige som muligt.
 - b) Begræns rørenes længde til 5 m.
 - c) Læg ikke rørene i nærheden af varmekilder.
5. Lav åbningen til cirkulationsluft (fig. 19/fig. 20,2) i nærheden af klimaanlægget til montering i et magasin.



BEMÆRK Åbningen til cirkulationsluft eller gitteret skal have et samlet tværsnit på mindst 300 cm² for at trække tilstrækkelig cirkulationsluft ind.

Hvis det ikke er muligt at montere åbningen til cirkulationsluft (fig. 19/fig. 20,2) i nærheden af klimaanlægget til montering i et magasin, skal det sikres, at luftstrømmen ikke blokeres af andre genstande. Lav om nødvendigt en luftkanal mellem åbningerne og klimaanlægget til montering i et magasin.

6. For at undgå kondensering på rørene skal rørene isoleres med isoleringsmateriale.

11 Før første brug

**BEMÆRK**

Kontrollér, at både luftindsugningsåbningerne og luftyserne er frie. Alle ventilationsgitter skal altid holdes fri for at sikre, at klimaanlægget til montering i et magasin kan køre med maksimal kapacitet.

Indstilling af fjernbetjeningen

1. Sæt batterierne i (se Udskiftning af fjernbetjeningens batterier).
 - ✓ Displayet viser alle symboler for 5 s.
2. Tryk på knapperne og samtidig i de 5 s.
 - ✓ Displayet viser standardmodelnummeret.
3. Tryk på knapperne **+** og **-** samtidig inden for 3 s for at vælge modelnummer:
 - FreshWell: **02**
 - FreshJet: **07**
 - FreshLight: **11**
 - ✓ Displayet viser alle symboler for 5 s. Derefter er fjernbetjeningen klar til brug.

Indstilling af klokkeslættet

- > Indstil det aktuelle klokkeslæt (se Indstilling af klokkeslættet).

12 Betjening



VIGTIGT! Fare for beskadigelse

Brug ikke klimaanlægget til montering i et magasin, hvis køretøjet hælder mere end 10 °.



BEMÆRK

- Betjen klimaanlægget med fjernbetjening eller via LIN-bus. Når du bruger LIN-bus, er modtageren ikke nødvendig.
- Fjernbetjeningen skal rettes mod IR-sensoren (fig. 4, 4) på modtageren under brug.

Klimaanlægget til montering i et magasin bekræfter modtagelsen af data med en høj tone.

Grundlæggende henvisninger til betjeningen

Klimaanlægget til montering i et magasin har 2 driftsmoduser:

Driftsmodi	Kendetegn
Standby	Klimaanlægget til montering i et magasin er driftsklart og kan tændes med fjernbetjeningen.
Til	Klimaanlægget til montering i et magasin klimatiserer luften i kabinen.

Modtageren tændes, når den modtager impulser fra fjernbetjeningen. Displayet viser (blinker) temperaturindstillingen, og efter 20 s viser displayet rumtemperaturen, hvorefter det slukker.

Brug fjernbetjeningen til følgende formål:

- Sætte klimaanlægget til montering i et magasin på standby
- Justere indstillingerne
- Vælge ekstrafunktioner

Tips til bedre brug

Vær opmærksom på følgende for at optimere ydeevnen for klimaanlæg til montering i et magasin:

- Forbedr køretøjets varmeisolering ved at tætte spalter og tildække vinduet med reflekterende rullegardiner eller forhæng.
- Hvis køretøjet har været udsat for direkte sollys i længere tid, og den omgivende temperatur i køretøjet er høj, skal du indstille klimaanlægget til montering i et magasin til "Cirkulerende luft" (☼) med ruderne åbne i et par minutter, før du aktiverer (❄️) "Køling".
- Undgå så vidt muligt at åbne døre og vinduer, når du bruger klimaanlæg til montering i et magasin.
- Vælg en passende temperatur og et passende blæsertrin.
- Indstil luftdyserne omhyggeligt.
- Sørg for, at luftdyserne og indsugningsgitteret ikke er tildækkede.
- For at forbedre varmeevnen skal du lade den varme luft strømme så dybt ind i kabinen som muligt ved at dreje udgangene lidt nedad.

- For at forbedre køleevnen skal du lade den kolde luft komme så langt op i kabinen som muligt ved at dreje udgangene lidt opad.
- Luk alle rullegardiner.

Sådan tændes klimaenlægget til montering i et magasin eller sættes på standby

- > Tryk på knappen .
- ✓ Der lyder en signaltone.

Tændt: Efter et par minutter begynder klimaenlægget til montering i et magasin at klimatisere luften til de værdier, der senest blev indstillet.

Skiftet til standby: Klimaenlægget til montering i et magasin holder op med at klimatisere luften.

Sådan tændes fjernbetjeningen eller sættes på standby

Hvis fjernbetjeningen ikke er rettet mod IR-sensoren (fig. 4, 4) på kontrolpanelet, kan fjernbetjeningen aktiveres eller sættes på standby uafhængigt af klimaenlægget til montering i et magasin.

- > Tryk på knappen .
- ✓ Hvis fjernbetjeningen sættes på standby, viser displayet kun klokkeslættet.



Hvis fjernbetjeningen er aktiveret, vises der flere symboler på displayet.





Valg af klimamodus





1. Sørg for, at klimaenlægget til montering i et magasin er **tændt**.
2. Vælg den ønskede modus med knappen **MODE** (se Klimamodi).
- ✓ Der lyder en signaltone. Klimaenlæg til montering i et magasin indstilles på den valgte modus.

Manuelt valg af blæserhastighed

Blæseren regulerer lufttilførsels styrke.

I moduserne "Køling" () "Opvarmning" () og "Cirkulerende luft" () kan blæsertrinnene vælges manuelt. I de andre klimaenlægsmodus styrer klimaenlægget til montering i et magasin automatisk blæserniveauet, og fjernbetjeningen viser kun blæserniveausymbolerne uden den tilsvarende kode.

1. Sørg for, at klimaenlægget til montering i et magasin er **tændt**.
2. Sørg for, at "Afkøling" () "Opvarmning" () eller "Cirkulerende luft" () er aktiveret.
3. Vælg det ønskede blæsertrin med knappen .

Displaymelding		Beskrivelse
Symbol	Kode	
	F1	Lavt blæsertrin
	F2	Mellem blæsertrin
	F3	Højt blæsertrin Ikke mulig i modussen "Afkøling" ()
 A		Automatisk blæsermodus, kun tilgængelig i moduserne "Køling" () "Opvarmning" () og "Automatisk" ()

- ✓ Der lyder en signaltone. Det nye blæserniveau er blevet indstillet.

Blæserniveaunkoden forsvinder efter et par sekunder, og den indstillede temperatur vises.

Indstilling af temperaturen

Kølemodus

I moduserne "Køling" (❄️) og "Affugtning" (💧) kan man indstille en temperatur på mellem 16 °C og 31 °C ved hjælp af fjernbetjeningen.



1. Sørg for, at klimaanlægget til montering i et magasin er **tændt**.
 2. Sørg for, at modussen "Køling" (❄️) eller "Affugtning" (💧) er aktiveret.
 3. Vælg den ønskede temperatur med knappen **+** eller **-**.
- ✓ Der lyder en signaltone. Temperaturen er indstillet på klimaanlægget til montering i et magasin.

Opvarmningsmodus

I modussen "Opvarmning" (☀️) kan der indstilles en temperatur på mellem 16 °C og 31 °C ved hjælp af fjernbetjeningen.

1. Sørg for, at klimaanlægget til montering i et magasin er **tændt**.
 2. Sørg for, at modussen "Opvarmning" (☀️) er aktiveret.
 3. Vælg den ønskede temperatur med knappen **+** eller **-**.
- ✓ Der lyder en signaltone. Derefter er temperaturen indstillet på klimaanlægget til montering i et magasin.

Visning af temperaturen

- > Tryk én gang på knappen  for at få vist den aktuelle indvendige temperatur.
- ✓ Symbolet  og fjernbetjeningens aktuelle indvendige temperatur vises på fjernbetjeningens display.
- > Tryk to gange på knappen  for at få vist den indstillede temperatur.

Indstilling af klokkeslættet

Fjernbetjeningen skal kende det aktuelle klokkeslæt ved timerprogrammeringen. Klokkeslættet vises på fjernbetjeningens display.



BEMÆRK Fjernbetjeningen går tilbage på dens oprindelige modus, og gemmer den aktuelle indstilling, hvis der ikke trykkes på nogen knap i 15 s, mens timeren programmeres.

Gør følgende for at indstille klokkeslættet:

1. Sørg for, at fjernbetjeningen er **tændt**.
 2. Tryk på knappen , og hold den inde i 2 s.
- ✓ Klokkeslættet blinker.
3. Brug knappen **+** eller **-** for at indstille det aktuelle klokkeslæt.



BEMÆRK Tryk på **+** eller **-** i mere end 2 s for at øge eller reducere klokkeslættet hurtigere.

4. Tryk på knappen **SET** for at bekræfte det indstillede klokkeslæt.

Indstilling af timeren



Med timerfunktionen kan du indstille et ønsket tidsrum for klimatiseringen. Du kan angive starttidspunkt, sluttidspunkt eller begge.





BEMÆRK Fjernbetjeningen går tilbage på dens oprindelige modus, hvis der ikke trykkes på nogen knap i 15 s, mens timeren programmeres.

1. Sørg for, at klimaanlægget til montering i et magasin er **tændt** (Sådan tændes klimaanlægget til montering i et magasin eller sættes på standby).
2. Vælg den ønskede klimaanlægsmodus samt alle påkrævede værdier (f.eks. temperatur).
3. Indstil den ønskede timer:
 - Indstilling af tilkoblingstidspunktet
 - Indstilling af frakoblingstidspunktet
 - Indstilling af tilkoblings- og frakoblingstidspunkter





Indstilling af tilkoblingstidspunktet

1. Sæt klimaanlægget til montering i et magasin på **standby** (Sådan tændes klimaanlægget til montering i et magasin eller sættes på standby).
2. Tryk på knappen  én gang.
 - ✓ Symbolet **ON**  blinker på fjernbetjeningens display.
3. Brug knappen **+** eller **-** til at indstille det tidspunkt, hvor klimaanlægget til montering i et magasin skal tænde.
4. Tryk på knappen **SET** for at overføre værdien til klimaanlægget til montering i et magasin.
 - ✓ Klimaanlægget til montering i et magasin tændes med den valgte klimaanlægsmodus på det specificerede tidspunkt.
5. Sæt klimaanlægget til montering i et magasin på standby (se Sådan tændes klimaanlægget til montering i et magasin eller sættes på standby).

Indstilling af frakoblingstidspunktet

1. Tryk på knappen  to gange.
 - ✓ Symbolet **OFF**  blinker på fjernbetjeningens display.
2. Brug knappen **+** eller **-** for at indstille det tidspunkt, hvor klimaanlægget til montering i et magasin skal slukke.
3. Tryk på knappen **SET** for at overføre værdien til klimaanlægget til montering i et magasin.
 - ✓ Klimaanlægget til montering i et magasin starter i den valgte modus på det angivne tidspunkt og kører, indtil den anden angivne tid er nået.

Indstilling af tilkoblings- og frakoblingstidspunkter

1. Tryk på knappen  tre gange.
 - ✓ Symbolet **ON**  blinker på fjernbetjeningens display.
 - Symbolet **OFF**  vises.
2. Brug knappen **+** eller **-** til at indstille det tidspunkt, hvor klimaanlægget til montering i et magasin skal tænde.
3. Tryk på knappen .
 - ✓ Symbolet **OFF**  blinker på fjernbetjeningens display.
4. Brug knappen **+** eller **-** for at indstille det tidspunkt, hvor klimaanlægget til montering i et magasin skal slukke.

5. Tryk på knappen **SET** for at overføre værdien til klimaanlægget til montering i et magasin.
- ✓ Klimaanlægget til montering i et magasin starter i den valgte modus på det angivne tidspunkt og kører, indtil den anden angivne tid er nået.
6. Sæt klimaanlægget til montering i et magasin på standby (se Sådan tændes klimaanlægget til montering i et magasin eller sættes på standby).

annullering af timerindstilling



Hvis timeren er indstillet, kan indstillinger annulleres på følgende måde:

- > Tryk 5 gange på knappen .
- ✓ Timersymbolet forsvinder. Indstillingen er blevet annulleret.

Aktivering og deaktivering af sleep-funktionen



BEMÆRK Sleep-funktionen deaktiveres i moduserne "Cirkulerende luft" () og "Affugtning" (.

1. Sørg for, at klimaanlægget til montering i et magasin er **tændt**.
2. Indstil den påkrævede temperatur (se Indstilling af temperaturen).
3. Tryk på knappen .
- ✓ Symbolet  vises på fjernbetjeningens display. Sleep-funktionen er aktiveret.
4. Tryk igen på knappen  for at deaktivere sleep-funktionen.



BEMÆRK Sleep-funktionen deaktiveres, hvis der trykkes på knappen **MODE**.

Udskiftning af fjernbetjeningens batterier

Udskift batterierne, når symbolet  vises på fjernbetjeningens display.

Batterirummet befinder sig på bagsiden af fjernbetjeningen.

1. Tryk ned på batterirummets dæksel, og skub det i pilens retning.
2. Sæt de 2 nye batterier (type AAA) i fjernbetjeningen som vist i batterirummet.
3. Luk batterirummets dæksel.

13 Rengøring og vedligeholdelse



ADVARSEL! Fare for kvæstelser

Alt andet vedligeholdelsesarbejde ud over det, der er beskrevet her, må kun udføres af kvalificeret personale, som er bekendt med de relevante bestemmelser og de risici, der er forbundet med håndtering af kølemedier og klimaanlæg.



VIGTIGT! Fare for beskadigelse

- Rengør ikke klimaanlægget til montering i et magasin med en højtryksrenser.
- Anvend ikke skarpe eller hårde genstande eller rengøringsmidler til rengøring af klimaanlæg til montering i et magasin.

- Anvend udelukkende vand med et skånende rengøringsmiddel til rengøring af klimaanlægget til montering i et magasin.
 - **Rengør aldrig** klimaanlægget til montering i et magasin med benzin, diesel eller opløsningsmidler.
- > Rengør af og til kabinettet på klimaanlægget til montering i et magasin af og luftudstrømningsenheden med en fugtig klud.
- > Fjern regelmæssigt snavs fra ventilationsgitterne (fig. 21, 1) på klimaanlægget til montering i et magasin.
-  **fig. 21 på side 12**
- > Rengør fjernbetjeningen med en let fugtig klud, hvis det er nødvendigt. Brug en rengøringsklud til briller til at rengøre fjernbetjeningens display.
- > Rens eller udskift kulfilteret én gang om året (Rengøring eller udskiftning af kulfilteret).

Rengøring af kulfilterindsatsen

Rengør regelmæssigt kulfilterindsatsen i klimaanlægget til montering i et magasin:  **fig. 22 på side 12**

1. Træk kulfilterindsatsen (1) ud.
2. Rengør kulfilterindsatsen (1) med en rengøringsmiddelopløsning, og lad det tørre.
3. Sæt den tørre kulfilterindsats (1) i igen.

Rengøring eller udskiftning af kulfilteret

Rens eller udskift kulfilteret én gang om året:

1. Træk kulfilterindsatsen (fig. 22, 1) ud.
2. Fjern kulfilteret (fig. 22, 2).
3. Rens om nødvendigt kulfilteret (fig. 22, 1) med en rengøringsmiddelopløsning, eller udskift det.
4. Indsæt det nye/tørre og rene kulfilter (fig. 22, 1).

Kontrol af vandafløbet

- > Kontrollér, om kondensvandets afløbskanaler (fig. 21, 2) på siderne af klimaanlægget til montering i et magasin er rene, og at kondensvandet kan løbe ud.

Vedligeholdelse af varmeveksleren

- > Få varmeveksleren til klimaanlægget til montering i et magasin vedligeholdt en gang om året af et specialværksted.

14 Udbedring af fejl

Fejl	Mulig årsag	Løsningsforslag
Ingen køling	Modussen "Køling" (❄️) er ikke indstillet.	> Aktivér modussen "Køling" (❄️) (se Kølemodus).
	Udenomstemperaturen er højere end 52 °C.	Klimaanlæg til montering i et magasin er kun beregnet til omgivelsestemperaturer på -5 ... 52 °C.

Fejl	Mulig årsag	Løsningsforslag
	Den indstillede temperatur er højere end rumtemperaturen.	> Vælg en lavere temperatur (se Indstilling af temperaturen).
	Udenomstemperaturen er under 16 °C.	> Aktivér modussen "Cirkulerende luft" (☉).
	Den termiske beskyttelse er defekt. Kompressoren er beskadiget. Påfyldning af kølemiddel er utilstrækkelig. Varmeudvekslingsspolerne er tilsmudsede. Den eksterne blæser er defekt.	> Kontakt et autoriseret værksted.
	Frostbeskyttelsesfunktionen er regelmæssigt aktiv. Kompressoren tænder og slukker gentagne gange uden at nå den indstillede temperatur.	> Vælg den højeste blæserhastighed (se Manuelt valg af blæserhastighed).
	Luftindtags- og/eller luftudtagsåbningerne under køretøjet er blokerede.	> Rengør luftindtags- og/eller luftudtagsåbningerne (se Rengøring og vedligeholdelse).
	Luftindtagene og -udtagene er monteret for tæt på hinanden.	> Drej luftudtagene væk fra luftindtaget.
Ingen opvarmning	Modussen "Opvarmning" ☀ er ikke indstillet.	> Aktivér modussen "Opvarmning" ☀ (se Opvarmningsmodus).
	Udenomstemperaturen er under -5 °C.	Klimaanlæg til montering i et magasin er kun beregnet til omgivelsestemperaturer på -5 ... 52 °C.
	Den indstillede temperatur er lavere end rumtemperaturen.	> Vælg en højere temperatur (se Indstilling af temperaturen).
	Omgivelsestemperaturen er højere end 31 °C.	Temperaturen kan kun justeres mellem 16 ... 31 °C.
	Den termiske beskyttelse er defekt. Kompressoren er beskadiget. Påfyldning af kølemiddel er utilstrækkelig. Varmeudvekslingsspolerne er tilsmudsede. Den eksterne blæser er defekt.	> Kontakt en autoriseret servicerepræsentant.
	Luftindtags- og/eller luftudtagsåbningerne under køretøjet er blokerede.	> Rengør luftindtags- og/eller luftudtagsåbningerne (se Rengøring og vedligeholdelse).
Klimaanlægget til montering i et magasin har en lav luftudstrømning.	Luftfilteret er tilstoppet.	> Rengør luftfilteret (se Rengøring af kulfilterindsatsen).
	Varmeudvekslingsspolerne er tilsmudsede. Den indvendige blæser er defekt.	> Kontakt en autoriseret servicerepræsentant.
Der trænger vand ind i køretøjet	Afløbsåbningerne til kondensvand er tilstoppede.	> Rengør afløbsåbningerne til kondensvand (se Kontrol af vandafløbet).

Fejl	Mulig årsag	Løsningsforslag
	Tætningerne er beskadigede.	> Kontakt en autoriseret servicerepræsentant.
Klimaanlægget til montering i et magasin tænder ikke.	Der er ingen tilsluttet forsyningsspænding (230 V~).	> Kontrollér strømforsyningen.
	Spændingen er for lav (under 200 V~). Spændingstransformeren er defekt. Den termiske beskyttelse er defekt.	> Kontakt en autoriseret servicerepræsentant.
	Strømforsyningens elektriske sikring er sprunget.	> Kontrollér strømforsyningens elektrisk sikring (se Tekniske data).
Klimaanlægget til montering i et magasin holder op med at fungere.	Luftfilteret er tilstoppet.	> Rengør luftfilteret (se Rengøring af kulfilterindsatsen).
	Spændingen er for lav (under 200 V~). Spændingstransformeren er defekt. Den termiske beskyttelse er defekt. Kondensatorblæseren er beskadiget. Varmeudvekslingsspolerne er tilsmudsede. Den eksterne blæser er defekt.	> Kontakt en autoriseret servicerepræsentant.
Klimaanlægget til montering i et magasin slukker ikke.	Temperatursensoren er defekt.	> Kontakt en autoriseret servicerepræsentant.
Modtageren viser fejlkoden E1 .	Der er opstået en fejl på rumtemperatursensoren.	1. Sørg for, at ledninger og stik ikke er defekte og er korrekt isat. 2. Kontakt om nødvendigt en autoriseret servicerepræsentant.
Modtageren viser fejlkoden E2 .	Der er opstået en fejl på temperatursensoren til den indvendige varmeveksler.	> Kontakt en autoriseret servicerepræsentant.
Modtageren viser fejlkoden E3 .	Der er opstået en fejl på temperatursensoren til den udendørs varmeveksler.	> Kontakt en autoriseret servicerepræsentant.
Modtageren viser fejlkoden E4 .	Der er opstået en fejl under kommunikation med styrekortet.	> Kontakt en autoriseret servicerepræsentant.

15 Garanti

Den lovbestemte garantiperiode gælder. Hvis produktet er defekt, skal du kontakte producentens afdeling i dit land (se dometic.com/dealer) eller din forhandler.

Ved reparation eller krav om garanti skal du medsende følgende bilag:

- en kopi af regningen med købsdato
- en reklameringsgrund eller en fejlbeskrivelse.

Vær opmærksom på, at egne eller uprofessionelle reparationer kan få sikkerhedsmæssige konsekvenser og kan gøre garantien ugyldig.

16 Bortskaffelse



ADVARSEL! Brandfare

- Kølemidlet er meget brandfarligt. Kølekredsløbet må ikke åbnes eller beskadiges.
- Apparatets isolering indeholder en isolerende gas (se typemærkat). Isoleringen må ikke beskadiges.



Genbrug af produkter med batterier, genopladelige batterier eller lyskilder, der ikke kan udskiftes:





- Hvis produktet indeholder batterier, genopladelige batterier eller lyskilder, der ikke kan udskiftes, skal du ikke fjerne dem før bortskaffelse.
- Hvis du vil bortskaffe produktet endegyldigt, skal du kontakte den nærmeste genbrugsstation eller din faghandel for at få de pågældende forskrifter om bortskaffelse.
- Produktet kan bortskaffes uden gebyr.



Genbrug af emballagemateriale: Bortskaf så vidt muligt emballagen i affaldscontainerne til den pågældende type genbrugsaffald.

17 Tekniske data

	FreshWell FWX4350EHP
Nominel indgangsspænding	220 ... 240 V~, 50 Hz
Strømforbrug	
Mærkestrøm for køling	4,8 A
Maksimal strømstyrke for køling	6,2 A
Mærkestrøm for varme	4,5 A
Maksimal strømstyrke for varme	5,1 A
Påkrævet sikring	10 A
Driftstemperaturområde	- 5 ... 52 °C
Lydemission	< 58 dB(A)
Kølemiddel	R32
Kølemiddelmængde	0.43 kg
CO ₂ -ækvivalent	0,290 t
Globalt opvarmningspotentiale (GWP)	675
Ekstra varmeelement	500 W
Blæser	3 blæsertrin 1 automatisk modus

	FreshWell FWX4350EHP
Beskyttelsesklasse	IP X5
Køretøjets maks. rumvolumen (med isolerede vægge)	30 m ³
Mål (i mm)	 fig. 23 på side 13
Vægt	Ca. 21 kg
Inspektion/certificering	  

Indeholder fluorerede drivhusgasser. Hermetisk tætnet udstyr.

Svenska

1	Observera.....	208
2	Förklaring av symboler.....	208
3	Förklaring av symboler på apparaten.....	209
4	Säkerhetsanvisningar.....	209
5	Målgrupp.....	211
6	Leveransomfattning.....	211
7	Tillbehör.....	212
8	Avsedd användning.....	212
9	Teknisk beskrivning.....	212
10	Installation.....	216
11	Före den första användningen.....	221
12	Användning.....	221
13	Rengöring och skötsel.....	226
14	Felsökning.....	227
15	Garanti.....	229
16	Kassering.....	229
17	Tekniska data.....	230

1 Observera

Läs och följ noggrant alla instruktioner, direktiv och varningar i den här produkthandboken för att säkerställa att du alltid installerar, använder och underhåller produkten på rätt sätt. Dessa instruktioner **MÅSTE** förvaras tillsammans med produkten.

Genom att använda produkten bekräftar du härmed att du noggrant har läst alla instruktioner, direktiv och varningar och att du förstår och är införstådd med att följa de villkor som anges här. Du är införstådd med att endast använda denna produkt i avsett syfte och i enlighet med instruktionerna, direktiven och varningarna som anges i denna produkthandbok samt i enlighet med alla gällande lagar och bestämmelser. Om du inte läser och följer instruktionerna och varningarna som anges här kan det leda till personskador på dig eller andra, på produkten eller annan egendom i närheten. Denna produkthandbok, inklusive instruktionerna, direktiven och varningarna samt relaterad information, kan ändras och uppdateras. Aktuell produktinformation finns på documents.dometic.com.

2 Förklaring av symboler



VARNING!

Anger en farlig situation som, om den inte kan undvikas, kan leda till döden eller allvarlig personskada.



AKTA!

Anger en farlig situation som, om den inte kan undvikas, leder lindrig eller måttlig personskada.



OBSERVERA!

Anger en situation som, om den inte kan undvikas, kan leda till materiell skada.



ANVISNING Kompletterande information om användning av produkten.

3 Förklaring av symboler på apparaten



Varning! Material med låg förbränningshastighet.



Läs bruksanvisningen.



Läs servicemanualen.

4 Säkerhetsanvisningar

Allmänna säkerhetsanvisningar



WARNING! Risk för dödsfall på grund av elektricitet

- Installation, underhåll och reparationer av klimatanläggningen för förvaringsutrymmen får endast genomföras av härför utbildad personal, som är förtrogen med riskerna vid hantering av kylmedium och klimatanläggningen och känner till de gällande föreskrifterna. För reparationservice ska du kontakta ett servicecenter i ditt land (se dometic.com/dealer).
- Om apparatens strömkabel skadas måste den, av säkerhetsskäl, bytas ut av tillverkaren, en servicerepresentant eller någon person med motsvarande behörighet.



WARNING! Brandrisk

- Använd inte apparaten i närheten av brandfarliga vätskor.
- Se till att inga brännbara föremål är monterade eller finns i närheten av luftutsläppet. Avståndet måste vara minst 50 cm.
- Öppna inte den övre kåpan på apparaten om en brand skulle bryta ut. Använd i stället godkända släckningsmedel. Använd inte vatten för att släcka elden.
- Köldmediet i kylkretsloppet är mycket lättantändligt och vid en läcka kan brännbara gaser ansamlas om apparaten står i ett litet utrymme. Vid skador på kylkretsen: Håll öppna lågor och potentiella antändningskällor borta från apparaten. Ventilera utrymmet väl. Stäng av apparaten.
- Apparaten ska förvaras i utrymmen utan konstant brinnande antändningskällor, t.ex. öppna lågor, en gasanordning under drift eller elektriska värmare under drift.
- Under inga omständigheter ska potentiella antändningskällor användas när du letar efter läckor i kylmedelskretsen. En gasbrännare (eller liknande apparater med öppen flamma) får inte användas.

- Använd inga medel för att påskynda avfrostningsprocessen eller för att rengöra, utöver de som tillverkaren rekommenderar.
- Stick inte hål i eller bränn apparaten.
- Tänk på att kylmedel kanske inte luktar något.



VARNING! Risk för personskada

- Om apparaten uppvisar synliga skador får den ej tas i drift.
- Barn från åtta års ålder, personer med nedsatt fysisk, sensorisk eller mental förmåga, eller personer med bristande erfarenhet och kunskaper får använda den här apparaten förutsatt att de hålls under uppsikt eller om de har fått anvisningar om hur man använder den här apparaten på ett säkert sätt och känner till vilka risker som är förknippade med användningen.
- **Elapparater är inga leksaker.** Förvara och använd apparaten utom räckhåll för små barn och personer med funktionsnedsättning.
- Barn får inte leka med apparaten.
- Utan uppsikt får barn inte utföra rengörings- eller underhållsarbeten.
- Gör inga ändringar eller ombyggnader på apparaten!
- Stick **inte** in händerna i luftutsläppet och stick inte in några främmande föremål i klimatanläggningen för förvaringsutrymmen.
- Kylkretsloppet får under inga omständigheter öppnas eller skadas.
- Underhåll ska endast utföras enligt rekommendationerna från tillverkaren. Underhåll och reparationer som kräver assistans från annan kvalificerad personal ska utföras under övervakning av personen som är ansvarig för användning av antändbara kylmedium.



OBSERVERA! Risk för skada

- Om det uppstår fel i köldmediekretsen måste apparaten kontrolleras och repareras av ett specialiserat företag. Köldmediet får absolut inte släppas ut i atmosfären.
- Belasta inte apparaten med tunga föremål eller tryck.
- Utsätt inte klimatanläggningen för förvaringsutrymmen för vatten.

Säkerhet vid installering av apparaten



VARNING! Risk för personskada

- Apparaten måste installeras säkert så att den inte kan falla ner.
- Sätt fast och dra kablarna så att ingen kan snubbla över dem och så att kablarna inte kan skadas.



OBSERVERA! Risk för skada

- Se till att spänningssuppgifterna på typskylten stämmer överens med spänningssuppgifterna för strömförsörjningen.
- Använd kabelkanaler för att dra kablar genom väggar med vassa kanter.
- Lägg inte kablarna löst eller i skarpa svängar på elektriskt ledande material.

- Dra inte i kablarna.

Säkerhet vid användning av apparaten



VARNING! Risk för dödsfall på grund av elektricitet

Koppla alltid bort spänningskällan före arbeten på apparaten.



AKTA! Risk för personskada

Rör inte apparaten när den är i drift. Apparaten innehåller heta och kalla komponenter, rörliga delar och elektriska komponenter som kan orsaka personskador.



OBSERVERA! Risk för skada

Undvik starka vibrationer. Apparaten fungerar inte som den ska om den utsätts för starka vibrationer.

5 Målgrupp



Den mekaniska installationen, elinstallationen och inställningen av apparaten måste utföras av en kvalificerad tekniker som har bevisade färdigheter och kunskaper inom konstruktion och drift av utrustning och installationer för fordon och hushåll och som känner till gällande bestämmelser i landet där utrustningen installeras och/eller används och har fått säkerhetsutbildning för att kunna upptäcka och undvika de faror som kan uppstå.

6 Leveransomfattning

 bild. 1 sida 3

Pos.	Kvantitet	Beskrivning
1	1	Klimatanläggning för förvaringsutrymmen
2	1	Fjärrkontroll
3	2	Batterityp AAA
4	1	Temperaturgivare
5	1	Mottagare
6	1	Kolfilterinlägg
7	2	Monteringsvinklar
8	3	Snabbanslutning
9	4	Fästbyglar
10	10	Bricka
11	26	Skruv 4 x 20 mm
12	4	Skruv 3 x 15 mm
13	1	Luftutgångskåpa
14	2	Utloppsrör

Pos.	Kvantitet	Beskrivning
15	2	Externa nät
-	1	Monteringsmall

7 Tillbehör

Beskrivning	Art.nr
Luftfördelningsrör	9100300019
Luftutsläppsgaller	9100300077
90° böjning	9100300015
Luftintagsgaller	9100300017
DC KIT DSP-T 12	9600007286
DC KIT DSP-T 24	9600007287

8 Avsedd användning

Klimatanläggningen för förvaringsutrymmen är avsedd att installeras i husbilar, husvagnar och andra fordon med bodelar.

Klimatanläggningen för förvaringsutrymmen lämpar sig **inte** för installation i:

- Hus och lägenheter
- Lastbilar och personbilar
- Anläggningsmaskiner, jordbruksmaskiner eller liknande utrustning
- Båtar och kryssningsfartyg
- Tåg och flygplan

Den här produkten lämpar sig endast för avsedd användning i enlighet med denna bruksanvisning.

Den här manualen informerar om vad som krävs för att installera och/eller använda produkten på rätt sätt. Felaktig installation och/eller användning eller felaktigt underhåll kommer leda till att produkten inte fungerar optimalt och riskerar gå sönder.

Tillverkaren åtar sig inget ansvar för personskador eller materiella skador på produkten som uppstår till följd av:

- Felaktig installation, montering eller anslutning, inklusive för hög spänning
- Felaktigt underhåll eller användning av reservdelar som inte är originaldelar från tillverkaren
- Ändringar som utförts utan uttryckligt medgivande från tillverkaren
- Användning för andra ändamål än de som beskrivs i denna bruksanvisning

Dometic förbehåller sig rätten att ändra produktens utseende och specifikationer.

9 Teknisk beskrivning

Klimatanläggningen för förvaringsutrymmen förser insidan av fordon med sval, avfuktad luft.

Klimatanläggningen för förvaringsutrymmen styrs med en fjärrkontroll.

Klimatanläggningen för förvaringsutrymmen kan sänka temperaturen i fordon till en viss nivå. Temperaturen varierar beroende på fordonstyp, omgivningstemperatur och kyleffekten för klimatanläggningen för förvaringsutrymmen.

Klimatanläggningen för förvaringsutrymmen är utrustad med avfrostningsfunktion och kallluftsskydd. Avfrostningsfunktionen förhindrar att det bildas is på den externa värmeväxlaren i värmeläget. Kallluftsskyddet förhindrar att kall luft blåses in i fordonet i värmeläget.

Komponenter

Kylkretsen i klimatanläggningen för förvaringsutrymmen består av följande huvudkomponenter:

 bild. 2 sida 3

- **Kompressor (1)**

Kompressorn suger in och komprimerar köldmediet. Därigenom höjs trycket och köldmediets temperatur.

- **Kondensor (2)**

Kondensorn säkerställer att den passerande luften tar upp värme och den heta köldmediegasen svalnar och kondenserar.

- **Förångare (3)**

Förångarna kyler ned och avfuktar luften som passerar förbi dem. Köldmediet tar upp värme och förångas.

- **Fläkt (4)**

Fläkten sprider ut den kyllda eller uppvärmda luften i fordonet genom en luftutsläppsenhet.

- **Fyrvägsventil (5)**

Fyrvägsventilen ger kylkretsen omvänd funktion. På så sätt blir förångarens inre register en kondensor och värmer upp luften som passerar.

- **Elektriskt värmeelement (6)**

Det elektriska värmeelementet ökar uppvärmningseffekten när ytttemperaturen är låg.

- **Luftinlopp (7) och luftutsläpp (8) för extern värmeväxlare**

Luft sugts in i klimatanläggningen för förvaringsutrymmen genom luftinloppet och strömmar ut genom luftutsläppet.











- **Registerutgång (9) och luftinlopp (10) för intern värmeväxlare**

Luft sugts in i klimatanläggningen för förvaringsutrymmen genom luftinloppet och strömmar ut genom registerutgången. Den interna värmeväxlaren värmer upp eller kyler ned luft, beroende på driftläget.

Fjärrkontroll



Du ändrar inställningarna för klimatanläggningen för förvaringsutrymmen med fjärrkontrollen.





Fjärrkontrollen är utrustad med följande styr- och skärmelement:  bild. 3 sida 4

Pos.	Komponent	Beskrivning
1	Display	Visar följande: <ul style="list-style-type: none"> • Klockslag • Önskad rumstemperatur i °C eller °F • Faktisk rumstemperatur • Klimatanläggningsläge • Fläktsteg • Symboler för aktiva extrafunktioner • Batteristatus
2	 -knapp	Slår på klimatanläggningen och fjärrkontrollen eller försätter dem i standby-läge.
3	 -knapp	Väljer fläktnställning.
4	MODE -knapp	Väljer klimatanläggningsläge.
5	 -knapp	Aktivera sleep-funktionen.
6	 -knapp	
	Tryck en gång: Tryck igen:	Visar aktuell inomhustemperaturen (symbolen  visas). Visar inställd temperatur.
7	 -knapp	Ingen funktion tilldelad ännu.
8	°C/°F -knapp	Växlar mellan temperaturenheterna Celsius (°C) och Fahrenheit (°F).
9	 -knapp	Ställer in timern och klockan.
10	SET -knapp	Bekräftar och sparar inställningar.
11	 -knapp	Ingen funktion.
12	+ -knapp	Höjer det valda värdet.
13	- -knapp	Sänker det valda värdet.
14	Symbolen 	Visas när batterierna i fjärrkontrollen är slut.
15	Symbolen 	Visas när fjärrkontrollen skickar värden till klimatanläggningen för förvaringsutrymmen.

Driftläge

Klimatanläggningen för förvaringsutrymmen har följande klimatanläggningslägen:

Klimatanläggningsläge	Meddelanden på displayen	Beskrivning
Automatisk	A	Klimatanläggning för förvaringsutrymmen reglerar inomhustemperaturen till inställd temperatur genom att värma eller kyla samt reglera fläkthastigheten. Observera: I automatiskt läge är knapparna  , + och - inaktiverade.
Kylning		Klimatanläggningen för förvaringsutrymmen kylar inomhustemperaturen till inställd temperatur med konfigurerade fläktnställningar.
Värme		Klimatanläggningen för förvaringsutrymmen värmer inomhustemperaturen till inställd temperatur med konfigurerade fläktnställningar.

Klimatanläggningsläge	Meddelanden på displayen	Beskrivning
Cirkulationsluft		Fläkten cirkulerar luft utan uppvärmning eller kylning med konfigurerade fläktinställningar.
Avfuktning		Klimatanläggning för förvaringsutrymmen reglerar inomhustemperaturen till inställd temperatur genom att kyla och reglera fläkthastigheten. Klimatanläggningen för förvaringsutrymmen tar dessutom bort fukt från luften. Observera: I avfuktningsläget är knappen  inaktiverad.
Sovläget		I kylningsläget: När rumstemperaturen är 2 °C högre än den inställda temperaturen sätts kompressorn på. När rumstemperaturen är 2 °C under den inställda temperaturen stängs kompressorn av. I uppvärmningsläget: När rumstemperaturen är 2 °C lägre än den inställda temperaturen sätts kompressorn på. När rumstemperaturen är 2 °C över den inställda temperaturen stängs kompressorn av.

Aktuell lufttemperatur i automatiskt läge

Aktuell rumstemperatur ϑ	$\vartheta \leq 20\text{ °C}$	$22\text{ °C} < \vartheta < 25\text{ °C}$	$\vartheta \geq 25\text{ °C}$
Börpunkt	20 °C	22 °C	25 °C
Klimatanläggningsläge	Värme eller Cirkulationsluft	Avfuktning eller Cirkulationsluft	Kylning

Timerfunktion

Klimatanläggningen för förvaringsutrymmen är utrustad med en timerfunktion.

Meddelanden på displayen	Beskrivning
	Klimatanläggningen aktiveras vid inställd tidpunkt.
	Klimatanläggningen stängs av vid inställd tidpunkt.
	Klimatanläggningen aktiveras och stängs av vid inställda tidpunkter.

Mottagare

Mottagaren har följande reglage och indikeringar:  bild. 4 sida 5

Pos.	Komponent	Status	Beskrivning
1	Display	På	Den inställda temperaturen eller rumstemperaturen visas.
		Av	Mottagaren är avstängd eller i standbyläge.
2	Röd/grön lysdiod	Fast rött ljus	Standbyläget är aktiverat.
		Fast grönt sken	Ett läge är aktiverat, men inte standbyläget.
		Blinkar rött och grönt	Klimatanläggningen för förvaringsutrymmen är påslagen. Det finns ingen försörjningsspänning.

Pos.	Komponent	Status	Beskrivning
3	Blå lysdiod	Lyser med fast sken	Kylningsläget är aktiverat.
		Blinkar	Avfuktningläget är aktiverat.
		Av	Ett läge är aktiverat, men inte kylnings- eller avfuktningläget.
4	Orange lysdiod	Lyser med fast sken	Värmeläget är aktiverat.
		Blinkar	Värmeläget är aktiverat. Avfrosthfunktionen eller kallluftsskyddet är aktiverat. Klimatanläggningen för förvaringsutrymmen producerar inte varmluft.
		Av	Ett läge är aktiverat, men inte värmeläget.
5	Gul lysdiod	Lyser med fast sken	Timerfunktionen är aktiverad.
		Av	Timerfunktionen är avaktiverad.

10 Installation

Installationsanvisningar

Följande anvisningar måste observeras vid installationen av klimatanläggningen för förvaringsutrymmen:



FARA! Risk för dödsfall på grund av elektricitet

Koppla bort all strömförsörjning innan du utför arbete på klimatanläggningen för förvaringsutrymmen.



AKTA! Risk för personskada

- Felaktig installation av klimatanläggningen för förvaringsutrymmen kan äventyra användarens säkerhet och leda till att apparaten skadas så att den inte går att reparera.
- Tillverkaren övertar inte något ansvar om klimatanläggningen för förvaringsutrymmen inte monteras enligt den här monteringsanvisningen; inte för driftstörningar, inte för klimatanläggningens säkerhet och speciellt inte för person- och/eller materialskador.
- Använd rekommenderade skyddskläder (t.ex. skyddsglasögon, handskar) när du installerar klimatanläggningen för förvaringsutrymmen.



OBSERVERA! Risk för skada

- När du installerar klimatanläggningen för förvaringsutrymmen ska du se till att fordonet står stilla och att alla öppningar är täta.
- Kontrollera att inga elkablar eller andra delar av fordonet kan skadas genom borrar innan några hål borras.

Transportera klimatanläggningen för förvaringsutrymmen



AKTA! Risk för personskada

Bär inte klimatanläggningen för förvaringsutrymmen ensam.



OBSERVERA! Risk för skada

- Du får inte dra eller skjuta klimatanläggningen för förvaringsutrymmen (bild. **5**, **A**).
- Använd inte ventilationshålen för att lyfta klimatanläggningen för förvaringsutrymmen (bild. **5**, **B**).

 bild. 5 sida 5

Plats för installation

- Du måste göra öppningar i golvet för att installera apparaten. Se till att öppningarna är åtkomliga och inte täcks av någon del av fordonet.
- Innan du installerar klimatanläggningen för förvaringsutrymmen ska du se till att inga fordonsdelar kan skadas av installationen av klimatanläggningen för förvaringsutrymmen (t.ex. kablar, lampor, skåp, dörrar).
- På monteringsytan får lutningen inte vara större än 10 °.
- Installera klimatanläggningen för förvaringsutrymmen på en central plats i fordonet (t.ex. i ett skåp eller liknande) för att uppnå optimal luftkonditionering i fordonet.
- Välj en plats som är lätt att komma åt för underhåll, demontering och installation.
- Klimatanläggningen för förvaringsutrymmen måste installeras på golvet.
- Innan du borrar hål ska du placera monteringsmallen i det valda utrymmet för att kontrollera att det finns tillgängligt utrymme för hålen på golvet.
- Se till att klimatanläggningen för förvaringsutrymmen befinner sig minst 30 mm från väggar och möbler för att minimera buller och vibrationer vid drift.
- Ha ett avstånd på 20 cm mellan framsidan av klimatanläggningen för förvaringsutrymmen och väggarna i utrymmet för att underlätta filterbyte.
- Om du installerar klimatanläggningen för förvaringsutrymmen i ett externt utrymme (t.ex. ett dubbelgolv) måste luften som ska behandlas tas från insidan av fordonet.
- Se till att ingen luft utifrån sugs in. Om klimatanläggningen för förvaringsutrymmen suger in utomhusluft kan det försämra effektiviteten avsevärt.

Anvisningar om elsystemet



 bild. 6 sida 6

Del	Beskrivning
1	Moderkort
2	Kondensgivare
3	Motorskydd
4	Temperaturbegränsare
5	Värmeelement
6	Termisk anslutning
7	Värmerelä
8	Backventil
9	Effekt
10	Förångargivare
11	Gränssnittskort
12	Rumstemperaturgivare
13	Displaykort
14	Startkondensator
15	Soft start
16	Driftkondensator

Del	Beskrivning
17	Kondensfläkt
18	Förångarfläkt
bu	Blue
bn	Brun
ye	Gul
gn	Grön
rd	Röd
bk	Svart
vt	Lila

- Se till att spänningssuppgifterna på typskylten är desamma som elförsörjningen på plats.
- Installera en allpolig brytare med en kontaktöppningsbredd på minst 3 mm på monteringssidan.
- Om klimatanläggningen för förvaringsutrymmen drivs med elnätsanslutning ska du installera en 2-polig brytare som avbryter växelströmsförsörjningen vid överström.
- Om klimatanläggningen för förvaringsutrymmen drivs med elnätsanslutning ska du se till att växelströmsförsörjningen har en jordfelsbrytare.
- Kontrollera att jordningskabeln till klimatanläggningen för förvaringsutrymmen är ansluten till fordonets jordningssystem.

Göra öppningar

1. Markera öppningens läge och storlek med hjälp av mallen.
 bild. 7 sida 7
2. Borra ur hörnen.
 bild. 8 sida 7
3. Såga ut öppningarna med en sticksåg eller ett dylikt verktyg.
4. Borra ut en öppning för kondensvattenutlopp med en diameter på 32 mm.
5. Markera positionen för monteringsvinklarna (bild. 9, 1) och fästbyglarna (bild. 9, 2).
 bild. 9 sida 7

Installera fästbyglarna och remmarna

 bild. 10 sida 8

1. Fäst fästbyglarna (bild. 10, 1).
2. Dra remmarna genom fästbyglarna (bild. 10, 2).
3. Installera utloppsroren under klimatanläggningen för förvaringsutrymmen (bild. 10, 3).
4. Sätt fast klimatanläggningen för förvaringsutrymmen med remmarna (bild. 10, 4).

Installera monteringsvinklarna

- > Fäst klimatanläggningen för förvaringsutrymmen med de två vinkelprofilerna. Använd tre skruvar för att fästa varje monteringsvinkel.

 bild. 11 sida 8

Installera de externa näten

- > Fäst de externa näten med skruvar och brickor.

 bild. 12 sida 9

Installera mottagaren (tillval)

1. Borra en öppning på 50 mm i väggen.

 bild. 13 sida 9

2. Dra kabeln genom hålet till klimatanläggningen för förvaringsutrymmen.
3. Fäst mottagaren.

 bild. 14 sida 9

Installera en kontrollpanel (tillval)

Klimatanläggningen för förvaringsutrymmen kan anslutas till och styras med CI-bussen i fordonet, istället för med fjärrkontrollen med mottagaren.

- > Om du vill kan du ansluta klimatanläggningen för förvaringsutrymmen till fordonets CI-buss.



ANVISNING Följ tillverkarens anvisningar.

Installera temperaturgivaren

Observera följande när du installerar temperaturgivaren:

- Installera temperaturgivaren i brösthöjd.
- Installera temperaturgivaren på motsatt sida av fordonets luftutsläpp.
- Felaktig installation av temperaturgivaren kan orsaka fel på klimatanläggningen för förvaringsutrymmen och dålig luftfördelning. Om temperaturgivaren installeras felaktigt kommer klimatanläggningen för förvaringsutrymmen att köras oavbrutet eller sluta fungera utan att nå måltemperaturen.

1. Borra ett hål i väggen framför klimatanläggningen för förvaringsutrymmen.



ANVISNING Se till att borra hålet så att temperaturgivaren inte placeras utanför fordonet.

 bild. 15 sida 10

2. Koppla temperaturgivaren till "TA"-uttaget (bild. 16, 3) på klimatanläggningen för förvaringsutrymmen.
3. För in givaren genom det borrarade hålet.
4. Sätt plastkåpan på temperaturgivaren.



Dra anslutningskablarna



FARA! Risk för dödsfall på grund av elektricitet

Se till att det inte finns någon spänning i de eldrivna komponenterna innan du utför arbete på dem.

1. Välj rätt kabelarea till kabelns längd:

- Längd < 7,5 m: 1,5 mm²
 - Längd > 7,5 m: 2,5 mm²
- Anslut mottagarens 4-poliga kontakt till IR-uttaget på klimatanläggningen (bild. **16**, **1**).
 bild. **16** sida **10**
 - Anslut 230 V~-kabeln (bild. **16**, **2**) till en strömkälla med hjälp av snabbanslutningarna.
 bild. **17** sida **10**
 - Tillval:** Anslut DC-Kit (Tillbehör) och/eller fordonets LIN-buss till klimatanläggningen för förvaringsutrymmen. Följ tillverkarens anvisningar.
 bild. **18** sida **10**

Tabell 9. Förklaring

	DC-Kit	LIN
Stift	Beskrivning	
1	Jord	Jord
2	Jord	Jord
3	Jord	Jord
4	Ekonomi	Jord
5	Fjärrkontroll på	NC
6	Växelriktare	Jord

Installera luftkanalerna



ANVISNING Använd inga genvägar när du installerar in- och utlopp under fordonet. Då suger klimatanläggningen för förvaringsutrymmen in utsläppsluften på nytt. Inloppsluften cirkulerar i klimatanläggningen för förvaringsutrymmen och påverkar effektiviteten och fördelningen av luften i fordonet.

Placering av luftkanaler för effektiv kylning:  bild. **19** sida **11**

Placering av luftkanaler för effektiv uppvärmning:  bild. **20** sida **11**

- Installera luftkanaler (bild. **19**/bild. **20**, **1**) och ventilationsrör (bild. **19**/bild. **20**, **3**).



ANVISNING

- När du installerar luftkanalerna ska du tänka på att luftkanalerna endast kan placeras optimalt för antingen kylning eller uppvärmning, inte för båda samtidigt.
- Vi rekommenderar att du använder papprör för klimatanläggningar med aluminiumkärna och extern PVC-beläggning. Den nominella innerdiametern ska vara 60 mm. Den yttre diametern ska vara upp till 65 mm.

Följ tillverkarens anvisningar.

- Se till att ventilationsrören (bild. **19**/bild. **20**, **3**) är anslutna genom att trycka ihop dem med det koniska hålet på luftutsläppet.
- Se till att rören är anslutna till registerutgången (Komponenter, **10**).

4. Följ dessa anvisningar för bästa effektivitet:
 - a) Dra lufrören så kort och rakt som möjligt.
 - b) Begränsa rörens längd till 5 m.
 - c) Dra inte rör nära värmekällor.
5. Skapa öppningen för luftcirkulation (bild. **19**/bild. **20,2**) nära klimatanläggningen för förvaringsutrymmen.



ANVISNING Öppningarna eller gallret för luftcirkulation måste ha ett totalt tvärsnitt på minst 300 cm² för att suga in tillräckligt med cirkulationsluft.

Om det inte går att installera öppningen för luftcirkulation (bild. **19**/bild. **20,2**) nära klimatanläggningen för förvaringsutrymmen ska du se till att luftflödet inte blockeras av andra föremål. Skapa en luftkanal mellan öppningarna och klimatanläggningen för förvaringsutrymmen vid behov.

6. Isolera rören med isoleringsmaterial för att undvika kondens på dem.





11 Före den första användningen



ANVISNING

Kontrollera att det inte finns några hinder vid luftintagsöppningen och luftmunstyckena. Ventilationsgaller får under inga omständigheter vara blockerade för att säkerställa att klimatanläggningen för förvaringsutrymmen kan köras med maxeffekt.

Ställa in fjärrkontroll

1. Sätt in batterierna (se Byta fjärrkontrollens batterier).
 - ✓ På displayen visas alla symboler i 5 s.
2. Tryck på knappen  och  samtidigt i 5 s.
 - ✓ Displayen visar standardmodellnumret.
3. Tryck på knappen  och  samtidigt i 3 s för att välja modellnummer:
 - FreshWell: **02**
 - FreshJet: **07**
 - FreshLight: **11**
- ✓ På displayen visas alla symboler i 5 s. Fjärrkontrollen är sedan redo att användas.

Ställa in klockan

- > Ange aktuell tid (se Ställa in klockan).

12 Användning



OBSERVERA! Risk för skada

Använd inte klimatanläggningen för förvaringsutrymmen om fordonet lutar mer än 10 °.



ANVISNING

- Styr klimatanläggningen för förvaringsutrymmen med fjärrkontrollen eller via LIN-buss. Om du använder LIN-busstyrning behöver du inte mottagaren.
- Fjärrkontrollen måste riktas mot IR-sensorn (bild. 4, 4) på mottagaren under drift.

Klimatanläggningen för förvaringsutrymmen avger en hög ton för att bekräfta att data har tagits emot.

Grundläggande anvisningar för användning

Klimatanläggningen för förvaringsutrymmen har två driftlägen:

Driftlägen	Kännetecken
Standby	Klimatanläggningen för förvaringsutrymmen är redo för drift och kan startas med fjärrkontrollen.
På	Klimatanläggningen för förvaringsutrymmen konditionerar inomhusluften.

Mottagaren slås på när den tar emot impulser från fjärrkontrollen. Displayen visar temperaturinställningen (som blinkar). Efter 20 s visar displayen rumstemperaturen, och sedan stängs den av.

Använd fjärrkontrollen för att göra följande:

- Slå på och av standbyläget för klimatanläggningen för förvaringsutrymmen
- Justera inställningarna
- Välja extrafunktioner

Tips för bättre användning

Observera följande tips för att optimera prestanda för klimatanläggningen för förvaringsutrymmen:

- Förbättra värmeisoleringen på fordonet genom att tät springor och hänga reflekterande rullgardiner eller gardiner framför fönstren.
- Om fordonet har utsatts för direkt solljus under en längre tid och temperaturen i fordonet är hög ska klimatanläggningen för förvaringsutrymmen användas i läget Cirkulationsluft (☞) med rutorna öppna i några minuter innan läget Kylning (❄️) aktiveras.
- Undvik i det längsta att öppna dörrar och fönster när du använder klimatanläggningen för förvaringsutrymmen.
- Välj passande temperatur och fläkthastighet.
- Rikta in munstyckena på ett lämpligt sätt.
- Se till att munstyckena och luftintagsgallret inte är övertäckta.
- För att förbättra värmefunktionen ska du låta den varma luften strömma så långt in som möjligt i fordonet genom att vrida utsläppen något nedåt.
- För att förbättra kylningsfunktionen ska du låta den kalla luften komma in så långt som möjligt i fordonet genom att vrida utsläppen något uppåt.
- Dra ned alla rullgardiner.

Slå på klimatanläggningen för förvaringsutrymmen och försätta den i standbyläge

- > Tryck på knappen ①.
- ✓ En ljudsignal hörs.

Påslagen: Efter några minuter börjar klimatanläggningen för förvaringsutrymmen konditionera luften till de senast angivna värdena.

Växlad till standby: Klimatanläggningen för förvaringsutrymmen slutar att konditionera luften.

Slå på fjärrkontrollen och försätta den i standbyläge

Om fjärrkontrollen inte är riktad mot IR-sensorn (bild. 4, 4) på kontrollpanelen kan fjärrkontrollen aktiveras eller försättas i standbyläge oberoende av klimatanläggningen för förvaringsutrymmen.



- > Tryck på knappen .
- ✓ Om fjärrkontrollen är i standbyläge visas endast tiden på displayen.
- Om fjärrkontrollen är aktiverad visas flera symboler på displayen.





Välja driftläge

1. Kontrollera att klimatanläggningen för förvaringsutrymmen är **påslagen**.
2. Välj önskat läge med hjälp av knappen **MODE** (se Driftläge).
- ✓ En ljudsignal hörs. Klimatanläggningen för förvaringsutrymmen ställs in på önskat driftläge.

Välja fläkthastighet manuellt

Fläkten reglerar styrkan på lufttillförseln.

I lägena Kylning () , Värme () och Cirkulationsluft () kan du välja fläktnivå manuellt. I de andra klimatanläggningslägena styr klimatanläggningen för förvaringsutrymmen fläktnivån automatiskt och fjärrkontrollen visar endast symbolen för fläktnivå utan motsvarande kod.

1. Kontrollera att klimatanläggningen för förvaringsutrymmen är **påslagen**.
2. Kontrollera att läget Kylning () , Värme () eller Cirkulationsluft () är aktiverat.
3. Använd knappen  för att välja önskad fläktnivå.

Meddelanden på displayen		Beskrivning
Symbol	Kod	
	F1	Låg fläkteffekt
	F2	Medelhög fläkteffekt
	F3	Hög fläkteffekt Inte tillgängligt i läget Kylning () .
		Automatiskt fläktläge. Endast tillgängligt i läget Kylning () , Uppvärmning () och Automatiskt (A) .

- ✓ En ljudsignal hörs. Den nya fläktnivån har ställts in.

Koden för fläktnivån försvinner efter några sekunder och den inställda temperaturen visas.

Ställa in temperaturen

Kylningsläge

I lägena Kylning () och Avfuktning () kan du ställa in en temperatur mellan 16 °C och 31 °C med fjärrkontrollen.

1. Kontrollera att klimatanläggningen för förvaringsutrymmen är **påslagen**.

- Kontrollera att läget Kylning (❄️) eller Avfuktning (💧) är aktiverat.
 - Välj önskad temperatur med knappen + eller -.
- ✓ En ljudsignal hörs. Temperaturen har ställts in på klimatanläggningen för förvaringsutrymmen.

Värmeläge

I läget Värme (🔥) kan du ställa in en temperatur mellan 16 °C och 31 °C med fjärrkontrollen.

- Kontrollera att klimatanläggningen för förvaringsutrymmen är **påslagen**.
 - Se till att läget Värme (🔥) är aktiverat.
 - Välj önskad temperatur med knappen + eller -.
- ✓ En ljudsignal hörs. Sedan har temperaturen på klimatanläggningen för förvaringsutrymmen ställts in.

Visa temperaturen

- > Tryck en gång på knappen 🌡️ för att visa aktuell inomhustemperatur.
- ✓ Symbolen 🌡️ och den aktuella inomhustemperaturen för fjärrkontrollen visas på fjärrkontrollens display.
- > Tryck på knappen 🌡️ två gånger för att visa den inställda temperaturen.

Ställa in klockan

För timerprogrammeringen måste aktuell tid stämma på fjärrkontrollen. Tiden visas på fjärrkontrollens display.



ANVISNING Fjärrkontrollen återgår till startläget och sparar den aktuella inställningen om ingen knapp trycks in under 15 s när tiden ställs in.

Gör så här för att ställa in tiden:

- Kontrollera att fjärrkontrollen är **på**.
 - Håll knappen ⌚ intryckt i 2 s.
- ✓ Tidsdisplayen blinkar.
- Använd knappen + eller - för att ställa in tiden.



ANVISNING Håll + eller - intryckt längre än 2 s för att ändra tiden fortare.

- Tryck på knappen **SET** för att bekräfta den inställda tiden.

Ställa in timern

Med timerfunktionen kan du ställa in önskad tid för konditionering. Du kan ange påslagningstid, avstängningstid eller båda värdena.





ANVISNING Fjärrkontrollen återgår till startläget om ingen knapp trycks in under 15 s medan timern programmeras.



- Kontrollera att klimatanläggningen för förvaringsutrymmen är **påslagen** (Slå på klimatanläggningen för förvaringsutrymmen och försätta den i standbyläge).
- Välj klimatanläggningsläge och alla nödvändiga värden (t.ex. temperatur).

3. Ställ in önskad timer:
 - Ställa in aktiveringstiden
 - Ställa in avstängningstiden
 - Ställa in aktiveringstid och avstängningstid





Ställa in aktiveringstiden

1. Slå på klimatanläggningen för förvaringsutrymmen på **standby** (Slå på klimatanläggningen för förvaringsutrymmen och försätta den i standbyläge).
2. Tryck en gång på knappen .
 - ✓ Symbolen **ON** () blinkar på fjärrkontrollens display.
3. Använd knappen **+** eller **-** för att ställa in tiden när klimatanläggningen för förvaringsutrymmen ska slås på.
4. Tryck på knappen **SET** för att skicka värdet till klimatanläggningen för förvaringsutrymmen.
 - ✓ Klimatanläggningen för förvaringsutrymmen slås på i det valda klimatanläggningsläget vid den angivna tidpunkten.
5. Slå på klimatanläggningen för förvaringsutrymmen på standby (se Slå på klimatanläggningen för förvaringsutrymmen och försätta den i standbyläge).

Ställa in avstängningstiden

1. Tryck två gånger på knappen .
 - ✓ Symbolen **OFF** () blinkar på fjärrkontrollens display.
2. Använd knappen **+** eller **-** för att ställa in tiden när klimatanläggningen för förvaringsutrymmen ska slås av.
3. Tryck på knappen **SET** för att skicka värdet till klimatanläggningen för förvaringsutrymmen.
 - ✓ Klimatanläggningen för förvaringsutrymmen startar i det valda läget vid den angivna tiden och är igång tills den andra angivna tiden har uppnåtts.

Ställa in aktiveringstid och avstängningstid

1. Tryck tre gånger på knappen .
 - ✓ Symbolen **ON** () blinkar på fjärrkontrollens display.
 - Symbolen **OFF** () visas.
2. Använd knappen **+** eller **-** för att ställa in tiden när klimatanläggningen för förvaringsutrymmen ska slås på.
3. Tryck på knappen .
 - ✓ Symbolen **OFF** () blinkar på fjärrkontrollens display.
4. Använd knappen **+** eller **-** för att ställa in tiden när klimatanläggningen för förvaringsutrymmen ska slås av.
5. Tryck på knappen **SET** för att skicka värdet till klimatanläggningen för förvaringsutrymmen.
 - ✓ Klimatanläggningen för förvaringsutrymmen startar i det valda läget vid den angivna tiden och är igång tills den andra angivna tiden har uppnåtts.
6. Slå på klimatanläggningen för förvaringsutrymmen på standby (se Slå på klimatanläggningen för förvaringsutrymmen och försätta den i standbyläge).

Ta bort timerinställning



Så här tar du bort en timerinställning som du har angett:

- > Tryck fem gånger på knappen .
- ✓ Timersymbolen försvinner. Inställningen har tagits bort.

Aktivera och inaktivera sovfunktionen



ANVISNING Sovfunktionen inaktiveras i lägena Cirkulationsluft (🌀) och Avfuktning (💧).

1. Kontrollera att klimatanläggningen för förvaringsutrymmen är **påslagen**.
2. Ställ in nödvändig temperatur (se Ställa in temperaturen).
3. Tryck på knappen .
- ✓ Symbolen  visas på fjärrkontrollens display. Sovfunktionen är aktiverad.
4. Tryck på knappen  igen för att inaktivera sovfunktionen.



ANVISNING Sovfunktionen inaktiveras om du trycker på knappen **MODE**.

Byta fjärrkontrollens batterier

Byt batterierna när symbolen  visas på fjärrkontrollens display.

Batterifacket sitter på fjärrkontrollens baksida.

1. Tryck in batterifackets lock och öppna det genom att skjuta det i pilens riktning.
2. Sätt i två nya batterier (typ AAA) i fjärrkontrollen enligt anvisningarna i batterifacket.
3. Stäng batterifackets lock.

13 Rengöring och skötsel



WARNING! Risk för personskada

Annat underhåll än det som beskrivs här får endast genomföras av härför utbildad personal, som är förtrogen med gällande föreskrifter och risker vid hantering av köldmedier och klimatanläggningar.



OBSERVERA! Risk för skada

- Använd inte högtryckstvätt för att rengöra klimatanläggningen för förvaringsutrymmen.
 - Rengör inte klimatanläggningen för förvaringsutrymmen med vassa eller hårda föremål eller starka rengöringsmedel.
 - Rengör klimatanläggningen för förvaringsutrymmen med vatten och mildt rengöringsmedel.
 - **Rengör aldrig** klimatanläggningen för förvaringsutrymmen med bensin, diesel eller lösningsmedel.
- > Rengör höljet till klimatanläggningen för förvaringsutrymmen och luftutsläppsenheten då och då med en fuktig trasa.
 - > Ta regelbundet bort smuts från ventilationsgallret (bild. **21**, **1**) på klimatanläggningen för förvaringsutrymmen.
 -  bild. **21** sida 12
 - > Rengör fjärrkontrollen med en fuktig trasa vid behov. Använd en putsduk för glasögon för att rengöra fjärrkontrollens display.
 - > Rengör eller byt ut kolfiltret en gång om året (Rengöra eller byta kolfiltret).

Rengöra kolfilterinlägget

Rengör regelbundet kolfilterinlägget i klimatanläggningen för förvaringsutrymmen:  bild. 22 sida 12

1. Dra ut kolfilterinlägget (1) ur fästet.
2. Rengör kolfilterinlägget (1) med rengöringsmedel och låt det torka.
3. Sätt tillbaka det torra kolfilterinlägget (1).

Rengöra eller byta kolfiltret

Rengör eller byt ut kolfiltret en gång om året:

1. Dra ut kolfilterinlägget (bild. 22 1) ur fästet.
2. Ta bort kolfiltret (bild. 22, 2).
3. Rengör vid behov kolfiltret (bild. 22, 1) med rengöringsmedel eller byt ut det.
4. Sätt i det torra/nya och rena kolfiltret (bild. 22, 1).

Kontrollera vattenutloppet

- > Kontrollera att vattenutloppskanalerna för kondensvattnet (bild. 21, 2) på sidorna av klimatanläggningen för förvaringsutrymmen är fria och att kondensvattnet kan rinna ut.

Underhålla värmeväxlaren

- > Låt en specialiserad verkstad underhålla värmeväxlaren till klimatanläggningen för förvaringsutrymmen en gång om året.

14 Felsökning

Fel	Möjlig orsak	Lösning
Ingen kylning	Läget Kylning (❄️) är inte valt.	> Aktivera läget Kylning (❄️) (se Kylningsläge).
	Omgivningstemperaturen är högre än 52 °C.	Klimatanläggningen för förvaringsutrymmen är bara avsedd för en omgivningstemperatur på -5 ... 52 °C.
	Den inställda temperaturen är högre än rumstemperaturen.	> Välj en lägre temperatur (se Ställa in temperaturen).
	Omgivningstemperaturen är lägre än 16 °C.	> Aktivera läget Cirkulationsluft (🌀).
	Det termiska skyddet är defekt. Kompressorn är skadad. Köldmediet är inte tillräckligt påfyllt. Värmeväxlarspolarna är förorenade. Den externa fläkten är defekt.	> Kontakta en auktoriserad verkstad.
	Frostskyddsfunktionen är aktiv regelbundet. Kompressorn slås på och av upprepade gånger utan att nå den inställda temperaturen.	> Välj den högsta fläkthastigheten (se Välja fläkthastighet manuellt).

Fel	Möjlig orsak	Lösning
	Luftinlopps- och/eller luftutsläppsöppningarna under fordonet är blockerade.	> Rengör luftinlopps- och/eller luftutsläppsöppningarna (se Rengöring och skötsel).
	Luftinlopps- och luftutsläppsöppningarna har installerats för nära varandra.	> Vrid bort luftutsläppen från luftinloppet.
Ingen uppvärmning	Läget Värme  är inte valt.	> Aktivera läget Värme  (se Värme läge).
	Omgivningstemperaturen är lägre än -5 °C.	Klimatanläggningen för förvaringsutrymmen är bara avsedd för en omgivningstemperatur på -5 ... 52 °C.
	Den inställda temperaturen är lägre än rumstemperaturen.	> Välj en högre temperatur (se Ställa in temperaturen).
	Omgivningstemperaturen är högre än 31 °C.	Temperaturen kan endast justeras mellan 16 ... 31 °C.
	Det termiska skyddet är defekt. Kompressorn är skadad. Köldmediet är inte tillräckligt påfyllt. Värmeväxlarspolarna är förorenade. Den externa fläkten är defekt.	> Kontakta en auktoriserad service-representant.
	Luftinlopps- och/eller luftutsläppsöppningarna under fordonet är blockerade.	> Rengör luftinlopps- och/eller luftutsläppsöppningarna (se Rengöring och skötsel).
Klimatanläggningen för förvaringsutrymmen har ett svagt luftflöde.	Luftfiltret är igensatt.	> Rengör luftfiltret (se Rengöra kol filterinlägget).
	Värmeväxlarspolarna är förorenade. Den interna fläkten är defekt.	> Kontakta en auktoriserad service-representant.
Det kommer in vatten i fordonet.	Utloppsöppningarna för kondensvatten är tilltäppta.	> Rengör utloppsöppningarna för kondensvatten (se Kontrollera vattenutloppet).
	Tätningarna skadade.	> Kontakta en auktoriserad service-representant.
Klimatanläggningen för förvaringsutrymmen startar inte.	Ingen ansluten försörjningsspänning (230 V~).	> Kontrollera strömtillförseln.
	För låg spänning (under 200 V~). Spänningsomvandlaren defekt. Det termiska skyddet är defekt.	> Kontakta en auktoriserad service-representant.
	Strömförsörjningens elektriska säkring har gått.	> Kontrollera strömförsörjningens elektriska säkring (se Tekniska data).
Klimatanläggningen för förvaringsutrymmen lägger av.	Luftfiltret är igensatt.	> Rengör luftfiltret (se Rengöra kol filterinlägget).
	För låg spänning (under 200 V~). Spänningsomvandlaren defekt. Det termiska skyddet är defekt.	> Kontakta en auktoriserad service-representant.

Fel	Möjlig orsak	Lösning
	Kondensatorfläkten är skadad. Värmeväxlingspolarna är förorenade. Den externa fläkten är defekt.	
Klimatanläggning för förvaringsutrymmen stängs inte av.	En temperaturgivare är defekt.	> Kontakta en auktoriserad servicerepresentant.
Mottagaren visar felkoden E1 .	Ett fel har inträffat med rumstemperaturgivaren.	1. Kontrollera att ledningar och kontakter inte är defekta och att de sitter i korrekt. 2. Kontakta vid behov en auktoriserad servicerepresentant.
Mottagaren visar felkoden E2 .	Ett fel har inträffat med temperaturgivaren för den inre värmeväxlaren.	> Kontakta en auktoriserad servicerepresentant.
Mottagaren visar felkoden E3 .	Ett fel har inträffat med temperaturgivaren för den yttre värmeväxlaren.	> Kontakta en auktoriserad servicerepresentant.
Mottagaren visar felkoden E4 .	Ett fel inträffade vid kommunikationen med styrkortet.	> Kontakta en auktoriserad servicerepresentant.

15 Garanti

Den lagstadgade garantitiden gäller. Kontakta tillverkarens filial i ditt land (se dometic.com/dealer) eller din återförsäljare om produkten är defekt.

Vid reparations- och garantiärenden ska följande dokument skickas med när du returnerar produkten:

- En kopia på fakturan med inköpsdatum
- En reklameringsbeskrivning eller felbeskrivning

Observera att självständiga eller icke professionella reparationer kan påverka säkerheten och leda till att garantin blir ogiltig.

16 Kassering



WARNING! Brandrisk

- Kylskåpet är mycket lättantändligt. Öppna eller skada inte kylkretsen.
- Apparaterns isolering innehåller en isolerande gas (se typetiketten). Skada inte isoleringen.







Återvinning av produkter med icke-utbytbara batterier, laddningsbara batterier eller ljuskällor:

- Om produkten innehåller icke-utbytbara batterier, laddningsbara batterier eller ljuskällor behöver du inte avlägsna dem före kassering.
- När produkten slutgiltigt tas ur bruk: Informera dig om gällande bestämmelser hos närmaste återvinningscentral eller hos återförsäljaren.
- Produkten kan kasseras utan avgift.



Återvinning av förpackningsmaterial: Lämna om möjligt förpackningsmaterialet till återvinning.

17 Tekniska data

	FreshWell FWX4350EHP
Nominell ingångsspänning	220 ... 240 V~, 50 Hz
Strömförbrukning	
Nominell ström vid kylning	4,8 A
Maximal ström vid kylning	6,2 A
Nominell ström vid uppvärmning	4,5 A
Maximal ström för uppvärmning	5,1 A
Säkringskrav	10 A
Drifttemperatur	-5 ... 52 °C
Bulleremission	< 58 dB(A)
Köldmedium	R32
mängden köldmedium	0.43 kg
CO ₂ -ekvivalent	0,290 t
Global uppvärmningspotential (GWP)	675
Extra värmeelement	500 W
Fläkt	3 fläktsteg 1 automatiskt läge
Isolationsklass	IP X5
Fordonets maximala innervolym (med isolerade väggar)	30 m ³
Mått (mm)	 bild. 28 sida 13
Vikt	ca 21 kg
Besiktning/certifiering	  

Innehåller fluorerade växthusgaser. Hermetiskt tillsluten utrustning.

Norsk

1	Viktige merknader.....	231
2	Symbolforklaring.....	231
3	Forklaring av symboler på apparatet.....	232
4	Sikkerhetsinstruksjoner.....	232
5	Målgruppe.....	234
6	Leveringsomfang.....	234
7	Tilbehør.....	235
8	Forskriftsmessig bruk.....	235
9	Teknisk beskrivelse.....	235
10	Installasjon.....	239
11	Før første bruk.....	244
12	Betjening.....	244
13	Rengjøring og vedlikehold.....	249
14	Feilretting.....	250
15	Garanti.....	252
16	Avfallshåndtering.....	252
17	Tekniske spesifikasjoner.....	253

1 Viktige merknader

Vennligst les disse instruksjonene nøye og følg alle anvisninger, retningslinjer og advarsler i denne produktveiledningen for å sikre at du installerer, bruker og vedlikeholder produktet ordentlig til enhver tid. Disse instruksjonene MÅ alltid følge med produktet.

Ved å bruke dette produktet bekrefter du at du har lest alle anvisninger, retningslinjer og advarsler grundig, og at du forstår og samtykker i å overholde vilkårene slik de er presentert her. Du godtar å bruke dette produktet kun til tiltenkt formål og bruksområder, og i samsvar med anvisningene, retningslinjene og advarslene slik de er presentert i denne produktveiledningen, så vel som i samsvar med alle gjeldende lovbestemmelser og forskrifter. Hvis anvisningene og advarslene som er presentert her, ikke blir lest og fulgt, kan det føre til personskader hos deg selv eller andre, skader på produktet eller skader på annen eiendom i nærheten. Denne produktveiledningen med sine anvisninger, retningslinjer og advarsler, samt relatert dokumentasjon, kan være underlagt endringer og oppdateringer. Gå til documents.domestic.com for å finne oppdatert produktinformasjon.

2 Symbolforklaring



ADVARSEL!

Kjennetegner en farlig situasjon som - dersom den ikke unngås - kan resultere i alvorlige personskader, eventuelt med døden til følge.



FORSIKTIG!

Kjennetegner en farlig situasjon som - dersom den ikke unngås - kan resultere i mindre til moderate personskader.



PASS PÅ!

Kjennetegner en situasjon som - dersom den ikke unngås - kan resultere i materielle skader.



MERK Ytterligere informasjon om betjening av produktet.

3 Forklaring av symboler på apparatet



Advarsel! Material med lav forbrenningshastighet.



Les bruksanvisningen.



Les servicehåndboken.

4 Sikkerhetsinstruksjoner

Grunnleggende sikkerhet



ADVARSEL! Fare for elektrisk støt

- Installasjon, vedlikehold og reparasjon av apparatet må kun utføres av fagfolk som kjenner til farene ved håndtering av kjølemidler og klimaanlegg og som er kjent med gjeldende forskrifter. Ved behov for reparasjon kontakter du servicestedene i ditt land (se dometic.com/dealer).
- Hvis strømkabelen til apparatet er skadet, må den skiftes ut av produsenten, et serviceverksted eller en tilsvarende utdannet person for å forhindre at sikkerheten settes i fare.



ADVARSEL! Brannfare

- Ikke bruk apparatet i nærheten av antennelig væske.
- Påse at brennbare gjenstander ikke lagres eller monteres i nærheten av luftutløpene. Det må overholdes en avstand på minst 50 cm.
- Ikke åpne det øvre dekselet til apparatet i tilfelle brann. Bruk kun lovlige slukkemidler. Ikke bruk vann til slukking.
- Kjølemiddelet i kjølekretsløpet er lett antennelig og ved en eventuell lekkasje kan forbrenningsgasser dannes dersom apparatet står i et lite rom. Ved skader på kjølemiddelkretsløpet: Hold åpne flammer og potensielle tennkilder unna apparatet. Sørg for god ventilasjon i rommet. Slå av apparatet.
- Enheten skal lagres i et rom uten kontinuerlig betjening av tenningskilder som f.eks. åpne flammer, et gående gassapparat eller et gående elektrisk oppvarmingsapparat.
- Ikke under noen omstendigheter skal potensielle tenningskilder brukes for å lete etter eller registrere kjølemiddellekkasjer. En ha-

logenfakkel (eller enhver annen detektor som benytter åpen ild) skal ikke brukes.

- Ikke ty til andre midler enn de som er anbefalt av produsenten til opptinningsprosessen eller rengjøringen.
- Ikke stikk hull på eller brenn apparatet.
- Vær oppmerksom på at kjølemidler ikke nødvendigvis avgir lukt.



ADVARSEL! Fare for personskader

- Apparatet må ikke tas i bruk hvis det har synlige skader.
- Dette apparatet kan brukes av barn fra 8 år og oppover og personer med reduserte fysiske, sensoriske eller mentale evner eller som mangler erfaring og kunnskap, hvis de er under oppsyn eller har fått veiledning i hvordan apparatet brukes på en forsvarlig måte og forstår hvilke farer det innebærer.
- **Elektriske apparater er ikke leketøy.** Oppbevar og bruk apparatet utenfor rekkevidden til barn og andre utsatte grupper.
- Barn må ikke leke med apparatet.
- Rengjøring og vedlikehold skal ikke utføres av barn uten at de er under oppsyn.
- Ikke foreta endringer eller ombygging av apparatet!
- **Ikke** stikk hendene inn i luftenåpningene, og ikke før fremmedlegemer inn i takboksklimaanlegget.
- Kjølekretsløpet må ikke åpnes eller skades under noen omstendigheter.
- Vedlikehold skal bare utføres som anbefalt av utstyrsp produsenten. Vedlikehold og reparasjon som krever assistanse av annet kvalifisert personell, skal utføres under oppsyn av personen som er kompetent i bruken av lettantennelige kjølemidler.



PASS PÅ! Fare for skader

- Hvis det oppstår feil i apparatets kjølemiddelkretsløp, må apparatet kontrolleres av fagfolk og settes forskriftsmessig i stand. Kjølemiddelet må under ingen omstendighet etterlates i friluft.
- Ikke bruk tunge gjenstander og ikke legg tungt trykk på apparatet.
- Ikke utsett takboksklimaanlegget for vann.

Montere apparatet sikkert



ADVARSEL! Fare for personskader

- Enheten må monteres godt fast så den ikke kan falle ned.
- Fest og legg ledningene slik at man ikke snubler i dem, og slik at man unngår å skade kabelen.



PASS PÅ! Fare for skader

- Kontroller at spenningsspesifikasjonen på dataskiltet stemmer overens med spenningsspesifikasjonene til strømforsyningen.
- Bruk kabelkanaler for å legge kabler gjennom vegger med skarpe kanter.
- Ikke legg ledninger løst eller skarpt bøyd på materiell som leder elektrisk strøm.

- Ikke trekk i kablene.

Sikker bruk av apparatet



ADVARSEL! Fare for elektrisk støt

Fjern alltid strømforsyningen før det utføres arbeid på apparatet.



FORSIKTIG! Fare for personskader

Ikke berør apparatet under bruk. Apparatet inneholder varme og kalde komponenter, bevegelige deler og elektroniske deler som kan forårsake personskader.



PASS PÅ! Fare for skader

Unngå kraftig vibrasjon. Hvis apparatet utsettes for kraftig vibrasjon, vil ikke apparatet fungere forskriftsmessig.

5 Målgruppe



Den mekaniske og elektriske installasjonen og oppsettet av apparatet må utføres av en kvalifisert tekniker som har vist ferdigheter og kunnskaper relatert til konstruksjon og drift av kjøretøy- og husholdningsutstyr og -installasjoner, og som er kjent med gjeldende forskrifter i landet der utstyret skal installeres og/eller brukes, og har mottatt sikkerhetsopplæring for å kunne identifisere og unngå farene som er forbundet med arbeidet.

6 Leveringsomfang

 fig. 1 på side 3

Nr.	Kvantitet	Beskrivelse
1	1	Takboksklimaanlegg:
2	1	Fjernkontroll
3	2	Batteritype AAA
4	1	Temperatursensor
5	1	Mottaker
6	1	Karbonfilterinnlegg
7	2	Monteringsbraketter
8	3	Festetilkobling
9	4	Festebøyle
10	10	Skive
11	26	Skrue 4 x 20 mm
12	4	Skrue 3 x 15 mm
13	1	Luftutslippsdeksel
14	2	Avløpsrør
15	2	Eksternt nett

Nr.	Kvantitet	Beskrivelse
-	1	Monteringsmal

7 Tilbehør

Beskrivelse	Art.nr.
Lufffordelingsrør	9100300019
Luftuttaksgitter	9100300077
90° vinkel	9100300015
Luftinntaksgitter	9100300017
DC KIT DSP-T 12	9600007286
DC KIT DSP-T 24	9600007287

8 Forskriftsmessig bruk

Takboksclimaaanlegget er tiltenkt for montering i bobiler, campingbiler og andre kjøretøy med bomuligheter.

Takboksclimaaanlegget er **ikke** egnet for montering på følgende steder:

- Hus og leiligheter
- Lastebiler og personbiler
- Anleggsmaskiner, landbruksmaskiner og lignende
- Båter og cruiseskip
- Tog og fly

Dette produktet er kun egnet for det tiltenkte formålet og bruksområdet i samsvar med disse instruksjonene.

Denne veiledningen gir informasjon som er nødvendig for korrekt installasjon og/eller bruk av produktet. Feilaktig installasjon og/eller ukorrekt bruk eller vedlikehold vil resultere i en utilfredsstillende ytelse og mulig svikt.

Produsenten fraskriver seg ethvert ansvar for personskader eller materielle skader på produktet som følge av:

- Ukorrekt installasjon, montering eller tilkobling, inkludert for høy spenning
- Ukorrekt vedlikehold eller bruk av andre reservedeler enn originale reservedeler levert av produsenten
- Modifisering av produktet uten at det er gitt uttrykkelig godkjenning av produsenten
- Bruk til andre formål enn beskrevet i denne veiledningen

Dometic forbeholder seg rettigheten til å endre produktet ytre og produktspesifikasjoner.

9 Teknisk beskrivelse

Takboksclimaaanlegget fyller kjøretøyet med avkjølt og avfuktet luft.

Takboksclimaaanlegget betjenes med en fjernkontroll.

Takboksklimaanlegget kan senke temperaturen inne i kjøretøyet til en innstilt verdi. Temperaturen som skal oppnås ved kjøling, avhenger av kjøretøytypen, omgivelsestemperaturen og kuldeeffekten i takboksklimaanlegget.

Takboksklimaanlegget kommer med funksjoner som sørger for avriming og forhindrer kald luft. Avrimingsfunksjonen sørger for at den eksterne varmeveksleren ikke iser over i varmedrift. Den andre funksjonen forhindrer at kald luft sendes inn i kjøretøyet i varmedrift.

Komponenter

Takboksklimaanlegget kuldekretsløp består av følgende hovedkomponenter:

 **fig. 2** på side 3

- **Kompressor (1)**

Kompressoren suger til seg kjølemiddelet som brukes, og komprimerer det. Dermed økes trykket og temperaturen til kjølemiddelet.

- **Kondensator (2)**

Kondensatoren sørger for at luften som strømmer forbi, tar opp varme, og den varme kjølemiddelgassen avkjøles og blir flytende.

- **Fordamper (3)**

Fordamperne kjøles ned og avfukter luften som strømmer forbi. Kjølemiddelet tar opp varme og fordamper.

- **Vifte (4)**

Viften fordeler den nedkjølte eller oppvarmede luften i kjøretøyet gjennom luftutløpsenhet.

- **4-veis ventil (5)**

4-veisventilen reverserer kjølekretsen. Den interne registerenheten i fordamperen blir dermed en kondensator og varmer opp luften som strømmer gjennom.

- **Elektrisk varmeelement (6)**

Det elektriske varmeelementet øker varmeeffekten når temperaturen på utsiden er lav.

- **Luftinntak (7) og luftuttak (8) for ekstern varmeveksler**

Luft dras inn i takboksklimaanlegget gjennom luftinntaket og slippes ut gjennom luftuttaket.











- **Registerenhetens luftuttak (9) og luftinntak (10) for intern varmeveksler**

Luft dras inn i takboksklimaanlegget gjennom luftinntaket og slippes ut gjennom luftuttaket. Avhengig av driftsmodus vil den interne varmeveksleren varme opp eller kjøle ned luften.

Fjernkontroll

Innstillinger til takboksklimaanlegget angis med fjernkontroll.



Fjernkontrollen kommer med følgende styre- og visingselementer:  **fig. 3** på side 4

Nr.	Komponent	Beskrivelse
1	Display	Viser følgende: <ul style="list-style-type: none"> • Klokkeslett • Ønsket romtemperatur i °C eller °F • Faktisk romtemperatur • Klimamodus • Viftehastighet • Symboler for aktive tilleggsfunksjoner • Batteristatus
2	 -knapp	Slår på klimaanlegget og fjernkontrollen, eller setter dem i standbymodus.
3	 -knapp	Velger viftehastighet.
4	MODE -knapp	Velger klimaanleggsmodus.
5	 -knapp	Aktivere Sleep-funksjonen.
6	 -knapp	
	Ett trykk:	Viser gjeldende innetemperatur (symbolet  vises).
	Nytt trykk:	Viser innstilt temperatur.
7	 -knapp	Foreløpig uten funksjon.
8	°C/°F -knapp	Veksler mellom enhetene Celsius (°C) og Fahrenheit (°F).
9	 -knapp	Still inn timeren og klokken.
10	SET -knapp	Bekrefter og lagrer innstillingene.
11	 -knapp	Ingen funksjon.
12	+ -knapp	Øker valgt verdi.
13	- -knapp	Reduserer valgt verdi.
14	 -symbol	Vises når batteriene i fjernkontrollen er tomme.
15	 -symbol	Viser at fjernkontrollen sender verdier til takboks-klimaanlegget.

Klimamoduser

Takboks-klimaanlegget har følgende klimamoduser:

Klimamodus	Displaymelding	Beskrivelse
Automatisk	A	Takboks-klimaanlegget regulerer innetemperaturen til innstilt temperatur ved oppvarming eller kjøling og styring av den nødvendige viftehastigheten. Merknad: I modusen «Automatisk» er knappene  , + og - deaktiverte.
Kjøling		Takboks-klimaanlegget kjøler innetemperaturen ned til innstilt temperatur med konfigurerte vifteinnstillinger.
Oppvarming		Takboks-klimaanlegget varmer innetemperaturen opp til innstilt temperatur med konfigurerte vifteinnstillinger.

Klimamodus	Displaymelding	Beskrivelse
Sirkulasjonsluft		Viften går for å sirkulere luft uten oppvarming eller avkjøling med konfigurerte vifteinnstillinger.
Avfukting		Takboksklimaanlegget regulerer innnetemperaturen til innstilt temperatur ved kjøling og styring av den nødvendige viftehastigheten. I tillegg fjerner takboksklimaanlegget fuktighet fra luften. Merknad: I modusen «Avfukting» er  deaktivert.
Sleep		I kjølemodus: Når romtemperaturen er 2 °C høyere enn den angitte temperaturen, begynner kompressoren å gå. Når romtemperaturen faller 2 °C under den angitte temperaturen, slutter kompressoren å gå. I oppvarmingsmodus: Når romtemperaturen er 2 °C lavere enn den angitte temperaturen, begynner kompressoren å gå. Når romtemperaturen kommer 2 °C over den angitte temperaturen, slutter kompressoren å gå.

Gjeldende lufttemperatur i automatisk modus

Gjeldende romtemperatur ϑ	$\vartheta \leq 20\text{ °C}$	$22\text{ °C} < \vartheta < 25\text{ °C}$	$\vartheta \geq 25\text{ °C}$
Innstillingsverdi	20 °C	22 °C	25 °C
Klimaanleggmodus	«Oppvarming» eller «sirkulasjonsluft»	«Avfukting» eller «sirkulasjonsluft»	«Kjøling»

Timerfunksjon

Takboksklimaanlegget kommer med en timerfunksjon.

Displaymelding	Beskrivelse
	Klimaanlegget slås på ved et innstilt tidspunkt.
	Klimaanlegget slås av ved et innstilt tidspunkt.
	Klimaanlegget slås på og av igjen til innstilte tidspunkter.

Mottaker

Mottakeren inneholder følgende styre- og visningselementer:  **fig. 4** på side 5

Nr.	Komponent	Tilstand	Beskrivelse
1	Display	På	Innstillingstemperaturen eller romtemperaturen vises.
		Av	Mottakeren er slått av eller i standby-modus.
2	Rød/grønn LED	Konstant rødt lys	Standby-modus er aktivert.
		Konstant grønt lys	Alle modi, unntatt standbymodus, er aktivert.
		Blinker rødt og grønt	Takboksklimaanlegget er slått på. Ingen forsyningsspennning tilgjengelig.
3	Blå LED	Konstant lys	Kjølemodus er aktivert.

Nr.	Komponent	Tilstand	Beskrivelse
		Blinker	Avfuktermodus er aktivert.
		Av	Alle modi, unntatt kjøling og avfukter, er aktivert.
4	Oransjefarget LED	Konstant lys	Oppvarmingsmodus er aktivert.
		Blinker	Oppvarmingsmodus er aktivert. Avrimingsfunksjon eller funksjon for å unngå kald luft, er aktivert. Takboksklimaanlegget lager ikke varm luft.
		Av	Alle modi, unntatt oppvarmingsmodus, er aktivert.
5	Gul LED	Konstant lys	Timerfunksjon er aktivert.
		Av	Timerfunksjon er deaktivert.

10 Installasjon

Merknader vedrørende installasjon

Følgende instruksjoner må følges ved montering av takboksklimaanlegget:



FARE! Fare for elektrisk støt

Ved arbeid på takboksklimaanlegget må alle spenningsforsyninger frakobles.



FORSIKTIG! Fare for personskader

- Feil montering av takboksklimaanlegget setter brukerens sikkerhet i fare og fører til skade på apparatet.
- Hvis takboksklimaanlegget ikke installeres iht. til denne monteringsanvisningen, påtar produsenten seg intet ansvar, ikke for driftsfeil og ikke for sikkerheten til takboksklimaanlegget, og spesielt ikke for skader på personer og/eller eiendom.
- Bruk anbefalt beskyttende klær (f.eks. vernebriller og vernehanser) når du monterer takboksklimaanlegget.



PASS PÅ! Fare for skader

- Under montering av takboksklimaanlegget må du følge med på statisk elektrisitet fra kjøretøyet og at alle åpninger er forseglet.
- Forsikre deg om at ingen elektriske kabler eller andre deler på kjøretøyet kan skades før du borer hull.

Transport av takboksklimaanlegget



FORSIKTIG! Fare for personskader

Ikke løft på takboksklimaanlegget alene.



PASS PÅ! Fare for skader

- Ikke dra eller skyv i takboksklimaanlegget (fig. **5**, **A**).
- Ikke bruk luftenåpningene til å løfte på takboksklimaanlegget (fig. **5**, **B**).

 **fig. 5** på side 5

Montasjested

- For å installere apparatet må du lage åpninger i gulvet. Sørg for at åpningene er tilgjengelige og ikke tildekket av kjøretøyet på noen måte.
- Før du installerer takboksklimaanlegget må du kontrollere at ingen del av kjøretøyet kan bli skadet av installeringen (f.eks. Ledninger, lamper, skap, dører).
- Hellingen på montasjeflaten må ikke være mer enn 10 °.
- Installer takboksklimaanlegget på et sentralt sted i kjøretøyet (f.eks. i et skap eller lignende rom) for å få utnyttet klimaanlegget maksimalt i kjøretøyet.
- Velg et sted som er letttilgjengelig for vedlikehold, demontering og installering.
- Takboksklimaanlegget må monteres på gulvet.
- Før du borer hull, må du plassere monteringsmalen på det valgte stedet for å kontrollere at det er plass til å bore hullene i gulvet.
- Kontroller at takboksklimaanlegget er minst 30 mm langt unna vegger og møbler på alle sider for å minimere overføringen av støy og vibrasjon under drift.
- Sørg for en avstand på 20 cm mellom fronten på takboksklimaanlegget og veggene i rommet for å legge til rette for utskiftning av filter.
- Når du installerer takboksklimaanlegget i et eksternt rom (f.eks. falskt gulv), må luften om skal behandles, hentes fra passasjerrommet i kjøretøyet.
- Sørg for at det ikke dras inn luft fra utsiden. Luft fra utsiden vil redusere effekten av takboksklimaanlegget betraktelig.

Merknader vedrørende elektriske tilkoblinger



 **fig. 6** på side 6

Element	Beskrivelse
1	Hovedkort
2	Kondensatorsensor
3	Motorvern
4	Temperaturbegrensning
5	Varmeelement
6	Termostilkobling
7	Varmerele
8	Omstyringsventil
9	Strøm
10	Fordampersensor
11	Grensesnittkort
12	Romtemperatursensor
13	Displaykort
14	Startkondensator
15	Soft start
16	Driftskondensator

Element	Beskrivelse
17	Kondensvifte
18	Fordampervifte
bu	Blue
bn	Brun
ye	Gul
gn	Grønn
rd	Rød
bk	Svart
vt	Fiolett

- Kontroller at spenningsspesifikasjonene på merkeskiltet stemmer overens med den foreliggende strømforsyningen.
- Installer en flerpolet bryter med en kontaktåpningsbredde på minst 3 mm på installasjonssiden.
- Hvis takboksklimaanlegget får støm fra hovednettet, må du installere en topolet bryter som kan bryt spenningsforsyningen ved overstrøm.
- Ved nettdrift må takboksklimaanleggets spenningsforsyning være sikret via en jordfeilbryter.
- Kontroller at godsledning til takboksklimaanlegget er koblet til bilens gods.

Lag åpninger

1. Marker plasseringen av og størrelsen på åpningen ved å bruke malen.
 **fig. 7 på side 7**
2. Bor hull i hjørnene.
 **fig. 8 på side 7**
3. Sag ut åpningene med en stikksag eller et lignende verktøy.
4. Bor åpninger til kondensvannutløp med en diameter på 32 mm.
5. Marker plasseringen til monteringsbrakettene (fig. **9, 1**) og festebrakettene (fig. **9, 2**).
 **fig. 9 på side 7**

Montering av festebraketter og belter

 **fig. 10 på side 8**

1. Stram festebrakettene (fig. **10, 1**).
2. Dra beltene gjennom festebrakettene (fig. **10, 2**).
3. Installer avløpsrør under takboksklimaanlegget (fig. **10, 3**).
4. Fest takboksklimaanlegget med beltene (fig. **10, 4**).

Installere monteringsbrakettene

- > Fest takboksklimaanlegget med beltene de to vinkelprofilene. Bruk tre skruer på hver monteringsbrakett for å feste dem.

 **fig. 11 på side 8**

Installere eksternt nett

- > Fest de eksterne nettene med skruer og skiver.

 **fig. 12** på side 9

Installere mottaker (valgfritt)

1. Bor en åpning på 50 mm i veggen.

 **fig. 13** på side 9

2. Legg ledningen gjennom hullet og til takboksklimaanlegget.
3. Fest mottakeren.

 **fig. 14** på side 9

Montering av kontrollpanel (valgfritt)

Takboksklimaanlegget kan kobles til og kontrolleres med kjøretøyets CI-bus i stedet for fjernkontrollen, inkludert mottakeren.

- > Hvis ønskelig, kan takboksklimaanlegget kobles til kjøretøyets CI-bus.



MERK Følg anvisningene fra kjøretøyprodusenten.

Installere temperatursensor

Vær oppmerksom på følgende ved montering av temperatursensoren:

- Installer temperatursensor i brysthøyde.
- Installer temperatursensor på motsatte side av luftuttaket i kjøretøyet.
- Feil installering av temperatursensoren kan føre til at takboksklimaanlegget ikke fungerer, eller at luftfordelingen er dårlig. Hvis installasjonen av temperatursensoren er feil, vil takboksklimaanlegget fortsette å kjøre eller slutte å fungere uten å nå måltemperaturen.

1. Bor et hull i veggen foran takboksklimaanlegget.



MERK Sørg for at hullet bores slik at temperatursensoren ikke havner på utsiden av kjøretøyet.

 **fig. 15** på side 10

2. Plugg temperatursensoren i kontakten «TA» (fig. **16**, **3**) på takboksklimaanlegget.
3. Dra sensoren gjennom det borede hullet.
4. Sett plastdekslet på temperatursensoren.



Legge tilkoblingsledninger



FARE! Fare for elektrisk støt

Kontroller at elektriske komponenter ikke er tilkoblet noe spenning før du begynner å jobbe med dem.

1. Velg ledningsdiameter i samsvar med ledningslengden:

- Lengde < 7.5 m: 1,5 mm²
 - Lengde > 7.5 m: 2,5 mm²
2. Plugg mottakerens 4-polet plugg i IR-støpselet til klimaanlegget (fig. **16, 1**).
 **fig. 16 på side 10**
 3. Koble 230 V~-ledningen (fig. **16, 2**) til en strømforsyning ved å bruke festetilkoblingene.
 **fig. 17 på side 10**
 4. **Alternativt:** Koble DC-Kit (Tilbehør) og/eller kjøretøyets LIN-bus til takboks-klimaanlegget. Følg anvisningene fra kjøretøyprodusenten.
 **fig. 18 på side 10**

Tabell 10: Billedtekst

Pinne	DC-Kit	LIN
	Beskrivelse	
1	Jord	Jord
2	Jord	Jord
3	Jord	Jord
4	Økonomi	Jord
5	Fjernkontroll på	NC
6	Vekselretter	Jord

Montere luftkanaler



MERK Ikke ta snarveier når du installerer luftinntak og luftuttak under kjøretøyet. Ellers vil takboks-klimaanlegget kunne trekke inn igjen den samme luften som slippes ut. Luften som trekkes inn, sirkulerer i takboks-klimaanlegget og har innvirkning på effektiviteten og distribueringen av luft i kjøretøyet.

Plassering av luftkanaler for effektiv kjøling:  **fig. 19 på side 11**

Plassering av luftkanaler for effektiv oppvarming:  **fig. 20 på side 11**

1. Installerer luftkanaler (fig. **19**/fig. **20, 1**) og ventilasjonsrør (fig. **19**/fig. **20, 3**).



MERK

- Når du installerer luftkanalene, ta hensyn til at luftkanaler kan plasseres optimalt for enten kjøling eller oppvarming, og ikke for begge på samme tid.
- Det er anbefalt å bruke papprør for klimaanlegg med en aluminiumskjerne og eksternt deksel av PVC. Nominell innvendig diameter bør være 60 mm. Utvendig diameter bør være 65 mm.

Følg anvisningene fra kjøretøyprodusenten.

2. Sørg for at ventilasjonsrørene (fig. **19**/fig. **20, 3**) er tilkoblet ved å presse dem sammen ved å bruke det koniske hullet på luftuttaket.
3. Sørg for at rørene kobles til på registerutgangen (Komponenter, **10**).

4. Følg disse instruksjonene for best effektivitet:
 - a) Lag og plasser lufrørene så kort og rett som mulig.
 - b) Begrens rørlengden til 5 m.
 - c) Ikke legg rørene i nærheten av varmekilder.
5. Lag åpningen for luftsirkulasjon (fig. 19/fig. 20, 2) i nærheten av takboksklimaanlegget.



MERK Åpningene for luftsirkulasjon eller gitter må ha et samlet tverrsnitt på minst 300 cm² for å kunne trekke inn nok sirkulasjonsluft.

Hvis det ikke er mulig å legge åpningene til luftsirkulasjon (fig. 19/fig. 20, 2) i nærheten av takboksklimaanlegget, sørg for at luftstrømmen ikke blir blokkert av andre gjenstander. Ved behov kan du lage en luftkanal mellom åpningene og takboksklimaanlegget.

6. Isoler rørene med isolasjonsmateriale for å unngå kondensering.



11 Før første bruk



MERK

Forsikre deg om at både luftinntaksåpningen og luftedysene er åpne. Alle luftegitre må alltid holdes fri for å sikre at takboksklimaanlegget kan gå med maksimal effekt.

Stille inn fjernkontroll

1. Sett inn batteriene (se Bytte batterier i fjernkontrollen).
 - ✓ Displayet viser alle symboler i 5 s.
2. Trykk samtidig på knappene  og  i løpet av disse 5 s.
 - ✓ Displayet viser standard-modellnummer.
3. Trykk på knappene + og = samtidig innen 3 s for å velge modellnummer:
 - FreshWell: **02**
 - FreshJet: **07**
 - FreshLight: **11**
- ✓ Displayet viser alle symboler i 5 s. Etterpå er fjernkontrollen driftsklar.

Stille inn klokkeslett

- > Still inn riktig klokkeslett (se Stille inn klokkeslett).

12 Betjening



PASS PÅ! Fare for skader

Ikke bruk takboksklimaanlegget hvis kjøretøyet heller mer enn 10 °.

**MERK**

- Bruk takboksklimaanlegget med fjernkontroll eller via LIN-bus. Ved bruk av LIN-bus må du kontrollere at det ikke er nødvendig med mottaker.
- Fjernkontrollen må peke mot IR-sensoren (fig. 4, 4) på mottakeren under drift.

Takboksklimaanlegget bekrefter mottak av data med et høyt pip.

Grunnleggende betjeningsanvisninger

Takboksklimaanlegget har to driftsmoduser:

Driftsmoduser	Egenskaper
Standby	Takboksklimaanlegget er klart til bruk og kan slås på med fjernkontrollen.
På	Takboksklimaanlegget klimatiserer kjøretøyet innvendig.

Mottakeren slås på når den mottar signaler fra fjernkontrollen. Displayet viser (blinker) temperaturinnstillingen. Etter 20 s viser displayet romtemperaturen. Deretter slås den av.

Fjernkontrollen har følgende bruksmåter:

- Sette takboksklimaanlegget i og ut av standbymodus
- Justere innstillingene
- Velge tilleggsfunksjoner

Råd om bedre bruk

Følg disse rådene for å optimere ytelsen til takboksklimaanlegget:

- Forbedre varmeisolasjonen i kjøretøyet ved å tette åpninger og dekke til vinduene med reflekterende rullegardiner eller gardiner.
- Hvis kjøretøyet utsettes for direkte sollys over en lengre periode og omgivelsestemperaturen i kjøretøyet er høy, kan du sette takboksklimaanlegget i modusen «Sirkulasjonsluft» (☞) med vinduene åpne i noen minutter før du så aktiverer modusen «Kjøling» (❄️).
- Unngå å åpne dører og vinduer så godt det lar seg gjøre når du bruker takboksklimaanlegget.
- Velg egnet temperatur og viftehastighet.
- Juster luftdysene på fornuftig vis.
- Pass på at luftdysene og inntaksgitter ikke tildekkes.
- For å forbedre varmeytelsen lar du den varme luften få strømme så langt inn som mulig ved å vende luftuttakene litt nedover.
- For å forbedre avkjølingsytelsen lar du kald luft komme inn i kupéen så langt opp som mulig ved å vende luftuttakene litt oppover.
- Lukk alle persiener.

Slå takboksklimaanlegget på eller å sette det i standby

- > Trykk på (ⓘ)-knappen.
- ✓ Et lydsignal høres.

Slått på: Etter noen minutter starter takboksklimaanlegget i henhold til verdiene som ble angitt nyligst.

Endret til standby: Klimaanlegget stopper.

Koble kun fjernkontrollen til eller fra standbymodus

Når fjernkontrollen ikke er rettet mot IR-sensoren (fig. 4, 4) på betjeningspanelet, kan du aktivere fjernkontrollen eller sette den i standbymodus separat fra takklimaenlegget.



- > Trykk på -knappen.
 - ✓ Hvis fjernkontrollen settes i standby, vil displayet bare vise tiden.
- Hvis fjernkontrollen aktiveres, vil flere symboler vises på displayet.





Velge klimamodus









1. Sørg for at takboksklimaenlegget er slått **på**.
2. Velg ønsket modus ved å bruke **MODE**-knappen (se Klimamoduser).
- ✓ Et lydsignal høres. Takboksklimaenlegget er satt i valgt modus.

Velger viftehastighet manuelt

Viften regulerer styrken på lufttilførselen.

I modusene «Kjøling» () , «Oppvarming» () og «Sirkulasjonsluft» () kan viftehastigheten stilles manuelt. I de andre klimamodusene styrer takboksklimaenlegget viftehastigheten automatisk, og fjernkontrollen viser bare symboler for viftehastighet uten tilsvarende kode.

1. Sørg for at takboksklimaenlegget er slått **på**.
2. Sørg for at modusen «Kjøling» () , «Oppvarming» () eller «Sirkulasjonsluft» () er aktivert.
3. Velg ønsket temperaturregulator med .





Displaymelding		Beskrivelse
Symbol	Kode	
	F1	Lav viftehastighet
	F2	Middels viftehastighet
	F3	Høy viftehastighet Ikke tilgjengelig i modusen «Kjøling» () .
 A		Automatisk viftemodus, bare tilgjengelig i modusene «Kjøling» () , «Oppvarming» () og «Automatisk» ().

- ✓ Et lydsignal høres. Viftehastigheten er stilt inn.
- Koden for viftehastigheten blir borte etter noen sekunder, og angitt temperatur vises.

Temperaturinnstilling

Klimamodus «Kjøling»

I modusene «Kjøling» () og «Avfukter» () kan en temperatur mellom 16 °C og 31 °C angis via fjernkontrollen.

1. Sørg for at takboksklimaenlegget er slått **på**.
2. Sørg for at modusen «Kjøling» () eller «Avfukter» () er aktivert.
3. Velg ønsket temperatur med  eller .

✓ Et lydsignal høres. Temperaturen er angitt på takboksklimaanlegget.



Klimamodus «Oppvarming»

I modusen «Oppvarming» (☀️) kan en temperatur mellom 16 °C og 31 °C angis via fjernkontrollen.

1. Sørg for at takboksklimaanlegget er slått **på**.
2. Sørg for at modusen «Oppvarming» (☀️) er aktivert.
3. Velg ønsket temperatur med **+** eller **-**.

✓ Et lydsignal høres. Etter på er temperaturen angitt på takboksklimaanlegget.

Viser temperaturen

- > Trykk en gang på  for å vise den aktuelle innetemperaturen.
- ✓ Symbolet  og gjeldende innvendig temperatur vises på fjernkontrollens display.
- > Trykk på  for å vise den innstilte temperaturen.

Stille inn klokkeslett

For å programmere timeren trenger fjernkontrollen riktig klokkeslett. Klokkeslettet vises i displayet til fjernkontrollen.



MERK Hvis man ikke trykker på noen knapp på fjernkontrollen i løpet av 15 s mens man stiller inn klokkeslettet, går fjernkontrollen tilbake til utgangsmodus og lagrer gjeldende innstilling.

Gå fram som følger for å stille inn klokkeslettet:

1. Sørg for at fjernkontrollen er slått **på**.
2. Trykk og hold inn  i 2 s.
- ✓ Klokkeslettet blinker.
3. Stille inn aktuelt klokkeslett med **+** eller **-**.



MERK Trykk på **+** eller **-** i mer enn 2 s for å øke eller redusere klokkeslettet raskere.

4. Trykk på **SET** for å bekrefte klokkeslettet.

Programmere timeren

Med timerfunksjonen kan du stille inn et ønsket tidsrom for klimatiseringen. Tidspunkt for å slå på eller av eller begge kan stilles inn.





MERK Hvis man ikke trykker på noen knapp på fjernkontrollen i løpet av 15 s under timerprogrammeringen, går fjernkontrollen tilbake til utgangsmodus.



1. Sørg for at takboksklimaanlegget er slått **på** (Slå takboksklimaanlegget på eller å sette det i standby).
2. Velg klimaanleggsmodus og alle nødvendige verdier (f.eks. temperaturen).
3. Still inn timerfunksjon:
 - Stille inn innkoblingstidspunkt
 - Stille inn utkoblingstidspunkt

- Stille inn inn- og utkoblingstidspunkt





Stille inn innkoblingstidspunkt

1. Sett takboksklimaanlegget i **standby** (Slå takboksklimaanlegget på eller å sette det i standby).
2. Trykk en gang på .
- ✓ Symbolet **PÅ** () blinker på displayet til fjernkontrollen.
3. Bruk **+** eller **-** for å stille inn klokkeslettet for når takboksklimaanlegget skal slå seg på.
4. Trykk på **SET** for å overføre verdien til takboksklimaanlegget.
- ✓ Takboksklimaanlegget slås på med valgt klimamodus til spesifisert tidspunkt.
5. Sett takboksklimaanlegget i standby (se Slå takboksklimaanlegget på eller å sette det i standby).

Stille inn utkoblingstidspunkt

1. Trykk to ganger på -knappen.
- ✓ Symbolet **AV** () blinker på displayet til fjernkontrollen.
2. Bruk **+** eller **-** for å stille inn klokkeslettet for når takboksklimaanlegget skal slå seg av.
3. Trykk på **SET** for å overføre verdien til takboksklimaanlegget.
- ✓ Takboksklimaanlegget starter ved valgt tidspunkt med valgt klimamodus og er i drift fram til valgt tidspunkt nummer to.

Stille inn inn- og utkoblingstidspunkt

1. Trykk tre ganger på -knappen.
- ✓ Symbolet **PÅ** () blinker på displayet til fjernkontrollen.
- Symbolet **AV** () vises.
2. Bruk **+** eller **-** for å stille inn klokkeslettet for når takboksklimaanlegget skal slå seg på.
3. Trykk på -knappen.
- ✓ Symbolet **AV** () blinker på displayet til fjernkontrollen.
4. Bruk **+** eller **-** for å stille inn klokkeslettet for når takboksklimaanlegget skal slå seg av.
5. Trykk på **SET** for å overføre verdien til takboksklimaanlegget.
- ✓ Takboksklimaanlegget starter ved valgt tidspunkt med valgt klimamodus og er i drift fram til valgt tidspunkt nummer to.
6. Sett takboksklimaanlegget i standby (se Slå takboksklimaanlegget på eller å sette det i standby).



Avbryte timerprogrammering

Hvis timerprogrammering er konfigurert, kan du avbryte den på følgende måte:



- > Trykk fem ganger på .
- ✓ Timer-symbolet forsvinner. Programmeringen er avbrutt.

Aktivere og deaktivere Sleep-funksjon



MERK Sleep-funksjonen er deaktivert i modusene «Sirkulasjonsluft» () og «Avfukter» (.

1. Sørg for at takboksklimaanlegget er slått **på**.

2. Still inn ønsket temperatur (se Temperaturinnstilling).
3. Trykk på -knappen.
- ✓ Symbolet  vises i fjernkontrollens display. Sleep-funksjon er aktivert.
4. For å deaktivere sleep-funksjonen trykker du på  igjen.



MERK Sleep-funksjonen deaktiveres hvis **MODE** er trykket inn.

Bytte batterier i fjernkontrollen

Bytt batteriene når symbolet  vises på displayet til fjernkontrollen.

Batterilommen er på baksiden av fjernkontrollen.

1. Trykk dekslet for batterilommen lett inn og skyv det opp i pilens retning.
2. Sett de to nye batteriene (AAA) inn i fjernkontrollen, slik det er avbildet i batterilommen.
3. Lukk dekslet til batterilommen.

13 Rengjøring og vedlikehold



ADVARSEL! Fare for personskader

Alt annet vedlikeholdsarbeid i tillegg til det som er beskrevet her, kan bare utføres av fagfolk som har kjennskap til det aktuelle lowerket og risikoene knyttet til håndteringen av kjølemiddel og klimaanlegg.



PASS PÅ! Fare for skader

- Ikke rengjør takboksclimaaanlegget med høytrykksspylere.
- Ikke bruk skarpe eller harde gjenstander eller rengjøringsmidler til rengjøring av takboksclimaaanlegget.
- Rengjør takboksclimaaanlegget kun med vann og et mildt rengjøringsmiddel.
- **Aldri** bruk bensin, diesel eller løsemidler til å rengjøre takboksclimaaanlegget.

- > Rengjør kapslingen til takboksclimaaanlegget og luftutslippsenheten fra tid til annen med en fuktig klut.
- > Fjern regelmessig smuss fra luftegitterene (fig. **21**, **1**) på takboksclimaaanlegget.

 **fig. 21** på side 12

- > Rengjør fjernkontrollen ved behov med en lett fuktig klut. Bruk rengjøringskluter beregnet for briller til å rengjøre displayet til fjernkontrollen.
- > Rengjør eller bytt ut karbonfilteret en gang i året (Rengjøring eller utskifting av karbonfilteret).

Rengjøring av karbonfilterinnlegget

Rengjør regelmessig karbonfilterinnlegget til takboksclimaaanlegget:  **fig. 22** på side 12

1. Ta karbonfilterinnlegget (**1**) ut av festeanordningen.
2. Rengjør karbonfilterinnlegget (**1**) med et rengjøringsmiddel og la det tørke.
3. Sett inn det tørre karbonfilterinnlegget (**1**) igjen.

Rengjøring eller utskiftning av karbonfilteret

Rengjør eller bytt ut karbonfilteret en gang i året:

1. Ta karbonfilterinnlegget (fig. 22, 1) ut av festeanordningen.
2. Ta ut karbonfilteret (fig. 22, 2).
3. Rengjør karbonfilteret (fig. 22, 1) ved behov med et rengjøringsmiddel eller bytt det ut.
4. Sett inn det nye/tørre og rene karbonfilteret (fig. 22, 1).

Kontroller vannavløpet

- > Sjekk om kondensvannutløpskanalene (fig. 21, 2) på siden av takboksklimaanlegget er rene og kondensvannet kan slippe ut.

Vedlikehold av varmeveksleren

- > Sørg for vedlikehold av varmeveksleren til takboksklimaanlegget en gang i året av et autorisert verksted.

14 Feilretting

Problem	Mulig årsak	Løsningsforslag
Ingen kjøling	Modusen «Kjøling» (❄️) er ikke stilt inn.	> Aktivering av modusen «Kjøling» (❄️) (se Klimamodus «Kjøling»).
	Omgivelsestemperaturen er høyere enn 52 °C.	Takboksklimaanlegget er kun beregnet på en omgivelsestemperatur på opptil - 5 ... 52 °C.
	Innstilt temperatur er høyere enn romtemperaturen.	> Velg en lavere temperatur (se Temperaturinnstilling).
	Omgivelsestemperaturen er lavere enn 16 °C.	> Aktiver modusen «Sirkulasjonsluft» (🌀).
	Termovernet er defekt. Kompressoren er skadet. Mengden kjølemiddel er for lav. Spolene til varmeveksleren er forurenset. Den eksterne viften er defekt.	> Ta kontakt med et autorisert verksted.
	Frysevernfunksjonen er regelmessig aktivt. Kompressoren slår seg på og av gjentatte ganger uten å nå den angitte temperaturen.	> Velg høyeste viftehastighet (se Velger viftehastighet manuelt).
	Luftinntaket og/eller luftuttaket under kjøretøyet er blokkert.	> Rengjør luftinntak og/eller luftuttak (se Rengjøring og vedlikehold).
Luftinntakene og luftuttakene er installert for nær hverandre.	> Vend luftuttakene bort fra luftinntakene.	

Problem	Mulig årsak	Løsningsforslag
Ingen oppvarming	Modusen «Oppvarming»  er ikke stilt inn.	> Aktiver modusen «Oppvarming» () (se Klimamodus «Oppvarming»).
	Omgivelsestemperaturen er lavere enn -5 °C.	Takboksklimaanlegget er kun beregnet på en omgivelsestemperatur på opptil -5 ... 52 °C.
	Innstilt temperatur er lavere enn romtemperaturen.	> Velg en høyere temperatur (se Temperaturinnstilling).
	Omgivelsestemperaturen er høyere enn 31 °C.	Temperaturen kan bare justeres mellom 16 ... 31 °C.
	Termovernet er defekt. Kompressoren er skadet. Mengden kjølemiddel er for lav. Spolene til varmeveksleren er forurenset. Den eksterne viften er defekt.	> Kontakt et autorisert serviceverksted.
	Luftinntaket og/eller luftuttaket under kjøretøyet er blokkert.	> Rengjør luftinntak og/eller luftuttak (se Rengjøring og vedlikehold).
Takboksklimaanlegget genererer lavt luftutslipp.	Luftfilteret er blokkert.	> Rengjør luftfilteret (se Rengjøring av karbonfilterinnlegget).
	Spolene til varmeveksleren er forurenset. Den interne viften er defekt.	> Kontakt et autorisert serviceverksted.
Det kommer vann inn i kjøretøyet	Avløpsåpningene for kondensvann er tilstoppet.	> Rengjør avløpsåpningen for kondensvann (se Kontroller vannavløp).
	Tetningene er defekte.	> Kontakt et autorisert serviceverksted.
Takboksklimaanlegget slår seg ikke på.	Ingen forsyningsspenning (230 V~) tilgjengelig.	> Kontroller strømtilførselen.
	Spenningen er for lav (under 200 V~). Spenningsomformeren er defekt. Det defekte termovernet er defekt.	> Kontakt et autorisert serviceverksted.
	Den elektriske sikringen til strømforsyningen er gått.	> Sjekk den elektriske sikringen til strømforsyningen (se Tekniske spesifikasjoner).
Takboksklimaanlegget har sluttet å fungere.	Luftfilteret er blokkert.	> Rengjør luftfilteret (se Rengjøring av karbonfilterinnlegget).
	Spenningen er for lav (under 200 V~). Spenningsomformeren er defekt. Det defekte termovernet er defekt. Kondensatorviften er defekt. Spolene til varmeveksleren er forurenset.	> Kontakt et autorisert serviceverksted.

Problem	Mulig årsak	Løsningsforslag
	Den eksterne viften er defekt.	
Takboksklimaanlegget slår seg ikke av.	En temperatursensor er defekt.	> Kontakt et autorisert serviceverksted.
Mottakeren viser feilkoden E1 .	Det har oppstått en feil på romtemperatursensoren.	1. Kontroller at alle ledninger og kontakter sitter ordentlig fast og ikke er defekte. 2. Kontakt et autorisert serviceverksted om nødvendig.
Mottakeren viser feilkoden E2 .	Det har oppstått en feil på temperatursensoren til den innvendige varmeveksleren.	> Kontakt et autorisert serviceverksted.
Mottakeren viser feilkoden E3 .	Det har oppstått en feil på temperatursensoren til den utvendige varmeveksleren.	> Kontakt et autorisert serviceverksted.
Mottakeren viser feilkoden E4 .	Det har oppstått en feil under kommunikasjonen med kontrollkortet.	> Kontakt et autorisert serviceverksted.

15 Garanti

Lovmessig garantitid gjelder. Hvis produktet er defekt, kan du ta kontakt med produsentens filial eller forhandler i landet ditt (se dometic.com/dealer).

Ved henvendelser vedrørende reparasjon eller garanti, må du sende med følgende dokumentasjon:

- Kopi av kvitteringen med kjøpsdato
- Årsak til reklamasjonen eller beskrivelse av feilen

Vær oppmerksom på at reparasjoner som utføres selv, eller som ikke utføres på en profesjonell måte, kan gå ut over sikkerheten og føre til at garantien blir ugyldig.

16 Avfallshåndtering



ADVARSEL! Brannfare

- Kjølemiddelet er svært brennbart. Unngå å åpne eller skade kjølekretsløpet.
- Isolasjonen i apparatet inneholder en isolerende gass (se typeskilt). Ikke skad isolasjonen.







Resirkulering av produkter med ikke-erstattbare batterier, oppladbare batterier eller lyskilder:

- Hvis produkter inneholder ikke-erstattbare batterier, oppladbare batterier eller lyskilder, trenger du ikke fjerne dem før avhending.
- Hvis du ønsker å avfallsbehandle produktet, må du rådføre deg med nærmeste gjenvinningsstasjon eller din faghandler om hvordan du kan gjøre dette i overensstemmelse med gjeldende deponeringsforskrifter.
- Produktet kan avhendes gratis.



Resirkulering av emballasje: Lever emballasje til resirkulering så langt det er mulig.

17 Tekniske spesifikasjoner

	FreshWell FWX4350EHP
Nettspenning	220 ... 240 V~, 50 Hz
Strømforbruk	
Nominell strøm, kjøling	4,8 A
Maksimal strøm, kjøling	6,2 A
Nominell strøm, oppvarming	4,5 A
Maksimal strøm, oppvarming	5,1 A
Nødvendig sikringsstørrelse	10 A
Driftstemperaturområde	- 5 ... 52 °C
Støyutslipp	< 58 dB(A)
Kjølemiddel	R32
Kjølemiddelmengde	0.43 kg
CO ₂ -ekvivalent	0,290 t
GWP-verdi	675
Ekstra varmeelement	500 W
Vifte	3 viftehastighetstrinn 1 automatisk modus
Kapslingsgrad	IP X5
Kjøretøyets maksimale romvolum (med isolerte vegger)	30 m ³
Mål (i mm)	 fig. 23 på side 13
Vekt	ca. 21 kg
Inspeksjon/sertifisering	  

Inneholder fluoriserte drivhusgasser. Hermetisk tett utstyr.

Suomi

1	Tärkeitä huomautuksia.....	254
2	Symbolien selitykset.....	254
3	Laitteen symbolien selitykset.....	255
4	Turvallisuusohjeet.....	255
5	Kohderyhmä.....	257
6	Toimituskokonaisuus.....	257
7	Lisävarusteet.....	258
8	Käyttötarkoitus.....	258
9	Tekninen kuvaus.....	258
10	Asennus.....	262
11	Ennen ensimmäistä käyttökertaa.....	267
12	Käyttö.....	268
13	Puhdistus ja hoito.....	273
14	Vianetsintä.....	274
15	Takuu.....	275
16	Hävittäminen.....	276
17	Tekniset tiedot.....	276

1 Tärkeitä huomautuksia

Lue nämä ohjeet huolellisesti ja noudata kaikkia tämän tuotteen käyttöohjeissa annettuja ohjeita, määräyksiä ja varoituksia. Näin varmistat, että tuotteen asennus, käyttö ja huolto sujuu aina oikein. Näiden ohjeiden TÄYTYY jäädä tuotteen yhteyteen.

Käyttämällä tuotetta vahvistat lukeneesi kaikki ohjeet, määräykset ja varoitukset huolellisesti ja että ymmärrät ja hyväksyt tässä annetut ehdot. Sitoudut käyttämään tuotetta ainoastaan sen käyttötarkoitukseen ja ilmoitetuissa käyttökohteissa ja noudattaen tässä tuotteen käyttöohjeessa annettuja ohjeita, määräyksiä ja varoituksia sekä voimassa olevia lakeja ja määräyksiä. Tässä annettujen ohjeiden ja varoitusten lukematta ja noudattamatta jättäminen voi johtaa omaan tai muiden loukkaantumiseen, tuotteen vaurioitumiseen tai muun ympärillä olevan omaisuuden vaurioitumiseen. Tähän tuotteen käyttöohjeeseen, ohjeisiin, määräyksiin ja varoituksiin sekä ohjeidokumentteihin voidaan tehdä muutoksia ja niitä voidaan päivittää. Katso ajantasaiset tuotetiedot osoitteesta documents.dometic.com.

2 Symbolien selitykset



VAROITUS!

viittaavat vaaralliseen tilanteeseen, joka voi johtaa kuolemaan tai vakavaan loukkaantumiseen, jos ohjeita ei noudateta.



HUOMIO!

viittaavat vaaralliseen tilanteeseen, joka voi johtaa lievään tai kohtalaiseen loukkaantumiseen, jos ohjeita ei noudateta.



HUOMAUTUS!

viittaavat tilanteeseen, joka voi johtaa esinevahinkoon, jos ohjeita ei noudateta.



OHJE Tuotteen käyttöä koskevia lisätietoja.

3 Laitteen symbolien selitykset



Varoitus! Matalan palamistason materiaali.



Lue käyttöohje.



Lue huoltokirja.

4 Turvallisuusohjeet

Perusturvallisuus



VAROITUS! Sähköiskun vaara

- Laitteen saavat asentaa ja sitä saavat huoltaa ja korjata vain ammattimiehet, jotka tuntevat kylmäaineiden ja ilmastointilaitteiden käsittelyyn liittyvät vaarat sekä vastaavat määräykset. Käänny oman maasi huoltotukiliikkeen puoleen, jos laite tarvitsee korjausta (katso dometic.com/dealer).
- Jos laitteen sähköjohto on vaurioitunut, valmistajan, huoltopalvelun tai vastaavasti koulutetun ammattilaisen tulee vaihtaa sähköjohto vaaratilanteiden välttämiseksi.



VAROITUS! Palovaara

- Älä käytä laitetta tulenarkojen nesteiden lähellä.
- Huolehdi siitä, että syttyviä esineitä ei säilytetä ilmastoinnin ulostuloaukon alueella eikä asenneta tälle alueelle. Etäisyyden täytyy olla vähintään 50 cm.
- Älä irrota laitteen yläkantta tulipalon sattuessa. Käytä sen sijaan hyväksytyjä sammutusvälineitä. Älä käytä sammuttamiseen vettä.
- Jäähdytyskierron sisältämä kylmäaine on helposti syttyvää. Jos laite on pienessä tilassa ja kylmäainetta vuotaa, on olemassa vaara, että tilaan kertyy palavia kaasuja. Jos jäähdytyskierrossa on mikä tahansa vaurio: Pidä avotuli ja mahdolliset sytytyslähteet loitolla laitteesta. Tuuleta tila huolellisesti. Kytke laite pois päältä.
- Laitetta on säilytettävä huonetilassa, jossa ei ole jatkuvasti toimivia syttymislähteitä kuten avoliekkiä, käytössä olevaa kaasulaitetta tai sähkölämmittintä.
- Kylmäainevuotoja ei missään tapauksessa saa etsiä tai paikantaa mahdollisten syttymislähteiden avulla. Älä käytä vuotolamppua (tai muuta avoliekkiin perustuvaa ilmaisinta).

- Älä käytä sulattamisen nopeuttamiseen tai puhdistamiseen muita kuin valmistajan suosittelemia keinoja.
- Älä tee laitteeseen reikiä äläkä polta sitä.
- Huomaa, että kylmäaineissa ei saa olla hajusteita.



VAROITUS! Loukkaantumisvaara

- Laitetta ei saa ottaa käyttöön, jos laitteessa on näkyviä vaurioita.
- Tätä laitetta voivat käyttää valvonnan alaisuudessa myös vähintään 8-vuotiaat lapset samoin kuin henkilöt, joiden fyysiset, aistinvaraiset tai henkiset kyvyt ovat rajoittuneet tai joilta puuttuu laitteen käytön vaatima kokemus tai tietämys, mikäli edellä mainittuja henkilöitä on opastettu käyttämään laitetta turvallisesti ja mikäli henkilöt ymmärtävät laitteen käyttöön liittyvät riskit.
- **Sähkölaitteet eivät ole leikkikaluja.** Säilytä ja käytä laitetta aina hyvin pienten lasten tai toimintarajoitteisten henkilöiden ulottumattomissa.
- Lapset eivät saa leikkiä laitteella.
- Lapset eivät saa ilman valvontaa puhdistaa laitetta eivätkä ryhtyä käyttäjälle sallittuihin kunnossapitotöihin.
- Älä tee laitteeseen mitään muutoksia.
- **Älä** työnnä käsiä tuuletussuuttimiin tai laita kattoilmastointilaitteeseen vieraita esineitä.
- Älä missään tapauksessa avaa tai vaurioita jäähdytyskiertoa.
- Huoltotyöt saa tehdä vain laitevalmistajan suositusten mukaisesti. Huolto- ja korjaustyöt, joihin vaaditaan toisen pätevä henkilön apua, täytyy tehdä syttyvien kylmäaineiden käyttöön kykenevän henkilön valvonnassa.



HUOMAUTUS! Vahingonvaara

- Jos laitteen jäähdytyskiertoon tulee vikaa, laite tulee tarkastaa ammattiliikkeessä ja saattaa jälleen asianmukaisesti kuntoon. Jäähdytysainetta ei saa missään tapauksessa päästää ilmaan.
- Älä aseta laitteen päälle painavia esineitä tai painetta.
- Älä altista penkin alle asennettavaa ilmastointilaitetta vedelle.

Laitteen turvallinen asennus



VAROITUS! Loukkaantumisvaara

- Laite täytyy asentaa niin vakaasti, että se ei voi pudota.
- Kiinnitä ja sijoita johdot siten, että niihin ei voi kompastua ja että johdot eivät voi vaurioitua.



HUOMAUTUS! Vahingonvaara

- Vertaa tietolevyn jännitetietoja käytettävissä olevan energiansyötön jännitetietoihin.
- Käytä johtokanavia johtojen vetämiseen teräväreunaisten seinien läpi.
- Älä aseta irrallisia tai teräville taitteille asetettuja johtimia sähköä johtavien materiaalien päälle.
- Älä vedä johdosta.

Laitteen käyttöturvallisuus



VAROITUS! Sähköiskun vaara

Katkaise virransyöttö aina laitetta koskevien töiden ajaksi.



HUOMIO! Loukkaantumisvaara

Älä kosketa laitetta käytön aikana. Laitteessa on kuumia ja kylmiä komponentteja, liikkuvia osia ja sähkölaitteita, jotka voivat aiheuttaa vammoja.



HUOMAUTUS! Vahingonvaara

Vältä voimakasta tärinää. Laite ei toimi kunnolla, jos se altistuu voimakkaalle tärinälle.

5 Kohderyhmä



Laitteen mekaaninen asennus, sähköasennus ja asetusten tekeminen täytyy antaa pätevän asentajan tehtäväksi. Asentajan täytyy pystyä osoittamaan ajoneuvojen ja kotitalouden varusteiden rakenteeseen ja käyttöön sekä asennukseen liittyvät tietonsa ja taitonsa, ja hänen täytyy tuntea asiaa koskevat määräykset, jotka ovat voimassa siinä maassa, jossa varuste on määrä asentaa ja/tai jossa sitä on määrä käyttää. Lisäksi hänellä täytyy olla suoritettuna turvallisuuskoulutus, jonka ansiosta hän pystyy tunnistamaan asiaan liittyvät vaarat ja välttämään ne.

6 Toimituskokonaisuus

 kuva. 1 sivulla 3

Nro	Määrä	Kuvaus
1	1	Penkin alle asennettava ilmastointilaitte
2	1	Kaukosäädin
3	2	Pariston tyyppi AAA
4	1	Lämpötila-anturi
5	1	vastaanotin
6	1	Hiilisuodattimen sisäpinta
7	2	Asennuspidikkeet
8	3	Pikaliitin
9	4	Kiinnityssanka
10	10	Aluslevy
11	26	Ruuvi 4 x 20 mm
12	4	Ruuvi 3 x 15 mm
13	1	Ilman ulostulon suojuus
14	2	Tyhjennysputki
15	2	Ulkoiset ritilät
-	1	Kokoonpanomalli

7 Lisävarusteet

Kuvaus	Tuotenumero
Ilmanjakoputki	9100300019
Ilmanpoistoritilä	9100300077
90 asteen mutka	9100300015
Imuritilä	9100300017
DC KIT DSP-T 12	9600007286
DC KIT DSP-T 24	9600007287

8 Käyttötarkoitus

Penkin alle asennettava ilmastointilaitte on tarkoitettu asennettavaksi matkailuautoihin, asuntovaunuihin ja muihin ajoneuvoihin, joissa on asuintiloja.

Penkin alle asennettava ilmastointilaitte **ei** sovi asennettavaksi seuraaviin:

- Talot ja asunnot
- Kuorma-autot ja henkilöautot
- Rakennuskoneet, maatalouskoneet tai vastaavat
- Veneet ja risteilyalukset
- Junat ja lentokoneet

Tämä tuote soveltuu ainoastaan näissä ohjeissa ilmoitettuun käyttötarkoitukseen ja käyttökohteeseen.

Näistä ohjeista saat tuotteen asianmukaiseen asennukseen ja/tai käyttöön tarvittavat tiedot. Väärin tehdyn asennuksen ja/tai väärän käyttötavan tai vääränlaisen huollon seurauksena laite ei toimi tyydyttävästi, ja se saattaa mennä epäkuuntoon.

Valmistaja ei ota vastuuta tapaturmista tai tuotevaurioista, jotka johtuvat seuraavista:

- Väärin tehty asennus tai liitäntä, ylijännite mukaan lukien
- Väärin tehty huolto tai muiden kuin valmistajalta saatavien alkuperäisten varaosien käyttö
- Tuotteeseen ilman valmistajan nimenomaista lupaa tehdyt muutokset
- Käyttö muuhun kuin tässä ohjeessa ilmoitettuun tarkoitukseen

Dometic pidättää itsellään oikeuden muutoksiin tuotteen ulkonäössä ja spesifikaatioissa.

9 Tekninen kuvaus

Penkin alle asennettavalla ilmastointilaitteella ilmastoidaan ajoneuvon sisätilaa jäähdytetyllä ja kuivatulla ilmalla.

Penkin alle asennettavaa ilmastointilaitetta käytetään kaukosäätimellä.

Penkin alle asennettava ilmastointilaitte kykenee laskemaan ajoneuvon sisätilan lämpötilan tiettyyn tasoon asti. Jäähdytyksessä saavutettavissa oleva lämpötila riippuu ajoneuvon tyypistä, ympäristön lämpötilasta ja penkin alle asennettavan ilmastointilaitteen jäähdytystehosta.

Penkin alle asennettavassa ilmastointilaitteessa on sulatus- ja kylmän ilman estotoiminto. Sulatustoiminto estää ulkoisen lämmönvaihtimen jäätyksen lämmityskäytössä. Kylmän ilman estotoiminto estää kylmän ilman puhaltamisen ajoneuvoon lämmityskäytössä.

Osat

Penkin alle asennettavan ilmastointilaitteen jäähdytyskierto koostuu seuraavista pääkomponenteista:

kuva. 2 sivulla 3

- **Kompressorin (1)**

Kompressorin imee käytettävän jäähdytysaineen ja puristaa sen kokoon. Tällöin jäähdytysaineen paine ja samalla myös sen lämpötila suurenevat.

- **Lauhduttimen (2)**

Lauhduttimen kautta virtaava ilma sitoo lämpöä, kuuma jäähdytysainekaasu jäähtyy ja muuttuu nestemäiseksi.

- **Haihduksen (3)**

Haihduksimet jäähdyttävät ja kuivaavat niiden kautta virtaavan ilman. Jäähdytysaine sitoo itseensä lämpöä ja höyrystyy.

- **Puhallin (4)**

Puhallin jakaa jäähdytetyn tai lämmitetyn ilman ajoneuvon sisätilassa ilmanpoistoyksikön kautta.

- **4-tieventtiili (5)**

4-tieventtiili kääntää jäähdytyspiiriin. Näin haihduttimen sisäinen ritilä muuttuu lauhduttimeksi ja lämmittää sen kautta virtaavan ilman.

- **Sähkölämmityselementti (6)**

Sähkölämmityselementti lisää lämmitysvaikutusta, kun ulkolämpötila on alhainen.

- **Ilmanottoaukko (7), ilmanpoistoaukko (8) ulkoista lämmönvaihdinta varten**

Ilma imetään penkin alle asennettavaan ilmastointilaitteeseen ilmanottoaukon kautta ja poistuu ilmanpoistoaukon kautta.











- **Ritilän lähtö (9), ilmanottoaukko (10) sisäistä lämmönvaihdinta varten**

Ilma imetään penkin alle asennettavaan ilmastointilaitteeseen ilmanottoaukon kautta ja poistuu ritilän lähdön kautta. Toimintatilasta riippuen sisäinen lämmönvaihdin joko lämmittää tai jäähdyttää ilman.

Kaukosäädin



Penkin alle asennettavan ilmastointilaitteen asetukset säädetään kaukosäätimellä.

Kaukosäätimessä on seuraavat käyttö- ja näyttölaitteet:  kuva. 3 sivulla 4

Nro	Osa	Kuvaus
1	Näyttö	Seuraavien näyttö: <ul style="list-style-type: none"> • Kellonaika • Tilan haluttu lämpötila, °C tai °F • Tilan todellinen lämpötila • Ilmastointitila • Puhallinteho • Aktiivisten lisätoimintojen symbolit • Akun tila
2	 -painike	Kytkee ilmastointilaitteen ja kaukosäätimen päälle tai valmiustilaan.
3	 -painike	Valitsee puhallustehon.
4	MODE -painike	Valitsee ilmastointitilan.
5	 -painike	Aktivoi Sleep-toiminto.
6	 -painike	
	Yksi painallus:	Näyttää nykyisen sisälämpötilan (symboli  on näytössä).
	Paina uudelleen:	Näyttää asetetun lämpötilan.
7	 -painike	Toistaiseksi ei toimintoa.
8	°C/°F -painike	Vaihtaa lämpötilayksiköksi Celsius- (°C) tai Fahrenheit-asteen (°F).
9	 -painike	Asettaa ajastimen ja kellonajan.
10	SET -painike	Vahvistaa ja tallentaa asetukset.
11	 -painike	Ei toimintoa.
12	+ -painike	Suurentaa valittua arvoa.
13	- -painike	Pienentää valittua arvoa.
14	Symboli 	Näytetään, kun kaukosäätimen paristot ovat tyhjä.
15	Symboli 	Näyttää, että kaukosäädin lähettää arvoja penkin alle asennettavaan ilmastointilaitteeseen.

Ilmastointitilat

Penkin alle asennettavassa ilmastointilaitteessa on seuraavat ilmastointitilat:

Ilmastointitila	Näyttöilmoitus	Kuvaus
Automaattinen	A	Penkin alle asennettava ilmastointilaitte säättää sisälämpötilan asetuksen mukaiseksi lämmittämällä tai jäähdyttämällä ja säätämällä tarvittavaa puhallintehoa. Huomaa: Automaatti-tilassa painikkeet  , + ja - ovat poissa käytöstä.
Jäähdytys		Penkin alle asennettava ilmastointilaitte jäähdyttää sisälämpötilan asetuksen mukaiseksi asetetuilla puhaltimen asetuksilla.
Lämmitys		Penkin alle asennettava ilmastointilaitte lämmittää sisälämpötilan asetuksen mukaiseksi asetetuilla puhaltimen asetuksilla.



Ilmastointitila	Näyttöilmoitus	Kuvaus
Kiertoilma		Puhallin kierrättää ilmaa asetetuilla puhaltimen asetuksilla ilmaa lämmitämättä tai jäähdyttämättä.
Kosteudenpoisto		Penkin alle asennettava ilmastointilaitte säättää sisälämpötilan asetuksen mukaiseksi jäähdyttämällä ja säätämällä tarvittavaa puhallintehoa. Lisäksi penkin alle asennettava ilmastointilaitte poistaa ilmasta kosteutta. Huomaa: Kosteudenpoisto-tilassa painike  on poissa käytöstä.
Sleep-toiminto		Jäähdytyskäytössä: Kun huoneen lämpötila on 2 °C korkeampi kuin asetettu lämpötila, kompressori alkaa toimia. Kun huoneen lämpötila laskee 2 °C alle asetetun lämpötilan, kompressori lakkaa toimimasta. Lämmityskäytössä: Kun huoneen lämpötila on 2 °C matalampi kuin asetettu lämpötila, kompressori alkaa toimia. Kun huoneen lämpötila nousee 2 °C yli asetetun lämpötilan, kompressori lakkaa toimimasta.

Nykyinen ilman lämpötila automaattikäytössä

Nykyinen ilman lämpötila ϑ	$\vartheta \leq 20\text{ °C}$	$22\text{ °C} < \vartheta < 25\text{ °C}$	$\vartheta \geq 25\text{ °C}$
Asetus	20 °C	22 °C	25 °C
Ilmastointitila	Lämmitys tai Kiertoilma	Kosteudenpoisto tai Kiertoilma	Jäähdytys

Ajastintoiminto

Penkin alle asennettavassa ilmastointilaitteessa on ajastintoiminto.

Näyttöilmoitus	Kuvaus
	Ilmastointilaitte käynnistyy ennalta säädettyinä ajanhetkenä.
	Ilmastointilaitte kytkeytyy ennalta säädettyinä ajanhetkenä pois päältä.
	Ilmastointilaitte kytkeytyy ennalta säädettyinä ajanhetkinä päälle ja pois.

vastaanotin

Vastaanottimessa on seuraavat käyttö- ja näyttölaitteet:  kuva. 4 sivulla 5

Nro	Osa	Tila	Kuvaus
1	Näyttö	palaa	Näyttöruutuun ilmestyy asetettu lämpötila tai tilan lämpötila.
		Pois	Vastaanotin on poissa päältä tai valmiustilassa.
2	Punainen/vihreä LED	Punainen valo palaa jatkuvasti	Valmiustila on aktivoituna.
		Vihreä valo palaa jatkuvasti	Mikä tahansa tila, paitsi valmiustila, on aktivoituna.

Nro	Osa	Tila	Kuvaus
		Vilkkuu punaisena ja vihreänä	Penkin alle asennettava ilmastointilaitte on kytketty päälle. Laitteessa ei ole syöttöjännitettä.
3	Sininen LED	Valo palaa jatkuvasti	Jäähdytys-tila aktivoituu.
		Vilkkuu	Kosteudenpoisto-tila aktivoituu.
		Pois	Mikä tahansa tila, paitsi Jäähdytys- ja Kosteudenpoisto-tila, on aktivoitu.
4	Oranssi LED	Valo palaa jatkuvasti	Lämmitys-tila aktivoituu.
		Vilkkuu	Lämmitys-tila aktivoituu. Sulatustoiminto tai kylmän ilman estotoiminto on aktivoitu. Penkin alle asennettava ilmastointilaitte ei tuota kuumaa ilmaa.
		Pois	Mikä tahansa tila, paitsi Lämmitys-tila, on aktivoituna.
5	Keltainen LED	Valo palaa jatkuvasti	Ajastintoiminto on aktivoitu.
		Pois	Ajastintoiminto on deaktivoitu.

10 Asennus

Asennusohjeita

Seuraavia ohjeita tulee noudattaa penkin alle asennettavaa ilmastointilaitetta asennettaessa:



VAARA! Sähköiskun vaara

Katkaise kaikki jännitteensyötöt penkin alle asennettavaa ilmastointilaitetta koskevien töiden ajaksi.



HUOMIO! Loukkaantumiswaara

- Penkin alle asennettavan ilmastointilaitteen väärin tehty asennus voi vaarantaa käyttäjän turvallisuuden ja aiheuttaa laitteeseen peruuttamattomia vaurioita.
- Jos penkin alle asennettavaa ilmastointilaitetta ei asenneta tämän asennusohjeen mukaisesti, valmistaja ei ota mitään vastuuta, ei toimintahäiriöistä eikä penkin alle asennettavan ilmastointilaitteen turvallisuudesta, eikä erityisesti henkilö- ja/tai materiaalivahingoista.
- Käytä töihin suositeltua suojavarustusta (esim. suojalaseja, suojakäsineitä), kun asennat penkin alle asennettavaa ilmastointilaitetta.



HUOMAUTUS! Vahingonvaara

- Kun asennat penkin alle asennettavaa ilmastointilaitetta, tarkista aukkojen tiivisteet ja että ajoneuvo on paikallaan.
- Varmista ennen reikien poraamista, että sähköjohdot tai muut ajoneuvon osat eivät ole vaarassa vahingoittua.

Penkin alle asennettavan ilmastointilaitteen kuljetus



HUOMIO! Loukkaantumiswaara

Älä kannaa penkin alle asennettavaa ilmastointilaitetta yksin.



HUOMAUTUS! Vahingonvaara

- Älä vedä tai työnnä penkin alle asennettavaa ilmastointilaitetta (kuva. **5**, **A**).
- Älä käytä tuuletusaukkoja penkin alle asennettavan ilmastointilaitteen nostamiseen (kuva: **5**, **B**).

 kuva. **5** sivulla 5

Asennuspaikka

- Laitteen asentamiseksi lattiaan on tehtävä aukkoja. Varmista, että aukkoihin pääsee käsiksi eikä mikään ajoneuvon osa peitä niitä.
- Varmista ennen penkin alle asennettavan ilmastointilaitteen asentamista, että mikään ajoneuvon osa ei ole vaarassa vahingoittua penkin alle asennettavan ilmastointilaitteen asennuksen yhteydessä (esim. johdot, valaisimet, kaapit, ovet).
- Asennuspinnan kaltevuus ei saa olla yli 10 °.
- Asenna penkin alle asennettava ilmastointilaitte ajoneuvon keskeiseen paikkaan (esim. lokeroon tai vastaavaan koteloon), jotta ajoneuvon ilmastointi olisi optimaalinen.
- Valitse paikka, johon pääsee helposti käsiksi huoltoon, purkamista ja asentamista varten.
- Penkin alle asennettava ilmastointilaitte on asennettava lattialle.
- Ennen reikien poraamista aseta asennusapluuna valittuun lokeroon tarkistaaksesi reikien käytettävissä olevan tilan lattiassa.
- Varmista, että penkin alle asennettavan ilmastointilaitteen etäisyys seinistä ja huonekaluista on vähintään 30 mm, jotta melu ja värinä käytön aikana on mahdollisimman vähäistä.
- Pidä penkin alle asennettavan ilmastointilaitteen etuosan ja tilan seinien välissä 20 cm etäisyys suodattimen vaihdon helpottamiseksi.
- Kun penkin alle asennettava ilmastointilaitte asennetaan ulkoiseen tilaan (esim. välipohjaan), käsiteltävä ilma on otettava ajoneuvon matkustamosta.
- Varmista, ettei ulkoilmaa vedetä sisään. Ulkoilman sisäänotto voi heikentää merkittävästi penkin alle asennettavan ilmastointilaitteen tehokkuutta.

Sähköjärjestelmää koskevia ohjeita

 kuva. **6** sivulla 6

Kohta	Kuvaus
1	Emolevy
2	Lauhdutinanturi
3	Moottorin suojain
4	Lämpötilan rajoitin
5	Lämmityselementti
6	Lämpöliitäntä
7	Lämmittimen rele
8	Kääntöventtiili
9	Teho
10	Höyrystinanturi
11	Liitäntälevy

Kohta	Kuvaus
12	Tilalämpötila-anturi
13	Näyttölevy
14	Käynnistyskondensaattori
15	Pehmeä käynnistys
16	Käyttökondensaattori
17	Lauhduttimen puhallin
18	Höyrystintuuhallin
bu	Blue
bn	ruskea
ye	keltainen
gn	vihreä
rd	punainen
bk	musta
vt	violetti

- Vertaa tyyppikilven jännitetietoja käytettävissä olevaan energiansyöttöön.
- Asenna asennuspuolelle kaikki navat kytkevä katkaisin, jonka kärkiväli on vähintään 3 mm.
- Jos penkin alle asennettava ilmastointilaite saa virtansa sähköverkosta, asenna 2-napainen kytkin, joka katkaisee vaihtojännitteen syötön ylivirran sattuessa.
- Jos penkin alle asennettava ilmastointilaite saa virtansa sähköverkosta, varmista, että vaihtojännitesyöttö on suojattu vikavirtasuojakytkimellä.
- Varmista, että penkin alle asennettavan ilmastointilaitteen maadoitusjohto on kytketty ajoneuvon maadoitusjärjestelmään.

Aukkojen merkitseminen

1. Merkitse aukkojen sijainti ja koko sapluunalla.

 **kuva. 7 sivulla 7**

2. Poraakulmiin reiät.

 **kuva. 8 sivulla 7**

3. Sahaa aukko pistosahalla tms.

4. Poraakondenssiveden poistoaukko, jonka halkaisija on 32 mm.

5. Merkitse seinäpidikkeiden (kuva. **9, 1**) ja kiinnittimien (kuva. **9, 2**) sijainnit.

 **kuva. 9 sivulla 7**

Kiinnittimien ja liinojen asennus

 **kuva. 10 sivulla 8**

1. Kiinnitä kiinnittimet (kuva. **10, 1**).
2. Vedä liinat kiinnittimien läpi (kuva. **10, 2**).
3. Asenna tyhjennysputket penkin alle asennettavan ilmastointilaitteen (kuva. **10, 3**) alle.

4. Kiinnitä penkin alle asennettava ilmastointilaitte liinoilla (kuva. **10**, **4**).

Seinäpidikkeiden asennus

- > Kiinnitä penkin alle asennettava ilmastointilaitte kahdella kulmaprofililla. Kiinnitä jokainen seinäpidike kolmella ruuvilla.

 kuva. **11** sivulla **8**

Ulkoisten verkkojen asennus

- > Kiinnitä ulkoiset ritilät ruuveilla ja holkeilla.

 kuva. **12** sivulla **9**

Vastaanottimen (lisävaruste) asennus

1. Poraa seinään aukko, jonka halkaisija on 50 mm.

 kuva. **13** sivulla **9**

2. Vedä johto reiän läpi penkin alle asennettavaan ilmastointilaitteeseen.
3. Kiinnitä vastaanotin.

 kuva. **14** sivulla **9**

Ohjauspaneelin (lisävaruste) asennus

Penkin alle asennettava ilmastointilaitte voidaan kytkeä ja sitä voidaan ohjata ajoneuvon CI-väylän avulla vastaanottimen sisältävän kaukosäätimen sijasta.

- > Yhdistä halutessasi penkin alle asennettava ilmastointilaitte ajoneuvon CI-väylään.



OHJE Noudata valmistajan ohjeita.

Lämpötila-anturin asennus

Noudata lämpötila-anturia asentaessasi seuraavia ohjeita:

- Asenna lämpötila-anturi rinnan korkeudelle.
 - Asenna lämpötila-anturi ajoneuvon ilmanpoistoaukkojen vastakkaiselle puolelle.
 - Lämpötila-anturin virheellinen asennus voi aiheuttaa penkin alle asennettavan ilmastointilaitteen toimintahäiriön ja heikon ilmanjaon. Jos lämpötila-anturi on asennettu virheellisesti, penkin alle asennettava ilmastointilaitte toimii jatkuvasti tai lakkaa toimimasta saavuttamatta kohdelämpötilaa.
1. Poraa reikä seinään penkin alle asennettavan ilmastointilaitteen eteen.



OHJE Varmista, että reikä porataan siten, että lämpötila-anturi ei ole ajoneuvon ulkopuolella.

 kuva. **15** sivulla **10**



2. Kytke lämpötila-anturi penkin alle asennettavan ilmastointilaitteen TA-liittimeen (kuva. **16**, **3**).
3. Työnnä anturi poratun reiän läpi.
4. Aseta muovikansi lämpötila-anturin päälle.

Liitäntäjohtojen vetäminen



VAARA! Sähköiskun vaara

Varmista, että sähkötoimisiin komponentit eivät saa jännitettä, ennen kuin teet niihin kohdistuvia töitä.

- Valitse johdon poikkipinta-ala johdon pituutta vastaavasti:
 - Pituus < 7.5 m: 1,5 mm²
 - Pituus > 7.5 m: 2,5 mm²
- Kytke vastaanottimen 4-napainen pistoke ilmastointilaitteen (kuva. **16, 1**) IR-pistorasiaan.
 kuva. **16** sivulla 10
- Kytke 230 V~ kaapeli (kuva. **16, 2**) virtalähteeseen pikaliittimien avulla.
 kuva. **17** sivulla 10
- Lisävarusteet:** Liitä DC-Kit (Lisävarusteet) ja/tai ajoneuvon LIN-väylä penkin alle asennettavaan ilmastointilaitteeseen.

Noudata valmistajan ohjeita.

 kuva. **18** sivulla 10

Taulu 11. Selite

Napa	DC-Kit	LIN
	Kuvaus	
1	Maa	Maa
2	Maa	Maa
3	Maa	Maa
4	Economy	Maa
5	Kaukosäädin päällä	NC
6	Invertteri	Maa

Ilmansyötön asennus



OHJE Älä käytä oikoteitä asentaessasi tulo- ja poistoaukkoja ajoneuvon alle. Muuten penkin alle asennettava ilmastointilaitte imee poistetun ilman takaisin sisään. Imetty ilma kiertää penkin alle asennettavassa ilmastointilaitteessa ja vaikuttaa tehokkuuteen ja ilman jakautumiseen ajoneuvossa.

Ilmansyötön sijoittaminen tehokkaan jäähdytyksen varmistamiseksi:  kuva. **19** sivulla 11

Ilmansyötön sijoittaminen tehokkaan lämmityksen varmistamiseksi:  kuva. **20** sivulla 11

- Asenna ilmansyöttö (kuva. **19**/kuva. **20, 1**) ja ilmanvaihtoputket (kuva. **19**/kuva. **20, 3**).

**OHJE**

- Kun asennat ilmansyöttöä, ota huomioon, että ilmanakanavat voidaan sijoittaa optimaalisesti vain jäähdytystä tai lämmitystä varten, ei molempia samanaikaisesti.
- Ilmastointiin suositellaan käytettäväksi pahviputkea, jossa on alumiinirunko ja PVC-ulkopinta. Niemellisen sisähalkaisijan on oltava 60 mm. Ulkohalkaisijan on oltava enintään 65 mm.

Noudata valmistajan ohjeita.

2. Varmista, että ilmanvaihtoputket (kuva. 19/kuva. 20, 3) on liitetty toisiinsa painamalla ne yhteen ilmanpoistoaukossa olevan kartiomaisen reiän avulla.
3. Varmista, että putket on liitetty ritilälähtöön (Osat, 10).
4. Parhaan tehokkuuden voit saavuttaa noudattamalla seuraavia ohjeita:
 - a) Aseta ilmaputket mahdollisimman lyhyiksi ja suoriksi.
 - b) Putket voivat olla pituudeltaan enintään 5 m.
 - c) Älä aseta putkia lämmönlähteiden lähelle.
5. Tee kiertoilma-aukko (kuva. 19/kuva. 20, 2) lähelle penkin alle asennettavaa ilmastointilaitetta.



OHJE Kiertoilma-aukkojen tai ritilän kokonaispoikkileikkauksen on oltava vähintään 300 cm², jotta ne imevät riittävästi kiertoilmaa.

Jos kiertoilma-aukkoa (kuva. 19/kuva. 20, 2) ei ole mahdollista asentaa lähelle penkin alle asennettavaa ilmastointilaitetta, varmista, että muut esineet eivät estä ilmavirtaa. Tee tarvittaessa ilmanakana aukkojen ja penkin alle asennettavan ilmastointilaitteen väliin.

6. Jotta putkiin ei muodostu kondenssivettä, eristä putket eristysmateriaalilla.

11 Ennen ensimmäistä käyttökertaa

**OHJE**

Varmista, että sekä ilman tuloaukko että ilmasuuttimet ovat esteettömiä. Kaikki tuuletusritilät täytyy aina pitää vapaina, jotta penkin alle asennettava ilmastointilaitte voi toimia maksimitehollaan.

Kaukosäätimen asettaminen

1. Laita paristot paikoilleen (katso Kaukosäätimen paristojen vaihtaminen).
 - ✓ Kaikki symbolit näkyvät näytössä 5 s ajan.
 2. Paina samanaikaisesti painikkeita ja tämän aikana 5 s.
 - ✓ Näytössä näkyy oletusmallinumero.
 3. Valitse mallinumero painamalla samanaikaisesti painikkeita **+** ja **-** ajan 3 s kuluessa:
 - FreshWell: **02**
 - FreshJet: **07**
 - FreshLight: **11**
- ✓ Kaikki symbolit näkyvät näytössä 5 s ajan. Tämän jälkeen kaukosäädin on käyttövalmis.

Ajan asetus

- > Aseta nykyinen kellonaika. (katso Ajan asetus).

12 Käyttö



HUOMAUTUS! Vahingonvaara

Älä käytä penkin alle asennettavaa ilmastointilaitetta, jos on kallistunut yli 10 °.



OHJE

- Käytä ilmastointilaitetta kaukosäätimellä tai LIN-väylän kautta. Vastaanotinta ei tarvita, jos käytät LIN-väylän ohjausta.
- Kaukosäätimellä täytyy osoittaa vastaanottimen IR-anturiin (kuva. **4**, **4**), kun säädintä käytetään.

Penkin alle asennettava ilmastointilaitte vahvistaa tietojen vastaanoton korkealla äänellä.

Perustietoa käytöstä

Penkin alle asennettavassa ilmastointilaitteessa on kaksi toimintatilaa:

Toimintatilat	Tunnusmerkit
Valmiustila	Penkin alle asennettava ilmastointilaitte on toimintavalmis, ja se voidaan kytkeä päälle kaukosäätimellä.
palaa	Penkin alle asennettava ilmastointilaitte ilmastoi sisätilaa.

Vastaanotin kytkeytyy päälle, kun se vastaanottaa impulsseja kaukosäätimeltä. Näytössä näkyy (vilkkuu) lämpötila-asetus, ajan 20 s jälkeen näytössä näkyy tilan lämpötila, jonka jälkeen se kytkeytyy pois päältä.

Käytä kaukosäädintä seuraaviin tarkoituksiin:

- Penkin alle asennettavan ilmastointilaitteen valmiustilan kytkeminen käyttöön ja pois käytöstä.
- Asetusten säätäminen
- Lisätoimintojen valitseminen

Vinkkejä käytön tehostamiseksi

Noudattamalla seuraavia vinkkejä voit parantaa penkin alle asennettavan ilmastointilaitteen suorituskykyä:

- Paranna ajoneuvon lämpöeristystä tiivistämällä raot ja ripustamalla ikkunoihin heijastavat rullakaihtimet tai verhot.
- Jos ajoneuvo on ollut pitkään suorassa auringonvalossa ja ajoneuvon ympäristön lämpötila on korkea, käytä penkin alle asennettavaa ilmastointilaitetta Kiertoilma-tilassa (☞) ikkunat avattuina jonkin aikaa ennen kuin aktivoit Jäähdytys-tilan (❄️).
- Vältä penkin alle asennettavan ilmastointilaitteen käytön aikana ovien ja ikkunoiden avaamista mahdollisimman paljon.
- Valitse sopiva lämpötila ja puhallinteho.
- Suuntaa ilmasuuttimet järjestyksessä.
- Varmista, että ilmasuuttimia ja imurituläitä ei ole peitetty.

- Lämmitystehon parantamiseksi anna lämpimän ilman virrata mahdollisimman syväälle sisätiloihin kääntämällä ulostuloaukkoja hieman alaspäin.
- Jäähdytystehon parantamiseksi anna kylmän ilman virrata matkustamoon mahdollisimman ylös kääntämällä ulostuloaukkoja hieman ylöspäin.
- Sulje kaikki verhot.

Penkin alle asennettavan ilmastointilaitteen kytkeminen päälle tai valmiustilaan

- > Paina painiketta ①.
- ✓ Kuuluu merkkiääni.

Kytkeyty päälle: Muutaman minuutin kuluttua penkin alle asennettava ilmastointilaite aloittaa ilmastoinnin viimeksi asetettujen arvojen mukaisesti.

Kytkeyty valmiustilaan: Penkin alle asennettava ilmastointilaite lopettaa ilmastoinnin.

Vain kaukosäätimen kytkeminen valmiustilaan tai pois

Jos kaukosäädin ei osoita ohjauspaneelin IR-anturiin (kuva. 4, 4), voit aktivoida kaukosäätimen tai kytkeä sen valmiustilaan penkin alle asennettavasta ilmastointilaitteesta riippumatta.

- > Paina painiketta ①.
- ✓ Jos kaukosäädin on kytketty valmiustilaan, sen näytössä näkyy vain aika.

Jos kaukosäädin on aktivoitu, sen näytössä näkyy useita symboleja.

Ilmastointitilan valinta

1. Varmista, että penkin alle asennettava ilmastointilaite on kytketty **päälle**.
2. Valitse haluttu tila **MODE**-painikkeella (katso Ilmastointitilat).
- ✓ Kuuluu merkkiääni. Penkin alle asennettava ilmastointilaite kytketään valittuun tilaan.

Puhallintehon valitseminen manuaalisesti

Puhallin säätelee ilmavirtauksen voimakkuutta.

Jäähdytys- (❄️), Lämmitys- (🔥) ja Kiertoilma-tiloissa (🌀) puhallintehot voidaan valita manuaalisesti. Muissa ilmastointitiloissa penkin alle asennettava ilmastointilaite säättää puhallintehon automaattisesti, ja kaukosäätimessä näkyvät vain puhallintehon symbolit ilman sitä vastaavaa koodia.

1. Varmista, että penkin alle asennettava ilmastointilaite on kytketty **päälle**.
2. Varmista että Jäähdytys- (❄️), Lämmitys- (🔥) tai Kiertoilma-tila (🌀) on aktivoituna.
3. Valitse haluamasi puhallinteho painikkeella (🌀).

Näyttöilmoitus		Kuvaus
Symboli	Koodi	
	F1	matala puhallinteho
	F2	kohtalainen puhallinteho
	F3	korkea puhallinteho Ei käytettävissä jäähdytys-tilassa (❄️).

Näyttöilmoitus		Kuvaus
Symboli	Koodi	
 A		Automaattinen puhallintila, käytettävissä vain jäähdytys- (❄️), Lämmitys- (🔥) ja Automaatti-tilassa (A).

- ✓ Kuuluu merkkiäni. Puhallinteho on säädetty uudelleen.

Puhallintehon koodi häviää muutaman sekunnin kuluttua ja asetettu lämpötila tulee näyttöön.

Lämpötilan säätö

Jäähdytys-tila

Jäähdytys- (❄️) ja Kosteudenpoisto-tiloissa (🌀) lämpötila 16 °C – 31 °C voidaan asettaa kaukosäätimellä.



1. Varmista, että penkin alle asennettava ilmastointilaitte on kytketty **päälle**.
 2. Varmista, että Jäähdytys- (❄️) tai Kosteudenpoisto-tila (🌀) on aktivoituna.
 3. Valitse haluttu lämpötila painikkeella + tai –.
- ✓ Kuuluu merkkiäni. Penkin alle asennettavan ilmastointilaitteen lämpötila on säädetty.

Lämmitys-tila

Lämmitys-tilassa (🔥) lämpötila 16 °C – 31 °C voidaan asettaa kaukosäätimellä.

1. Varmista, että penkin alle asennettava ilmastointilaitte on kytketty **päälle**.
 2. Varmista, että lämmitystila (🔥) on aktivoituna.
 3. Valitse haluttu lämpötila painikkeella + tai –.
- ✓ Kuuluu merkkiäni. Tämän jälkeen penkin alle asennettavan ilmastointilaitteen lämpötila on säädetty.

Lämpötilan näyttäminen

- > Kertapainallus  hakee näyttöön nykyisen sisälämpötilan.
- ✓ Kaukosäätimen näyttöön ilmestyy symboli  ja nykyinen sisälämpötila.
- > Tuplapainallus  hakee näyttöön asetetun lämpötilan.

Ajan asetus

Kaukosäädin tarvitsee ajastinohjelmointia varten nykyisen kellonajan. Parhailaan kellonaika näytetään kaukosäätimen näytössä.



OHJE Jos mitään kaukosäätimen painiketta ei paineta kellonajan asettamisen aikana 15 s kuluessa, kaukosäädin palaa alkuperäiseen tilaansa ja tallentaa nykyisen asetuksen.

Kellonajan voi asettaa seuraavasti:

1. Varmista, että kaukosäädin on kytketty **päälle**.
2. Pidä painike  painettuna 2 s ajan.
- ✓ Kellonaikanäyttö vilkkuu.
3. Aseta nykyinen kellonaika painikkeilla + ja –.



OHJE Ajan asettaminen nopeutuu, kun painat painiketta **+** tai **-** pidempään kuin 2 s.

4. Vahvista kellonajan asetus painamalla painiketta **SET**.

Ajastimen ohjelmointi



Ajastintoiminnon avulla voit säätää ilmastonin halutulle aikavälille. Voit määrittää päällekytkemisajan, poiskytkentäajan tai molemmat arvot.





OHJE Jos mitään kaukosäätimen painiketta ei paineta ajastimen ohjelmoinnin aikana 15 s kuluessa, kaukosäädin palaa alkuperäiseen tilaansa.

1. Varmista, että penkin alle asennettava ilmastointilaitte on kytketty **päälle** (Penkin alle asennettavan ilmastointilaitteen kytkeminen päälle tai valmiustilaan).
2. Valitse ilmastointitila ja kaikki tarvittavat arvot (kuten lämpötila).
3. Aseta haluamasi ajastin:
 - Päällekytkemisajan asettaminen
 - Poiskytkemisajan asettaminen
 - Päälle- ja poiskytkemisaikojen asettaminen



Päällekytkemisajan asettaminen

1. Kytke penkin alle asennettava ilmastointilaitte **valmiustilaan** (Penkin alle asennettavan ilmastointilaitteen kytkeminen päälle tai valmiustilaan).
2. Paina painiketta  kerran.
- ✓ **PÄÄLLE**-symboli  vilkkuu kaukosäätimen näytössä.
3. Aseta kellonaika, jona haluat penkin alle asennettavan ilmastointilaitteen kytkeytyvän päälle, painikkeilla **+** ja **-**.
4. Välitä arvo penkin alle asennettavaan ilmastointilaitteen painamalla painiketta **SET**.
- ✓ Penkin alle asennettava ilmastointilaitte kytkeytyy päälle valitussa ilmastointitilassa asetettuun aikaan.
5. Kytke penkin alle asennettava ilmastointilaitte valmiustilaan (katso Penkin alle asennettavan ilmastointilaitteen kytkeminen päälle tai valmiustilaan).

Poiskytkemisajan asettaminen

1. Paina painiketta  kaksi kertaa.
- ✓ **POIS**-symboli  vilkkuu kaukosäätimen näytössä.
2. Aseta kellonaika, jona haluat penkin alle asennettavan ilmastointilaitteen kytkeytyvän pois päältä, painikkeilla **+** ja **-**.
3. Välitä arvo penkin alle asennettavaan ilmastointilaitteen painamalla painiketta **SET**.
- ✓ Penkin alle asennettava ilmastointilaitte käynnistyy asetettuun aikaan valitussa tilassa ja toimii toiseen asetettuun ajanhetkeen asti.

Päälle- ja poiskytkemisaikojen asettaminen

1. Paina painiketta  kolme kertaa.
- ✓ **PÄÄLLE**-symboli  vilkkuu kaukosäätimen näytössä.

POIS-symboli (🔌) näkyy näytössä.

2. Aseta kellonaika, jona haluat penkin alle asennettavan ilmastointilaitteen kytkeytyvän päälle, painikkeilla **+** ja **-**.
3. Paina painiketta (🕒).
- ✓ **POIS**-symboli (🔌) vilkkuu kaukosäätimen näytössä.
4. Aseta kellonaika, jona haluat penkin alle asennettavan ilmastointilaitteen kytkeytyvän pois päältä, painikkeilla **+** ja **-**.
5. Välitä arvo penkin alle asennettavaan ilmastointilaitteen painamalla painiketta **SET**.
- ✓ Penkin alle asennettava ilmastointilaitte käynnistyy asetettuun aikaan valitussa tilassa ja toimii toiseen asetettuun ajanhetkeen asti.
6. Kytke penkin alle asennettava ilmastointilaitte valmiustilaan (katso Penkin alle asennettavan ilmastointilaitteen kytkeminen päälle tai valmiustilaan).

Ajastinasetuksen peruuttaminen

Jos ajastin on asetettu, nämä asetukset voidaan peruuttaa seuraavasti:

- > Paina painiketta (🕒) viisi kertaa.
- ✓ Ajastinsymboli katoaa. Asetus on peruutettu.

Sleep-toiminnon aktivointi ja deaktivointi



OHJE Sleep-toiminto on deaktivoitu kiertoilma- (🌀) ja kosteudenpoistotiloissa (💧).

1. Varmista, että penkin alle asennettava ilmastointilaitte on kytketty **päälle**.
2. Aseta haluttu lämpötila (katso Lämpötilan säätö).
3. Paina painiketta (🌙).
- ✓ Kaukosäätimen näyttöön ilmestyy symboli (🌙). Sleep-toiminto on aktivoitu.
4. Kytke sleep-toiminto pois päältä painamalla painiketta (🌙) uudelleen.



OHJE Sleep-toiminto deaktivoidaan, jos painiketta **MODE** painetaan.

Kaukosäätimen paristojen vaihtaminen

Vaihda paristot, kun symboli (🔋) ilmestyy kaukosäätimen näyttöön.

Paristolokero sijaitsee kaukosäätimen takaosassa.

1. Paina paristolokeron kantta alas ja työnnä se auki nuolen suuntaan.
2. Aseta kaksi uutta paristoa (tyyppi AAA) kaukosäätimen paristolokerossa osoitetulla tavalla.
3. Sulje paristolokeron kansi.

13 Puhdistus ja hoito



VAROITUS! Loukkaantumisvaara

Kaikki muut tässä kuvatun lisäksi tehtävät huoltotyöt saavat suorittaa vain ammattilaiset, jotka tuntevat töitä koskevat määräykset sekä kylmäaineiden ja ilmastointijärjestelmien käsittelyyn liittyvät vaarat.



HUOMAUTUS! Vahingonvaara

- Älä puhdista penkin alle asennettavaa ilmastointilaitetta korkeapainepesurilla.
- Älä käytä penkin alle asennettavan ilmastointilaitteen puhdistukseen teräviä tai kovia välineitä eikä puhdistusaineita.
- Puhdista penkin alle asennettava ilmastointilaitte ainoastaan vedellä ja miedolla puhdistusaineella.
- **Älä koskaan** puhdista penkin alle asennettavaa ilmastointilaitetta bensiinillä, dieselillä tai liuottimilla.

- > Puhdista penkin alle asennettavan ilmastointilaitteen kotelo ja ilmanpoistoyksikkö ajoittain kostealla liinalla.
- > Poista säännöllisesti lika penkin alle asennettavan ilmastointilaitteen tuuletusriltilöistä (kuva. 21, 1).

 kuva. 21 sivulla 12

- > Puhdista tarvittaessa kaukosäädin hieman kostutetulla liinalla. Käytä lasinpuhdistusliinaa kaukosäätimen näytön puhdistamiseen.
- > Puhdista tai vaihda hiilisuodatin kerran vuodessa (Hiilisuodattimen puhdistaminen tai vaihtaminen).

Hiilisuodattimen sisäkappaleen puhdistaminen

Puhdista säännöllisesti penkin alle asennettavan ilmastointilaitteen hiilisuodattimen sisäkappale:  kuva. 22 sivulla 12

1. Vedä hiilisuodattimen sisäkappale (1) kiinnikkeestä.
2. Puhdista hiilisuodattimen sisäkappale (1) puhdistusaineliuksella ja anna kuivua.
3. Aseta kuiva hiilisuodattimen sisäkappale (1) takaisin paikalleen.

Hiilisuodattimen puhdistaminen tai vaihtaminen

Puhdista tai vaihda hiilisuodatin kerran vuodessa:

1. Vedä hiilisuodattimen sisäkappale (kuva. 22, 1) kiinnikkeestä.
2. Ota hiilisuodatin pois (kuva. 22, 2).
3. Puhdista tarvittaessa hiilisuodatin (kuva. 22, 1) puhdistusaineliuksella tai vaihda se.
4. Aseta uusi tai kuiva ja puhdas hiilisuodatin (kuva. 22, 1) paikalleen.

Vedenpoiston tarkastaminen

- > Tarkasta, ovatko penkin alle asennettavan ilmastointilaitteen sivuilla olevat kondenssiveden poistokanavat (kuva. 21, 2) puhtaat ja pääseekö kondenssivesi valumaan pois.

Lämpövaihtimen hoito

- > Huollata penkin alle asennettavan ilmastointilaitteen lämmönvaihdin kerran vuodessa ammattikorjaamossa.

14 Vianetsintä

Häiriö	Mahdollinen syy	Ratkaisuehdotus
Ei jäähdystä	Jäähdytys-tilaa (❄️) ei ole asetettu.	> Aktivoi Jäähdytys-tila (❄️) (katso Jäähdytys-tila).
	Ympäristölämpötila on yli 52 °C.	Penkin alle asennettava ilmastointilaite on suunniteltu ympäristön lämpötiloille -5 ... 52 °C.
	Säädetty lämpötila on korkeampi kuin sisätilan lämpötila.	> Valitse matalampi lämpötila (katso Lämpötilan säätö).
	Ympäristölämpötila on alle 16 °C.	> Aktivoi Kiertoilma-tila (🌀).
	Lämpösuoja on viallinen. Kompressori on vaurioitunut. Jäähdytysaineen täyttö ei ole riittävä. Lämmönvaihtokelat ovat saastuneet. Ulkoinen puhallin on viallinen.	> Ota yhteyttä valtuutettuun korjaamoon.
	Jäätymissuojatoiminto on säännöllisesti aktiivinen. Kompressori kytkeytyy toistuvasti päälle ja pois päältä saavuttamatta asetettua lämpötilaa.	> Valitse suurin puhallinteho (katso Puhallintehon valitseminen manuaalisesti).
	Ilmanotto- ja/tai ilmanpoistoaukot ajoneuvon alla ovat tukossa.	> Puhdista ilmanotto- ja/tai ilmanpoistoaukot (katso Puhdistus ja hoito, Puhdistus ja kunnossapito).
	Ilmanottoaukot ja ilmanpoistoaukot on asennettu liian lähelle toisiaan.	> Käännä ilmanpoistoaukot pois päin ilmanottoaukosta.
Ei lämmitystä	Lämmitys-tilaa (🔥) ei ole asetettu.	> Aktivoi Lämmitys-tila (🔥) (katso Lämmitys-tila).
	Ympäristölämpötila on alle -5 °C.	Penkin alle asennettava ilmastointilaite on suunniteltu ympäristön lämpötiloille -5 ... 52 °C.
	Säädetty lämpötila on matalampi kuin sisätilan lämpötila.	> Valitse korkeampi lämpötila (katso Lämpötilan säätö).
	Ympäristön lämpötila on korkeampi kuin 31 °C.	Lämpötila on säädettävissä vain välillä 16 ... 31 °C.
	Lämpösuoja on viallinen. Kompressori on vaurioitunut. Jäähdytysaineen täyttö ei ole riittävä. Lämmönvaihtokelat ovat saastuneet. Ulkoinen puhallin on viallinen.	> Ota yhteyttä valtuutettuun huoltopalveluun.
	Ilmanotto- ja/tai ilmanpoistoaukot ajoneuvon alla ovat tukossa.	> Puhdista ilmanotto- ja/tai ilmanpoistoaukot (katso Puhdistus ja hoito, Puhdistus ja kunnossapito).
Penkin alle asennettava ilmastointilaite tuottaa vähän ilmaa.	Ilmansuodatin on peitossa.	> Puhdista ilmansuodatin (katso Hii-lisuodattimen sisäkappaleen puhdistaminen).

Häiriö	Mahdollinen syy	Ratkaisuehdotus
	Lämmönvaihtokelat ovat saastuneet. Sisäinen puhallin on viallinen.	> Ota yhteyttä valutettuun huolto-palveluun.
Ajoneuvoon tulee vettä.	Kondenssiveden valuma-aukot ovat tukossa.	> Puhdista kondenssiveden valuma-aukot (katso Vedenpoiston tarkastaminen).
	Tiivisteet ovat rikki.	> Ota yhteyttä valutettuun huolto-palveluun.
Penkin alle asennettava ilmastointilaite ei kytkedy päälle.	Syöttöjännitettä (230 V~) ei ole liitetty.	> Tarkasta virransyöttö.
	Jännite on liian alhainen (alle 200 V~). Jännitteenmuunnin on rikki.	> Ota yhteyttä valutettuun huolto-palveluun.
	Lämpösuoja on viallinen.	
	Virransyötön sähkösulake on palanut.	> Tarkasta virransyötön sähkösulake (katso Tekniset tiedot).
Penkin alle asennettava ilmastointilaite lakkaa toimimasta.	Ilmansuodatin on peitossa.	> Puhdista ilmansuodatin (katso Hii-lisuodattimen sisäkappaleen puhdistaminen).
	Jännite on liian alhainen (alle 200 V~). Jännitteenmuunnin on rikki.	> Ota yhteyttä valutettuun huolto-palveluun.
	Lämpösuoja on viallinen.	
	Lauhdutinpuhallin on vioittunut.	
	Lämmönvaihtokelat ovat saastuneet.	
	Ulkoinen puhallin on viallinen.	
Penkin alle asennettava ilmastointilaite ei kytkedy pois päältä.	Lämpötila-anturi on viallinen.	> Ota yhteyttä valutettuun huolto-palveluun.
Vastaanotin näyttää virhekoodin E1 .	Tilalämpötila-anturissa on tapahtunut virhe.	1. Varmista, että johdot ja pistokkeet ovat oikein paikoillaan eikä viallisia. 2. Ota tarvittaessa yhteyttä valutettuun huoltopalveluun.
Vastaanotin näyttää virhekoodin E2 .	Sisäisen lämmönvaihtimen lämpötila-anturissa on tapahtunut virhe.	> Ota yhteyttä valutettuun huolto-palveluun.
Vastaanotin näyttää virhekoodin E3 .	Ulkaisen lämmönvaihtimen lämpötila-anturissa on tapahtunut virhe.	> Ota yhteyttä valutettuun huolto-palveluun.
Vastaanotin näyttää virhekoodin E4 .	Tiedonsiirrossa ohjaukortin kanssa on tapahtunut virhe.	> Ota yhteyttä valutettuun huolto-palveluun.

15 Takuu

Tuotetta koskee lakisääteinen tuotevastuu aika. Jos tuote on viallinen, ota yhteyttä valmistajan toimipisteeseen omassa maassasi (ks. dometic.com/dealer) tai jälleenmyyjään.

Jos lähetät tuotteen korjattavaksi, liitä korjaus- ja takuukäsittelyä varten mukaan seuraavat asiakirjat:

- Kopio kuitista, jossa näkyy ostopäivä
- Valitusperuste tai vikakuvaus

Huomaa, että itse tai väärin tehty korjaus voi vaarantaa turvallisuuden ja johtaa takuun raukeamiseen.

16 Hävittäminen



VAROITUS! Palovaara

- Kylmäaine on erittäin helposti syttyvä. Älä avaa äläkä vahingoita jäähdytyskiertoa.
- Laitteen eristys sisältää eristävää kaasua (ks. tyyppietiketti). Älä vaurioita eristystä.



Kiinteästi asennettuja akkuja, ladattavia akkuparistoja ja valonlähteitä sisältävien tuotteiden kierrätys:





- Jos tuotteessa on kiinteästi asennettuja akkuja, ladattavia akkuparistoja tai valonlähteitä, niitä ei tarvitse poistaa ennen tuotteen hävittämistä.
- Jos haluat poistaa tuotteen lopullisesti käytöstä, tiedustele yksityiskohtaisia hävittämistä koskevia ohjeita ja määräyksiä lähimmästä kierrätyskeskuksesta tai erikoisliikkeestä.
- Tuotteen voi hävittää veloitusetta.



Pakkausmateriaalin kierrätys: Vie pakkausmateriaalit mahdollisuuksien mukaan niille tarkoitettuihin kierrätysjäteastioihin.

17 Tekniset tiedot

	FreshWell FWX4350EHP
Nimellinen tulojännite	220 ... 240 V~, 50 Hz
Virrankulutus	
Jäähdytyksen nimellisvirta	4,8 A
Suurin jäähdytysvirta	6,2 A
Lämmityksen nimellisvirta	4,5 A
Suurin lämmitysvirta	5,1 A
Tarvittava sulake	10 A
Käyttölämpötila-alue	-5 ... 52 °C
Melupäästöt	< 58 dB(A)
Kylmäaine	R32
Kylmäaineen määrä	0.43 kg
CO ₂ -ekvivalentti	0,290 t
Vaikutus ilmastoon lämpenemiseen (GWP)	675
Lisälämpövastus	500 W

	FreshWell FWX4350EHP
Puhallin	3 puhallintehoa 1 automaattitila
Kotelointiluokka	IP X5
Ajoneuvon maksimitilavuus (eristetyillä seinillä)	30 m ³
Mitat (mm)	 kuva. 23 sivulla 13
Paino	noin 21 kg
Tarkastus/sertifikaatti	  

Sisältää fluorattuja kasvihuonekaasuja. Hermeettisesti suljettu laite.

Polski

1	Ważne wskazówki.....	278
2	Objaśnienie symboli.....	278
3	Objaśnienie symboli na urządzeniu.....	279
4	Wskazówki bezpieczeństwa.....	279
5	Odbiorcy instrukcji.....	281
6	W zestawie.....	281
7	Akcesoria.....	282
8	Użytkowanie zgodne z przeznaczeniem.....	282
9	Opis techniczny.....	283
10	Montaż.....	286
11	Przed pierwszym użyciem.....	291
12	Eksploatacja.....	292
13	Czyszczenie i konserwacja.....	297
14	Usuwanie usterek.....	298
15	Gwarancja.....	300
16	Utylizacja.....	300
17	Dane techniczne.....	301

1 Ważne wskazówki

Prosimy o uważne przeczytanie niniejszej instrukcji obsługi produktu i przestrzeganie wszystkich zaleceń, wskazówek oraz ostrzeżeń w niej zawartych w celu zapewnienia prawidłowego montażu, użytkowania oraz konserwacji produktu w każdej sytuacji. Niniejsza instrukcja MUSI przez cały czas pozostawać przy produkcie.

Korzystając z produktu, użytkownik potwierdza uważne przeczytanie wszelkich instrukcji, wskazówek i ostrzeżeń, ich zrozumienie oraz zobowiązuje się przestrzegać zawartych w nich warunków. Użytkownik zobowiązuje się wykorzystywać niniejszy produkt wyłącznie zgodnie z jego przeznaczeniem i zamierzonym zastosowaniem oraz z instrukcjami, wskazówkami i ostrzeżeniami wyszczególnionymi w niniejszej instrukcji produktu, jak również ze wszystkimi mającymi zastosowanie przepisami i regulacjami prawnymi. Nieprzestrzeganie zawartych tu instrukcji i ostrzeżeń może skutkować obrażeniami u użytkownika oraz osób trzecich, uszkodzeniem produktu lub też uszkodzeniem mienia w sąsiedztwie produktu. Zastrzega się możliwość wprowadzania zmian i aktualizacji niniejszej instrukcji produktu, wraz z instrukcjami, wskazówkami i ostrzeżeniami oraz powiązaną dokumentacją. Aktualne informacje dotyczące produktu można zawsze znaleźć na stronie documents.dometic.com.

2 Objaśnienie symboli



OSTRZEŻENIE!

Wskazuje niebezpieczną sytuację, która – jeśli się jej nie uniknie – może prowadzić do śmierci lub poważnych obrażeń.



OSTROŻNIE!

Wskazuje niebezpieczną sytuację, która – jeśli się jej nie uniknie – może prowadzić do lekkich lub umiarkowanych obrażeń.



UWAGA!

Wskazuje sytuację, która – jeśli się jej nie uniknie – może prowadzić do powstania szkód materialnych.



WSKAZÓWKA Dodatkowe informacje dotyczące obsługi produktu.

3 Objąsnienie symboli na urządzeniu



Ostrzeżenie! Materiał o niskiej prędkości spalania.



Przeczytać instrukcję obsługi.



Przeczytać instrukcję serwisową.

4 Wskazówki bezpieczeństwa

Podstawowe zasady bezpieczeństwa



OSTRZEŻENIE! Ryzyko porażenia prądem

- Montaż, konserwacja i naprawy urządzenia mogą być wykonywane wyłącznie przez wykwalifikowanego personel, który zna zagrożenia związane z pracą przy czynniku chłodniczym i układach klimatyzacji oraz odpowiednie przepisy. W celu naprawy należy zwrócić się do centrum serwisowego w danym kraju (patrz dometic.com/dealer).
- Jeśli przewód zasilający urządzienia ulegnie uszkodzeniu, aby uniknąć zagrożenia, musi zostać on wymieniony przez producenta, centrum serwisowe lub odpowiednio wykwalifikowaną osobę.



OSTRZEŻENIE! Ryzyko pożaru

- Nie używać urządzienia w pobliżu łatwopalnych płynów.
- W pobliżu wylotu powietrza nie mogą składowane ani zamontowane być żadne łatwopalne przedmioty. Należy zachować od nich odstęp co najmniej 50 cm.
- W przypadku pożaru nie zdejmować górnej pokrywy urządzienia, tylko użyć atestowanych środków gaśniczych. Do gaszenia nie należy używać wody.
- Czynniki chłodnicze w obiegu chłodniczym jest wysoce łatwopalny. W wypadku jego wycieku może dojść do gromadzenia się palnych gazów, jeżeli urządzienie jest ustawione w małym pomieszczeniu. W razie uszkodzenia obiegu czynnika chłodniczego: Nie zbliżać do urządzienia nieosłoniętych płomieni ani potencjalnych źródeł zapłonu. Dobrze przewietrzyć pomieszczenie. Wyłączyć urządzienie.
- Urządzienie należy przechowywać w pomieszczeniach bez stale aktywnych źródeł zapłonu, takich jak otwarte płomienie, pracujące urządzienia gazowe lub pracujące grzejniki elektryczne.

- Pod żadnym pozorem nie stosować potencjalnych źródeł zapłonu do lokalizacji lub wykrywania wycieków czynnika chłodniczego. Nie stosować palników do wykrywania czynników chłodniczych (ani żadnych innych detektorów wykorzystujących nieosłonięty płomień).
- Do przyspieszania procesu odszraniania i czyszczenia nie należy używać żadnych innych środków oprócz tych, które zaleca producent.
- Nie przedziurawiać ani nie podpalać urządzenia.
- Należy mieć świadomość faktu, że czynniki chłodnicze mogą być pozbawione zapachu.



OSTRZEŻENIE! Ryzyko obrażeń

- Nie używać urządzenia, jeśli ma ono widoczne uszkodzenia.
- Dzieci od 8 lat i osoby o ograniczonych możliwościach fizycznych, sensorycznych lub intelektualnych oraz osoby niedysponujące stosowną wiedzą i doświadczeniem mogą używać tego urządzenia jedynie pod nadzorem innej osoby bądź pod warunkiem uzyskania informacji dotyczących bezpiecznego użytkowania urządzenia i zrozumienia wynikających z tego zagrożeń.
- **Urządzenia elektryczne nie są zabawkami.** Urządzenie powinno zawsze znajdować się i być użytkowane poza zasięgiem bardzo małych dzieci oraz osób niepełnosprawnych.
- Dzieci nie mogą bawić się urządzeniem.
- Dzieci nie mogą czyścić i konserwować urządzenia bez nadzoru.
- Nie należy dokonywać żadnych modyfikacji ani przebrojeń urządzenia.
- **Nie** sięgać do wylotów powietrza i nie wkładać jakichkolwiek przedmiotów do klimatyzatora umieszczonego w schowku.
- W żadnym wypadku nie otwierać ani nie uszkadzać obiegu chłodniczego.
- Konserwacja powinna być wykonywana wyłącznie zgodnie z zaleceniami producenta urządzenia. Prace konserwacyjne i naprawy wymagające pomocy dodatkowego wykwalifikowanego personelu powinny być przeprowadzane pod nadzorem osoby kompetentnej w zakresie stosowania łatwopalnych czynników chłodniczych.



UWAGA! Ryzyko uszkodzenia

- W razie usterek w obiegu chłodniczym urządzenia musi ono zostać sprawdzone i naprawione przez specjalistyczną firmę. Czynnika chłodniczego nie można w żadnym razie wypuszczać do atmosfery.
- Nie ustawiać na urządzeniu żadnych ciężkich przedmiotów ani nie wywierać na nie nacisku.
- Nie narażać klimatyzatora umieszczonego w schowku na działanie wody.

Bezpieczeństwo podczas montażu urządzenia



OSTRZEŻENIE! Ryzyko obrażeń

- Urządzenie należy zamontować w bezpieczny sposób, tak aby nie mogło ono spaść.
- Przewody należy podłączać i układać w sposób pozwalający uniknąć potykania się o nie oraz ich uszkodzenia.

**UWAGA! Ryzyko uszkodzenia**

- Należy porównać dane dotyczące napięcia na tabliczce znamionowej z napięciem znamionowym źródła zasilania.
- W przypadku konieczności przeprowadzenia przewodów przez ściany o ostrych krawędziach należy użyć pustych rurek lub przepustów izolowanych!
- Nie należy układać luźnych albo mocno zgiętych przewodów przy materiałach przewodzących prąd.
- Nie wolno ciągnąć za przewody.

Bezpieczeństwo podczas eksploatacji urządzenia**OSTRZEŻENIE! Ryzyko porażenia prądem**

Przed przystąpieniem do prac przy urządzeniu należy zawsze odłączyć je od zasilania.

**OSTROŻNIE! Ryzyko obrażeń**

Nie dotykać urządzenia w trakcie jego działania. Urządzenie zawiera gorące i zimne elementy, poruszające się części i elementy elektryczne, które mogą powodować obrażenia.

**UWAGA! Ryzyko uszkodzenia**

Unikać silnych wibracji. Urządzenie nie będzie działać prawidłowo, jeżeli będzie ono wystawione na silne wibracje.

5 Odbiorcy instrukcji



Mechanicznej i elektrycznej instalacji urządzenia oraz jego konfiguracji musi dokonać wykwalifikowany technik, posiadający poświadczone kompetencje i wiedzę w zakresie budowy i sposobu działania urządzeń i instalacji w samochodach oraz gospodarstwach domowych, znający przepisy obowiązujące w kraju, w którym urządzenie ma być zainstalowane i/lub wykorzystywane, oraz posiadający ukończone szkolenie w zakresie bezpieczeństwa, pozwalające na rozpoznawanie i unikanie występujących zagrożeń.

6 W zestawie

 rys. 1 na stronie 3

Poz.	Ilość	Opis
1	1	Klimatyzator umieszczany w schowku
2	1	Pilot
3	2	Bateria typu AAA
4	1	Czujnik temperatury
5	1	Odbiornik
6	1	Wkład filtra z węglem aktywnym
7	2	Uchwyty montażowe
8	3	Szybkozłączka
9	4	Jarzmo mocujące

Poz.	Ilość	Opis
10	10	Podkładka
11	26	Śruby, 4 x 20 mm
12	4	Śruby, 3 x 15 mm
13	1	Ostona wylotu powietrza
14	2	Rura zlewna
15	2	Zewnętrzne kratki
-	1	Szablon montażowy

7 Akcesoria

Opis	Nr katalogowy
Rura do rozprowadzania powietrza	9100300019
Kratka wylotu powietrza	9100300077
Kolanko 90°	9100300015
Kratka wlotu powietrza	9100300017
DC KIT DSP-T 12	9600007286
DC KIT DSP-T 24	9600007287

8 Użytkowanie zgodne z przeznaczeniem

Klimatyzator umieszczany w schowku jest przeznaczony do instalacji w pojazdach kempingowych, przyczepach kempingowych oraz innych pojazdach z przedziałami mieszkalnymi.

Klimatyzator umieszczany w schowku **nie** nadaje się do montażu w:

- domach ani mieszkaniach
- samochodach ciężarowych ani pasażerskich
- maszynach budowlanych, rolniczych itp.
- łodziach ani statkach wycieczkowych
- pociągach ani samolotach

Niniejszy produkt jest przystosowany wyłącznie do wykorzystywania zgodnie z jego przeznaczeniem oraz zamierzonym zastosowaniem według niniejszej instrukcji.

Niniejsza instrukcja zawiera informacje, które są niezbędne do prawidłowego montażu i/lub obsługi produktu. Nieprawidłowy montaż i/lub niewłaściwa obsługa lub konserwacja powodują niezadawalające działanie i mogą prowadzić do uszkodzeń.

Producent nie ponosi żadnej odpowiedzialności za ewentualne obrażenia lub uszkodzenia produktu wynikłe z następujących przyczyn:

- Nieprawidłowy montaż, złożenie lub podłączenie, w tym zbyt wysokie napięcie
- Niewłaściwa konserwacja lub użycie innych części zamiennych niż oryginalne części zamienne dostarczone przez producenta

- Wprowadzanie zmian w produkcie bez wyraźnej zgody producenta
- Użytkowanie w celach innych niż opisane w niniejszej instrukcji obsługi

Firma Dometic zastrzega sobie prawo do zmiany wyglądu i specyfikacji produktu.

9 Opis techniczny

Klimatyzator umieszczany w schowku doprowadza do wnętrza pojazdu zimne, osuszone powietrze.

Klimatyzatorem umieszczanym w schowku steruje się za pomocą pilota.

Klimatyzator umieszczany w schowku może obniżyć temperaturę we wnętrzu pojazdu do określonej wartości. Osiągnięta temperatura zależy od typu pojazdu, temperatury otoczenia i wydajności chłodniczej klimatyzatora umieszczonego w schowku.

Klimatyzator umieszczany w schowku wyposażony jest w funkcje odszraniania i zapobiegania dostawaniu się zimnego powietrza. Funkcja odszraniania zapobiega osadzeniu się lodu na zewnętrznym wymienniku ciepła, gdy urządzenie pracuje w trybie ogrzewania. Funkcja zapobiegania dostawaniu się zimnego powietrza chroni przed wdmuchiwaniem zimnego powietrza do pojazdu, gdy urządzenie pracuje w trybie ogrzewania.

Części składowe

Obieg chłodniczy klimatyzatora umieszczonego w schowku składa się z następujących głównych podzespołów:

 **rys. 2 na stronie 3**

- **Sprężarka (1)**

Sprężarka zasysa zastosowany czynnik chłodniczy i spręża go. W ten sposób podnosi się ciśnienie i temperatura czynnika chłodniczego.

- **Skraplacz (2)**

W skraplaczu przepływające powietrze odbiera ciepło, a gorący gazowy czynnik chłodniczy ulega ochłodzeniu i przechodzi w stan ciekły.

- **Parownik (3)**

Parowniki chłodzą i osuszają przepływające przez nie powietrze. Czynnik chłodniczy odbiera ciepło i paruje.

- **Dmuchawa (4)**

Dmuchawa rozprowadza o chłodzone lub ogrzane powietrze wewnątrz pojazdu przez jednostkę nawiewną.

- **Zawór 4-drogowy (5)**

Zawór 4-drogowy odwraca kierunek pracy obiegu chłodniczego. W rezultacie wewnętrzny układ rurek parownika pracuje jako skraplacz i ogrzewa przepływające powietrze.

- **Elektryczny element grzejny (6)**

Elektryczny element grzejny wspomaga ogrzewanie przy niskich temperaturach zewnętrznych.

- **Wlot powietrza (7), wylot powietrza (8) dla zewnętrznego wymiennika ciepła**

Powietrze zasysane jest do klimatyzatora umieszczonego w schowku przez wlot powietrza i wdmuchiwane przez wylot powietrza.











- **Wylot z układu rurek (9), wlot powietrza (10) wewnętrznego wymiennika ciepła**

Powietrze zasysane jest do klimatyzatora umieszczonego w schowku przez wlot powietrza i wydmuchiwane przez wylot z układu rurek. Wewnętrzny wymiennik ciepła chłodzi lub ogrzewa powietrze – w zależności od aktywnego trybu.

Pilot







Ustawień klimatyzatora umieszczonego w schowku dokonuje się za pomocą pilota.

Na pilocie znajdują się następujące elementy obsługowe i wskaźnikowe:  **rys. 3** na stronie 4

Poz.	Element	Opis
1	Wyświetlacz	Wyświetla następującą wartość: <ul style="list-style-type: none"> • Godzina • Wybrana temperatura w pomieszczeniu w °C lub °F • Rzeczywista temperatura pomieszczenia • Tryb klimatyzacyjny • Poziom dmuchawy • Symbole aktywnych funkcji dodatkowych • Status baterii
2	Przycisk 	Włącza klimatyzator umieszczony w schowku i pilota lub przełącza je w tryb czuwania.
3	Przycisk 	Wybiera ustawienie dmuchawy.
4	Przycisk MODE	Wybiera tryb klimatyzacji.
5	Przycisk 	Aktywacja funkcji Sleep.
6	Przycisk 	
	jednokrotne naciśnięcie: Ponowne naciśnięcie:	Wyświetla aktualną temperaturę we wnętrzu (wyświetlany jest symbol ). Wyświetla ustawioną temperaturę.
7	Przycisk 	Obecnie brak przypisanej funkcji.
8	Przycisk °C/°F	Przełącza jednostkę temperatury pomiędzy stopniami Celsjusza (°C) i Fahrenheita (°F).
9	Przycisk 	Ustawia timer i zegar.
10	Przycisk SET	Potwierdza i zapisuje ustawienia.
11	Przycisk 	Brak funkcji.
12	Przycisk +	Zwiększa wybraną wartość.
13	Przycisk -	Zmniejsza wybraną wartość.
14	Symbol 	Wyświetla się, kiedy baterie pilota są wyczerpane.
15	Symbol 	Wyświetla się, kiedy pilot przesyła ustawienia do klimatyzatora umieszczonego w schowku.

Tryby klimatyzacji

W klimatyzatorze umieszczanym w schowku dostępne są następujące tryby klimatyzacji:

Tryb klimatyzacyjny	Komunikat wyświetlany na wyświetlaczu	Opis
automatyczne	A	Klimatyzator umieszczany w schowku reguluje temperaturę we wnętrzu do ustawionej wartości poprzez ogrzewanie lub chłodzenie i sterowanie wymaganą prędkością dmuchawy. Uwaga: W trybie automatycznym przyciski  , + i - są nieaktywne.
Chłodzenie		Klimatyzator umieszczany w schowku obniża temperaturę we wnętrzu do ustawionej wartości poprzez chłodzenie przy ustawionej prędkości dmuchawy.
Ogrzewanie		Klimatyzator umieszczany w schowku podnosi temperaturę we wnętrzu do ustawionej wartości poprzez ogrzewanie przy ustawionej prędkości dmuchawy.
Cyrkulacja powietrza		Dmuchawa zapewnia cyrkulację powietrza bez ogrzewania ani chłodzenia, pracując z ustawioną prędkością.
Osuszanie		Klimatyzator umieszczany w schowku reguluje temperaturę we wnętrzu do ustawionej wartości poprzez chłodzenie i sterowanie wymaganą prędkością dmuchawy. Oprócz tego klimatyzator umieszczany w schowku dodatkowo osusza powietrze. Uwaga: W trybie „osuszanie” przycisk  jest nieaktywny.
Sen		W trybie chłodzenia: Gdy temperatura w pomieszczeniu wzrośnie o 2 °C powyżej ustawionej temperatury, sprężarka uruchomi się. Gdy temperatura w pomieszczeniu spadnie o 2 °C poniżej ustawionej temperatury, sprężarka wyłączy się. W trybie ogrzewania: Gdy temperatura w pomieszczeniu spadnie o 2 °C poniżej ustawionej temperatury, sprężarka uruchomi się. Gdy temperatura w pomieszczeniu wzrośnie o 2 °C powyżej ustawionej temperatury, sprężarka wyłączy się.

Aktualna temperatura powietrza w trybie automatycznym

Aktualna temperatura w pomieszczeniu ϑ	$\vartheta \leq 20\text{ °C}$	$22\text{ °C} < \vartheta < 25\text{ °C}$	$\vartheta \geq 25\text{ °C}$
Ustawiona wartość	20 °C	22 °C	25 °C
Tryb klimatyzacji	Ogrzewanie lub recyrkulacja	Osuszanie lub recyrkulacja	Chłodzenie

Funkcja timera

Klimatyzator umieszczany w schowku wyposażony jest w funkcję timera.

Komunikat wyświetlany na wyświetlaczu	Opis
	Klimatyzator włącza się o godzinie ustawionej przez użytkownika.
	Klimatyzator wyłącza się o godzinie ustawionej przez użytkownika.
	Klimatyzator włącza się i wyłącza o ustawionych godzinach.

Odbiornik

Na odbiorniku znajdują się następujące elementy obsługowe i wskaźnikowe:  **rys. 4** na stronie 5

Poz.	Element	Stan	Opis
1	Wyświetlacz	Włączona	Wskazuje ustawioną temperaturę lub temperaturę w pomieszczeniu.
		Wyłączony	Odbiornik jest wyłączony lub w trybie czuwania.
2	Czerwona/zielona dioda LED	Świeci się ciągle na czerwono	Aktywny jest tryb czuwania.
		Świeci się ciągle na zielono	Aktywny jest dowolny tryb, poza trybem czuwania.
		Miga na czerwono i zielono	Klimatyzator umieszczony w schowku jest włączony. Brak napięcia zasilającego.
3	Niebieska dioda LED	Świeci się ciągle	Aktywny jest tryb chłodzenia.
		Miganie	Aktywny jest tryb osuszania.
		Wyłączony	Aktywny jest dowolny tryb, poza trybem chłodzenia i osuszania.
4	Pomarańczowa dioda LED	Świeci się ciągle	Aktywny jest tryb ogrzewania.
		Miganie	Aktywny jest tryb ogrzewania. Aktywna jest funkcja odszraniania lub zapobiegania dostawianiu się zimnego powietrza. Klimatyzator umieszczony w schowku nie wytwarza ciepłego powietrza.
		Wyłączony	Aktywny jest dowolny tryb, poza trybem ogrzewania.
5	Żółta dioda LED	Świeci się ciągle	Funkcja timera jest aktywna.
		Wyłączony	Funkcja timera jest dezaktywowana.

10 Montaż

Informacje dotyczące montażu

Podczas montażu klimatyzatora umieszczanego w schowku należy stosować się do następujących instrukcji:



NIEBEZPIECZEŃSTWO! Ryzyko porażenia prądem

Przed przystąpieniem do pracy przy klimatyzatorze umieszczanym w schowku należy odłączyć wszystkie źródła zasilania.



OSTROŻNIE! Ryzyko obrażeń

- Nieprawidłowy montaż klimatyzatora umieszczanego w schowku może spowodować zagrożenie dla użytkownika i doprowadzić do nieodwracalnego uszkodzenia urządzenia.
- Jeśli klimatyzator umieszczony w schowku zostanie zamontowany niezgodnie z instrukcją montażu, producent nie ponosi żadnej odpowiedzialności za usterki w działaniu ani za bezpieczeństwo klimatyzatora umieszczanego w schowku, a w szczególności za obrażenia ciała i szkody materialne.
- Podczas montażu klimatyzatora umieszczanego w schowku nosić zalecaną odzież ochronną (np. okulary ochronne, rękawice).



UWAGA! Ryzyko uszkodzenia

- Podczas montażu klimatyzatora umieszczanego w schowku należy zawsze pamiętać o statyce pojazdu i o uszczelnieniu wszystkich otworów.
- Przed przystąpieniem do wiercenia jakichkolwiek otworów upewnić się, że nie może spowodować to uszkodzenia przewodów elektrycznych ani innych części pojazdu.

Transport klimatyzatora umieszczanego w schowku



OSTROŻNIE! Ryzyko obrażeń

Nie przenosić samodzielnie klimatyzatora umieszczanego w schowku.



UWAGA! Ryzyko uszkodzenia

- Nie pchać ani nie ciągnąć klimatyzatora umieszczanego w schowku (rys. **5**, **A**).
- Nie używać otworów wentylacyjnych do podnoszenia klimatyzatora umieszczanego w schowku (rys. **5**, **B**).

 **rys. 5** na stronie 5

Miejsce montażu

- Montaż urządzenia wymaga wykonania otworów w podłodze. Należy zadbać o to, aby otwory te pozostawały dostępne i nie były zakryte przez żadne części pojazdu.
- Przed przystąpieniem do montażu klimatyzatora umieszczanego w schowku upewnić się, że jego montaż nie spowoduje uszkodzenia żadnych części pojazdu (np. oprzewodowania, oświetlenia, szafek, drzwi).
- Nachylenie powierzchni montażowej nie może przekraczać 10 °.
- W celu zapewnienia optymalnej klimatyzacji w pojeździe klimatyzator umieszczany w schowku należy zamontować w centralnej lokalizacji wewnątrz pojazdu (na przykład w schowku lub w podobnej obudowie).
- Należy wybrać lokalizację zapewniającą łatwy dostęp w celu konserwacji, demontażu i montażu.
- Klimatyzator umieszczany w schowku należy zamontować na podłodze.
- Przed wierceniem otworów umieścić szablon montażowy w wybranej komorze, aby sprawdzić, czy jest w niej dość miejsca na otwory w podłodze.
- Ze wszystkich stron klimatyzatora umieszczanego w schowku zapewnić odległość od ścian i mebli wynoszącą co najmniej 30 mm w celu zminimalizowania przenoszenia hałasu i wibracji w trakcie jego pracy.
- Zachować odległość przedniej strony klimatyzatora umieszczanego w schowku od ścian komory wynoszącą co najmniej 20 cm w celu ułatwienia wymiany filtra.
- W przypadku montażu klimatyzatora umieszczanego w schowku w zewnętrznej komorze (np. w podłodze technicznej) przeznaczone do klimatyzowania powietrze musi być pobierane z przestrzeni pasażerskiej pojazdu.
- Należy zadbać o to, aby nie dochodziło do zasysania powietrza z zewnątrz. Zasysanie powietrza z zewnątrz może znacznie obniżyć wydajność działania klimatyzatora umieszczanego w schowku.

Informacje dotyczące instalacji elektrycznej



 **rys. 6** na stronie 6

Pozycja	Opis
1	Płyta główna
2	Czujnik skraplania

Pozycja	Opis
3	Wyłącznik silnikowy
4	Ogranicznik temperatury
5	Element grzejny
6	Bezpiecznik termiczny
7	Przełącznik elementu grzejnego
8	Zawór zwrotny
9	Moc
10	Czujnik parownika
11	Płytki interfejsów
12	Czujnik temperatury w pomieszczeniu
13	Płytki wyświetlacza
14	Kondensator rozruchowy
15	Soft Start
16	Kondensator pracy
17	Wentylator skraplania
18	Wentylator parownika
bu	Blue
bn	Brązowy
ye	Żółty
gn	Zielony
rd	Czerwony
bk	czarny
vt	Fioletowy

- Porównać napięcie podane na tabliczce znamionowej z dostępnym źródłem zasilania.
- Po stronie instalacji zamontować wielobiegunowy wyłącznik o szerokości rozwarcia styków co najmniej 3 mm.
- Jeżeli klimatyzator umieszczany w schowku zasilany jest z sieci elektrycznej, należy zainstalować 2-biegunowy wyłącznik, odłączający napięcie przemiennie w razie przetężenia.
- W przypadku zasilania klimatyzatora umieszczonego w schowku z sieci elektrycznej należy bezwzględnie zadbać o zabezpieczenie zasilania napięciem przemiennym bezpiecznikiem różnicowoprądowym.
- Upewnić się, że przewód uziemiający klimatyzatora umieszczonego w schowku jest podłączony do układu uziemienia pojazdu.

Wykonywanie otworów

1. Zaznaczyć położenie i rozmiar otworów, korzystając z szablonu.
 **rys. 7 na stronie 7**
2. Wywiercić otwory w rogach.
 **rys. 8 na stronie 7**
3. Wyciąć otwór za pomocą piły otwornicy lub podobnego narzędzia.
4. Wywiercić otwór do odprowadzania kropli o średnicy 32 mm.

5. Zaznaczyć położenie wsporników montażowych (rys. 9, 1) i uchwytów mocujących (rys. 9, 2).

 rys. 9 na stronie 7

Montaż uchwytów mocujących i pasów

 rys. 10 na stronie 8

1. Zamocować uchwyty mocujące (rys. 10, 1).
2. Przeciągnąć pasy przez uchwyty mocujące (rys. 10, 2).
3. Zamontować rury odpływowe pod klimatyzatorem umieszczanym w schowku (rys. 10, 3).
4. Zamocować klimatyzator umieszczany w schowku za pomocą pasów (rys. 10, 4).

Montaż uchwytów montażowych

- > Zamocować klimatyzator umieszczany w schowku za pomocą 2 kątowników. Każdy z uchwytów montażowych zamocować 3 śrubami.

 rys. 11 na stronie 8

Montaż zewnętrznych kratek

- > Zamocować zewnętrzne kratki za pomocą śrub i podkładek.

 rys. 12 na stronie 9

Montaż odbiornika (opcja)

1. Wywiercić w ścianie otwór o średnicy 50 mm.

 rys. 13 na stronie 9

2. Przeprowadzić przewód przez otwór do klimatyzatora umieszczanego w schowku.
3. Zamocować odbiornik.

 rys. 14 na stronie 9

Montaż panelu sterowania (opcja)

Klimatyzator umieszczany w schowku można podłączyć do magistrali CI pojazdu i sterować nim za jej pośrednictwem zamiast wykorzystywania w tym celu pilota wraz z odbiornikiem.

- > W razie potrzeby podłączyć klimatyzator umieszczany w schowku do magistrali CI pojazdu.



WSKAZÓWKA Stosować się do wskazówek producenta pojazdu.

Montaż czujnika temperatury

Podczas montażu czujnika temperatury należy uwzględnić następujące uwagi:

- Czujnik temperatury montować na wysokości klatki piersiowej.
- Czujnik temperatury montować po przeciwnej stronie pojazdu niż wyloty powietrza.
- Nieprawidłowy montaż czujnika temperatury może spowodować nieprawidłowe działanie klimatyzatora umieszczonego w schowku i słabe rozprzodzenie powietrza. W przypadku nieprawidłowego montażu czuj-

nika temperatury klimatyzator umieszczany w schowku będzie pracował bez przerwy lub będzie się wyłączał bez osiągnięcia temperatury docelowej.

- Wywiercić otwór w ścianie przed klimatyzatorem umieszczanym w schowku.



WSKAZÓWKA Uważać, aby otwór był wywiercony w taki sposób, aby czujnik temperatury nie był umieszczony na zewnątrz pojazdu.

 **rys. 15 na stronie 10**

- Podłączyć czujnik temperatury do przyłącza „TA” (rys. 16, 3) klimatyzatora umieszczanego w schowku.
- Przeprowadzić czujnik przez wywiercony otwór.
- Umieścić plastikową osłonę na czujniku temperatury.

Ułożenie przewodów przyłączeniowych



NIEBEZPIECZEŃSTWO! Ryzyko porażenia prądem

Przed rozpoczęciem prac przy podzespołach elektrycznych należy upewnić się, że nie jest obecne na nich napięcie.

- Przekrój przewodu należy wybrać odpowiednio do długości przewodu:
 - Długość < 7,5 m: 1,5 mm²
 - Długość > 7,5 m: 2,5 mm²
- Podłączyć 4-pinowy wtyk odbiornika do gniazda IR klimatyzatora (rys. 16, 1).

 **rys. 16 na stronie 10**

- Podłączyć przewód 230 V~ (rys. 16, 2) do zasilania elektrycznego za pomocą szybkozłączy.

 **rys. 17 na stronie 10**

- Opcjonalnie:** Podłączyć DC-Kit (Akcesoria) i/lub magistralę LIN pojazdu do klimatyzatora umieszczanego w schowku.

Stosować się do wskazówek producenta pojazdu.

 **rys. 18 na stronie 10**

Tabela 12: Legenda

Pin	DC-Kit	LIN
	Opis	
1	Masa	Masa
2	Masa	Masa
3	Masa	Masa
4	Ekonomiczność	Masa
5	Pilot wł.	NC
6	Przetwornica	Masa

Montaż kanałów prowadzenia powietrza



WSKAZÓWKA Nie stosować skrótów podczas montażu wlotów i wylotów pod pojazdem. W innym wypadku klimatyzator umieszczany w schowku będzie zasysał z powrotem odprowadzane powietrze. Zasysane powietrze krąży w klimatyzatorze umieszczanym w schowku, co wpływa na wydajność oraz rozprzodanie powietrza w pojeździe.

Rozmieszczenie kanałów prowadzenia powietrza dla wydajnego chłodzenia:  **rys. 19 na stronie 11**

Rozmieszczenie kanałów prowadzenia powietrza dla wydajnego ogrzewania:  **rys. 20 na stronie 11**

1. Zamontować kanały prowadzenia powietrza (rys. **19**/rys. **20, 1**) i rury wentylacyjne (rys. **19**/rys. **20, 3**).



WSKAZÓWKA

- Podczas montażu kanałów prowadzenia powietrza należy brać pod uwagę, że ich optymalne rozmieszczenie możliwe jest albo tylko dla chłodzenia, albo tylko dla ogrzewania, ale nie dla obydwu tych funkcji jednocześnie.
- Do prowadzenia powietrza zaleca się zastosowanie tekturowych rur do klimatyzacji z aluminiowym rdzeniem i zewnętrzną powłoką z PVC. Znamionowa średnica wewnętrzna powinna wynosić 60 mm. Znamionowa średnica zewnętrzna powinna wynosić maks. 65 mm.

Stosować się do wskazówek producenta pojazdu.

2. Upewnić się, że rury wentylacyjne (rys. **19**/rys. **20, 3**) są podłączone poprzez ich ściśnięcie i wepchnięcie do stożkowego otworu wylotu powietrza.
3. Upewnić się, że rury są podłączone do wylotu z układu rurek (Części składowe, **10**).
4. W celu uzyskania maksymalnej wydajności należy przestrzegać poniższych instrukcji:
 - a) Rury prowadzące powietrze należy układać w taki sposób, aby były one jak najkrótsze i jak najbardziej proste.
 - b) Długość rur nie może przekraczać 5 m.
 - c) Nie prowadzić rur w pobliżu źródeł ciepła.
5. Wykonać otwór do recyrkulacji powietrza (rys. **19**/rys. **20, 2**) w pobliżu klimatyzatora umieszczanego w schowku.



WSKAZÓWKA Otwór lub kratka do recyrkulacji powietrza musi mieć łączny przekrój wynoszący co najmniej 300 cm², aby możliwe było zasysanie wystarczającej ilości powietrza do recyrkulacji.

Jeżeli otworu do recyrkulacji powietrza (rys. **19**/rys. **20, 2**) nie można wykonać w pobliżu klimatyzatora umieszczonego w schowku, zapewnić, aby nic nie zakłócało przepływu powietrza. W razie potrzeby pomiędzy otworami a klimatyzatorem umieszczanym w schowku utworzyć kanał prowadzący powietrze.

6. Aby uniknąć skraplania się wilgoci na rurach, zaizolować rury materiałem izolacyjnym.



11 Przed pierwszym użyciem



WSKAZÓWKA

Upewnić się, czy otwór wlotu powietrza i nawiewy nie są zatkane ani zasłonięte. Wszystkie kratki wentylacyjne muszą być zawsze odsłonięte, aby klimatyzator umieszczany w schowku mógł pracować z maksymalną wydajnością.

Ustawianie pilota

1. Włożyć baterie (patrz Wymiana baterii w pilocie).
✓ Na wyświetlaczu na 5 s pojawią się wszystkie symbole.
 2. W ciągu tych 5 s nacisnąć jednocześnie przyciski  i .
✓ Na wyświetlaczu pojawi się domyślny numer modelu.
 3. W ciągu 3 s nacisnąć jednocześnie przyciski **+** i **-**, aby wybrać numer modelu:
 - FreshWell: **02**
 - FreshJet: **07**
 - FreshLight: **11**
- ✓ Na wyświetlaczu na 5 s pojawią się wszystkie symbole. Następnie pilot jest gotowy do pracy.

Ustawianie zegara

- > Ustawić aktualną godzinę (patrz Ustawianie zegara).

12 Eksploatacja



UWAGA! Ryzyko uszkodzenia

Nie używać klimatyzatora umieszczanego w schowku, gdy pojazd jest nachylony pod kątem powyżej 10°.



WSKAZÓWKA

- Klimatyzator umieszczany w schowku można obsługiwać za pomocą pilota lub przez magistralę LIN. W przypadku korzystania z magistrali LIN nie jest wymagany odbiornik.
- Podczas korzystania z pilota musi być on skierowany na czujnik podczerwieni (rys. **4**, **4**) na odbiorniku.

Klimatyzator umieszczany w schowku potwierdza odebranie danych, wydając wysoki dźwięk.

Podstawowe wskazówki dotyczące obsługi

Klimatyzator umieszczany w schowku ma 2 tryby pracy:

Tryby pracy	Cechy
Tryb czuwania	Klimatyzator umieszczany w schowku jest gotowy do pracy i można go włączyć za pomocą pilota.
Włączona	Klimatyzator umieszczany w schowku klimatyzuje powietrze we wnętrzu.

Odbiornik włącza się po odebraniu impulsów od pilota. Na wyświetlaczu widoczne jest (migające) ustawienie temperatury, po 20 s sekundach pojawia się na nim temperatura w pomieszczeniu, a następnie wyświetlacz się wyłącza.

Za pomocą pilota można wykonywać następujące czynności:

- Włączanie klimatyzatora umieszczanego w schowku z trybu czuwania i przełączanie go w tryb czuwania
- Regulacja ustawień
- Wybieranie dodatkowych funkcji

Wskazówki dotyczące optymalnego wykorzystania

Poniższe wskazówki pozwalają zoptymalizować działanie klimatyzatora umieszczanego w schowku:

- Należy poprawić izolację cieplną pojazdu poprzez uszczelnienie szczelin i powieszenie na oknach rolet lub zasłon odbijających promienie słoneczne.
- Jeżeli pojazd był przez długi czas wystawiony na bezpośrednie działanie promieni słonecznych i w jego wnętrzu panuje wysoka temperatura, przed aktywowaniem trybu chłodzenia (❄️) pozostawić klimatyzator umieszczony w schowku przez kilka minut w trybie recyrkulacji (🔄) przy otwartych oknach.
- Podczas korzystania z klimatyzatora umieszczanego w schowku w miarę możliwości unikać otwierania drzwi i okien.
- Wybrać odpowiednią temperaturę i prędkość dmuchawy.
- Odpowiednio ustawić dysze powietrza.
- Uważać, aby nie zakrywać nawiewów ani kratki wlotowej.
- W celu zwiększenia wydajności ogrzewania kierować ciepłe powietrze jak najdalej w dół wnętrza pojazdu poprzez obrócenie nawiewów nieznacznie w dół.
- W celu zwiększenia wydajności chłodzenia kierować zimne powietrze jak najdalej w górę kabiny pasażerskiej poprzez obrócenie nawiewów nieznacznie do góry.
- Zamknąć wszystkie rolety.

Włączenie klimatyzatora umieszczanego w schowku lub przełączenie go w tryb czuwania

- > Nacisnąć przycisk ①.
- ✓ Rozbrzmiewa sygnał dźwiękowy.

Urządzenie włączone: Po kilku minutach klimatyzator umieszczony w schowku rozpoczyna klimatyzowanie powietrza zgodnie z ostatnio ustawionymi wartościami.

Urządzenie przełączone na tryb czuwania: Klimatyzator umieszczony w schowku przestaje klimatyzować powietrze.

Przełączanie tylko samego pilota w tryb czuwania lub włączenie tylko samego pilota

Jeśli pilot nie jest skierowany na czujnik podczerwieni (rys. 4, 4) na panelu sterowania, można przełączyć go w tryb czuwania lub włączyć go niezależnie od klimatyzatora umieszczanego w schowku.

- > Nacisnąć przycisk ①.
- ✓ Jeśli pilot jest w trybie czuwania, na jego wyświetlaczu wskazywana jest tylko godzina.

Jeśli pilot jest włączony, na wyświetlaczu obecnych jest kilka symboli.

Wybór trybu klimatyzacji





1. Upewnić się, że klimatyzator umieszczony w schowku jest **włączony**.
 2. Wybrać żądany tryb pracy przyciskiem **MODE** (patrz Tryby klimatyzacji).
- ✓ Rozbrzmiewa sygnał dźwiękowy. Klimatyzator umieszczony w schowku zostaje przełączony na wybrany tryb.

Ręczne wybieranie prędkości dmuchawy

Dmuchawa steruje natężeniem dopływu powietrza.

W trybie chłodzenia (❄️), ogrzewania (🔥) i recyrkulacji (♻️) można ręcznie ustawić poziom prędkości dmuchawy. W pozostałych trybach klimatyzacji klimatyzator umieszczony w schowku automatycznie steruje poziomem prędkości dmuchawy, a na pilocie wyświetlane są wyłącznie symbole poziomu prędkości dmuchawy bez odpowiedniego kodu.

1. Upewnić się, że klimatyzator umieszczony w schowku jest **włączony**.
2. Upewnić się, że aktywny jest tryb chłodzenia (❄️), ogrzewania (🔥) lub recyrkulacji (♻️).
3. Wybrać odpowiedni poziom prędkości dmuchawy za pomocą przycisku ⏸️.

Komunikat wyświetlany na wyświetlaczu		Opis
Symbol	Kod	
	F1	niski poziom nawiewu
	F2	Średnia prędkość dmuchawy
	F3	wysoki poziom nawiewu Opcja niedostępna w trybie chłodzenia (❄️).
		Automatyczny tryb dmuchawy, dostępny tylko w trybach chłodzenia (❄️), ogrzewania (🔥) i automatycznym (A).

- ✓ Rozbrzmiewa sygnał dźwiękowy. Nowy poziom prędkości dmuchawy został ustawiony.
Kod poziomu dmuchawy znika po kilku sekundach i wyświetlana jest ustawiona temperatura.

Ustawianie temperatury

Tryb chłodzenia

W trybach chłodzenia (❄️) i osuszania (💧) za pomocą pilota można ustawić temperaturę pomiędzy 16 °C a 31 °C.

1. Upewnić się, że klimatyzator umieszczony w schowku jest **włączony**.
 2. Upewnić się, że aktywny jest tryb chłodzenia (❄️) lub osuszania (💧).
 3. Wybrać żądaną temperaturę za pomocą przycisku + lub -.
- ✓ Rozbrzmiewa sygnał dźwiękowy. Temperatura została ustawiona w klimatyzatorze umieszczonym w schowku.

Tryb ogrzewania

W trybie ogrzewania (🔥) za pomocą pilota można ustawić temperaturę pomiędzy 16 °C a 31 °C.

1. Upewnić się, że klimatyzator umieszczony w schowku jest **włączony**.
 2. Upewnić się, że aktywny jest tryb ogrzewania (🔥).
 3. Wybrać żądaną temperaturę za pomocą przycisku + lub -.
- ✓ Rozbrzmiewa sygnał dźwiękowy. Następnie temperatura ustawiana w klimatyzatorze umieszczonym w schowku.

Wyświetlanie temperatury

- > Jednokrotnie nacisnąć przycisk ⏸️, aby wyświetlić aktualną temperaturę we wnętrzu.
- ✓ Na wyświetlaczu pilota pojawiają się: symbol ⏸️ i aktualna temperatura we wnętrzu.
- > Dwukrotnie nacisnąć przycisk ⏸️, aby wyświetlić ustawioną temperaturę.

Ustawianie zegara

Aby zaprogramować timer, na pilocie musi być ustawiony aktualny czas. Na wyświetlaczu pilota wyświetlana jest godzina.



WSKAZÓWKA Jeśli podczas ustawiania godziny przez 15 s sekund nie zostanie naciśnięty żaden przycisk na pilocie, wówczas pilot powraca do trybu wyjściowego i zapisuje aktualne ustawienie.

Aby ustawić godzinę, należy postępować w następujący sposób:

1. Upewnić się, że pilot jest **włączony**.
2. Nacisnąć i przytrzymać przycisk  przez 2 s.
✓ Godzina zacznie migać.
3. Ustawić aktualną godzinę za pomocą przycisku **+** lub **-**.



WSKAZÓWKA Aby móc szybciej zwiększać lub zmniejszać ustawienie godziny, nacisnąć i przytrzymać przycisk **+** lub **-** na dłużej niż 2 s.

4. Nacisnąć przycisk **SET**, aby potwierdzić ustawioną godzinę.

Ustawianie timera



Za pomocą funkcji timera można ustawić przedział czasu, w którym klimatyzacja ma pracować. Można podać tylko czas włączenia, tylko czas wyłączenia albo obie wartości.





WSKAZÓWKA Jeśli podczas programowania timera przez 15 s nie zostanie naciśnięty żaden przycisk na pilocie, pilot powróci do trybu wyjściowego.

1. Upewnić się, że klimatyzator umieszczony w schowku jest **włączony** (Włączanie klimatyzatora umieszczonego w schowku lub przełączanie go w tryb czuwania).
2. Wybrać tryb klimatyzacji oraz wszystkie wymagane wartości (np. temperaturę).
3. Dokonać żądanych ustawień timera:
 - Ustawianie czasu włączenia
 - Ustawienie czasu wyłączenia
 - Ustawianie godziny włączenia i wyłączenia



Ustawianie czasu włączenia



1. Przełączyć klimatyzator umieszczony w schowku na tryb **czuwania** (Włączanie klimatyzatora umieszczonego w schowku lub przełączanie go w tryb czuwania).
2. Jednokrotnie nacisnąć przycisk .
✓ Na wyświetlaczu pilota miga symbol **ON** .
3. Za pomocą przycisków **+** lub **-** ustawić godzinę, o której klimatyzator umieszczony w schowku ma się włączyć.
4. Nacisnąć przycisk **SET**, aby przesłać wartość do klimatyzatora umieszczonego w schowku.
✓ Klimatyzator umieszczony w schowku włączy się w wybranym trybie klimatyzacji o określonej porze.
5. Przełączyć klimatyzator umieszczony w schowku na tryb czuwania (patrz Włączanie klimatyzatora umieszczonego w schowku lub przełączanie go w tryb czuwania).

Ustawienie czasu wyłączenia

1. Dwukrotnie naciśnięć przycisk .
 - ✓ Na wyświetlaczu pilota miga symbol **OFF** .
2. Za pomocą przycisków **+** lub **-** ustawić godzinę, o której klimatyzator umieszczony w schowku ma się wyłączyć.
3. Naciśnięć przycisk **SET**, aby przesaść wartość do klimatyzatora umieszczanego w schowku.
 - ✓ ustawionej godzinie klimatyzator umieszczony w schowku włącza się i pracuje w wybranym trybie klimatyzacji aż do nadejścia drugiej ustawionej godziny.

Ustawianie godziny włączenia i wyłączenia

1. Trzykrotnie naciśnięć przycisk .
 - ✓ Na wyświetlaczu pilota miga symbol **ON** .

Wyświetlany jest symbol **OFF** .
2. Za pomocą przycisków **+** lub **-** ustawić godzinę, o której klimatyzator umieszczony w schowku ma się wyłączyć.
3. Naciśnięć przycisk .
 - ✓ Na wyświetlaczu pilota miga symbol **OFF** .
4. Za pomocą przycisków **+** lub **-** ustawić godzinę, o której klimatyzator umieszczony w schowku ma się wyłączyć.
5. Naciśnięć przycisk **SET**, aby przesaść wartość do klimatyzatora umieszczanego w schowku.
 - ✓ ustawionej godzinie klimatyzator umieszczony w schowku włącza się i pracuje w wybranym trybie klimatyzacji aż do nadejścia drugiej ustawionej godziny.
6. Przełączyć klimatyzator umieszczony w schowku na tryb czuwania (patrz Włączanie klimatyzatora umieszczanego w schowku lub przełączanie go w tryb czuwania).

Anulowanie ustawienia timera



Aby anulować ustawienia timera, należy wykonać następujące kroki:

- > 5-krotnie naciśnięć przycisk .
- ✓ Symbol regulatora czasowego zniknie. Ustawienie zostało anulowane.

Aktywacja i dezaktywacja funkcji snu



WSKAZÓWKA Funkcja snu jest nieaktywna w trybach recyrkulacji () i osuszania (.

1. Upewnij się, że klimatyzator umieszczony w schowku jest **włączony**.
2. Należy ustawić odpowiednią wartość, zob. Ustawianie temperatury.
3. Naciśnięć przycisk .
 - ✓ Na wyświetlaczu pilota pojawi się symbol . Funkcja snu jest aktywna.
4. Aby wyłączyć funkcję snu, ponownie naciśnięć przycisk .



WSKAZÓWKA Funkcja snu zostaje wyłączona po naciśnięciu przycisku **MODE**.

Wymiana baterii w pilocie

Baterie należy wymienić, gdy na wyświetlaczu pilota pojawi się symbol .

Komora baterii znajduje się na spodzie pilota.

1. Lekko nacisnąć pokrywę komory baterii i przesunąć ją zgodnie ze strzałką.
2. Włożyć 2 nowe baterie (typu AAA) do pilota zgodnie z oznaczeniem w komorze baterii.
3. Następnie zamknąć pokrywę przegrody na baterie.

13 Czyszczenie i konserwacja



OSTRZEŻENIE! Ryzyko obrażeń

Wszelkie prace konserwacyjne wykraczające poza opisany tu zakres mogą być wykonywane wyłącznie przez wykwalifikowany personel znający odpowiednie przepisy i świadomy zagrożeń związanych z pracą z czynnikiem chłodniczym oraz układami klimatyzacji.



UWAGA! Ryzyko uszkodzenia

- Nie czyścić klimatyzatora umieszczanego w schowku myjką wysokociśnieniową.
 - Do czyszczenia klimatyzatora umieszczanego w schowku nie należy używać ostrych ani twardych przedmiotów lub środków czyszczących.
 - Do czyszczenia klimatyzatora umieszczanego w schowku stosować jedynie wodę z łagodnym środkiem czyszczącym.
 - **Nigdy** nie czyścić klimatyzatora umieszczanego w schowku benzyną, olejem napędowym ani rozpuszczalnikami.
- > Od czasu do czasu czyścić obudowę klimatyzatora umieszczanego w schowku i jednostkę nawiewną wilgotną ściereczką.
 - > Regularnie usuwać zanieczyszczenia z kratki wentylacyjnych (rys. **21**, **1**) klimatyzatora umieszczanego w schowku.
-  **rys. 21 na stronie 12**
- > W razie potrzeby wyczyścić pilota lekko zwilżoną ściereczką. Wyświetlacz pilota czyścić czystą chusteczką do okularów.
 - > Raz w roku czyścić lub wymieniać filtr z węglem aktywnym (Czyszczenie lub wymiana filtra z węglem aktywnym).

Czyszczenie wkładu filtra z węglem aktywnym

Regularnie czyścić wkład filtra z węglem aktywnym klimatyzatora umieszczanego w schowku:  **rys. 22 na stronie 12**

1. Wyciągnąć wkład filtra z węglem aktywnym (**1**) z uchwytu.
2. Oczyszczyć wkład filtra z węglem aktywnym (**1**) roztworem środka czyszczącego i pozostawić go do wyschnięcia.
3. Z powrotem umieścić suchy wkład filtra z węglem aktywnym (**1**).

Czyszczenie lub wymiana filtra z węglem aktywnym

Raz w roku czyścić lub wymieniać filtr z węglem aktywnym:

1. Wyciągnąć wkład filtra z węglem aktywnym (rys. **22**, **1**) z uchwytu.

2. Wyjąć filtr z węglem aktywnym (rys. 22, 2).
3. W razie potrzeby wyczyścić filtr z węglem aktywnym (rys. 22, 1) za pomocą środka czyszczącego lub wymienić go.
4. Umieścić nowy/suchy i czysty filtr z węglem aktywnym (rys. 22, 1).





Kontrola odpływu wody

- > Sprawdzić, czy kanały odprowadzania skroplin (rys. 24, 2) po bokach klimatyzatora umieszczonego w schowku są czyste, a skropliny mogą swobodnie odpływać.

Konserwacja wymiennika ciepła

- > Raz w roku należy zlecać konserwację wymiennika ciepła klimatyzatora umieszczonego w schowku specjalistycznemu warsztatowi.

14 Usuwanie usterek

Usterka	Możliwa przyczyna	Proponowane rozwiązanie
Brak chłodzenia	Nie jest ustawiony tryb chłodzenia  .	> Aktywować tryb chłodzenia  (patrz Tryb chłodzenia).
	Temperatura otoczenia przekracza 52 °C.	Klimatyzator umieszczony w schowku jest przeznaczony do pracy przy temperaturze otoczenia w zakresie –5 ... 52 °C.
	Ustawiona temperatura jest wyższa niż temperatura pomieszczenia.	> Wybrać niższą temperaturę (patrz Ustawianie temperatury).
	Temperatura otoczenia jest niższa niż 16 °C.	> Aktywować tryb recyrkulacji  .
	Zabezpieczenie termiczne jest uszkodzone. Kompresor jest uszkodzony. Napętnienie czynnikiem chłodniczym jest niewystarczające. Cewki wymiennika ciepła są zanieczyszczone. Zewnętrzna dmuchawa jest uszkodzona.	> Skontaktować się z autoryzowanym warształem.
	Często aktywowana jest funkcja ochrony przed zamarzaniem. Sprężarka wielokrotnie włącza się i wyłącza bez osiągnięcia ustawionej temperatury.	> Wybrać najwyższą prędkość wentylatora (patrz Ręczne wybie ranie prędkości dmuchawy).
	Otwory wlotowe i/lub wylotowe powietrza pod pojazdem są zablokowane.	> Wyczyścić otwory wlotowe i/lub wylotowe powietrza (patrz Czyszczenie i konserwacja).
Wloty i wyloty powietrza są zamontowane zbyt blisko siebie.	> Odwrócić wloty powietrza od wylotów powietrza.	
Brak ogrzewania	Nie jest ustawiony tryb ogrzewania  .	> Aktywować tryb ogrzewania  (patrz Tryb ogrzewania).

Usterka	Możliwa przyczyna	Proponowane rozwiązanie
	Temperatura otoczenia jest niższa niż -5 °C.	Klimatyzator umieszczany w schowku jest przeznaczony do pracy przy temperaturze otoczenia w zakresie -5 ... 52 °C.
	Ustawiona temperatura jest niższa niż temperatura pomieszczenia.	<ul style="list-style-type: none"> ➢ Wybrać wyższą temperaturę (patrz Ustawianie temperatury).
	Temperatura otoczenia jest wyższa niż 31 °C.	Temperaturę można regulować wyłącznie w zakresie 16 ... 31 °C.
	Zabezpieczenie termiczne jest uszkodzone. Kompresor jest uszkodzony. Napełnienie czynnikiem chłodniczym jest niewystarczające. Cewki wymiennika ciepła są zanieczyszczone. Zewnętrzna dmuchawa jest uszkodzona.	<ul style="list-style-type: none"> ➢ Skontaktować się z autoryzowanym centrum serwisowym.
	Otwory wlotowe i/lub wylotowe powietrza pod pojazdem są zablokowane.	<ul style="list-style-type: none"> ➢ Wyczyścić otwory wlotowe i/lub wylotowe powietrza (patrz Czyszczenie i konserwacja).
Klimatyzator umieszczany w schowku generuje niski przepływ powietrza.	Filtr powietrza jest zatkany.	<ul style="list-style-type: none"> ➢ Wyczyścić filtr powietrza (patrz Czyszczenie wkładu filtra z węglem aktywnym).
	Cewki wymiennika ciepła są zanieczyszczone. Wewnętrzna dmuchawa jest uszkodzona.	<ul style="list-style-type: none"> ➢ Skontaktować się z autoryzowanym centrum serwisowym.
Pojawienie się wody w pojeździe.	Otwory odpływowe skondensowanej wody są zatkane.	<ul style="list-style-type: none"> ➢ Oczyszczyć otwory odpływowe kroplin (patrz Kontrola odpływu wody).
	Uszczelki są uszkodzone.	<ul style="list-style-type: none"> ➢ Skontaktować się z autoryzowanym centrum serwisowym.
Klimatyzator umieszczany w schowku nie włącza się.	Brak podłączonego napięcia zasilania (230 V~).	<ul style="list-style-type: none"> ➢ Należy sprawdzić dopływ prądu.
	Napięcie jest zbyt niskie (poniżej 200 V~). Przetwornik napięcia jest uszkodzony. Zabezpieczenie termiczne jest uszkodzone.	<ul style="list-style-type: none"> ➢ Skontaktować się z autoryzowanym centrum serwisowym.
	Przepalony bezpiecznik zasilania.	<ul style="list-style-type: none"> ➢ Sprawdzić bezpiecznik zasilania (patrz Dane techniczne).
Klimatyzator umieszczany w schowku przestaje pracować.	Filtr powietrza jest zatkany.	<ul style="list-style-type: none"> ➢ Wyczyścić filtr powietrza (patrz Czyszczenie wkładu filtra z węglem aktywnym).
	Napięcie jest zbyt niskie (poniżej 200 V~). Przetwornik napięcia jest uszkodzony.	<ul style="list-style-type: none"> ➢ Skontaktować się z autoryzowanym centrum serwisowym.

Usterka	Możliwa przyczyna	Proponowane rozwiązanie
	Zabezpieczenie termiczne jest uszkodzone. Dmuchawa kondensatora jest uszkodzona. Cewki wymiennika ciepła są zanieczyszczone. Zewnętrzna dmuchawa jest uszkodzona.	
Klimatyzator umieszczony w schowku nie wyłącza się.	Jeden z czujników temperatury jest uszkodzony.	> Skontaktować się z autoryzowanym centrum serwisowym.
Odbiornik wskazuje kod błędu E1 .	Wystąpił błąd czujnika temperatury w pomieszczeniu.	1. Upewnić się, że przewody i wtyki nie są uszkodzone i że są one prawidłowo podłączone. 2. W razie potrzeby skontaktować się z autoryzowanym centrum serwisowym.
Odbiornik wskazuje kod błędu E2 .	Wystąpił błąd czujnika temperatury wewnętrznego wymiennika ciepła.	> Skontaktować się z autoryzowanym centrum serwisowym.
Odbiornik wskazuje kod błędu E3 .	Wystąpił błąd czujnika temperatury zewnętrznego wymiennika ciepła.	> Skontaktować się z autoryzowanym centrum serwisowym.
Odbiornik wskazuje kod błędu E4 .	Wystąpił błąd podczas komunikowania się z kartą sterującą.	> Skontaktować się z autoryzowanym centrum serwisowym.

15 Gwarancja

Obowiązuje ustawowy okres gwarancji. W przypadku stwierdzenia uszkodzenia produktu należy zwrócić się do oddziału producenta w danym kraju (patrz dometic.com/dealer) lub do sprzedawcy produktu.

W celu naprawy lub rozpatrzenia gwarancji konieczne jest przesłanie następujących dokumentów:

- Kopii rachunku z datą zakupu
- Informacji o przyczynie reklamacji lub opisu wady

Uwaga: Samodzielne lub nieprofesjonalne wykonywanie napraw może negatywnie wpływać na bezpieczeństwo i prowadzić do utraty gwarancji.

16 Utylizacja



OSTRZEŻENIE! Ryzyko pożaru

- Czynniki chłodnicze jest wysoce łatwopalny. Nie otwierać ani nie uszkadzać obiegu chłodniczego.
- Izolacja urządzenia zawiera gaz izolacyjny (patrz tabliczka znamionowa). Nie uszkadzać izolacji.







Recykling produktów z niewymiennymi bateriami, akumulatorami lub źródłami światła:

- Jeśli produkt zawiera niewymienne baterie, akumulatory lub źródła światła, nie trzeba ich usuwać przed utylizacją.
- Jeśli produkt nie będzie już dalej wykorzystywany, należy dowiedzieć się w najbliższym zakładzie recyklingu lub od specjalistycznego przedstawiciela producenta, w jaki sposób można zutylizować produkt zgodnie z obowiązującymi przepisami.
- Produkt można zutylizować nieodpłatnie.



Recykling materiałów opakowaniowych: Opakowanie należy wyrzucić do odpowiedniego pojemnika odpadów do recyklingu.

17 Dane techniczne

	FreshWell FWX4350EHP
Wejściowe napięcie znamionowe	220 ... 240 V~, 50 Hz
Pobór prądu	
Prąd znamionowy dla chłodzenia	4,8 A
Maksymalny prąd dla chłodzenia	6,2 A
Prąd znamionowy dla ogrzewania	4,5 A
Maksymalny prąd dla ogrzewania	5,1 A
Wymagany bezpiecznik	10 A
Zakres temperatury roboczej	- 5 ... 52 °C
Emisja szumów	< 58 dB(A)
Czynnik chłodniczy	R32
Ilość czynnika chłodniczego	0.43 kg
Równoważnik CO ₂	0,290 t
Potencjał tworzenia efektu cieplarnianego (GWP)	675
Dodatkowy element grzewczy	500 W
Dmuchawa	3 poziomy nawiewu 1 tryb automatyczny
Stopień ochrony	IP X5
Maks. kubatura pojazdu (z izolowanymi ścianami)	30 m ³
Wymiary (w mm)	 rys. 23 na stronie 13
Masa	ok. 21 kg
Kontrole/certyfikaty	  

Zawiera fluorowane gazy cieplarniane Urządzenie zamknięte hermetycznie.

Slovensky

1	Dôležité oznámenia.....	303
2	Vysvetlenie symbolov.....	303
3	Vysvetlenie symbolov na zariadení.....	304
4	Bezpečnostné pokyny.....	304
5	Cieľová skupina.....	306
6	Rozsah dodávky.....	306
7	Príslušenstvo.....	307
8	Používanie v súlade s určením.....	307
9	Technický opis.....	308
10	Montáž.....	311
11	Pred prvým použitím.....	316
12	Obsluha.....	317
13	Čistenie a údržba.....	322
14	Odstraňovanie porúch.....	323
15	Záruka.....	324
16	Likvidácia.....	325
17	Technické údaje.....	325

1 Dôležité oznámenia

Dôkladne si prečítajte tento návod a dodržiavajte všetky pokyny, usmernenia a varovania uvedené v tomto návode k výrobku, aby bolo zaručené, že výrobok bude vždy správne nainštalovaný, používaný a udržiavaný. Tento návod MUSÍ zostať priložený k výrobku.

Použitím tohto výrobku týmto potvrdzujete, že ste si dôkladne prečítali všetky pokyny, usmernenia a varovania a že rozumiete a súhlasíte s dodržiavaním všetkých uvedených podmienok. Súhlasíte, že tento výrobok budete používať iba v súlade so zamýšľaným použitím a v súlade s pokynmi, usmerneniami a varovaniami uvedenými v tomto návode k výrobku, ako aj v súlade so všetkými platnými zákonmi a nariadeniami. V prípade, že si neprečítate a nebudete sa riadiť pokynmi a varovaniami uvedenými v tomto návode, môže mať za následok vaše poranenie alebo poranenie iných osôb, poškodenie vášho výrobku alebo poškodenie majetku v jeho blízkosti. Tento návod na obsluhu výrobku vrátane pokynov, usmernení a varovaní, a súvisiaca dokumentácia môže podliehať zmenám a aktualizáciám. Najaktuálnejšie informácie o výrobku nájdete na adrese document.s.dometic.com.

2 Vysvetlenie symbolov



VÝSTRAHA!

Označuje nebezpečnú situáciu, ktorej následkom môže byť smrť alebo vážne zranenie, ak sa jej nezabráni.



UPOZORNENIE!

Označuje nebezpečnú situáciu, ktorej následkom môže byť malé alebo stredne ťažké zranenie, ak sa jej nezabráni.



POZOR!

Označuje situáciu, ktorej následkom môže byť poškodenie majetku, ak sa jej nezabráni.



POZNÁMKA Doplňujúce informácie týkajúce sa obsluhy produktu.

3 Vysvetlenie symbolov na zariadení



Varovanie! Materiál s nízkou rýchlosťou horenia.



Prečítajte si návod na obsluhu.



Prečítajte si servisnú príručku.

4 Bezpečnostné pokyny

Základy bezpečnosti



VÝSTRAHA! Nebezpečenstvo úrazu elektrickým prúdom

- Inštaláciu, údržbu a opravy zariadenia musia uskutočňovať len odborníci s príslušnou kvalifikáciou, ktorí sú oboznámení s rizikami spojenými s manipuláciou s chladiacimi prostriedkami a klimatizačnými zariadeniami a s príslušnými predpismi. V prípade potreby opravy sa obráťte na servisné stredisko vo vašej krajine (pozri dometic.com/dealer).
- Ak je pripájací kábel tohto zariadenia poškodený, musí jeho výmenu vykonať výrobca alebo jeho servisný technik alebo podobne spôsobilá osoba, aby sa zabránilo bezpečnostným rizikám.



VÝSTRAHA! Nebezpečenstvo požiaru

- Nepoužívajte zariadenie v blízkosti horľavých kvapalín.
- Postarajte sa, aby horľavé predmety neboli skladované alebo namontované v blízkosti výstupu vzduchu. Musí byť dodržaná minimálna vzdialenosť 50 cm.
- V prípade požiaru neskladajte horný kryt zariadenia. Namiesto toho použite povolené hasiace prostriedky. Na hasenie nepoužívajte vodu.
- Chladiaci prostriedok v chladiacom okruhu chladničky je vysoko horľavý a v prípade úniku sa môžu nahromadiť horľavé plyny, ak je zariadenie umiestnené v malej miestnosti. V prípade poškodenia chladiaceho okruhu: Otvorený plameň a potenciálne zdroje zapálenia držte mimo zariadenia. Miestnosť dobre vetrajte. Vypnite zariadenie.
- Spotrebič sa musí skladovať v miestnosti bez zdrojov zapalovania s nepretržitou prevádzkou, ako napríklad otvorený plameň, plynový spotrebič v prevádzke alebo elektrický ohrievač v prevádzke.
- Na hľadanie a detekciu únikov chladiva sa v žiadnom prípade nesmú používať potenciálne zápalné zdroje. Halidový detektor (ale

bo akýkoľvek iný detektor s otvoreným plameňom) sa nesmie používať.

- Nepoužívajte prostriedky na urýchlenie procesu odmrazovania alebo iné prostriedky na čistenie, než tie, ktoré odporučil výrobca.
- Spotrebič neprepichujte alebo nehádzte do ohňa.
- Pamätajte si, že chladivá nemusia vydávať žiadny zápach.



VÝSTRAHA! Nebezpečenstvo poranenia

- Keď zariadenie vykazuje viditeľné poškodenia, nesmiete ho uvádzať do prevádzky.
- Toto zariadenie smú používať deti od 8 rokov a osoby so zníženými psychickými, zmyslovými alebo mentálnymi schopnosťami a vedomosťami, keď sú pod dozorom alebo keď boli poučené o bezpečnom používaní zariadenia a chápu, aké riziká z toho vyplývajú.
- **Elektrické zariadenia nie sú detské hračky.** Zariadenie vždy uchovávajte a používajte mimo dosahu veľmi malých detí alebo nespôsobilých osôb.
- Deti sa nesmú hrať so zariadením.
- Čistenie a bežnú údržbu nesmú vykonávať deti bez dozoru.
- Na zariadení nevykonávajte žiadne zmeny alebo prestavby.
- **Nesiahajte** do vetracích otvorov a do klimatizačného zariadenia do úložného priestoru nekladajte žiadne cudzie predmety.
- Chladiaci okruh v žiadnom prípade neotvárajte ani nepoškodte.
- Údržba sa smie vykonávať iba podľa odporúčaní výrobcu zariadenia. Údržba a opravy vyžadujúce si asistenciu iného kvalifikovaného personálu sa musia vykonávať pod dohľadom osoby, ktorá je kompetentná pre používanie horľavých chladiacich prostriedkov.



POZOR! Nebezpečenstvo poškodenia

- Ak sa v obehu chladiacej kvapaliny systému vyskytnú poruchy, dajte zariadenie preskúšať a riadne opraviť v špecializovanom servise. V žiadnom prípade sa chladiaci prostriedok nesmie voľne vypúšťať do atmosféry.
- Na zariadenie neaplikujte ťažké predmety ani tlak.
- Klimatizačné zariadenie do úložného priestoru nevystavujte vode.

Bezpečná inštalácia zariadenia



VÝSTRAHA! Nebezpečenstvo poranenia

- Zariadenie musí byť nainštalované tak bezpečne, aby nespadlo.
- Káble upevnite a uložte tak, aby nehrozilo nebezpečenstvo zakopnutia a aby bolo vylúčené poškodenie káblov.



POZOR! Nebezpečenstvo poškodenia

- Skontrolujte, či sa údaje o napätí na typovom štítku zhodujú s údajmi o napätí.

- Ak sa musia vedenia viesť cez steny s ostrými hranami, použite duté potrubia príp. priechodky určené pre vedenia.
- Na elektricky vodivé materiály neumiestňujte voľné alebo ostro lomené vedenia.
- Neťahajte za káble.

Bezpečnosť pri prevádzke zariadenia



VÝSTRAHA! Nebezpečenstvo úrazu elektrickým prúdom

Pri práci na zariadení vždy prerušte prívod elektrického prúdu.



UPOZORNENIE! Nebezpečenstvo poranenia

Nedotýkajte sa zariadenia počas prevádzky. Zariadenie obsahuje horúce a studené súčasti, pohyblivé diely a elektrické súčiastky, ktoré môžu spôsobiť poranenie.



POZOR! Nebezpečenstvo poškodenia

Vyhýbajte sa silným vibráciám. Ak je zariadenie vystavené silným vibráciám, nebude správne fungovať.

5 Cieľová skupina



Mechanickú a elektrickú inštaláciu a nastavenie zariadenia musí vykonať kvalifikovaný technik, ktorý preukázal zručnosti a znalosti týkajúce sa konštrukcie a prevádzky automobilového domáceho vybavenia a inštalácií, a ktorý je oboznámený s platnými predpismi krajiny, v ktorej sa zariadenie bude inštalovať a/alebo používať, a absolvoval bezpečnostné školenie zamerané na identifikáciu konkrétnych nebezpečenstiev a ich predchádzaniu.

6 Rozsah dodávky

 obr. 1 na strane 3

Č.	Množstvo	Opis
1	1	Klimatizačné zariadenie do úložného priestoru:
2	1	Diaľkové ovládanie
3	2	Typ batérie AAA
4	1	Snímač teploty
5	1	Prijímač
6	1	Vložka uhlíkového filtra
7	2	Montážne konzoly
8	3	Rýchlokonektor
9	4	Držiak
10	10	Podložka
11	26	Skrutka 4 × 20 mm
12	4	Skrutka 3 × 15 mm

Č.	Množstvo	Opis
13	1	Kryt výstupu vzduchu
14	2	Odtoková rúra
15	2	Externé mreže
-	1	Šablóna na montáž

7 Príslušenstvo

Opis	Č. výr.
Trúbka rozvodu vzduchu	9100300019
Mriežka na výstup vzduchu	9100300077
90° koleno	9100300015
Nasávací mriežka vzduchu	9100300017
DC KIT DSP-T 12	9600007286
SÚPRAVA DC DSP-T 24	9600007287

8 Používanie v súlade s určením

Klimatizácia do úložného priestoru je určená pre montáž do obytných vozidiel, karavanov a iných vozidiel s obytnými priestormi.

Klimatizácia do úložného priestoru **nie** je vhodná na inštaláciu v:

- Domy a byty
- Nákladné a osobné vozidlá
- v stavebných strojoch, poľnohospodárskych strojoch alebo podobných zariadeniach
- Lode a krížniky
- Vlaky a lietadlá

Tento výrobok je vhodný iba na zamýšľané použitie a použitie v súlade s týmto návodom.

Tento návod obsahuje informácie, ktoré sú nevyhnutné pre správnu inštaláciu a/alebo obsluhu výrobku. Chybná inštalácia a/alebo nesprávna obsluha či údržba bude mať za následok neuspokojivý výkon a možnú poruchu.

Výrobca nenesie žiadnu zodpovednosť za akékoľvek poranenia či škody na výrobku spôsobené:

- nesprávnou inštaláciou alebo pripojením vrátane nadmerného napätia
- nesprávnou údržbou alebo použitím iných ako originálnych náhradných dielov poskytnutých výrobcom
- Zmeny produktu bez výslovného povolenia výrobcu
- Použitie na iné účely než na účely opísané v návode

Firma Dometic si vyhradzuje právo na zmenu vzhľadu a technických parametrov výrobku.

9 Technický opis

Klimatizačné zariadenie do úložného priestoru dodáva interiéri vozidla studený odvlhčený vzduch.

Klimatizácia do úložného priestoru sa ovláda pomocou diaľkového ovládania.

Klimatizačné zariadenie do úložného priestoru dokáže znížiť teplotu interiéru vozidla na určitý stupeň. Teplota, ktorú možno pri chladení dosiahnuť, závisí od typu vozidla, teploty okolia a chladiaceho výkonu vášho úložného priestoru.

Klimatizačné zariadenie do úložného priestoru je vybavené funkciou rozmrazovania a prevencie studeného vzduchu. Funkcia rozmrazovania zabraňuje zmrazeniu externého výmenníka vzduchu v režime vyhrievania. Funkcia prevencie studeného vzduchu zabraňuje fúkaníu studeného vzduchu do vozidla v režime vyhrievania.

Súčasti

Chladiaci obvod klimatizačného zariadenia do úložného priestoru pozostáva z nasledujúcich hlavných komponentov:

 **obr. 2** na strane 3

- **Kompresor (1)**

Kompresor nasáva chladiaci prostriedok a komprimuje ho. Zvyšuje sa tlak a tým aj teplota chladiaceho prostriedku.

- **Kondenzátor (2)**

Kondenzátor zabezpečuje, že vzduch prúdiaci okolo odoberá teplo, horúce plynné chladivo sa ochladzuje a skvapalňuje.

- **Odparovač (3)**

Odparovače chladia a odvlhčujú vzduch prúdiaci okolo nich. Chladiaci prostriedok prijíma teplo a odparuje ho.

- **Ventilátor (4)**

Ventilátor rozvádza vychladený alebo zohriaty vzduch vo vozidle cez výstupnú jednotku vzduchu.

- **4-cestný ventil (5)**

4-cestný ventil reverzuje chladiaci obvod. Z vnútorného registra odparovača sa tak stáva kondenzátor a nahrieva okolo prúdiaci vzduch.

- **Elektrický vyhrievací prvok (6)**

Elektrický vyhrievací prvok zvyšuje efekt vyhrievania pri nízkej vonkajšej teplote.

- **Vstup vzduchu (7), výstup vzduchu (8) externého výmenníka tepla**

Vzduch sa nasáva do klimatizačného zariadenia do úložného priestoru cez vstupné otvory vzduchu a uniká cez výstupné otvory vzduchu.











- **Výstup z registra (9), vstup vzduchu (10) interného výmenníka tepla**

Vzduch sa nasáva do klimatizačného zariadenia do úložného priestoru cez vstupné otvory vzduchu a uniká cez výstup registra. Interný výmenník tepla vzduch nahrieva alebo chladí, v závislosti od prevádzkového režimu.

Diaľkové ovládanie

Klimatizačné zariadenie do úložného priestoru sa nastavuje pomocou diaľkového ovládania.





Diaľkové ovládanie obsahuje nasledujúce ovládacie a indikačné prvky:  **obr. 3** na strane 4

Č.	Dielec	Opis
1	Displej	Zobrazuje nasledujúce údaje: <ul style="list-style-type: none"> • Čas • Zvolená teplota priestoru v °C alebo °F • Skutočná teplota priestoru • Režim klimatizácie • Stupeň ventilácie • Symboly pre aktívne prídavné funkcie • Stav batérie
2	Tlačidlo 	Zapne klimatizáciu a zapne diaľkové ovládanie alebo ho prepne do režimu pohotovosti.
3	Tlačidlo 	Zvolí nastavenie ventilátora.
4	Tlačidlo MODE	Zvolí režim klimatizácie.
5	Tlačidlo 	Aktivovanie funkcie Sleep.
6	Tlačidlo 	
	Jedno stlačenie: Opätovné stlačenie:	Zobrazí aktuálnu teplotu v interiéri (zobrazí sa symbol ) Zobrazí nastavenú teplotu.
7	Tlačidlo 	Ešte nebola priradená žiadna funkcia.
8	Tlačidlo °C/°F	Prepína medzi jednotkami teploty v stupňoch Celzia (°C) a Fahrenheita (°F).
9	Tlačidlo 	Nastaví časovač a hodiny.
10	Tlačidlo SET	Potvrdí a uloží nastavenia.
11	Tlačidlo 	Žiadna funkcia.
12	Tlačidlo +	Zvýši zvolenú hodnotu.
13	Tlačidlo -	Zníži zvolenú hodnotu.
14	Symbol 	Zobrazí sa, keď sú batérie diaľkového ovládania vybité.
15	Symbol 	Zobrazí sa, keď diaľkové ovládanie odosiela hodnoty do klimatizácie úložného priestoru.

Režimy klimatizácie

Klimatizácia do úložného priestoru disponuje nasledujúcimi režimami klimatizácie:

Režim klimatizácie	Hlásenie na displeji	Opis
Automaticky	A	Klimatizácia do úložného priestoru nareguluje teplotu v interiéri na nastavenú teplotu ohrievaním alebo chladením a monitoruje potrebné otáčky ventilátora. Poznámka: V automatickom režime sú tlačidlo  a tlačidlá + a - deaktivované.
Chladenie		Klimatizácia do úložného priestoru zníži teplotu v interiéri na nastavenú teplotu s konfigurovanými nastaveniami ventilátora.
Ohrievanie		Klimatizácia do úložného priestoru zvýši teplotu v interiéri na nastavenú teplotu s konfigurovanými nastaveniami ventilátora.

Režim klimatizácie	Hlásenie na displeji	Opis
Cirkulujúci vzduch		Ventilátor pracuje, aby vzduch cirkuloval bez ohrievania alebo chladenia s konfigurovanými nastaveniami ventilátora.
Odvlhčovanie		Klimatizácia do úložného priestoru reguluje teplotu v interiéri na nastavenú teplotu chladením a monitoruje potrebné otáčky ventilátora. Klimatizácia do úložného priestoru navyše odstraňuje vlhkosť zo vzduchu. Poznámka: V režime „Odvlhčovanie“ je tlačidlo  deaktivované.
Sleep (Spánok)		V chladiacom režime: Keď je teplota v miestnosti o 2 °C stupne vyššia ako nastavená teplota, kompresor začne pracovať. Keď teplota v miestnosti klesne o 2 °C stupne pod nastavenú teplotu, kompresor prestane pracovať. Vo vyhrievacom režime: Keď je teplota v miestnosti o 2 °C stupne nižšia ako nastavená teplota, kompresor začne pracovať. Keď teplota v miestnosti stúpne o 2 °C stupne nad nastavenú teplotu, kompresor prestane pracovať.

Aktuálna teplota v automatickom režime

Aktuálna teplota v miestnosti ϑ	$\vartheta \leq 20\text{ °C}$	$22\text{ °C} < \vartheta < 25\text{ °C}$	$\vartheta \geq 25\text{ °C}$
Nastavená hodnota	20 °C	22 °C	25 °C
Režim klimatizácie	„Vyhrievanie“ alebo „Cirkulujúci vzduch“	„Odvlhčovanie“ alebo „Cirkulujúci vzduch“	„Chladenie“

Funkcia časovača

Klimatizácia do úložného priestoru je vybavená funkciou časovača.

Hlásenie na displeji	Opis
	Klimatizácia sa zapne v nastavenom čase.
	Klimatizácia sa vypne v nastavenom čase.
	Klimatizácia sa zapne a znovu vypne v nastavených časoch.

Prijímač

Prijímač nasledujúce ovládacie a indikačné prvky:  obr. 4 na strane 5

Č.	Dielec	Stav	Opis
1	Displej	Zap	Zobrazí sa nastavená teplota alebo teplota v miestnosti.
		Vyp	Prijímač sa vypne alebo je v pohotovosti.
2	Červená/zelená LED	Nepretržité červené svetlo	Režim pohotovosti je aktivovaný.
		Nepretržité zelené svetlo	aktivovaný je každý režim okrem pohotovostného.

Č.	Dielec	Stav	Opis
		Bliká červená a zelená	Klimatizácia do úložného priestoru je zapnutá. Chýba napájacie napätie.
3	Modrá LED	Nepretržite svieti	Režim „Chladienie“ je aktivovaný.
		Bliká	Režim „Odvlhčovanie“ je aktivovaný.
		Vyp	Aktivovaný je každý režim okrem režimov chladienia a odvlhčovania.
4	Oranžová LED	Nepretržite svieti	Režim „Vyhrievanie“ je aktivovaný.
		Bliká	Režim „Vyhrievanie“ je aktivovaný. Funkcia rozmrazovania alebo funkcia zabraňovania chladného vzduchu je aktivovaná. Klimatizácia do úložného priestoru nevyrába horúci vzduch.
		Vyp	Aktivovaný je každý režim okrem režimu „Vyhrievanie“.
5	Žltá LED	Nepretržite svieti	Funkcia časovača je aktivovaná.
		Vyp	Funkcia časovača je deaktivovaná.

10 Montáž

Poznámka k inštalácii

Pri montáži klimatizačného zariadenia do úložného priestoru rešpektujte nasledovné pokyny:



NEBEZPEČENSTVO! Nebezpečenstvo úrazu elektrickým prúdom

Pri prácach na klimatizačnom zariadení do úložného priestoru odpojte všetky zdroje napájania.



UPOZORNENIE! Nebezpečenstvo poranenia

- Nesprávna inštalácia klimatizačného zariadenia do úložného priestoru môže nepriaznivo ovplyvniť bezpečnosť používateľa a viesť k neopraviteľným škodám na zariadení.
- Keď sa klimatizačné zariadenie do úložného priestoru nenamontuje podľa návodu na montáž, výrobca neručí za chybné fungovanie a bezpečnosť klimatizačného zariadenia do úložného priestoru, zvlášť za ujmy na zdraví a/alebo materiálne škody.
- Počas inštalácie klimatizačného zariadenia do úložného priestoru noste odporúčaný ochranný odev (napr. ochranné okuliare, rukavice).



POZOR! Nebezpečenstvo poškodenia

- Pri inštalácii klimatizačného zariadenia do úložného priestoru dbajte na statiku vozidla a utesnenie všetkých otvorov.
- Pred vŕtaním otvorov sa ubezpečte, že nedôjde k poškodeniu žiadnych elektrických káblov alebo iných častí vozidla.

Preprava klimatizačného zariadenia do úložného priestoru



UPOZORNENIE! Nebezpečenstvo poranenia

Klimatizačné zariadenie do úložného priestoru neprenášajte sami.



POZOR! Nebezpečenstvo poškodenia

- Klimatizačné zariadenie do úložného priestoru netlačte ani neťahajte (obr. 5, A).
- Na dvíhanie klimatizačného zariadenia do úložného priestoru nepoužívajte vetracie otvory (obr. 5, B).

obr. 5 na strane 5

Miesto montáže

- Na inštaláciu zariadenia je potrebné vytvoriť otvory v podlahe. Zabezpečte, aby boli otvory prístupné a aby ich nezakrývala žiadna časť vozidla.
- Pred inštaláciou klimatizačného zariadenia do úložného priestoru sa ubezpečte, že inštalácia klimatizačného zariadenia do úložného priestoru nemôže poškodiť žiadnu časť vozidla (napr. kabeláž, žiarovky, priehradky, dvere).
- Sklon na inštaláčnej ploche nesmie byť väčší ako 10 °.
- Klimatizačné zariadenie do úložného priestoru inštalujte do stredovej polohy vozidla (napr. do priečniku alebo podobného krytu), aby ste dosiahli optimálne klimatizovanie vozidla.
- Vyberte také miesto, ktoré je ľahko prístupné pre údržbu, demontáž a inštaláciu.
- Klimatizačné zariadenie do úložného priestoru musí byť nainštalované na podlahe.
- Pred vyvrtaním otvorov umiestnite do zvoleného oddelenia montážnu šablónu, aby ste skontrolovali dostupné miesto pre otvory v podlahe.
- Ubezpečte sa, či klimatizačné zariadenie do úložného priestoru má minimálnu vzdialenosť 30 mm od stien a nábytku vade naokolo, aby sa minimalizoval prenos hluku a vibrácií počas prevádzky.
- Dodržiavajte vzdialenosť 20 cm medzi prednou stranou klimatizačného zariadenia do úložného priestoru a stenami oddelenia, aby sa uľahčila výmena filtra.
- Pri inštalácii klimatizačného zariadenia do úložného priestoru v externom oddelení (napr. falošné dvere) sa musí vzduch na úpravu odťahovať z oddelenia vozidla pre pasažierov.
- Zabezpečte, aby dovnútra nebol vťahovaný vzduch zvonku. Vstup vzduchu zvonku môže výrazne znížiť účinnosť klimatizačného zariadenia do úložného priestoru.

Pokyny k elektrickému systému



obr. 6 na strane 6

Položka	Opis
1	Hlavná doska
2	Senzor kondenzátora
3	Chránič motora
4	Obmedzovač teploty
5	Ohrevný prvok
6	Tepelné pripojenie
7	Relé ohrievača
8	Reverzný ventil
9	Výkon
10	Senzor výparníka
11	Doska rozhrania

Položka	Opis
12	Snímač teploty priestoru
13	Doska displeja
14	Kapacitátor štartu
15	Soft Start
16	Prevádzkový kapacitátor
17	Ventilátor kondenzácie
18	Ventilátor výparníka
bu	Blue
bn	Hnedá
ye	Žltá
gn	Zelená
rd	Červená
bk	Čierna
vt	Fialová

- Zabezpečte zhodu údajov o napätí na typovom štítku s existujúcim zdrojom napätia.
- Namontujte celopólový spínač so šírkou rozpojenia kontaktu minimálne 3 mm na strane montáže.
- Ak je klimatizačné zariadenie do úložného priestoru napájané z elektrickej siete, nainštalujte 2-polový spínač, ktorý v prípade nadprúdu preruší prívod AC napätia.
- Ak je klimatizačné zariadenie do úložného priestoru napájané z elektrickej siete, zabezpečte, aby prívod AC napätia bol zaistený prúdovým chráničom!
- Uistite sa, že uzemňovací kábel klimatizačného zariadenia do úložného priestoru je pripojený k uzemňovaciemu systému vozidla.

Vytvorenie otvorov

1. Označte umiestnenie a rozmery otvorov pomocou šablóny.
 **obr. 7 na strane 7**
2. Vyvrtajte rohy.
 **obr. 8 na strane 7**
3. Otvory starostlivo a vyrežte s priamočiarou pilou alebo podobným nástrojom.
4. Vyvrtajte otvor na odvod kondenzovanej vody s priemerom 32 mm.
5. Vyznačte polohu montážnych konzol (obr. **9**, **1**) a upevňovacích svoriek (obr. **9**, **2**).
 **obr. 9 na strane 7**

Inštalácia upevňovacích svoriek a remeňov

 **obr. 10 na strane 8**

1. Upevnite upevňovacie svorky (obr. **10**, **1**).
2. Pretiahnite remene cez upevňovacie svorky (obr. **10**, **2**).
3. Nainštalujte drenážne trúbky pod klimatizačné zariadenie do úložného priestoru (obr. **10**, **3**).

4. Klimatizačné zariadenie do úložného priestoru upevnite s remeňmi (obr. 10, 4).

Inštalácia montážnych konzol

- > Klimatizačné zariadenie do úložného priestoru upevnite s 2 uholníkovými profilmi. Na upevnenie každej montážnej konzoly použite 3 skrutky.

 obr. 11 na strane 8

Inštalácia externých mreží

- > Externé mreže upevnite so skrutkami a podložkami.

 obr. 12 na strane 9

Inštalácia prijímača (voliteľné)

1. Do steny vyvrtajte otvor 50 mm.

 obr. 13 na strane 9

2. Kábel prevedte cez otvor ku klimatizačnému zariadeniu do úložného priestoru.

3. Pripevnite prijímač.

 obr. 14 na strane 9

Inštalácia riadiaceho panelu (voliteľné)

Klimatizačné zariadenie do úložného priestoru sa dá pripojiť a ovládať s CI zbernicou vozidla namiesto diaľkového ovládania vrátane prijímača.

- > Ak si to žiadate, pripojte klimatizačné zariadenie do úložného priestoru k CI zbernici vozidla.



POZNÁMKA Dodržiavajte pokyny výrobcu.

Inštalácia snímača teploty

Pri montáži teplotného senzora dodržiavajte nasledovné pokyny:

- Teplotný senzor inštalujte vo výške hrudníka.
- Teplotný senzor inštalujte na protifaľej strane vzduchových výstupov vozidla.
- Nesprávna inštalácia teplotného senzora môže spôsobiť poruchu klimatizačného zariadenia do úložného priestoru a slabý rozvod. Ak je inštalácia teplotného senzora nesprávna, klimatizačné zariadenie do úložného priestoru bude bežať nepretržite alebo prestane pracovať bez dosiahnutia cieľovej teploty.

1. Vyvrtajte otvor do steny pred klimatizačným zariadením do úložného priestoru.



POZNÁMKA Zabezpečte, aby bol otvor vyvrtaný, aby sa teplotný senzor neumiestnil mimo vozidla.

 obr. 15 na strane 10

2. Teplotný senzor zapojte do TA konektora (obr. 16, 3) klimatizačného zariadenia do úložného priestoru.
3. Senzor prevlečte cez vyvrtaný otvor.
4. Na teplotný senzor položte plastový kryt.

Uloženie pripojovacích vedení



NEBZPEČENSTVO! Nebezpečenstvo úrazu elektrickým prúdom

Pred výkonom prác zabezpečte, aby elektricky ovládané komponenty neboli pod napätím.

- Zvoľte prierez vodiča podľa dĺžky vedenia:
 - Dĺžka < 7.5 m: 1,5 mm²
 - Dĺžka > 7.5 m: 2,5 mm²
- 4-pólový konektor prijímača zapojte do IČ zásuvky klimatizácie (obr. 16, 1).
 obr. 16 na strane 10
- 230 V~ kábel pripojte (obr. 16, 2) k napájaniu pomocou rýchlokonektorov.
 obr. 17 na strane 10
- Voliteľne:** DC-Kit (Príslušenstvo) a/alebo LIN zbernicu vozidla pripojte ku klimatizačnému zariadeniu do úložného priestoru.

Dodržiavajte pokyny výrobcu.

obr. 18 na strane 10

Tabuľka 13: Legenda

Kontakt	DC-Kit	LIN
	Opis	
1	Uzemnenie	Uzemnenie
2	Uzemnenie	Uzemnenie
3	Uzemnenie	Uzemnenie
4	Ekonomía	Uzemnenie
5	Diaľkové zap	NC
6	Striedač	Uzemnenie

Montáž vzduchového vedenia



POZNÁMKA Pri inštalácii vstupov a výstupov pod vozidlom nepoužívajte skratky. V opačnom prípade bude klimatizačné zariadenie do úložného priestoru vťahovať vypustený vzduch naspäť dnu. Vtiahnutý vzduch cirkuluje v klimatizačnom zariadení do úložného priestoru a vplýva na účinnosť a rozvod vzduchu vo vozidle.

Umiestnenie vzduchového vedenia pre účinné chladenie: obr. 19 na strane 11

Umiestnenie vzduchového vedenia pre účinné vyhrievanie: obr. 20 na strane 11

- Nainštalujte vzduchové vedenie (obr. 19/obr. 20, 1) a vetracie trúbky (obr. 19/obr. 20, 3).

**POZNÁMKA**

- Pri montáži vzduchového vedenia vezmite do úvahy to, že vzduchového vedenia sa dajú optimálne uložiť len na chladenie alebo vyhrievanie, ale nie na oboje naraz.
- Odporúča sa použiť lepenkovú trúbku na klimatizáciu s hliníkovým jadrom a externým krytom z PVC. Menovitý svetlý priemer má byť 60 mm. Vonkajší priemer má byť do 65 mm.

Dodržiavajte pokyny výrobcu.

2. Ubezpečte sa, či sú vetracie trúbky (obr. 19/obr. 20, 3) pripojené, tak, že ich stlačíte k sebe použitím kónického otvoru vo výstupe na vzduch.
3. Ubezpečte sa, či sú vetracie trúbky pripojené k výstupu z registra (Súčasť, 10).
4. Na dosiahnutie najlepšej efektivity dodržiavajte nasledujúce pokyny:
 - a) Vzduchové trúbky kladte čo najkratšie a najrovnejšie.
 - b) Dĺžku trúbok obmedzte na 5 m.
 - c) Nekladte trúbky v blízkosti zdrojov tepla.
5. V blízkosti klimatizačného zariadenia do úložného priestoru vytvorte otvor na recirkulačný vzduch (obr. 19/obr. 20, 2).



POZNÁMKA Otvor alebo mriežka na recirkulačný vzduch musí mať celkový prierez minimálne 300 cm², aby vťahoval dostatok recirkulačného vzduchu.

Ak inštalácia otvoru na recirkulačný vzduch (obr. 19/obr. 20, 2) nie je možná v blízkosti klimatizačného zariadenia do úložného priestoru, zabezpečte, aby iné predmety nebránili prietoku vzduchu. V prípade potreby vytvorte vzduchové vedenie medzi otvormi a klimatizačným zariadením do úložného priestoru.

6. Trúbky zaizolujte s izolačným materiálom, aby ste predišli ich kondenzácii.

11 Pred prvým použitím

**POZNÁMKA**

Uistite sa, že otvor prívodu vzduchu a vzduchové dýzy nie sú zakryté alebo zablokované. Všetky vetracie mriežky nesmú byť nikdy blokované alebo zakryté, aby klimatizácia do úložného priestoru dokázala pracovať na maximálny výkon.

Nastavenie diaľkového ovládania

1. Vložte batérie (pozri Výmena batérií diaľkového ovládania).
 - ✓ Na displeji sa na zobrazia všetky symboly na 5 s.
 2. Stlačte naraz tlačidlá a počas 5 s.
 - ✓ Na displeji sa zobrazí štandardné číslo modelu.
 3. Pre výber čísla modelu stlačte naraz tlačidlá **+** a **-** do 3 s:
 - FreshWell: **02**
 - FreshJet: **07**
 - FreshLight: **11**
- ✓ Na displeji sa na zobrazia všetky symboly na 5 s. Potom je diaľkové ovládanie pripravené na použitie.

Nastavenie hodín

- > Nastavte aktuálny čas (pozrite si Nastavenie hodín).

12 Obsluha



POZOR! Nebezpečenstvo poškodenia

Klimatizačné zariadenie do úložného priestoru nepoužívajte, ak je vozidlo naklonené o viac než 10 °.



POZNÁMKA

- Úložný priestor ovládajte diaľkovým ovládaním alebo cez zbernicu LIN. Ak používate riadenie zbernice LIN, prijímač nie je potrebný.
- Diaľkové ovládanie musí byť počas prevádzky namierené na infračervený senzor (obr. 4, 4) na prijímači.

Klimatizačné zariadenie do úložného priestoru vysokým tónom potvrdí prijatie údajov.

Základné pokyny k obsluhu

Klimatizačné zariadenie do úložného priestoru má 2 prevádzkové režimy:

Prevádzkové režimy	Funkcie
Pohotovostný režim:	Klimatizačné zariadenie do úložného priestoru je pripravené na prevádzku a je možné ho zapnúť diaľkovým ovládaním.
Zap	Klimatizačné zariadenie do úložného priestoru klimatizuje vzduch v interiéri.

Prijímač sa zapne, keď dostane impulzy z diaľkového ovládania. Na displeji sa zobrazí (blikajúce) nastavenie teplot, po 20 s sa na displeji zobrazí teplota v miestnosti, potom sa vypne.

Diaľkové ovládanie používajte na nasledujúce účely:

- Zapnutie klimatizácie do úložného priestoru a prepnutie do a z pohotovostného režimu
- Úprava nastavení
- Zvolenie prídavných funkcií

Tipy pre lepšie používanie

Nasledujúce tipy pomôžu optimalizovať výkon klimatizačného zariadenia do úložného priestoru:

- Zlepšite tepelnú izoláciu vozidla tak, že utesníte medzeru a na okná dajte antireflexné rolety alebo závesy.
- Ak bolo vozidlo dlhšiu dobu vystavené priamemu slnečnému žiareniu a vo vozidle je vysoká okolitá teplota, klimatizačné zariadenie do úložného priestoru prevádzkujte v režime „Cirkulujúci vzduch“ (☼) s otvorenými oknami na niekoľko minút a až potom aktivujte režim „Chladenie“ (❄️).
- Počas používania klimatizačného zariadenia do úložného priestoru sa podľa možnosti vyhnite otváraniu dverí a okien.
- Zvoľte primeranú teplotu a stupeň ventilácie.
- Vzduchové dýzy účelne nastavte.
- Zabezpečte, aby vstupy a výstupy vzduchu neboli zakryté.

- Pre zlepšenie chladiaceho výkonu nechajte teplý vzduch vstupovať čo najhlbšie do interiéru tým, že výstupy otočíte mierne nadol.
- Ak chcete zlepšiť chladiaci výkon, nechajte studený vzduch vstúpiť do časti pre pasažierov čo najvyššie tým, že výstupy otočíte mierne nahor.
- Zatvorte všetky rolety.

Zapnutie klimatizácie do úložného priestoru alebo prepnutie do pohotovostného režimu:

- > Stlačte tlačidlo .
- ✓ Zaznie signálny zvuk.

Zapnuté: Po niekoľkých minútach začne klimatizačné zariadenie do úložného priestoru upravovať vzduch na najnovšie nastavené hodnoty.

Prepnuté do pohotovostného režimu: Klimatizačné zariadenie do úložného priestoru zastaví úpravu vzduchu.

Prepnutie len diaľkového ovládania do pohotovostného režimu alebo z pohotovostného režimu

Ak diaľkové ovládanie nie je namierené na infračervený senzor (obr. 4, 4) na ovládacom paneli, diaľkové ovládanie môžete aktivovať alebo ho prepnúť do pohotovostného režimu nezávisle od klimatizačného zariadenia do úložného priestoru.

- > Stlačte tlačidlo .
- ✓ Ak je diaľkové ovládanie prepnuté do pohotovostného režimu, na jeho displeji sa zobrazí čas.

Ak je diaľkové ovládanie aktivované, na jeho displeji sa zobrazí niekoľko symbolov.

Voľba režimu klimatizácie



1. Zabezpečte, že klimatizácia do úložného priestoru je **zapnutá**.
2. Vyberte požadovaný režim pomocou tlačidla **MODE** (pozrite si Režimy klimatizácie).
- ✓ Zaznie signálny zvuk. Klimatizačné zariadenie do úložného priestoru sa zapne do zvoleného režimu.



Manuálna voľba otáčok ventilátora

Ventilátor reguluje intenzitu prívodu vzduchu.

V režimoch „Chladienie“ (❄️), „Vyhrievanie“ (☀️) a „Cirkulujúci vzduch“ (🌀) sa stupeň ventilátora dá voliť ručne. V ostatných klimatizačných režimoch reguluje klimatizačné zariadenie do úložného priestoru stupeň ventilácie automaticky a na diaľkovom ovládaní je zobrazený iba symbol stupňa ventilácie bez príslušného kódu.

1. Zabezpečte, že klimatizácia do úložného priestoru je **zapnutá**.
2. Zabezpečte, že je aktivovaný režim „Chladienie“ (❄️), „Vyhrievanie“ (☀️) alebo „Cirkulujúci vzduch“ (🌀).
3. Pomocou tlačidla  zvolte požadovaný stupeň ventilácie.

Hlásenie na displeji		Opis
Symbol	Kód	
	F1	Nízke otáčky ventilátora
	F2	Stredné otáčky ventilátora

Hlásenie na displeji		Opis
Symbol	Kód	
	F3	vysoký stupeň ventilácie Nedostupné v režime „Chladenie“ (❄️).
		Režim automatického ventilátora, dostupný len v režimoch „Chladenie“ (❄️), „Vyhrievanie“ (☀️) a v „Automatickom“ režime (A).

✓ Zaznie signálny zvuk. Bol nastavený nový stupeň ventilácie.

Na niekoľko sekúnd sa zobrazí kód stupňa ventilácie a nastavená teplota.

Nastavenie teploty

Chladiaci režim

V režimoch „Chladenie“ (❄️) a „Odvlhčovanie“ (💧) sa dá teplota od 16 °C do 31 °C nastaviť cez diaľkové ovládanie.

1. Zabezpečte, že klimatizácia do úložného priestoru je **zapnutá**.
2. Zabezpečte, že je aktivovaný režim „Chladenie“ (❄️) alebo „Odvlhčovanie“ (💧).
3. Tlačidlom + alebo – zvolte požadovanú teplotu.

✓ Zaznie signálny zvuk. Teplota je nastavená na klimatizačnom zariadení do úložného priestoru.



Vyhrievací režim

V režime „Vyhrievanie“ (☀️) sa dá teplota od 16 °C do 31 °C nastaviť cez diaľkové ovládanie.

1. Zabezpečte, že klimatizácia do úložného priestoru je **zapnutá**.
2. Zabezpečte, že je aktivovaný režim „Vyhrievanie“ (☀️).
3. Tlačidlom + alebo – zvolte požadovanú teplotu.

✓ Zaznie signálny zvuk. Potom je teplota nastavená na klimatizačnom zariadení do úložného priestoru.

Zobrazenie teploty

- > Stlačte raz  pre zobrazenie aktuálnej vnútornej teploty.
- ✓ Symbol  a aktuálna teplota v interiéri sa zobrazia na displeji diaľkového ovládania.
- > Stlačte dvakrát tlačidlo  pre zobrazenie nastavenej teploty.

Nastavenie hodín

Diaľkové ovládanie potrebuje na programovanie časovača aktuálny čas. Čas sa zobrazí na displeji diaľkového ovládača.



POZNÁMKA Ak sa pri nastavovaní času nestlačí žiadne tlačidlo na diaľkovom ovládaní po dobu 15 s, diaľkové ovládanie sa prepne späť do počiatočného režimu.

Na nastavenie času postupujte takto:

1. Skontrolujte, či je diaľkové ovládanie **zapnuté**.
2. Stlačte a podržte stlačené tlačidlo  po dobu 2 s.

✓ Bliká displej s časom.

3. Tlačidlom **+** alebo **-** nastavte aktuálny čas.



POZNÁMKA Pre rýchlejšie zvyšovanie alebo znižovanie času stlačte tlačidlo **+** alebo **-** na dlhšie než 2 s.

4. Stlačte tlačidlo **SET**, aby ste nastavenie času potvrdili.

Naprogramovanie časovača

Funkciou časovača môžete nastaviť požadovaný čas činnosti klimatizácie. Čas zapnutia, vypnutia a oba hodnoty sa dajú špecifikovať.



POZNÁMKA Ak sa pri programovaní časovača nestlačí žiadne tlačidlo na diaľkovom ovládaní po dobu 15 s, diaľkové ovládanie sa prepne späť do počiatočného režimu.

1. Zabezpečte, že klimatizácia do úložného priestoru je **zapnutá** (Zapnutie klimatizácie do úložného priestoru alebo prepnutie do pohotovostného režimu:).
2. Zvoľte režim klimatizácie a všetky požadované hodnoty (napríklad teplotu).
3. Nastavte želaný časovač:
 - Nastavenie času zapnutia
 - Nastavenie času vypnutia
 - Nastavenie času zapnutia a času vypnutia

Nastavenie času zapnutia

1. Zapnutie klimatizácie do úložného priestoru alebo prepnutie do **pohotovostného režimu** (Zapnutie klimatizácie do úložného priestoru alebo prepnutie do pohotovostného režimu:)
2. Jedenkrát stlačte tlačidlo .
- ✓ Symbol **ON** () zablíkajú na displeji diaľkového ovládania.
3. Tlačidlom **+** alebo **-** nastavte čas, kedy sa má klimatizačné zariadenie do úložného priestoru zapnúť.
4. Stlačte tlačidlo **SET**, aby ste hodnotu odoslali do klimatizačného zariadenia do úložného priestoru.
- ✓ V nastavenom čase sa klimatizačné zariadenie do úložného priestoru zapne so zvoleným režimom klimatizácie.
5. Zapnutie klimatizácie do úložného priestoru alebo prepnutie do pohotovostného režimu (pozri Zapnutie klimatizácie do úložného priestoru alebo prepnutie do pohotovostného režimu:):

Nastavenie času vypnutia

1. Dvakrát stlačte tlačidlo .
- ✓ Symbol **OFF** () zablíkajú na displeji diaľkového ovládania.
2. Tlačidlom **+** alebo **-** nastavte čas, kedy sa má klimatizačné zariadenie do úložného priestoru vypnúť.
3. Stlačte tlačidlo **SET**, aby ste hodnotu odoslali do klimatizačného zariadenia do úložného priestoru.
- ✓ Klimatizačné zariadenie do úložného priestoru sa spustí v nastavenom čase a so zvoleným klimatizačným režimom a beží až po dosiahnutí druhého nastaveného času.

Nastavenie času zapnutia a času vypnutia

1. Trikrát stlačte tlačidlo .

✓ Symbol **ON** (🕒) zablíka na displeji diaľkového ovládania.

Zobrazí sa symbol **OFF** (🕒).

2. Tlačidlom **+** alebo **-** nastavte čas, kedy sa má klimatizačné zariadenie do úložného priestoru zapnúť.

3. Stlačte tlačidlo (🕒).

✓ Symbol **OFF** (🕒) zablíka na displeji diaľkového ovládania.

4. Tlačidlom **+** alebo **-** nastavte čas, kedy sa má klimatizačné zariadenie do úložného priestoru vypnúť.

5. Stlačte tlačidlo **SET**, aby ste hodnotu odoslali do klimatizačného zariadenia do úložného priestoru.

✓ Klimatizačné zariadenie do úložného priestoru sa spustí v nastavenom čase a so zvoleným klimatizačným režimom a beží až po dosiahnutie druhého nastaveného času.

6. Zapnutie klimatizácie do úložného priestoru alebo prepnutie do pohotovostného režimu (pozri Zapnutie klimatizácie do úložného priestoru alebo prepnutie do pohotovostného režimu):

Zrušenie nastavenia časovača

Ak bol časovač nastavený, tieto nastavenia sa dajú zrušiť nasledovne:

> Päťkrát stlačte tlačidlo (🕒).

✓ Symbol spínacích hodín sa stratí. Nastavenie je zrušené.

Aktivovanie a deaktivovanie funkcie spánku



POZNÁMKA Funkcia spánku je deaktivovaná v režimoch „Cirkulujúci vzduch“ (🌀) a „Odvlhčovanie“ (💧) modes.

1. Zabezpečte, že klimatizácia do úložného priestoru je **zapnutá**.

2. Nastavte požadovanú teplotu (pozri Nastavenie teploty).

3. Stlačte tlačidlo (🌙).

✓ Na displeji diaľkového ovládania sa objaví symbol (🌙). Funkcia spánku je aktivovaná.

4. Pre deaktivovanie funkcie spánku znovu stlačte tlačidlo (🌙).



POZNÁMKA Funkcia spánku sa deaktivuje, ak sa stlačí tlačidlo **MODE**.

Výmena batérií diaľkového ovládania

Ak sa na diaľkovom ovládaní zobrazí symbol (🔋), vymeňte batérie.

Priečinko na batérie sa nachádza na zadnej strane diaľkového ovládania.

1. Zatláčajte na kryt priečinka na batérie a otvorte ho posunutím v smere šípky.

2. Do priečinka na batérie vložte 2 nové batérie (2 batérie typu AAA), ako je vyznačené na priečinku na batérie.

3. Zatláčajte kryt priečinka na batérie.

13 Čistenie a údržba



VÝSTRAHA! Nebezpečenstvo poranenia

Všetky iné uvedené údržbové práce môže vykonávať iba kvalifikovaný personál, ktorý pozná príslušné nariadenia a rizika súvisiace s manipuláciou s chladiacimi a klimatizačnými systémami.



POZOR! Nebezpečenstvo poškodenia

- Klimatizačné zariadenie do úložného priestoru nečistíte vysokotlakovým čističom.
- Na čistenie klimatizačného zariadenia do úložného priestoru nepoužívajte ostré alebo tvrdé predmety alebo čistiace prostriedky.
- Klimatizačné zariadenie do úložného priestoru čistíte len s vodou a šetrným čistiacim prostriedkom.
- **Klimatizačné zariadenie do úložného priestoru nikdy** nečistíte s benzínom, naftou alebo rozpúšťadlami.

- > Príležitostne vyčistíte kryt klimatizačného zariadenia do úložného priestoru a výstupnú jednotku vzduchu vlhkou handrou.
- > Pravidelne odstraňujte nečistoty z vetracích mriežok (obr. 21, 1) klimatizačného zariadenia do úložného priestoru.

 obr. 21 na strane 12

- > Diaľkové ovládanie v prípade potreby očistíte s jemne navlhčenou handrou. Na čistenie displeja diaľkového ovládania použijete čistiacu handričku na okuliare.
- > Uhlíkový filter čistíte alebo vymieňajte raz ročne (Čistenie alebo výmena uhlíkového filtra).

Čistenie vložky uhlíkového filtra

Pravidelne čistíte vložku uhlíkového filtra klimatizačného zariadenia do úložného priestoru:  obr. 22 na strane 12

1. Vložku uhlíkového filtra (1) vyťahnite z uchopenia.
2. Vyčistíte vložku uhlíkového filtra (1) s čistiacim roztokom a nechajte ju vyschnúť.
3. Suchú vložku uhlíkového filtra (1) vložte naspäť.

Čistenie alebo výmena uhlíkového filtra

Uhlíkový filter čistíte alebo vymieňajte raz ročne:

1. Vložku uhlíkového filtra (obr. 22, 1) vyťahnite z uchopenia.
2. Vyberte uhlíkový filter (obr. 22, 2).
3. Uhlíkový filter (obr. 22, 1) podľa potreby vyčistíte s roztokom rozpúšťadla alebo ho vymeňte.
4. Vložte nový/suchý a čistý uhlíkový filter (obr. 22, 1).

Kontrola odtoku vody

- > Skontrolujte, či odtokové kanály kondenzovanej vody (obr. 21, 2) na bočných stranách strešnej klimatizácie sú čisté a kondenzovaná voda môže odtekať.

Údržba výmenníka tepla

- > Výmenník tepla klimatizačného zariadenia do úložného priestoru nechajte raz ročne skontrolovať v špecializovanom servise.

14 Odstraňovanie porúch

Porucha	Možná príčina	Návrh riešenia
Žiadne chladenie	Režim „Chladenie“ (❄️) nie je nastavený.	> Aktivujte režim „Chladenie“ (❄️) (pozri Chladiaci režim).
	Teplota okolia je vyššia ako 52 °C.	Klimatizačné zariadenie do úložného priestoru je naprojektované iba pre teploty okolia – 5 ... 52 °C.
	Nastavená teplota je vyššia ako vnútorná teplota.	> Zvoľte nižšiu teplotu (pozri Nastavenie teploty).
	Teplota okolia je nižšia ako 16 °C.	> Aktivujte režim „Cirkulujúci vzduch“ (🌀).
	Tepelná ochrana je chybná. Kompresor je poškodený. Náplň chladiva je nedostatočná. Cievky výmenníka tepla sú znečistené. Externý ventilátor je chybný.	> Kontaktujte autorizovaný servis.
	Funkcie ochrany proti mrazu je pravidelne aktívna. Kompresor sa opakovane zapína a vypína bez dosiahnutia nastavenej teploty.	> Zvoľte najvyššie otáčky ventilátora (pozri Manuálna voľba otáčok ventilátora).
	Vstupné a/alebo výstupné otvory vzduchu pod vozidlom sú upchaté.	> Vyčistite vstupné a/alebo výstupné otvory vzduchu (pozri Čistenie a údržba).
	Vstupné a/alebo výstupné otvory vzduchu sú príliš blízko pri sebe.	> Výstupné otvory vzduchu otočte ďalej od vstupných.
Žiadne vykurovanie	Režim „Vyhrievanie“ (🔥) nie je nastavený.	> Aktivujte režim „Vyhrievanie“ (🔥) (pozri Vyhrievací režim).
	Teplota okolia je nižšia ako -5 °C.	Klimatizačné zariadenie do úložného priestoru je naprojektované iba pre teploty okolia – 5 ... 52 °C.
	Nastavená teplota je nižšia ako vnútorná teplota.	> Zvoľte vyššiu teplotu (pozri Nastavenie teploty).
	Teplota okolia je vyššia ako 31 °C.	Teplota sa dá nastavovať iba medzi 16 ... 31 °C.
	Tepelná ochrana je chybná. Kompresor je poškodený. Náplň chladiva je nedostatočná. Cievky výmenníka tepla sú znečistené. Externý ventilátor je chybný.	> Kontaktujte autorizovaného servisného technika.
	Vstupné a/alebo výstupné otvory vzduchu pod vozidlom sú upchaté.	> Vyčistite vstupné a/alebo výstupné otvory vzduchu (pozri Čistenie a údržba).
Klimatizačné zariadenie do úložného priestoru vytvára slabý výstup vzduchu.	Vzduchový filter je upchatý.	> Vyčistite vzduchový filter (pozri Čistenie vložky uhlíkového filtra).

Porucha	Možná príčina	Návrh riešenia
	Cievky výmenníka tepla sú znečistené. Interný ventilátor je chybný.	> Kontaktujte autorizovaného servisného technika.
Vnikanie vody do vozidla.	Odtokové otvory pre kondenzovanú vodu sú upchaté.	> Vyčistite odtokové otvory pre kondenzovanú vodu (pozri Kontrola odtoku vody).
	Tesnenia sú poškodené.	> Kontaktujte autorizovaného servisného technika.
Klimatizácia do úložného priestoru sa nezapína.	Nie je pripojené napájacie napätie (230 V~).	> Skontrolujte zdroj napájania.
	Napätie je príliš nízke (pod 200 V~). Menič napätia je chybný. Tepelná ochrana je chybná.	> Kontaktujte autorizovaného servisného technika.
	Elektrická poisťka zdroja napájania vyhorela.	> Skontrolujte elektrickú poisťku zdroja napájania (pozri Technické údaje).
Klimatizácia do úložného priestoru prestane fungovať.	Vzduchový filter je upchatý.	> Vyčistite vzduchový filter (pozri Čistenie vložky uhlíkového filtra).
	Napätie je príliš nízke (pod 200 V~). Menič napätia je chybný. Tepelná ochrana je chybná. Ventilátor kondenzátora je poškodený. Cievky výmenníka tepla sú znečistené. Externý ventilátor je chybný.	> Kontaktujte autorizovaného servisného technika.
Klimatizácia do úložného priestoru sa nevypína.	Tepelný snímač je chybný.	> Kontaktujte autorizovaného servisného technika.
Prijímač zobrazuje kód chyby E1 .	Na snímači teploty priestoru nastala chyba.	1. Presvedčte sa, či drôty a konektory nie sú chybné a či sú správne vložené. 2. V prípade potreby kontaktujte autorizovaného servisného technika.
Prijímač zobrazuje kód chyby E2 .	Na tepelnom senzore vnútorného výmenníka tepla sa vyskytla chyba.	> Kontaktujte autorizovaného servisného technika.
Prijímač zobrazuje kód chyby E3 .	Na tepelnom senzore vonkajšieho výmenníka tepla sa vyskytla chyba.	> Kontaktujte autorizovaného servisného technika.
Prijímač zobrazuje kód chyby E4 .	Počas komunikácie s riadiacou kartou sa vyskytla chyba.	> Kontaktujte autorizovaného servisného technika.

15 Záruka

Platí zákonom stanovená záručná lehota. Ak je výrobok poškodený, obráťte sa na pobočku výrobcu vo vašej krajine (pozrite si stránku dometic.com/dealer) alebo na predajcu.

Ak žiadate o vybavenie opravy alebo nárokov vyplývajúcich zo záruky, musíte priložiť nasledovné podklady:

- kópiu faktúry s dátumom kúpy,
- dôvod reklamácie alebo opis chyby,

Upozorňujeme Vás, že samooprava alebo neodborná oprava môže mať za následok ohrozenie bezpečnosti a zánik záruky.

16 Likvidácia



VÝSTRAHA! Nebezpečenstvo požiaru

- Chladiaci prostriedok je vysoko horľavý. Neotvárajte ani nepoškodíte chladiaci okruh.
- Izolácia zariadenia obsahuje izolačný plyn (pozrite typový štítok). Nepoškodíte izoláciu.



Recyklácia výrobkov s integrovanými batériami, nabíjateľnými batériami alebo svetelnými zdrojmi:





- Ak výrobok obsahuje integrované batérie, nabíjateľné batérie alebo svetelné zdroje, nemusíte ich pred likvidáciou vyberať.
- Keď výrobok chcete definitívne vyradiť z prevádzky, informujte sa v najbližšom recyklačnom stredisku alebo u svojho špecializovaného predajcu o príslušných predpisoch týkajúcich sa likvidácie.
- Výrobok je možné bezplatne zlikvidovať.



Recyklácia obalového materiálu: Obalový materiál dávajte podľa možnosti do príslušného recyklovateľného odpadu.

17 Technické údaje

	FreshWell FWX4350EHP
Vstupné menovité napätie	220 ... 240 V~, 50 Hz
Spotreba energie	
Menovitý chladiaci prúd	4,8 A
Maximálny chladiaci prúd	6,2 A
Menovitý ohrievací prúd	4,5 A
Maximálny ohrievací prúd	5,1 A
Potrebná poisťka	10 A
Rozsah prevádzkovej teploty	- 5 ... 52 °C
Emisie hluku	< 58 dB(A)
Chladivo	R32
Stav zásob chladiaceho prostriedku	0.43 kg
Ekvivalent CO ₂ :	0,290 t
Potenciál globálneho otepľovania (GWP)	675
Dodatočný ohrevný prvok	500 W

	FreshWell FWX4350EHP
Dúchadlo	3 stupne ventilácie 1 Automatický režim
Krytie	IP X5
Max. priestorový objem vozidla (s izolovanými stenami)	30 m ³
Rozmery (v mm)	 obr. 23 na strane 13
Hmotnosť	cca 21 kg
Skúška/certifikát	  

Obsahuje fluórované skleníkové plyny. Hermeticky uzatvorené zariadenie.

Čeština

1	Důležité poznámky.....	327
2	Vysvětlení symbolů.....	327
3	Vysvětlení symbolů na zařízení.....	328
4	Bezpečnostní pokyny.....	328
5	Cílová skupina.....	330
6	Obsah dodávky.....	330
7	Příslušenství.....	331
8	Určené použití.....	331
9	Technický popis.....	331
10	Instalace.....	335
11	Před prvním použitím.....	340
12	Použití.....	340
13	Čištění a péče.....	345
14	Řešení problémů.....	346
15	Záruka.....	348
16	Likvidace.....	348
17	Technické údaje.....	348

1 Důležité poznámky

Pečlivě si prosím přečtěte a dodržujte všechny pokyny, směrnice a varování obsažené v tomto návodu k výrobku, abyste měli jistotu, že výrobek budete vždy správně instalovat, používat a udržovat. Tyto pokyny MUSÍ být uschovány v blízkosti výrobku.

Používáním výrobku tímto potvrzujete, že jste si pečlivě přečetli všechny pokyny, směrnice a varování a že rozumíte podmínkám uvedeným v tomto dokumentu a souhlasíte s nimi. Souhlasíte s používáním tohoto výrobku pouze k určenému účelu a použití a v souladu s pokyny, směrnicemi a varováními uvedenými v tomto návodu k výrobku a v souladu se všemi příslušnými zákony a předpisy. Pokud si nepřečtete a nebudete dodržovat zde uvedené pokyny a varování, může to vést ke zranění vás i ostatních, poškození vašeho výrobku nebo poškození jiného majetku v okolí. Tento návod k výrobku, včetně pokynů, směrnic a varování a související dokumentace může být předmětem změn a aktualizací. Aktuální informace o výrobku naleznete na adrese documents.dometic.com.

2 Vysvětlení symbolů



VÝSTRAHA!

Označuje nebezpečnou situaci, která, pokud se jí nezabrání, může mít za následek smrt nebo vážné zranění.



UPOZORNĚNÍ!

Označuje nebezpečnou situaci, která, pokud se jí nezabrání, může mít za následek lehké nebo středně těžké zranění.



POZOR!

Označuje nebezpečnou situaci, která, pokud se jí nezabrání, může mít za následek majetkové škody.



POZNÁMKA Doplňující informace týkající se obsluhy výrobku.

3 Vysvětlení symbolů na zařízení



Varování! Materiál s nízkou rychlostí hoření.



Přečtěte si návod k obsluze.



Přečtěte si servisní příručku.

4 Bezpečnostní pokyny

Základní bezpečnost



VÝSTRAHA! Nebezpečí usmrcení elektrickým proudem

- Instalaci, údržbu a opravy zařízení musí provádět pouze odborníci, kteří jsou seznámeni s nebezpečími při manipulaci s chladivou a klimatizačními zařízeními a s příslušnými předpisy. Za účelem opravy se obraťte na servisní středisko ve své zemi (viz dometic.com/dealer).
- Pokud je přívodní kabel tohoto přístroje poškozen, musí být vyměněn výrobcem, zástupcem servisu nebo odborníkem s podobnou kvalifikací tak, aby se předešlo bezpečnostním rizikům.



VÝSTRAHA! Nebezpečí požáru

- Nepoužívejte přístroj v blízkosti hořlavých kapalin.
- Dbejte na to, že v oblasti výstupu vzduchu nesmějí být uloženy ani namontovány žádné hořlavé předměty. Je nutné dodržet vzdálenost minimálně 50 cm.
- V případě požáru neotevírejte horní kryt přístroje. Místo toho použijte schválené hasicí prostředky. Oheň nehaste vodou.
- Chladivo v chladicím okruhu je vysoce hořlavé a v případě úniku by mohlo dojít k nahromadění hořlavých plynů, pokud se přístroj nachází v malé místnosti. Při poškození chladicího okruhu: Udržujte přístroj mimo dosah otevřeného ohně a potenciálních zdrojů vznícení. Místnost dobře větrejte. Vypněte přístroj.
- Přístroj je třeba skladovat v místnosti, kde trvale nepůsobí zdroje vznícení, jako např. otevřené plameny, zapnutý plynový spotřebič nebo elektrický ohřívač.
- Při vyhledávání nebo zjišťování úniku chladiva se v žádném případě nesmí používat potenciální zdroje vznícení. Nesmí se používat

halogenidový hořák (ani žádný jiný detektor využívající otevřený plamen).

- K urychlení rozmrazování nebo čištění nepoužívejte jiné než výrobcem doporučené prostředky.
- Přístroj se nesmí propichovat ani spalovat.
- Dbejte na to, že chladiva mohou být bez zápachu.



VÝSTRAHA! Riziko zranění

- V případě, že je přístroj viditelně poškozen, nesmíte ho používat.
- Tento přístroj mohou používat děti od 8 let a osoby se sníženými fyzickými, smyslovými nebo duševními schopnostmi nebo s nedostatečnými zkušenostmi a znalostmi, pokud jsou pod dohledem nebo obdržely pokyny týkající se používání přístroje bezpečným způsobem a porozuměly souvisejícím nebezpečím.
- **Elektrické přístroje nejsou hračky pro děti!** Zařízení vždy ukládejte a používejte mimo dosah malých dětí nebo nemohoucích osob.
- Děti si s přístrojem nesmí hrát.
- Čištění a běžnou údržbu nesmějí provádět děti bez dozoru.
- Neprovádějte žádné úpravy nebo změny přístroje!
- **Nesahejte** do otvorů pro výstup vzduchu a do klimatizace nezavádějte cizí předměty.
- V žádném případě neotevírejte ani nepoškozujte chladicí okruh.
- Údržba se smí provádět pouze podle doporučení výrobce zařízení. Údržba a opravy, které vyžadují pomoc jiných kvalifikovaných pracovníků, musí být prováděny pod dohledem osoby způsobilé k používání hořlavých chladiv.



POZOR! Nebezpečí poškození

- Pokud dojde k závadě v okruhu chladicího média na zařízení, musí přístroj zkontrolovat specializovaná firma a řádně jej opravit. Chladicí médium nesmí být v žádném případě vypuštěno do volné atmosféry.
- Na přístroj nepokládejte těžké předměty ani na něj netlačte.
- Klimatizaci do úložného prostoru nevystavujte působení vody.

Bezpečná instalace spotřebiče



VÝSTRAHA! Riziko zranění

- Přístroj musí být bezpečně nainstalován tak, aby nemohl spadnout.
- Upevněte a instalujte vodiče tak, aby nehrozilo nebezpečí zakopnutí a nemohlo dojít k poškození kabelů.



POZOR! Nebezpečí poškození

- Ujistěte se, že údaj o napětí na výrobním štítku souhlasí se stávajícím zdrojem napájení.
- Pokud musejí být rozvody vedeny kolem stěn s ostrými hranami, použijte chráničky nebo průchodky.
- Nepokládejte volné nebo ohnuté kabely vedle elektricky vodivých materiálů.

- Netahejte za rozvody a vodiče.

Bezpečný provoz přístroje



VÝSTRAHA! Nebezpečí usmrcení elektrickým proudem

Při práci na přístroji vždy přerušte napájení elektrickým proudem.



UPOZORNĚNÍ! Riziko zranění

Během provozu se přístroje nedotýkejte. Přístroj obsahuje horké a studené součásti, pohyblivé části a elektrické prvky, které mohou způsobit zranění.



POZOR! Nebezpečí poškození

Vyhnete se silným vibracím. Přístroj nebude správně fungovat, bude-li vystaven silným vibracím.

5 Cílová skupina



Mechanickou a elektrickou instalaci přístroje musí provést kvalifikovaná osoba, která disponuje potřebnými dovednostmi a znalostmi týkajícími se konstrukce, instalace a provozu vybavení pro automobily a domácnost, která zná platné předpisy v zemi instalace nebo používání tohoto zařízení a která absolvovala bezpečnostní školení, aby byla schopna rozpoznat související nebezpečí a předejít jim.

6 Obsah dodávky

 obr. 1 na stránce 3

Č.	Množství	Popis
1	1	Klimatizace do zavazadlového prostoru:
2	1	Dálkový ovladač
3	2	Baterie typu AAA
4	1	Snímač teploty
5	1	Přijímač
6	1	Vložka uhlíkového filtru
7	2	Montážní konzoly
8	3	Rychlospojka
9	4	Upevňovací třmen
10	10	Podložka
11	26	Šroub 4 x 20 mm
12	4	Šroub 3 x 15 mm
13	1	Kryt vývodu vzduchu
14	2	Výtoková trubka
15	2	Vnější mřížky
-	1	Montážní šablona

7 Příslušenství

Popis	Č. výr.
Trubka rozvádějící vzduch	9100300019
Mřížka výstupu vzduchu	9100300077
90° ohyb	9100300015
Mřížka vstupu vzduchu	9100300017
DC KIT DSP-T 12	9600007286
DC KIT DSP-T 24	9600007287

8 Určené použití

Klimatizace do úložného prostoru pod lavicí je určena k instalaci do obytných automobilů, karavanů a jiných vozidel s obytným prostorem.

Tato klimatizace **není** vhodná k instalaci do:

- domů a bytů;
- nákladních a osobních vozidel;
- stavebních a zemědělských strojů nebo podobných zařízení;
- člunů a výletních lodí;
- vlaků a letadel.

Tento výrobek je vhodný pouze k určenému účelu a použití v souladu s těmito pokyny.

Tento návod obsahuje informace, které jsou nezbytné k řádné instalaci a/nebo použití výrobku. Nesprávná instalace a/nebo nevhodné použití či údržba povedou k neuspokojivému výkonu a možné závadě.

Výrobce nepřijímá žádnou odpovědnost za jakékoli zranění nebo poškození výrobku vyplývající z následujícího:

- Nesprávné instalace, sestavení nebo připojení včetně nadměrného napětí
- Nesprávná údržba nebo použití jiných náhradních dílů než originálních dílů dodaných výrobcem
- Úpravy výrobku bez výslovného souhlasu výrobce
- Použití k jiným účelům, než jsou popsány v tomto návodu

Společnost Dometic si vyhrazuje právo změnit vzhled a specifikace výrobku.

9 Technický popis

Klimatizace, instalovaná do úložných prostor pod lavicí, přivádí do interiéru vozidla chladný odvlhčený vzduch.

K jejímu ovládání slouží dálkový ovladač.

Klimatizace může snižovat teplotu uvnitř vozidla, a to až na určitou úroveň. Dosažitelná teplota závisí na typu vozidla, na okolní teplotě a na chladícím výkonu klimatizace do úložných prostor.

Tato klimatizace je vybavena funkcemi odmrazování a prevence přívodu studeného vzduchu. Odmrazovací funkce předchází namrznání vnějšího výměníku tepla v režimu topení. Funkce prevence přívodu studeného vzduchu zabraňuje proudění studeného vzduchu do vozidla v režimu topení.

Součásti

Chladicí okruh této klimatizace sestává z následujících hlavních součástí:

 **obr. 2** na stránce 3

- **Kompresor (1)**

Kompresor nasává používané chladivo a stlačuje ho. Tím se zvyšuje tlak i teplota chladicího média.

- **Kondenzátor (2)**

Kondenzátor zajišťuje, že kolem proudící vzduch absorbuje teplo a že se horké chladivo v plynném stavu ochlazuje a zkapalňuje.

- **Výparník (3)**

Výparníky ochlazují a odvlhčují vzduch, který jimi proudí. Chladicí médium odebírá teplo a odpařuje se.

- **Ventilátor (4)**

Ventilátor zajišťuje rozvádění ochlazeného nebo ohřátého vzduchu ve vozidle prostřednictvím výstupní jednotky.

- **Čtyřcestný ventil (5)**

Čtyřcestný ventil přepíná fungování chladicího okruhu. Vnitřní registr výparníku se tak stává kondenzátorem a ohřívá procházející vzduch.

- **Elektrické topné těleso (6)**

Elektrické topné těleso zvyšuje topný výkon zařízení při nízké vnější teplotě.

- **Přívod vzduchu (7), výstup vzduchu (8) pro externí výměník tepla**

Vzduch je do klimatizace nasáván přívodem vzduchu a vychází z ní vzduchovým výstupem.



- **Výstup z registru (9), přívod vzduchu (10) pro vnitřní výměník tepla**









Vzduch je do klimatizace nasáván přívodem vzduchu a odchází výstupem z registru. V závislosti na provozním režimu pak vnitřní výměník tepla ohřívá nebo ochlazuje vzduch.

Dálkový ovladač

Tato klimatizace se nastavuje pomocí dálkového ovladače.



Dálkový ovladač je vybaven následujícími ovládacími a zobrazovacími prvky:  **obr. 3** na stránce 4

Č.	Součást	Popis
1	Displej	Zobrazuje následující: <ul style="list-style-type: none"> • Čas • Požadovaná teplota interiéru ve °C nebo °F • Skutečná teplota v prostoru • Režim klimatizace • Výkon ventilátoru • Symboly pro aktivní doplňkové funkce • Stav baterie
2	Tlačítko 	Slouží k zapnutí klimatizace a dálkového ovladače anebo k přepnutí do pohotovostního režimu.
3	Tlačítko 	Slouží k nastavení ventilátoru.

Č.	Součást	Popis
4	Tlačítko MODE	Slouží k volbě režimu klimatizace.
5	Tlačítko 	Aktivace funkce pro spaní.
6	Tlačítko 	
	Jedno stisknutí: Opětovné stisknutí:	Zobrazí aktuální teplotu vnitřního prostoru (zobrazí se symbol ) Zobrazí nastavenou teplotu.
7	Tlačítko 	Ještě není přiřazena žádná funkce.
8	Tlačítko °C/°F	Slouží k přepínání mezi jednotkami teploty, tzn. stupni Celsia (°C) a Fahrenheita (°F).
9	Tlačítko 	Nastavení časovače a hodin.
10	Tlačítko SET	Potvrzení a uložení nastavení.
11	Tlačítko 	Bez přiřazené funkce.
12	Tlačítko +	Zvýší zvolenou hodnotu.
13	Tlačítko -	Sníží zvolenou hodnotu.
14	Symbol 	se zobrazí, když jsou vybité baterie v dálkovém ovladači.
15	Symbol 	se zobrazí, když dálkový ovladač přenáší hodnoty do klimatizace.

Režimy klimatizace

Klimatizace v zavazadlovém prostoru má následující režimy klimatizace:

Režim klimatizace	Hlášení na displeji	Popis
Automatický	A	Klimatizace v zavazadlovém prostoru reguluje teplotu v interiéru na nastavenou teplotu pomocí vytápění nebo chlazení a řízením požadované rychlosti ventilátoru. Poznámka: Tlačítka  , + a - jsou v režimu „Automatický“ deaktivována.
Chlazení		Klimatizace snižuje teplotu v interiéru na nastavenou teplotu se zadaným nastavením ventilátoru.
Ohřev		Klimatizace zvyšuje teplotu v interiéru na nastavenou teplotu se zadaným nastavením ventilátoru.
Cirkulující vzduch		Ventilátor zajišťuje cirkulaci vzduchu bez jeho ohřevu nebo chlazení s určeným nastavením ventilátoru.
Odvlhčování		Klimatizace upravuje teplotu v interiéru na nastavenou hodnotu chlazením vzduchu a regulací požadované rychlosti ventilátoru. Klimatizace v zavazadlovém prostoru navíc odstraňuje vlhkost ze vzduchu. Poznámka: V režimu „Odvlhčování“ je tlačítko  deaktivováno.

Režim klimatizace	Hlášení na displeji	Popis
Spánek		<p>V režimu chlazení: Jakmile bude pokojová teplota o 2 °C vyšší než stanovená teplota, kompresor začne pracovat. Jakmile pokojová teplota klesne o 2 °C pod stanovenou teplotu, kompresor se vypne.</p> <p>V režimu topení Jakmile bude pokojová teplota o 2 °C nižší než stanovená teplota, kompresor začne pracovat. Jakmile se pokojová teplota zvýší o 2 °C nad stanovenou teplotu, kompresor se vypne.</p>

Aktuální teplota vzduchu v automatickém režimu

Aktuální teplota v interiéru ϑ	$\vartheta \leq 20\text{ °C}$	$22\text{ °C} < \vartheta < 25\text{ °C}$	$\vartheta \geq 25\text{ °C}$
Požadovaná hodnota	20 °C	22 °C	25 °C
Režim klimatizace	„Topení“ nebo „Cirkulace vzduchu“	„Odvlhčování“ nebo „Cirkulace vzduchu“	„Chlazení“

Funkce časovače

Klimatizace v zavazadlovém prostoru je vybavena funkcí časovače.

Hlášení na displeji	Popis
	Klimatizace je zapnuta v nastavenou dobu.
	Klimatizace je vypnuta v nastavenou dobu.
	Klimatizace je v nastavených dobách zapnuta a opět vypnuta.

Přijímač

Přijímač má následující ovládací a indikační prvky:  obr. 4 na stránce 5

Č.	Součást	Stav	Popis
1	Displej	Zapnuto	Zobrazuje se nastavená teplota nebo teplota v interiéru.
		Vypnuto	Přijímač je vypnutý nebo v pohotovostním režimu.
2	Červená/zelená LED	Trvale svítící červená	Aktivuje se pohotovostní režim.
		Trvale svítící zelená	Je aktivován jakýkoli režim kromě pohotovostního režimu.
		Blikající červená a zelená	Klimatizace v úložném prostoru je zapnutá. Není dostupné napájecí napětí.
3	Modrá LED	Trvale svítící	Je aktivován režim „Chlazení“.
		Blikající	Je aktivován režim „Odvlhčování“.
		Vypnuto	Je aktivován jakýkoli režim kromě chlazení a „Odvlhčování“.
4	Oranžová LED	Trvale svítící	Je aktivován režim „Topení“.
		Blikající	Je aktivován režim „Topení“. Je aktivována funkce odmrazování nebo funkce prevence přívodu studeného vzduchu. Klimatizace neohřívá vzduch.
		Vypnuto	Je aktivován jakýkoli režim kromě režimu „Topení“.

Č.	Součást	Stav	Popis
5	Žlutá LED	Trvale svítící	Je aktivována funkce časovače.
		Vypnuto	Funkce časovače je deaktivována.

10 Instalace

Poznámka k montáži

Při montáži klimatizace do úložného prostoru pod lavicí je třeba dodržovat následující pokyny:



NEBEZPEČÍ! Nebezpečí usmrcení elektrickým proudem

Při práci na klimatizaci do úložného prostoru odpojte veškeré napájení elektrickým proudem.



UPOZORNĚNÍ! Riziko zranění

- Nesprávná instalace této klimatizace by mohla ohrozit bezpečnost uživatele a způsobit neopravitelné škody na zařízení.
- Pokud nebude klimatizace nainstalována v souladu s tímto návodem k montáži, nepřebírá výrobce žádnou odpovědnost jak za provozní poruchy, tak za bezpečnost klimatizace, a především za úrazy osob a za hmotné škody.
- Při instalaci klimatizace používejte doporučené ochranné prostředky (např. ochranné brýle, rukavice).



POZOR! Nebezpečí poškození

- Při montáži klimatizace pamatujte na statiku vozidla a na utěsnění všech potřebných otvorů.
- Před vrtáním otvorů se ujistěte, že nehrozí poškození elektrických kabelů nebo jiných částí vozidla.

Přeprava klimatizace do úložného prostoru



UPOZORNĚNÍ! Riziko zranění

Klimatizační jednotku nepřenašejte sami.



POZOR! Nebezpečí poškození

- Klimatizační jednotku netahejte ani na ni netlačte (obr. **5**, **A**).
- Ke zvedání klimatizační jednotky nepoužívejte ventilační otvory (obr. **5**, **B**).

 obr. **5** na stránce 5

Místo montáže

- Pro instalaci zařízení je nutné vytvořit otvory v podlaze. Zajistěte, aby byly tyto otvory přístupné a nezakrývaly je jiné části vozidla.
- Před instalací klimatizace do úložného prostoru pod lavicí se ujistěte, že při její montáži nemůže dojít k poškození žádných částí vozidla (např. kabeláže, světlidel, skříněk, dveří).
- Sklon montážního povrchu nesmí překročit 10 °.

- V zájmu optimálního klimatizování vozidla nainstalujte klimatizační jednotku centrálním místě ve vozidle (např. do úložného prostoru nebo podobné schránky).
- Zvolte takové místo, které bude snadno dostupné pro údržbu, demontáž a instalaci.
- Tuto klimatizační jednotku je třeba instalovat na podlahu.
- Před vyvrtáním otvorů umístěte montážní šablonu do vybraného instalačního prostoru a zkontrolujte, zda je na podlaze dostatek místa pro otvory.
- Dbejte na to, aby se klimatizační jednotka nacházela ve vzdálenosti nejméně 30 mm od stěn a okolního nábytku, aby se minimalizoval přenos hluku a vibrací během jejího provozu.
- Mezi přední částí klimatizační jednotky a stěnami instalačního prostoru zachovejte vzdálenost 20 cm, abyste usnadnili výměny filtru.
- Při instalaci klimatizační jednotky v nějakém externím oddílu (např. dvojité podlaze), musí být upravovaný vzduch nasáván z prostoru pro cestující ve vozidle.
- Dbejte na to, aby nebyl nasáván vzduch zvenčí. Přívod venkovního vzduchu může výrazně snížit účinnost klimatizační jednotky.

Poznámky k elektrickému systému



 **obr. 6** na stránce 6

Položka	Popis
1	Hlavní deska
2	Snímač kondenzátoru
3	Chránič motoru
4	Omezovač teploty
5	Topné těleso
6	Tepelné připojení
7	Relé topení
8	Reverzní ventil
9	Výkon
10	Snímač výparníku
11	Deska rozhraní
12	Čidlo pokojové teploty
13	Deska displeje
14	Spouštěcí kondenzátor
15	Soft Start
16	Provozní kondenzátor
17	Kondenzační ventilátor
18	Ventilátor výparníku
bu	Blue
bn	hnědá
ye	žlutá
gn	zelená
rd	červená

Položka	Popis
bk	černá
vt	fialová

- Zkontrolujte, zda údaj o napětí na typovém štítku odpovídá specifikacím napájecího zdroje.
- Na místě montáže namontujte všepólový spínač s rozpojením na vzdálenost kontaktů alespoň 3 mm.
- Pokud je klimatizace napájena ze sítě, nainstalujte dvoupólový spínač, který v případě nadproudu přeruší proud střídavého napětí.
- Při použití síťového napájení je nezbytné, aby byl zdroj střídavého napětí opatřen proudovým chráničem.
- Ujistěte se, že je uzemňovací kabel klimatizace připojen k uzemňovacímu systému vozidla.

Vytvoření otvorů

1. Vyznačte polohu a velikost otvorů pomocí šablony.
 **obr. 7 na stránce 7**
2. Vyvrtejte rohy.
 **obr. 8 na stránce 7**
3. Otvory vyřízněte děrovací pilou nebo podobným nástrojem.
4. Vyvrtejte otvor pro odvod kondenzační vody o průměru 32 mm.
5. Vyznačte si polohu montážních držáků (obr. 9, 1) a upevňovacích spon (obr. 9, 2).
 **obr. 9 na stránce 7**

Instalace upevňovacích spon a pásů

obr. 10 na stránce 8

1. Připevněte upevňovací spony (obr. 10, 1).
2. Protáhněte pásy upevňovacími sponami (obr. 10, 2).
3. Instalujte výtokové trubky pod klimatizační jednotkou (obr. 10, 3).
4. Připevněte klimatizační jednotku pomocí pásů (obr. 10, 4).

Instalace montážních držáků

- > Připevněte klimatizační jednotku pomocí 2 úhlových profilů. K upevnění každého montážního držáku použijte 3 šrouby.

obr. 11 na stránce 8

Instalace vnějších mřížek

- > Vnější mřížky upevněte pomocí šroubů a podložek.

obr. 12 na stránce 9

Instalace přijímače (volitelná)

1. Do stěny vyvrtejte otvor o průměru 50 mm.
 **obr. 13 na stránce 9**

2. Protáhněte kabel otvorem ke klimatizační jednotce.
3. Připevněte přijímač.

 **obr. 14** na stránce 9

Instalace ovládacího panelu (volitelná)

Klimatizační jednotku lze namísto dálkového ovládní s přijímačem připojit a ovládat pomocí sběrnice CI vozidla.

- > V případě potřeby připojte klimatizaci ke sběrnici CI vozidla.



POZNÁMKA Řiďte se pokyny výrobce.

Instalace snímače teploty

Při montáži teplotního snímače mějte na paměti následující:

- Snímač teploty nainstalujte ve výš hrudníku.
 - Instalaci snímače teploty proveďte na opačnou stranu, než se nacházejí výdechy vzduchu ve vozidle.
 - Chybná instalace teplotního snímače může způsobit nesprávné fungování klimatizace a špatný rozvod vzduchu. Pokud je instalace teplotního snímače provedena nesprávně, klimatizace poběží nepřetržitě nebo přestane pracovat, aniž by dosáhla cílové teploty.
1. Vyvrtejte otvor do stěny před klimatizační jednotkou.



POZNÁMKA Ujistěte se, že je otvor vyvrtán tak, aby teplotní snímač nebyl umístěn mimo vozidlo.

 **obr. 15** na stránce 10

2. Snímač teploty zapojte do konektoru „TA“ (obr. 16, 3) klimatizační jednotky.
3. Vložte snímač do vyvrtaného otvoru.
4. Na snímač teploty nasad'te plastový kryt.

Pokládka rozvodů



NEBEZPEČÍ! Nebezpečí usmrcení elektrickým proudem

Před prováděním jakýchkoli prací na elektricky ovládaných součástech se ujistěte, že k nim není přivedeno žádné napětí.

1. Vyberte průřez vodiče v souladu s jeho délkou:
 - Délka < 7,5 m: 1,5 mm²
 - Délka > 7,5 m: 2,5 mm²
2. Zapojte 4pólovou zástrčku přijímače do IR zásuvky klimatizační jednotky (obr. 16, 1).

 **obr. 16** na stránce 10

3. Připojte 230 V~ kabel (obr. 16, 2) ke zdroji napájení pomocí rychlospojek.

 **obr. 17** na stránce 10

4. **Volitelně:** Ke klimatizační jednotce připojte DC-Kit (Příslušenství) a/ nebo sběrnici LIN vozidla.

Řiďte se pokyny výrobce.

 **obr. 18** na stránce 10

Tabulka 14: Legenda

	DC-Kit	LIN
Pin	Popis	
1	Uzemnění	Uzemnění
2	Uzemnění	Uzemnění
3	Uzemnění	Uzemnění
4	Úsporný provoz	Uzemnění
5	Vzdálené zapnutí	NC
6	Měnič	Uzemnění

Instalace vzduchového potrubí



POZNÁMKA Při instalaci přívodů a vývodů pod vozidlem nepoužívejte zkratkováta řešení. Jinak bude klimatizace nasávat vypouštěný vzduch zpátky dovnitř. Nasávaný vzduch cirkuluje v klimatizační jednotce a má vliv na účinnost a distribuci vzduchu ve vozidle.

Umístění vzduchového potrubí pro účinné chlazení:  **obr. 19** na stránce 11

Umístění vzduchového potrubí pro účinné topení:  **obr. 20** na stránce 11

1. Instalujte vzduchové potrubí (obr. **19**/obr. **20**, **1**) a ventilační trubky (obr. **19**/obr. **20**, **3**).



POZNÁMKA

- Při instalaci vzduchového potrubí vezměte v úvahu, že vzduchovody mohou být optimálně umístěny buď pro chlazení, nebo pro vytápění, nikoliv pro obojí současně.
- Doporučuje se použít kartonovou trubku pro klimatizační rozvody s hliníkovým jádrem a vnějším potahem z PVC. Jmenovitý vnitřní průměr by měl být 60 mm. Vnější průměr by měl mít velikost do 65 mm.

Řiďte se pokyny výrobce.

2. Ujistěte se, že jsou ventilační trubky (obr. **19**/obr. **20**, **3**) spojeny zatačením do sebe s využitím kónického otvoru na výstupu vzduchu.
3. Ujistěte se, že jsou trubky připojeny k výstupu registru (Součásti, **10**).
4. V zájmu dosažení co nejlepší účinnosti postupujte dle následujících pokynů:
 - a) Vzduchové potrubí ved'te tak, aby bylo co nejkratší a nejrovnější.
 - b) Omezte délku trubek na 5 m.
 - c) Nepokládejte trubky do blízkosti zdrojů tepla.
5. Vytvořte otvor pro cirkulaci vzduchu (obr. **19**/obr. **20**, **2**) v blízkosti klimatizační jednotky.



POZNÁMKA Otvory pro cirkulaci vzduchu nebo mřížka musí mít celkový průřez nejméně 300 cm², aby bylo možné nasávat dostatečné množství cirkulujícího vzduchu.

Pokud není možná instalace otvoru pro cirkulaci vzduchu (obr. 19/obr. 20, 2) v blízkosti klimatizační jednotky, zajistěte, aby proudění vzduchu nebránily jiné předměty. V případě potřeby vytvořte mezi otvory a klimatizační jednotkou vzduchovod.

6. Abyste zabránili kondenzaci vody na trubkách, odizolujte je izolačním materiálem.

11 Před prvním použitím



POZNÁMKA

Zajistěte, aby otvor sání vzduchu i výdechy vzduchu zůstaly vždy volné. Všechny ventilační mřížky musí být vždy volně přístupné, aby bylo zajištěno, že klimatizace v zavazadlovém prostoru bude schopna pracovat na maximální výkon.

Nastavení dálkového ovladače

- Vložte baterie (viz Výměna baterií dálkového ovladače).
✓ Na displeji se zobrazí všechny symboly pro 5 s.
 - Stiskněte současně tlačítka a během těchto 5 s.
✓ Displej zobrazí výchozí číslo modelu.
 - Současným stisknutím tlačítek **+** a **-** během 3 s vyberete číslo modelu:
 - FreshWell: **02**
 - FreshJet: **07**
 - FreshLight: **11**
- ✓ Na displeji se zobrazí všechny symboly pro 5 s. Poté je dálkový ovladač připraven k použití.

Nastavení času

- > Nastavte aktuální čas (viz Nastavení času).

12 Použití



POZOR! Nebezpečí poškození

Klimatizaci nepoužívejte, pokud náklon vozidla přesahuje 10°.



POZNÁMKA

- K ovládání klimatizace používejte dálkový ovladač nebo sběrnici LIN. Při ovládání pomocí sběrnice LIN není zapotřebí přijímač.
- Dálkový ovladač musí být během provozu namířen na IR snímač (obr. 4, 4) na přijímači.

Klimatizace potvrdí příjem dat vysokým tónem.

Důležité pokyny k obsluze

Klimatizace má 2 provozní režimy:

Provozní režimy	Charakteristika
Standby	Klimatizace je připravena k provozu a lze ji zapnout pomocí dálkového ovladače.
Zapnuto	Klimatizace upravuje vzduch v interiéru.

Přijímač se zapne, když obdrží impulsy z dálkového ovladače. Na displeji se zobrazí (bliká) nastavená teplota, po 20 s se zobrazí teplota v interiéru a poté se displej vypne.

Dálkový ovladač používejte k následujícím účelům:

- Zapnutí a přepnutí klimatizace do/z pohotovostního režimu
- Úpravy nastavení
- Výběr doplňkových funkcí

Rady ke snadnějšímu použití

Pro optimalizaci výkonu klimatizace se řiďte následujícími pokyny:

- Zlepšete tepelnou izolaci vozidla utěsněním spár a zavěšením reflexních rolet nebo závěsů na okna.
- Pokud bylo vozidlo delší dobu vystaveno přímému slunečnímu záření a teplota v jeho interiéru je vysoká, spusťte klimatizaci v úložném prostoru po dobu několika minut v režimu „Cirkulace vzduchu“ (☼) s otevřenými okny, než aktivujete režim „Chlazení“ (❄).
- Při používání klimatizace se pokud možno vyvarujte otevírání dveří a oken.
- Nastavte přiměřenou teplotu a rychlost ventilátoru.
- Rozumně vyrovnejte výdechy vzduchu.
- Dbejte na to, aby nedošlo k zakrytí vstupní mřížky a výdechů vzduchu.
- Pro zlepšení topného výkonu nechte teplý vzduch proudit co možná nejnižší do interiéru mírným natočením výdechů směrem dolů.
- Pro zlepšení chladicího výkonu nasměrujte proudění studeného vzduchu do interiéru vozidla co nejvíce nahoru mírným natočením výdechů směrem nahoru.
- Stáhněte všechny rolety.

Zapnutí klimatizace v úložném prostoru a její přepnutí do pohotovostního režimu

- > Stiskněte tlačítko ①.
- ✓ Zazní signální tón.

Zapnuto: Po několika minutách začne klimatizace upravovat teplotu vzduchu na naposledy nastavené hodnoty.

Přepnuto do pohotovostního režimu: Klimatizace přestane upravovat vzduch.

Přepnutí pouze samotného dálkového ovladače do/z pohotovostního režimu

Pokud dálkový ovladač nemíří na IR snímač (obr. 4, 4) na ovládacím panelu, můžete aktivovat dálkový ovladač nebo jej přepnout do pohotovostního režimu nezávisle na klimatizaci v úložném prostoru:

- > Stiskněte tlačítko ①.
- ✓ Pokud je dálkový ovladač přepnutý do pohotovostního režimu, zobrazuje se na jeho displeji pouze čas.

Když je dálkový ovladač aktivován, zobrazuje se na jeho displeji několik symbolů.

Výběr režimu klimatizace





1. Ujistěte se, že je klimatizace v úložném prostoru **zapnutá**.
 2. Pomocí tlačítka **MODE** (Režim) zvolte požadovaný režim (viz Režimy klimatizace).
- ✓ Zazní signální tón. Klimatizace se přepne do požadovaného režimu.

Ruční nastavení otáček ventilátoru

Ventilátor reguluje proud přiváděného vzduchu.

V režimech „Chlazení“ (❄️), „Topení“ (☀️) a „Cirkulace vzduchu“ (🌀) lze nastavit výkon ventilátoru ručně. V ostatních režimech řídí klimatizace výkon ventilátoru automaticky a na dálkovém ovladači se zobrazují pouze symboly odpovídající rychlosti ventilátoru bez příslušného kódu.

1. Ujistěte se, že je klimatizace v úložném prostoru **zapnutá**.
2. Zajistěte, aby byl aktivován režim „Chlazení“ (❄️), „Topení“ (☀️) nebo „Cirkulace vzduchu“ (🌀).
3. Tlačítkem 🌀 vyberte požadovaný výkon ventilátoru.

Hlášení na displeji		Popis
Symbol	Kód	
	F1	nízký výkon ventilátoru
	F2	Střední úroveň ventilátoru
	F3	vysoký výkon ventilátoru Není k dispozici v režimu „Chlazení“ (❄️).
		Automatický režim ventilátoru, dostupný pouze v režimech „Chlazení“ (❄️), „Topení“ (☀️) a „Automatický“ (A).

- ✓ Zazní signální tón. Výkon ventilátoru je nastaven na novou hodnotu.

Kód výkonu ventilátoru po několika sekundách zmizí a zobrazí se nastavená teplota.

Nastavení teploty

Režim chlazení

V režimech „Chlazení“ (❄️) a „Odvlhčování“ (🌀) lze dálkovým ovladačem nastavit teplotu mezi 16 °C a 31 °C.

1. Ujistěte se, že je klimatizace v úložném prostoru **zapnutá**.
 2. Zajistěte, aby byl aktivován režim „Chlazení“ (❄️) nebo „Odvlhčování“ (🌀).
 3. Tlačítkem + nebo – zvolte požadovanou teplotu.
- ✓ Zazní signální tón. Na klimatizaci do úložného prostoru je nastavena teplota.



Režim topení

V režimu „Topení“ (☀️) lze dálkovým ovladačem nastavit teplotu mezi 16 °C a 31 °C.

1. Ujistěte se, že je klimatizace v úložném prostoru **zapnutá**.
2. Zajistěte, aby byl aktivován režim „Topení“ (☀️).

3. Tlačítkem **+** nebo **-** zvolte požadovanou teplotu.
- ✓ Zazní signální tón. Poté je na klimatizaci do zavazadlového prostoru nastavena teplota.

Zobrazení teploty

- > Jedním stisknutím tlačítka  zobrazíte aktuální vnitřní teplotu.
- ✓ Na displeji dálkového ovladače se zobrazí symbol  a aktuální vnitřní teplota dálkového ovladače.
- > Dvojným stisknutím tlačítka  se zobrazí nastavená teplota.

Nastavení času

K programování časovače vyžaduje dálkový ovladač aktuální čas. Čas se zobrazuje na displeji dálkového ovladače.



POZNÁMKA Pokud při nastavování času nestisknete po dobu 15 s žádné tlačítko na dálkovém ovladači, přepne se dálkový ovladač zpět do výchozího režimu a uloží aktuální nastavení.

Při nastavování času postupujte následovně:

1. Dálkový ovladač musí být **zapnutý**.
2. Tlačítko  podržte stisknuté po dobu 2 s.
- ✓ Zobrazení času se rozblíká.
3. Tlačítkem **+** nebo **-** nastavte aktuální čas.



POZNÁMKA Pro rychlejší posun času podržte tlačítko **+** nebo **-** stisknuté déle než 2 s.

4. Stisknutím tlačítka **SET** potvrdíte nastavený čas.

Nastavení časovače

Pomocí funkce časovače lze nastavit určitý časový rámec provozu klimatizace. Zadat lze čas zapnutí, čas vypnutí nebo obě hodnoty.



POZNÁMKA Pokud při programování časovače nestisknete po dobu 15 s žádné tlačítko na dálkovém ovladači, přepne dálkový ovladač zpět do výchozího režimu.

1. Ujistěte se, že je klimatizace v úložném prostoru **zapnutá** (Zapnutí klimatizace v úložném prostoru a její přepnutí do pohotovostního režimu).
2. Vyberte režim klimatizace a všechny požadované hodnoty (např. teplotu).
3. Nastavte požadovaný časovač:
 - Nastavení doby zapnutí
 - Nastavení doby vypnutí
 - Nastavení okamžiku zapnutí a vypnutí

Nastavení doby zapnutí

1. Přepněte klimatizaci do **pohotovostního režimu** (Zapnutí klimatizace v úložném prostoru a její přepnutí do pohotovostního režimu).
2. Stiskněte jednou tlačítko .

- ✓ Na displeji dálkového ovladače bliká symbol **ZAP** (🌞).
- 3. Tlačítkem **+** nebo **-** nastavte čas, kdy se má klimatizace zapnout.
- 4. Stisknutím tlačítka **SET** přeneste hodnotu do klimatizace.
- ✓ Klimatizace v úložném prostoru se v zadanou dobu zapne ve zvoleném režimu.
- 5. Přepněte klimatizaci do pohotovostního režimu (viz Zapnutí klimatizace v úložném prostoru a její přepnutí do pohotovostního režimu).

Nastavení doby vypnutí

1. Stiskněte dvakrát tlačítko (⌚).
- ✓ Na displeji dálkového ovladače bliká symbol **VYP** (🌙).
2. Tlačítkem **+** nebo **-** nastavte čas, kdy se má klimatizace vypnout.
3. Stisknutím tlačítka **SET** přeneste hodnotu do klimatizace.
- ✓ Klimatizace se spustí v nastaveném čase a ve vybraném režimu, poté poběží až do druhého nastaveného času.

Nastavení okamžiku zapnutí a vypnutí

1. Stiskněte třikrát tlačítko (⌚).
- ✓ Na displeji dálkového ovladače bliká symbol **ZAP** (🌞).
Zobrazí se symbol **VYP** (🌙).
2. Tlačítkem **+** nebo **-** nastavte čas, kdy se má klimatizace zapnout.
3. Stiskněte tlačítko (⌚).
- ✓ Na displeji dálkového ovladače bliká symbol **VYP** (🌙).
4. Tlačítkem **+** nebo **-** nastavte čas, kdy se má klimatizace vypnout.
5. Stisknutím tlačítka **SET** přeneste hodnotu do klimatizace.
- ✓ Klimatizace se spustí v nastaveném čase a ve vybraném režimu, poté poběží až do druhého nastaveného času.
6. Přepněte klimatizaci do pohotovostního režimu (viz Zapnutí klimatizace v úložném prostoru a její přepnutí do pohotovostního režimu).

Zrušení nastavení časovače

Pokud byl nastaven časovač, lze tato nastavení zrušit následujícím způsobem:

- > Stiskněte pětkrát tlačítko (⌚).
- ✓ Symbol časovače zmizí. Nastavení je zrušeno.

Aktivace a deaktivace funkce pro spaní



POZNÁMKA Funkce pro spaní je deaktivována v režimech „Cirkulace vzduchu“ (🌀) a „Odvlhčování“ (💧).

1. Ujistěte se, že je klimatizace v úložném prostoru **zapnutá**.
2. Nastavte požadovanou teplotu (viz Nastavení teploty).
3. Stiskněte tlačítko (🌙).
- ✓ Na displeji dálkového ovladače se zobrazí symbol (🌙). Funkce spánku je aktivována.
4. Funkci pro spaní deaktivujete opětovným stisknutím tlačítka (🌙).



POZNÁMKA Funkce pro spaní se deaktivuje stisknutím tlačítka **MODE**.

Výměna baterií dálkového ovladače

Když se na displeji dálkového ovladače zobrazí symbol , vyměňte baterie.

Příhrádka na baterie se nachází na zadní straně dálkového ovladače.

1. Zatlačte dolů víčko příhrádky na baterie a posunutím ve směru šipky jej otevřete.
2. Do dálkového ovladače vložte 2 nové baterie (typu AAA) tak, jak je uvedeno v příhrádce na baterie.
3. Zavřete víčko příhrádky na baterie.

13 Čištění a péče



VÝSTRAHA! Riziko zranění

Jiné než zde popsané práce na údržbě klimatizace smějí provádět pouze odborníci, kteří jsou seznámeni s nebezpečími při manipulaci s chladivou a klimatizačními zařízeními i s příslušnými předpisy.



POZOR! Nebezpečí poškození

- Klimatizaci nikdy nečistěte vysokotlakým čističem.
 - Při čištění klimatizace nepoužívejte ostré nebo tvrdé předměty anebo čisticí prostředky.
 - K čištění této klimatizace používejte pouze vodu s šetrným čisticím prostředkem.
 - **Nikdy** nepoužívejte benzín, naftu nebo rozpouštědla.
- > Plášť klimatizace v úložném prostoru a jednotku výstupu vzduchu občas otřete vlhkou utěrkou.
 - > Pravidelně odstraňujte nečistoty z ventilačních mřížek (obr. 21, 1) klimatizace.
 -  obr. 21 na stránce 12
 - > Dálkový ovladač podle potřeby očistěte mírně zvlhčenou utěrkou. K očištění displeje dálkového ovladače použijte ubrousek na čištění brýlí.
 - > Jednou za rok vyčistěte nebo vyměňte uhlíkový filtr (Čištění nebo výměna uhlíkového filtru).

Čištění vložky uhlíkového filtru

Pravidelně čistěte vložku uhlíkového filtru v klimatizaci do úložného prostoru:  obr. 22 na stránce 12

1. Vytáhněte vložku uhlíkového filtru (1) z upevnění.
2. Vložku uhlíkového filtru (1) vyčistěte čisticím roztokem a nechte ji vyschnout.
3. Vložku uhlíkového filtru (1) vložte zpět.

Čištění nebo výměna uhlíkového filtru

Jednou za rok vyčistěte nebo vyměňte uhlíkový filtr:

1. Vytáhněte vložku uhlíkového filtru (obr. 22, 1) z upevnění.
2. Vyjměte uhlíkový filtr (obr. 22, 2).
3. Podle potřeby uhlíkový filtr (obr. 22, 1) vyčistěte čisticím roztokem nebo jej vyměňte.

4. Vložte nový nebo vysušený uhlíkový filtr (obr. 22, 1).

Kontrola odtoku kondenzátu

- > Zkontrolujte, zda jsou odtokové kanálky zkondenzované vody (obr. 21, 2) po stranách klimatizace čisté a kondenzát může odtékat.

Údržba výměníku tepla

- > Jednou ročně nechte provést údržbu tepelného výměníku klimatizace v odborném servisu.

14 Řešení problémů

Porucha	Možná příčina	Návrh řešení
Žádné chlazení	Není nastaven režim „Chlazení“ (❄️).	> Aktivujte režim „Chlazení“ (❄️) (viz Režim chlazení).
	Okolní teplota je vyšší než 52 °C.	Klimatizace do úložného prostoru pod lavicí je určena pouze pro okolní teploty v rozmezí - 5 ... 52 °C.
	Nastavená teplota je vyšší než teplota v prostoru.	> Nastavte nižší teplotu (viz Nastavení teploty).
	Okolní teplota je nižší než 16 °C.	> Aktivujte režim „Cirkulace vzduchu“ (🌀).
	Vadná tepelná ochrana. Poškozený kompresor. Nedostatečná náplň chladicího média. Znečištěné cívky výměníku tepla. Vadný venkovní ventilátor.	> Kontaktujte autorizovaný servis.
	Funkce ochrany proti zamrznutí je pravidelně aktivní. Kompresor se opakovaně zapíná a vypíná, aniž by dosáhl nastavené teploty.	> Zvolte nejvyšší rychlost ventilátoru (viz Ruční nastavení otáček ventilátoru).
	Otvory pro přívod anebo výstup vzduchu pod vozidlem jsou zablokované.	> Očistěte otvory pro přívod anebo výstup vzduchu (viz Čištění a péče.)
	Přívody a výstupy vzduchu jsou instalovány příliš blízko u sebe.	> Natočte výstupy vzduchu směrem od přívodu vzduchu.
Zařízení netopí.	Není nastaven režim „Topení“ (☀️).	> Aktivujte režim „Topení“ (☀️) (viz Režim topení).
	Okolní teplota je nižší než -5 °C.	Klimatizace do úložného prostoru pod lavicí je určena pouze pro okolní teploty v rozmezí - 5 ... 52 °C.
	Nastavená teplota je nižší než teplota v místnosti.	> Nastavte vyšší teplotu (viz Nastavení teploty).
	Okolní teplota je vyšší než 31 °C.	Teplotu lze nastavovat jen v rozsahu 16 ... 31 °C.

Porucha	Možná příčina	Návrh řešení
	Vadná tepelná ochrana. Poškozený kompresor. Nedostatečná náplň chladicího média. Znečištěné cívky výměníku tepla. Vadný venkovní ventilátor.	> Kontaktujte autorizovaného zástupce servisu.
	Otvory pro přívod anebo výstup vzduchu pod vozidlem jsou zablokované.	> Očistěte otvory pro přívod anebo výstup vzduchu (viz Čištění a péče.)
Z klimatizace do úložného prostoru pod lavicí proudí málo vzduchu.	Vzduchový filtr je ucpaný.	> Vyčistěte filtr vzduchu (viz Čištění vložky uhlíkového filtru).
	Znečištěné cívky výměníku tepla. Vadný vnitřní ventilátor.	> Kontaktujte autorizovaného zástupce servisu.
Do vozidla teče voda.	Otvory pro odtok kondenzátu jsou ucpané.	> Vyčistěte otvory pro odtok kondenzátu (viz Kontrola odtoku kondenzátu).
	Poškozené těsnění.	> Kontaktujte autorizovaného zástupce servisu.
Klimatizaci v úložném prostoru nelze zapnout.	Není připojeno napájecí napětí (230 V~).	> Zkontrolujte přívod proudu.
	Napětí je příliš nízké (nižší než 200 V~). Vadný měnič napětí. Vadná tepelná ochrana.	> Kontaktujte autorizovaného zástupce servisu.
	Elektrická pojistka napájení je přepálená.	> Zkontrolujte elektrickou pojistku napájecího zdroje (viz Technické údaje).
Klimatizace v úložném prostoru se zastavuje.	Vzduchový filtr je ucpaný.	> Vyčistěte filtr vzduchu (viz Čištění vložky uhlíkového filtru).
	Napětí je příliš nízké (nižší než 200 V~). Vadný měnič napětí. Vadná tepelná ochrana. Ventilátor kondenzátoru je poškozený. Znečištěné cívky výměníku tepla. Vadný venkovní ventilátor.	> Kontaktujte autorizovaného zástupce servisu.
Klimatizace v úložném prostoru se nezapíná.	Snímač teploty je vadný.	> Kontaktujte autorizovaného zástupce servisu.
Přijímač indikuje chybový kód E1 .	Na snímači teploty interiéru došlo k chybě.	1. Ujistěte se, že kabely a zástrčky nejsou vadné a že jsou správně zasunuté. 2. V případě potřeby se obraťte na autorizovaný servis.
Přijímač indikuje chybový kód E2 .	Na teplotním snímači vnitřního výměníku tepla došlo k chybě.	> Kontaktujte autorizovaného zástupce servisu.

Porucha	Možná příčina	Návrh řešení
Přijímač indikuje chybový kód E3 .	Na teplotním snímači venkovního výměníku tepla došlo k chybě.	> Kontaktujte autorizovaného zástupce servisu.
Přijímač indikuje chybový kód E4 .	Při komunikaci s řídicí kartou došlo k chybě.	> Kontaktujte autorizovaného zástupce servisu.

15 Záruka

Na výrobek je poskytována záruka v souladu s platnými zákony. Pokud je výrobek vadný, kontaktujte pobočku výrobce ve vaší zemi nebo svého prodejce (viz dometic.com/dealer).

K vyřízení opravy nebo záruky nezapomeňte odeslat následující dokumenty:

- kopii účtenky s datem zakoupení,
- uvedení důvodu reklamace nebo popis vady.

Upozorňujeme, že oprava svépomocí nebo neodborná oprava může ohrozit bezpečnost a vést ke ztrátě záruky.

16 Likvidace



VÝSTRAHA! Nebezpečí požáru

- Chladivo je vysoce hořlavé. Za žádných okolností neotevírejte ani nepoškozujte chladicí okruh.
- Izolace přístroje obsahuje izolační plyn (viz typový štítek). Nepoškozujte izolaci.



Recyklace výrobků s nevyměnitelnými bateriemi, dobíjecími bateriemi nebo světelnými zdroji:





- Pokud výrobek obsahuje nevyměnitelné baterie, dobíjecí baterie nebo světelné zdroje, nemusíte je před likvidací odstraňovat.
- Pokud budete chtít výrobek definitivně zlikvidovat, informace o příslušném postupu v souladu s platnými předpisy pro likvidaci vám sdělí místní recyklační středisko nebo specializovaný prodejce.
- Výrobek lze zlikvidovat bezplatně.



Recyklace obalového materiálu: Kdekoliv je to možné, tříděte obalový materiál do příslušných kontejnerů.

17 Technické údaje

	FreshWell FWX4350EHP
Jmenovité vstupní napětí	220 ... 240 V~, 50 Hz
Odběr proudu	
Jmenovitý proud při chlazení	4,8 A
Maximální proud při chlazení	6,2 A
Jmenovitý proud při topení	4,5 A
Maximální proud při topení	5,1 A

	FreshWell FWX4350EHP
Požadovaná pojistka	10 A
Rozsah provozních teplot	- 5 ... 52 °C
Hlukové emise	< 58 dB(A)
Chladivo	R32
Množství chladiva	0.43 kg
Ekvivalent CO ₂	0,290 t
Potenciál skleníkových plynů (GWP)	675
Doplňkové topné těleso	500 W
Ventilátor	3 stupně výkonu 1 automatický režim
Stupeň krytí	IP X5
Max. objem prostoru ve vozidle (s izolovanými stěnami)	30 m ³
Rozměry (v mm)	 obr. 23 na stránce 13
Hmotnost	přibl. 21 kg
Zkouška/certifikát	  

Obsahuje fluorované skleníkové plyny. Hermeticky utěsněné zařízení.

Magyar

1	Fontos információk.....	350
2	Szimbólumok magyarázata.....	350
3	A készüléken látható szimbólumok magyarázata.....	351
4	Biztonsági útmutatások.....	351
5	Célcsoport.....	353
6	A csomag tartalma.....	353
7	Tartozékok.....	354
8	Rendeltetésszerű használat.....	354
9	Műszaki leírás.....	355
10	Szerelés.....	358
11	Az első használat előtt.....	363
12	Üzemeltetés.....	364
13	Tisztítás és karbantartás.....	368
14	Hibakeresés.....	369
15	Szavatosság.....	372
16	Ártalmatlanítás.....	372
17	Műszaki adatok.....	372

1 Fontos információk

A termék mindenkoris szakszerű telepítése, használata és karbantartása érdekében kérjük figyelmesen olvassa el az ebben a termék kézikönyvben található utasításokat, irányelveket és figyelmeztetéseket, valamint mindig tartsa be ezeket. Ezt az útmutatót a termék közelében KELL tartani.

A termék használatba vételével Ön kijelenti hogy figyelmesen elolvasta az összes utasítást, irányelvet és figyelmeztetést, valamint megértette és elfogadja az itt leírt szerződési feltételeket. Ön elfogadja, hogy kizárólag a rendeltetésének megfelelő célra és a jelen termék kézikönyvben leírt útmutatásoknak, irányelveknek és figyelmeztetéseknek, valamint a hatályos törvényeknek és szabályozásoknak megfelelően használja ezt a terméket. Az itt leírt utasítások és figyelmeztetések elolvasásának és betartásának elmulasztása saját és mások sérüléséhez, a termék vagy a közelben található más anyagi javak károsodásához vezethet. Ez a termék kézikönyv és a benne található utasítások, irányelvek és figyelmeztetések, valamint a kapcsolódó dokumentációk módosulhatnak és frissülhetnek. Naprakész termékinformációkért látogasson el a következő honlapra: documents.dometic.com.

2 Szimbólumok magyarázata



FIGYELMEZTETÉS!

Veszélyes helyzetet jelöl, amely súlyos sérülést vagy halált okozhat, ha nem kerülük el.



VIGYÁZAT!

Veszélyes helyzetet jelöl, amely könnyű vagy mérsékelt sérülést okozhat, ha nem kerülük el.



FIGYELEM!

Olyan helyzetet jelöl, amely vagyoni kárt okozhat, ha nem kerülük el.



MEGJEGYZÉS A termék kezelésére vonatkozó kiegészítő információk.

3 A készüléken látható szimbólumok magyarázata



Figyelmeztetés! Kis sebességgel égő anyag.



Olvassa el a használati utasítást.



Olvassa el a szerviz kézikönyvet.

4 Biztonsági útmutatások

Alapvető biztonság



FIGYELMEZTETÉS! Áramütés miatti veszély

- A tárolóládás klímaberendezés szerelését, karbantartását és javításait csak a hűtőközegek és klímaberendezések kezelését és a vonatkozó előírásokat ismerő szakemberek végezhetik. Javítás esetén forduljon az Ön országában illetékes szervizközponthoz (lásd: dometic.com/dealer).
- Ha a készülék tápkábele megsérült, akkor a veszélyek elkerülése érdekében a gyártóval, a szervizzel vagy egy hasonlóan képzett szakemberrel kell kicseréltetni a tápkábelt.



FIGYELMEZTETÉS! Tűzveszély

- A készüléket tilos tűzveszélyes folyadékok közelében használni.
- Ügyeljen arra, hogy a levegőkivezető nyílás területén ne legyenek éghető tárgyak tárolva vagy felszerelve. A távolság legalább 50 cm legyen.
- Tűz esetén ne vegye le a készülék felső fedelét. Helyette használjon engedélyezett oldószerkeket. Az oltáshoz ne használjon vizet.
- A hűtőközeg körben lévő hűtőközeg erősen gyúlékony, és ha a készülék kis méretű helyiségben van, szivárgás esetén gyúlékony gázok képződhetnek. A hűtőkör sérülése esetén: Tartsa távol a készüléket a nyílt lángokat és a lehetséges szikraforrásokat. Alaposan szellőztesse a helyiséget. Kapcsolja ki a készüléket.
- A készüléket olyan helyiségben tárolja, amelyben nincsenek folyamatos üzemű szikraforrások, például nyílt láng, üzemelő gázkészülék, vagy üzemelő elektromos fűtőkészülék.
- A hűtőközeg szivárgások keresése vagy felderítése során semmilyen körülmények között nem szabad potenciális

szikraforrásokat használni. Halogénlámpát (vagy más, nyílt lángot alkalmazó érzékelőt) tilos használni.

- A leolvasztás, vagy a tisztítás meggyorsítása érdekében ne használjon más módszereket, mint amelyeket a gyártó javasol.
- Ne szúrja ki és ne dobja tűzbe a készüléket.
- Vegye figyelembe, hogy a hűtőközegek szagtalanok lehetnek.



FIGYELMEZTETÉS! Sérülés kockázata

- Ha a készüléken látható sérülések vannak, akkor a készüléket nem szabad üzembe helyezni.
- A készüléket 8 év feletti gyermekek, valamint korlátozott fizikai, érzékszervi és mentális képességű, illetve megfelelő tapasztalattal és tudással nem rendelkező személyek csak felügyelet mellett, illetve a készülék biztonságos használatát és az abból eredő veszélyeket megértve használhatják.
- **Az elektromos berendezések nem játékszerek.** Úgy tárolja és használja a készüléket, hogy a gyermekek és kisgyermekek ne férhessenek hozzá.
- A készülékkel gyerekek nem játszhatnak.
- A tisztítást és a felhasználói karbantartást felügyelet nélküli gyermekek nem végezhetik.
- Ne végezzen módosításokat vagy átépítéseket a készüléken!
- **Ne** nyúljon a levegő kivezető nyílásaiba, és ne vezessen be idegen tárgyakat a tárolóládás klímaberendezésbe.
- Semmilyen esetben ne nyissa fel vagy károsítsa a hűtőkört.
- A karbantartást csak a berendezés gyártója által ajánlott módon szabad elvégezni. A más szakképzett személyzet közreműködését igénylő karbantartást és javítást a gyúlékony hűtőközegek használatában jártas személy felügyelete mellett kell elvégezni.



FIGYELEM! Károsodás veszélye

- A készülék hűtőközeg-körforgásában előforduló hibák esetén a berendezést szakcéggel kell ellenőriztetni és megfelelően kell üzembe helyezni. Tilos a hűtőközeget a légkörbe engedni.
- Tárolás során ne helyezzen súlyos tárgyakat és ne fejtse ki nyomást a készülék tetejére.
- Ne tegye ki a tárolóládás klímaberendezést víz hatásának.

A készülék biztonságos telepítése



FIGYELMEZTETÉS! Sérülés kockázata

- A készüléket úgy kell biztonságosan beszerezni, hogy ne billenhesen el és ne eshessen le.
- A vezetékeket úgy csatlakoztassa és helyezze el, hogy ne keletkezzen botlásveszély, és a vezeték ne sérülhessen meg.



FIGYELEM! Károsodás veszélye

- Ellenőrizze, hogy az adattáblán feltüntetett feszültségadat megegyezik-e a áramellátás feszültségadatával.

- Ha a vezetékeket éles peremű falakon kell átvezetnie, akkor használjon kábelcsatornákat!
- Ne vezessen laza vagy élesen megtört vezetékeket elektromosan vezető anyagokon.
- A vezetékekre ne fejtse ki húzóerőt.

Biztonság a készülék üzemeltetése során



FIGYELMEZTETÉS! Áramütés miatti veszély

A készüléken végzendő munkák előtt mindig szakítsa meg az áramellátást.



VIGYÁZAT! Sérülés kockázata

Üzemeltetés közben nem érintse meg a készüléket. A készülék forró és hideg alkatrészeket, mozgó alkatrészeket és elektromos elemeket tartalmaz, amelyek sérülést okozhatnak.



FIGYELEM! Károsodás veszélye

Kerülje az erős rezgéseket. Túl erős rezgések esetén a készülék megfelelő működése nem biztosított.

5 Célcsoport



A készülék mechanikai és elektromos beszerelését és beállítását csak olyan szakképzett szakember végezheti, aki bizonyítottan rendelkezik a gépjárműipari és háztartási berendezések és berendezések felépítésével és működtetésével kapcsolatos készségekkel és ismeretekkel, és aki ismeri annak az országnak a vonatkozó előírásait, amelyben a berendezést beszerelik és/vagy használják, valamint a veszélyek azonosítása és elkerülése érdekében biztonsági képzésben részesült.

6 A csomag tartalma

1. ábra, 3. oldal

Sz.	Mennyiség	Leírás
1	1	Tárolóládás klímaberendezés
2	1	Távírányító
3	2	AAA típusú elem
4	1	Hőmérséklet érzékelő
5	1	Vevő
6	1	Szénszűrő betét
7	2	Szerelőkonzolok
8	3	Gyorscsatlakozó
9	4	Rögzítőkengyel
10	10	Szélvédő
11	26	4 x 20 mm csavar
12	4	3 x 15 mm csavar
13	1	Levegőkimenet takaróeleme

Sz.	Mennyiség	Leírás
14	2	Kiöntőcsőr
15	2	Külső rácsok
-	1	Összeszerelési sablon

7 Tartozékok

Leírás	Cikksz.
Levegőbefűvő cső	9100300019
Levegőkiömlő rács	9100300077
90° sarokelem	9100300015
Levegő beszívó rács	9100300017
DC KIT DSP-T 12	9600007286
DSP-T 24 DC KIT	9600007287

8 Rendeltetészerű használat

A tárolóládás klímaberendezés lakóautókba, lakókocsikba és más, lakótérrel rendelkező járművekbe való beszerelésre alkalmas.

A tárolóládás klímaberendezés a következő célokra **nem** alkalmas:

- Házak és lakások
- Teherautók és személygépkocsik
- Építőipari gépek, mezőgazdasági gépek vagy hasonló berendezések
- Hajók és sétahajók
- Vonatok és repülőgépek

Ez a termék az itt leírt utasításoknak megfelelő rendeltetészerű használatra alkalmas.

Ez a kézikönyv olyan információkat nyújt, amelyek a termék szakszerű telepítéséhez és/vagy üzemeltetéséhez szükségesek. A hibás telepítés és/vagy a szakszerűtlen üzemeltetés vagy karbantartás elégtelen teljesítményhez és potenciálisan meghibásodáshoz vezethet.

A gyártó nem vállal felelősséget a termék olyan károsodásáért, vagy sérülésekért, amelyek a következőkre vezethetők vissza:

- Hibás beszerelés, összeszerelés vagy csatlakoztatás, ideértve a túlfeszültséget is
- Helytelen karbantartás, vagy a gyártó által szállított eredeti cserealkatrészekről eltérő cserealkatrészek használata
- A termék kifejezett gyártói engedély nélküli módosítása
- Az útmutatóban leírt céloktól eltérő felhasználás

A Dometic fenntartja a termék megjelenésének és specifikációjának módosítására vonatkozó jogát.

9 Műszaki leírás

A tárolóládás klímaberendezés hűvös, páramentesített levegővel látja el a jármű belsejét.

A tárolóládás klímaberendezés távirányítóval is üzemeltethető.

A tárolóládás klímaberendezés képes a vezetőfülke levegőjének hőmérsékletét egy meghatározott szintre csökkenteni. A hűtésnél elérhető hőmérséklet a járműtípustól, a környezeti hőmérséklettől és a tárolóládás klímaberendezés hűtőtéljesítményétől függ.

A tárolóládás klímaberendezés leolvasztási és hideg levegő megakadályozási funkcióval van felszerelve. A leolvasztási funkció megakadályozza a külső hőcserélő jegesedését fűtési üzemmódban. A hideg levegő megakadályozási funkció megakadályozza, hogy fűtési üzemmódban hideg levegő áramoljon a járműbe.

Szerkezeti elemek

A tárolóládás klímaberendezés hűtőkör-köze a következő fő alkatrészekből áll:

2. ábra, 3. oldal

- **Kompresszor(1)**

A kompresszor beszívja és sűríti az alkalmazott hűtőközeget. Így megnő a hűtőkör közeg nyomása és ezáltal hőmérséklete is.

- **Kondenzátor (2)**

A kondenzátor biztosítja hogy az áramló levegő hőt vegyen fel, ezáltal a forró hűtőkör közeg lehűl és folyékonyá válik.

- **Párolgató (3)**

A párolgatók lehűtik és páratlanítják a rajtuk átáramló levegőt. A hűtőkör közeg hőt vesz fel és elpárolog.

- **Ventilátor (4)**

A ventilátor a lehűtött vagy felmelegített levegőt egy levegőkivezető egységen keresztül elosztatja járműben.

- **4-utas szelep (5)**

A 4-utas szelep megfordítja a hűtőkört. Így a párolgató belső regisztere kondenzátorrá válik, és felmelegíti az áthaladó levegőt.

- **Elektromos fűtőelem (6)**

Amikor a külső hőmérséklet alacsony, az elektromos fűtőelem növeli a fűtőhatást.

- **Levegőbemenet (7), levegőkimenet (8) a külső hőcserélőhöz.**

A levegő a levegőbemeneten keresztül kerül a tárolóládás klímaberendezésbe, és a levegőkimeneten keresztül távozik.









- **Regiszter kimenet (9), levegőbemenet (10) a belső hőcserélőhöz**

A levegő a levegőbemeneten keresztül kerül a tárolóládás klímaberendezésbe, és a regiszter kimeneten keresztül távozik. Az üzemmódtól függően a belső hőcserélő felmelegíti vagy lehűti a levegőt.

Távirányító



A tárolóládás klímaberendezés beállításai távvezérléssel történnek.





A távirányító a következő kezelő- és kijelzőelemekkel van felszerelve:  3. ábra, 4. oldal

Sz.	Szerkezeti elem	Leírás
1	Kijelző	A következőket jelzi ki: <ul style="list-style-type: none"> • Idő • A kívánt beltéri hőmérséklet °C-ban vagy °F-ban • Tényleges beltéri hőmérséklet • Légh Kondicionálás módja • Ventilátorfokozat • Aktív kiegészítő funkciók szimbólumai • Akkumulátorállapot
2	 gomb	Bekapcsolja vagy készenléti üzemmódba kapcsolja a klímaberendezést és a távirányítót.
3	 gomb	Kiválasztja a ventilátorfokozatot.
4	MODE gomb	Kiválasztja a légh Kondicionálási üzemmódot.
5	 gomb	Az alvás funkció aktiválása.
6	Egyszeri megnyomás: Újbóli megnyomás:	Megjeleníti az aktuális belső hőmérsékletet (megjelenik a  szimbólum).
		Megjeleníti beállított hőmérsékletet.
7	 gomb	Még nincs hozzárendelt funkció.
8	°C/°F gomb	Celsius-fok (°C) és Fahrenheit (°F) között kapcsolja a hőmérséklet mértékegységét.
9	 gomb	Beállítja az időzítőt és az órát.
10	SET gomb	Megerősíti és elmenti a beállításokat.
11	 gomb	Nincs funkciója.
12	+ gomb	Növeli a kiválasztott értéket.
13	- gomb	Csökkenti a kiválasztott értéket.
14	 szimbólum	Akkor jelenik meg ha a távirányító elemei lemerültek.
15	 szimbólum	Megjeleníti, hogy a távirányító értékeket továbbítja a tárolóládás klímaberendezésnek.

Klímaüzemmódok

A tárolóládás klímaberendezés a következő légh Kondicionálási módokkal rendelkezik:

Légh Kondicionálás módja	Kijelzőüzenet	Leírás
Automatikus	A	A tárolóládás klímaberendezés fűtéssel vagy hűtéssel és a szükséges ventilátor-fordulatszám szabályozásával szabályozza a belső hőmérsékletet a beállított hőmérsékletre. Megjegyzés: "Automatikus" üzemmódban a  gomb, a + gomb és a - gomb ki vannak kapcsolva.
Hűtés		A tárolóládás klímaberendezés a megadott ventilátor-beállításokkal a belső hőmérsékletet a beállított hőmérsékletre hűti.

Légkondicionálás módja	Kijelzőüzenet	Leírás
Melegítés		A tárolóládás klímaberendezés a megadott ventilátor-beállításokkal a belső hőmérsékletet a beállított hőmérsékletre fűti.
Levegőkeringetés		A ventilátor fűtés vagy hűtés nélkül, meghatározott ventilátor-beállításokkal levegő keringtetésére szolgál.
Páramentesítés		A tárolóládás klímaberendezés hűtéssel és a szükséges ventilátorfordulatszám szabályozásával szabályozza a belső hőmérsékletet a beállított hőmérsékletre. Ezenkívül a tárolóládás klímaberendezés eltávolítja a levegőből a párat. Megjegyzés: "Páramentesítési" módban a  gomb nem aktív.
Alvás		Hűtés üzemmódban: Ha a szobahőmérséklet 2 °C-kal magasabb a beállítottnál, a kompresszor bekapcsol. Ha a szobahőmérséklet 2 °C-kal a beállított alá csökken, a kompresszor leáll. Fűtés üzemmódban: Ha a szobahőmérséklet 2 °C-kal alacsonyabb a beállítottnál, a kompresszor bekapcsol. Ha a szobahőmérséklet 2 °C-kal a beállított fölé emelkedik, a kompresszor leáll.

Aktuális levegőhőmérséklet automatikus üzemmódban

Aktuális szobahőmérséklet ϑ	$\vartheta \leq 20\text{ °C}$	$22\text{ °C} < \vartheta < 25\text{ °C}$	$\vartheta \geq 25\text{ °C}$
Beállítási pont	20 °C	22 °C	25 °C
Légkondicionálási üzemmód	"Fűtés" vagy "levegő keringetés"	"Páramentesítés" vagy "levegő keringetés"	"Hűtés"

Időzítő funkció

A tárolóládás klímaberendezés időzítő funkcióval van felszerelve.

Kijelzőüzenet	Leírás
	A klímaberendezés a beállított időpontban bekapcsol.
	A klímaberendezés a beállított időpontban kikapcsol.
	A klímaberendezés a beállított időpontokban be-, majd újból kikapcsol.

Vevő

A vevő következő kezelő- és kijelzőelemekkel rendelkezik:  **4. ábra, 5. oldal**

Sz.	Szerkezeti elem	Állapot	Leírás
1	Kijelző	Világít	A beállított hőmérséklet vagy a szobahőmérséklet jelenik meg a kijelzőn.
		Nem világít	A vevő ki van kapcsolva vagy készenléti állapotban van.

Sz.	Szerkezeti elem	Állapot	Leírás
2	Piros/zöld LED	Folyamatosan piros fény	Aktiválódott a készenléti üzemmód.
		Folyamatosan zöld fény	A készenléti üzemmód kivételével bármelyik üzemmód aktiválva van.
		Villogó piros és zöld	A tárolóládás klímaberendezés be van kapcsolva. Nincs tápfeszültség.
3	Kék LED	Folyamatosan világít	Aktiválódott a "Hűtés" üzemmód.
		Villog	Aktiválódott a "Páramentesítés" üzemmód.
		Nem világít	A hűtés és a "Páramentesítés" üzemmód kivételével bármelyik üzemmód aktiválva van.
4	Narancssárga LED	Folyamatosan világít	Aktiválódott a "Fűtés" üzemmód.
		Villog	Aktiválódott a "Fűtés" üzemmód. A leolvastási funkció vagy a hideg levegő megakadályozási funkció aktiválva van. A tárolóládás klímaberendezés nem készíti meleg levegőt.
		Nem világít	Bármelyik üzemmód aktiválva van, kivéve a "Fűtés" üzemmódot.
5	Sárga LED	Folyamatosan világít	Aktiválva van az időzítő funkció.
		Nem világít	Az időzítő funkció ki van kapcsolva.

10 Szerelés

Telepítési útmutatások

A tárolóládás klímaberendezés szerelése során a következő útmutatásokat kell figyelembe venni:



VESZÉLY! Áramütés miatti veszély

A tárolóládás klímaberendezésen végzendő munkák előtt szakítsa meg az összes feszültségellátást.



VIGYÁZAT! Sérülés kockázata

- A tárolóládás klímaberendezés nem megfelelő felszerelése veszélyezteti a felhasználó biztonságát, és a készülék helyrehozhatatlan károsodását okozhatja.
- A tárolóládás klímaberendezés nem a jelen szerelési útmutatónak megfelelő felszerelése esetén a gyártó sem üzemzavarokra, sem a tárolóládás klímaberendezés biztonságára, különösen nem a személyi sérülésekre és/vagy anyagi károokra vonatkozóan nem vállal semmilyen felelősséget.
- A tárolóládás klímaberendezés beszerelésekor viselje az ajánlott védőruházatot (pl. védőszemüveg, kesztyű).



FIGYELEM! Károsodás veszélye

- A tárolóládás klímaberendezés beszerelésekor ügyeljen a jármű statikájára és az összes nyílás tömítésére.
- Bármilyen fúrás előtt ellenőrizze, hogy a fúrással nem tenne-e kárt az elektromos kábelekben vagy más alkatrészekben.

A tárolóládás klímaberendezés szállítása



VIGYÁZAT! Sérülés kockázata

Ne mozgassa a tárolóládás klímaberendezést egyedül.



FIGYELEM! Károsodás veszélye

- Ne húzza vagy tolja a tárolóládás klímaberendezést (. ábra **5**, **A**).
- Ne használja a szellőzőnyílásokat a tárolóládás klímaberendezés megemelésére (. ábra **5**, **B**).

 **5**. ábra, 5. oldal

Szerelési hely

- A készülék beszereléséhez nyílásokat kell kialakítani a padlóban. Ügyeljen arra, hogy a nyílások hozzáférhetőek legyenek, és ne takarja el ezeket a jármű semmilyen alkatrésze.
- A tárolóládás klímaberendezés beszerelése előtt győződjön meg arról, hogy a tárolóládás klímaberendezés beszerelése nem károsíthatja a jármű egyetlen alkatrészét sem (pl. vezetékek, lámpák, szekrények, ajtók).
- A felszerelés helyén a hajlásszög nem lehet nagyobb mint 10 °.
- A jármű optimális légkondicionálása érdekében a tárolóládás klímaberendezést a jármű központi helyére (pl. egy fülkébe vagy hasonló házba) szerelje be.
- Olyan helyet válasszon, amely karbantartás, szétszerelés és beszerelés céljából könnyen hozzáférhető.
- A tárolóládás klímaberendezést a padlóra kell szerelni.
- A furatok elkészítése előtt helyezze a szerelősablont a kiválasztott rekeszbe és ellenőrizze a padlón a furatok számára rendelkezésre álló helyet.
- Ügyeljen arra, hogy a pad alatti légkondicionáló legalább 30 mm távolságot tartson a falak és a bútorok körül, hogy a működés közbeni zaj- és rezgésátvitel minimálisra csökkenjen.
- A szűrőcsere megkönnyítése érdekében tartson 20 cm távolságot a tárolóládás klímaberendezés elülső része és a rekesz falai között.
- Ha a tárolóládás klímaberendezést külső fülkébe (pl. álpadló) szereli be, a kezelendő levegőt a jármű utasteréből kell beszívni.
- Ügyeljen arra, hogy ne történjen külső levegő beszívás. A külső levegő beszívása jelentősen csökkentheti a tárolóládás klímaberendezés hatékonyságát.

Az elektromos rendszerre vonatkozó megjegyzések



 **6**. ábra, 6. oldal

Tétel	Leírás
1	Fő áramköri panel
2	Kondenzátor érzékelője
3	Motorvédelem
4	Hőmérsékletátvitel
5	Fűtőelem
6	Hőcsatlakozás
7	Fűtés relé
8	Irányváltó szelep

Tétel	Leírás
9	Teljesítmény
10	Elpárologtató érzékelője
11	Interfész panel
12	Helyiség hőmérséklet érzékelő
13	Kijelző áramköri panel
14	Indító kondenzátor
15	Lágyindítás
16	Üzemi kondenzátor
17	Kondenzátor ventilátor
18	Párologtató ventilátor
bu	Blue
bn	Barna
ye	Sárga
gn	Zöld
rd	Piros
bk	Fekete
vt	Lila

- Hasonlítsa össze a típustáblán szereplő feszültség adatokat a rendelkezésre álló energiaellátással.
- Szereljen fel egy olyan összpólusú kapcsolót, amely a beszerelés oldalán legalább 3 mm széles csatlakozónylással rendelkezik.
- Ha a tárolóládás klímaberendezést a hálózatról táplálja, szereljen be egy 2 pólusú kapcsolót, amely túláram esetén megszakítja a váltakozó feszültségű táplálást.
- Hálózati üzem esetén feltétlenül gondoskodjon arról, hogy a tárolóládás klímaberendezés hibaáram védőkapcsolón keresztül kapjon váltakozó feszültségű tápellátást.
- Győződjön meg arról, hogy a tárolóládás klímaberendezés földelő kábele csatlakoztatva van a jármű földelő rendszeréhez.

A nyílások megjelölése

1. A sablon használatával jelölje meg a nyílások pozícióját és méretét.
 **7. ábra, 7. oldal**
2. Fúrja ki a sarkokat.
 **8. ábra, 7. oldal**
3. Lyukfűrész vagy hasonló szerszám használatával vágja ki a nyílásokat.
4. Fúrjon ki egy 32 mm átmérőjű kondenzvíz-elvezető nyílást.
5. Jelölje ki a szerelőkonzolok (. ábra **9, 1**) és a rögzítő konzolok (. ábra **9, 2**) helyét.
 **9. ábra, 7. oldal**

A rögzítőkonzolok és a hevederek felszerelése

 **10. ábra, 8. oldal**

1. Rögzítse a rögzítő konzolokat (. ábra **10**, **1**).
2. Húzza át az hevedereket a rögzítő konzolokon (. ábra **10**, **2**).
3. Szerelje be a leeresztő csöveket a tárolóládás klímaberendezés alá (. ábra **10**, **3**).
4. Rögzítse a tárolóládás klímaberendezést a hevederekkel (. ábra **10**, **4**).

A szerelőkonzolok felszerelése

- > Rögzítse a tárolóládás klímaberendezést a 2 szögprofilal. A rögzítéshez használjon egyenként 3 csavart minden egyes szerelőkonzolhoz.

 **11. ábra, 8. oldal**

A külső rácsok felszerelése

- > Rögzítse a külső rácsokat csavarokkal és alátétekkel.

 **12. ábra, 9. oldal**

A vevő (opcionális) felszerelése

1. Fúrjon egy 50 mm méretű nyílást a falba.

 **13. ábra, 9. oldal**

2. Vezesse át a kábelt a furaton a tárolóládás klímaberendezéshez.
3. Rögzítse a vevőegységet.

 **14. ábra, 9. oldal**

Vezérlőpanel (opcionális) felszerelése

A tárolóládás klímaberendezés a vevőt is tartalmazó távirányító helyett a jármű CI-buszával is összekapcsolható és ezzel vezérelhető.

- > Kívánt esetben csatlakoztassa a tárolóládás klímaberendezést a jármű CI-buszához.



MEGJEGYZÉS Kövesse a gyártó útmutatásait.

A hőmérsékletérzékelő felszerelése

A hőmérséklet-érzékelő felszerelése során vegye figyelembe a következő útmutatásokat:

- A hőmérséklet-érzékelőt mellmagasságban szerelje fel.
 - A hőmérséklet-érzékelőt a járműben lévő légkivezetésekkel ellentétes oldalra szerelje fel.
 - A hőmérséklet-érzékelő helytelen beszerelése a tárolóládás klímaberendezés meghibásodását és rossz levegőelosztást okozhat. Ha a hőmérséklet-érzékelő beépítése helytelen, a tárolóládás klímaberendezés folyamatosan működik, vagy leáll anélkül, hogy elérné a célhőmérsékletet.
1. Készítsen furatot a falba a tárolóládás klímaberendezés előtt.



MEGJEGYZÉS A lyukat úgy fúrja ki, hogy a hőmérséklet-érzékelő ne a járművön kívülre kerüljön.

 **15. ábra, 10. oldal**

- Csatlakoztassa a hőmérséklet-érzékelőt a tárolóládás klímaberendezés "TA" csatlakozójához (. ábra **16, 3**).
- Vezesse át az érzékelőt a furaton.
- Helyezze rá a műanyag fedelet a hőmérséklet-érzékelőre.

A csatlakozóvezetékek elhelyezése



VESZÉLY! Áramütés miatti veszély

Biztosítsa, hogy az elektromos alkatrészek ne legyenek feszültség alatt, mielőtt bármilyen munkát végezne rajtuk.

- Válassza meg a vezeték hosszának megfelelő vezeték-keresztmetszetet:
 - Hossz < 7,5 m: 1,5 mm²
 - Hossz > 7,5 m: 2,5 mm²
- Csatlakoztassa a vevő 4 pólusú csatlakozóját a légkondicionáló berendezés infravörös csatlakozójához (. ábra **16, 1**).

16. ábra, 10. oldal

- Gyorscsatlakozók használatával csatlakoztassa a 230 V~ kábelt (. ábra **16, 2**) az áramellátáshoz.

17. ábra, 10. oldal

- Opcionális:** Csatlakoztassa a DC-Kit egységet (Tartozékok) és/vagy a jármű LIN-buszát a tárolóládás klímaberendezéshez.

Kövesse a gyártó útmutatásait.

18. ábra, 10. oldal

táblázat 15: Képalírás

Tű	DC-Kit	LIN
	Leírás	
1	Földelés	Földelés
2	Földelés	Földelés
3	Földelés	Földelés
4	Gazdaság	Földelés
5	Távírányító be	NC
6	Inverter	Földelés

A légszatornák felszerelése



MEGJEGYZÉS Ne alkalmazzon rövidítéseket a jármű alatti be- és kivezetések felszerelésékor. Ellenkező esetben a tárolóládás klímaberendezés visszaszívja a kifúvott levegőt. A beszívott levegő kering a tárolóládás klímaberendezésben, és befolyásolja a hatékonyságot valamint a levegő eloszlását a járműben.

A légszatorna elhelyezése a hatékony hűtés érdekében: **19. ábra, 11. oldal**

A légszűrő elhelyezése a hatékony fűtés érdekében:  **20. ábra, 11. oldal**

- Szerelje fel a légszűrőket (. ábra **19**/ . ábra **20, 1**) és a szellőzőcsöveket (. ábra **19**/ . ábra **20, 3**).



MEGJEGYZÉS

- A légszűrő felszerelésekor vegye figyelembe, hogy a légszűrő optimálisan csak hűtés vagy fűtés céljára helyezhető el, mindkettőre egyszerűen nem.
- Ajánlott alumínium maggal és külső PVC-borítással ellátott légkondicionáláshoz alkalmas kartonszűrőt használni. A névleges belső átmérő legyen 60 mm. A külső átmérő legyen maximum 65 mm.

Kövesse a gyártó útmutatásait.

- Biztosítsa, hogy a szellőzőcsövek (. ábra **19**/ . ábra **20, 3**) a légkivezetésen lévő kúpos furat segítségével összenyomva legyenek összekötve.
- A csöveket a regiszterkimenethez csatlakoztassa (Szerkezeti elemek, **10**).
- A legjobb hatásfok elérése érdekében kövesse az alábbi utasításokat:
 - A szellőzőcsöveket a lehető legrövidebben és egyenesre vezesse.
 - Korlátozza a csövek hosszát 5 m méretre.
 - Ne vezesse a csöveket hőforrások közelében.
- A visszavezető levegőnyílást (. ábra **19**/ . ábra **20, 2**) a tárolóládás klímaberendezés közelében alakítsa ki.



MEGJEGYZÉS A visszavezető levegőnyílásoknak vagy a rácsnak legalább 300 cm² összkeresztmetszettel kell rendelkeznie ahhoz, hogy elegendő visszavezetett levegőt szívjon be.

Ha a visszavezető levegőnyílást (. ábra **19**/ . ábra **20, 2**) felszerelése a tárolóládás klímaberendezés közelében nem lehetséges, gondoskodjon arról, hogy a levegő áramlását más tárgyak ne akadályozzák. Szükség esetén hozzon létre egy légszűrőt a nyílások és a tárolóládás klímaberendezés között.

- A csöveken keletkező páralecsapódás elkerülése érdekében szigetelje a csöveket szigetelőanyaggal.



11 Az első használat előtt



MEGJEGYZÉS

Biztosítsa, hogy a levegőbeszívó nyílások és a levegő kifúvócsövek is szabadok legyenek. Mindig tartsa szabadon az összes szellőzőrácst, ezáltal biztosítva, hogy a tárolóládás klímaberendezés maximális teljesítménnyel üzemelhesen.

A távirányító beállítása

- Helyezze be az elemeket (lásd: Elemek cseréje a távirányítóban).
 - ✓ A kijelzőn 5 s másodpercig látható az összes szimbólum.
- Ezen 5 s másodperc alatt nyomja meg egyszerre a  és a  gombokat.
 - ✓ A kijelzőn megjelenik az alapértelmezett modellszám.
- A modellszám kiválasztásához nyomja le egyszerre a **+** és a **-** gombot 3 s másodpercen belül:
 - FreshWell: **02**
 - FreshJet: **07**

- FreshLight: **11**
- ✓ A kijelzőn 5 s másodpercig látható az összes szimbólum. Ezt követően a távirányító üzemmész.

Óra beállítása

- > Állítsa be a pontos időt (lásd: Óra beállítása).

12 Üzemeltetés



FIGYELEM! Károsodás veszélye

Ne használja a tárolóládás klímaberendezést, ha a jármű 10 °-nál jobban meg van dőlve.



MEGJEGYZÉS

- A tárolóládás klímaberendezés távirányítóval vagy LIN-buszon keresztül működtesse. LIN-buszos vezérlés használata esetén a vevőegységre nincs szükség.
- A távirányítót használat közben a vezérlőpanel infravörös érzékelőre (. ábra **4**, **4**) kell irányítani.

A tárolóládás klímaberendezés egy magas hanggal nyugtázza az adatok fogadását.

A kezelésre vonatkozó alapvető megjegyzések

A tárolóládás klímaberendezés 2 üzemmóddal rendelkezik:

Üzemmódok	Jellemzők
Készenlét	A tárolóládás klímaberendezés üzemmész és a távirányítóval bekapcsolható.
Világít	A tárolóládás klímaberendezés a belső tér légkondicionálását végzi.

A vevő akkor kapcsol be, amikor impulzusokat kap a távirányítótól. A kijelzőn megjelenik (villogva) a beállított hőmérséklet, 20 s után a kijelzőn megjelenik a helyiség hőmérséklete, majd kikapcsol.

A távirányítót a következő célokra használja:

- A tárolóládás klímaberendezés bekapcsolása és készenléti üzemmódba kapcsolása
- A beállítások módosítása
- Kiegészítő funkciók kiválasztása

A hatékonyabb használatot elősegítő javaslatok

A tárolóládás klímaberendezés teljesítményének optimalizálásához tartsa be az alábbi tanácsokat:

- A jármű hőszigetelésén a hézagok szigetelésével, illetve az ablakok hővisszaverő árnyékolókkal vagy függönyökkel való eltakarásával javíthat.
- Ha a jármű hosszabb ideig közvetlen napsütésnek volt kitéve, és a járműben magas a környezeti hőmérséklet, akkor néhány percig nyitott ablakok mellett a „Levegőkeringetés” (☞) üzemmódban üzemeltesse a tárolóládás klímaberendezést, majd kapcsolja be a „Hűtés” (☞) üzemmódot.
- A tárolóládás klímaberendezés használatokor lehetőleg kerülje az ajtók és ablakok kinyitását.
- Válasszon megfelelő hőmérsékletet és ventilátorfokozatot.
- Átgondoltan igazítsa be a légbefúvókat.
- Ügyeljen arra, hogy a fűvókák és a beszívórács ne legyen letakarva.

- A fűtési teljesítmény javítása érdekében a kivezető nyílások kissé lefelé fordításával hagyja, hogy a meleg levegő minél mélyebbre áramoljon a belső térbe.
- A hűtési teljesítmény javítása érdekében a kivezető nyílások enyhén felfelé fordításával engedje a hideg levegőt minél feljebb az utastérbe.
- Zárja be az összes redőnyt.

A tárolóládás klímaberendezés bekapcsolása vagy készenléti állapotba kapcsolása

- > Nyomja meg a  gombot.
- ✓ Megszólal egy jelzöhang.

Bekapcsolás: Néhány perc múlva a tárolóládás klímaberendezés elkezd kondicionálni a levegőt a legutóbb beállított értékek szerint.

Készenléti állapotba kapcsolva: A tárolóládás klímaberendezés leállítja a levegő kondicionálását.

Csak a távirányító készenléti módjának be- vagy kikapcsolása

Ha a távirányító nem a kezelőpanelen lévő infravörös érzékelőre (lásd ábra **4**, **4**) mutat, a távirányító a tárolóládás klímaberendezéstől függetlenül is aktiválható vagy készenlétbbe kapcsolható.

- > Nyomja meg a  gombot.
- ✓ Ha a távirányító készenléti állapotba van kapcsolva, a kijelzője csak az időt mutatja.



Ha a távirányító aktívva van, a kijelzőjén több szimbólum jelenik meg.





A klímamód kiválasztása

1. Biztosítsa, hogy a tárolóládás klímaberendezés **be** legyen kapcsolva.
2. A **MODE** gomb használatával válassza ki a kívánt módot (lásd: Klímaüzemmódok).
- ✓ Megszólal egy jelzöhang. A tárolóládás klímaberendezés a kiválasztott légkondicionálási módba kapcsol.

Ventilátor fordulatszám kézi kiválasztása

A ventilátor a levegőbevezetés erősségét szabályozza.

A „Hűtés” () „Fűtés” () és „Levegőkeringetés” () üzemmódokban a ventilátorfokozatok manuálisan is kiválaszthatók. A többi légkondicionáló üzemmódban a tárolóládás klímaberendezés automatikusan szabályozza a ventilátorfokozatokat, és a távirányítón csak a ventilátorfokozat szimbólumai jelennek meg a megfelelő kód nélkül.

1. Biztosítsa, hogy a tárolóládás klímaberendezés **be** van kapcsolva.
2. Biztosítsa, hogy a „Hűtés” () „Fűtés” () vagy „Levegőkeringetés” () üzemmód be legyen kapcsolva.
3. A  gombbal válassza ki a kívánt ventilátorfokozatot.

Kijelzőüzenet		Leírás
Szimbólum	Kód	
	F1	Alacsony ventilátorfokozat
	F2	Közepes ventilátor fokozat
	F3	Magas ventilátorfokozat „Hűtés” () üzemmódban nem áll rendelkezésre.

Kijelzőüzenet		Leírás
Szimbólum	Kód	
 A		Az automatikus ventilátorfokozat csak „Hűtés” (❄️), „Fűtés” (☀️) és „Automatikus” (A) üzemmódban érhető el.

✓ Megszólal egy jelzőhang. Megtörtént az új ventilátorfokozat beállítása.

A ventilátorfokozat kódja néhány másodperc múlva eltűnik, és a beállított hőmérséklet jelenik meg a kijelzőn.

A hőmérséklet beállítása

Hűtés üzemmód

A „Hűtés” (❄️) és a „Páramentesítés” (💧) üzemmódban 16 °C és 31 °C közötti hőmérséklet állítható be a távirányítóval.

1. Biztosítsa, hogy a tárolóládás klímaberendezés **be** van kapcsolva.
2. Biztosítsa, hogy a „Hűtés” (❄️) vagy a „Páramentesítés” (💧) üzemmód be legyen kapcsolva.
3. Válassza ki a **+** vagy a **-** gombbal a kívánt hőmérsékletet.

✓ Megszólal egy jelzőhang. Megtörtént a hőmérséklet beállítása a tárolóládás klímaberendezésen.



Fűtés üzemmód:

A „Fűtés” (☀️) üzemmódban a távirányítóval 16 °C és 31 °C közötti hőmérséklet állítható be.

1. Biztosítsa, hogy a tárolóládás klímaberendezés **be** van kapcsolva.
2. Biztosítsa, hogy a „Fűtés” (☀️) üzemmód be legyen kapcsolva.
3. Válassza ki a **+** vagy a **-** gombbal a kívánt hőmérsékletet.

✓ Megszólal egy jelzőhang. Miután megtörtént a hőmérséklet beállítása a tárolóládás klímaberendezésen.

Hőmérséklet megjelenítése

- Az aktuális belső hőmérséklet megjelenítéséhez nyomja meg egyszer a  gombot.
- ✓ A távirányító kijelzőjén megjelenik a  szimbólum és az aktuális belső hőmérséklet.
- A beállított hőmérséklet megjelenítéséhez nyomja meg kétszer a  gombot.

Óra beállítása

A távirányítóknak az időzítő programozásához szüksége van a pontos időre. A pontos idő a távirányító kijelzőjén jelenik meg.



MEGJEGYZÉS Ha az időzítő programozása közben 15 s ideig nem nyomja meg a távirányítón lévő gombot, akkor a távirányító visszatér a kezdeti üzemmódba és elmenti az aktuális beállítást.

A következők szerint járjon el:

1. Gondoskodjon róla, hogy a távirányító **be** legyen kapcsolva.
2. Nyomja meg és tartsa lenyomva a  gombot 2 s ideig.
- ✓ Az időkijelzés villog.
3. A **+** vagy a **-** gombbal állítsa be az aktuális időt.



MEGJEGYZÉS Nyomja meg a **+** vagy a **-** gombot 2 s-nél hosszabb ideig az idő gyorsabb növeléséhez vagy csökkentéséhez.

4. Nyomja meg a **SET** gombot az időbeállítás nyugtázásához.

Az időzítő programozása

Az időzítővel tetszőleges időszakot állíthat be a légkondicionáláshoz. Megadható a bekapcsolási idő, a kikapcsolási idő vagy mindkét érték.



MEGJEGYZÉS Ha az időzítő programozása közben 15 s ideig nem nyomja meg a távirányítón lévő gombot, akkor a távirányító visszatér a kezdeti üzemmódba.

1. Biztosítsa, hogy a tárolóládás klímaberendezés **be** (A tárolóládás klímaberendezés bekapcsolása vagy készenléti állapotba kapcsolása) van kapcsolva.
2. Válassza ki a kívánt légkondicionálás üzemmódot és az összes szükséges értéket (például a hőmérsékletet).
3. Állítsa be a kívánt hőmérsékletet:
 - Bekapcsolási időpont beállítása
 - Kikapcsolási időpont beállítása
 - A be- és kikapcsolási időpontok beállítása

Bekapcsolási időpont beállítása

1. A tárolóládás klímaberendezés bekapcsolása **és készenléti állapotba kapcsolása** (A tárolóládás klímaberendezés bekapcsolása vagy készenléti állapotba kapcsolása).
2. Nyomja meg egyszer a gombot.
- ✓ A távirányító kijelzőjén villog az **ONS**szimbólum ().
3. A **+** vagy a **-** gombbal állítsa be azt az időpontot, amikor a tárolóládás klímaberendezésnek be kell kapcsolnia.
4. Az érték tárolóládás klímaberendezésnek történő elküldéséhez nyomja meg a **SET** gombot.
- ✓ A tárolóládás klímaberendezés a kiválasztott légkondicionálási móddal, a meghatározott időpontban kapcsol be.
5. A tárolóládás klímaberendezés készenléti állapotba kapcsolása (lásd: A tárolóládás klímaberendezés bekapcsolása vagy készenléti állapotba kapcsolása).

Kikapcsolási időpont beállítása

1. Nyomja meg kétszer a gombot.
- ✓ A távirányító kijelzőjén villog az **OFF**szimbólum ().
2. A **+** vagy a **-** gombbal állítsa be azt az időpontot, amikor a tárolóládás klímaberendezésnek ki kell kapcsolnia.
3. Az érték tárolóládás klímaberendezésnek történő elküldéséhez nyomja meg a **SET** gombot.
- ✓ A tárolóládás klímaberendezés a megadott időpontban a kiválasztott üzemmódban indul el, és a második megadott idő eléréséig működik.

A be- és kikapcsolási időpontok beállítása

1. Nyomja meg háromszor a gombot.
- ✓ A távirányító kijelzőjén villog az **ONS**szimbólum ().

Megjelenik az **OFF** szimbólum ().

2. A **+** vagy a **-** gombbal állítsa be azt az időpontot, amikor a tárolóládás klímaberendezésnek be kell kapcsolnia.
3. Nyomja meg a **⏸** gombot.
- ✓ A távirányító kijelzőjén villog az **OFF**szimbólum ().
4. A **+** vagy a **-** gombbal állítsa be azt az időpontot, amikor a tárolóládás klímaberendezésnek ki kell kapcsolnia.
5. Az érték tárolóládás klímaberendezésnek történő elküldéséhez nyomja meg a **SET** gombot.
- ✓ A tárolóládás klímaberendezés a megadott időpontban a kiválasztott üzemmódban indul el, és a második megadott idő eléréséig működik.
6. A tárolóládás klímaberendezés készenléti állapotba kapcsolása (lásd: A tárolóládás klímaberendezés bekapcsolása vagy készenléti állapotba kapcsolása).



Az időzítő programozásának megszüntetése

Ha az időzítő be van állítva, ezek a beállítások a következőképpen törölhetők:

- > Nyomja meg 5-ször a **⏸** gombot.
- ✓ Eltűnik az időzítő szimbóluma. Törölte a beállítást.

Az alvás funkció bekapcsolása és kikapcsolása:



MEGJEGYZÉS A „Levegőkeringetés” () és a „Páramentesítés” () üzemmódokban az alvás funkció kikapcsol.

1. Biztosítsa, hogy a tárolóládás klímaberendezés **be** van kapcsolva.
2. Állítsa be a kívánt hőmérsékletet (lásd: A hőmérséklet beállítása).
3. Nyomja meg a **⏸** gombot.
- ✓ Megjelenik a **⏸** szimbólum a távirányító kijelzőjén. Aktiválta az alvás funkciót.
4. Az alvás funkció kikapcsolásához nyomja meg újra a **⏸** gombot.



MEGJEGYZÉS A **MODE** gomb megnyomása kikapcsolja az alvás funkciót.

Elemek cseréje a távirányítóban

Cserélje ki az elemeket, amikor a  szimbólum megjelenik a távirányító kijelzőjén.

Az elemtartó a távirányító hátoldalán található.

1. Nyomja le az elemtartó fedelét, és a nyíl irányába tolva nyissa fel.
2. Az elemtartóban jelölt módon helyezzen be 2 új elemet (AAA típusú) a távirányítóba.
3. Zárja le az elemtartó fedelét.

13 Tisztítás és karbantartás



FIGYELMEZTETÉS! Sérülés kockázata

Az itt leírtakon túlmenően bármilyen más karbantartási munkát csak olyan szakképzett személyzet végezhet, aki ismeri a vonatkozó előírásokat és a hűtőközegek és légkondicionáló rendszerek kezelésével kapcsolatos kockázatokat.



FIGYELEM! Károsodás veszélye

- Ne tisztítsa a tárolóládás klímaberendezés nagynyomású tisztítóval.
- Ne használjon éles vagy kemény eszközöket vagy tisztítószeret a tárolóládás klímaberendezés tisztításához.
- A tárolóládás klímaberendezés tisztításához csak kímélő tisztítószeret tartalmazó vizet használjon.
- **Soha** ne tisztítsa a tárolóládás klímaberendezést benzinnel, gázolajjal vagy oldószerekkel.

- > Alkalmanként nedves kendővel tisztítsa meg a tárolóládás klímaberendezés burkolatát és levegőkifúvó egységét.
- > Rendszeresen távolítsa el a szennyeződések a tárolóládás klímaberendezés szellőzőrácsairól (. ábra **21**, **1**).
☞ 21. ábra, 12. oldal
- > Szükség esetén tisztítsa meg a távirányítót kissé nedves kendővel. A távirányító kijelzőjének tisztításához használjon szemüveg tisztító kendőt.
- > Évente egyszer tisztítsa meg vagy cserélje ki a szénzsűrőt (A szénzsűrő tisztítása vagy cseréje).

A szénzsűrő betét tisztítása

Rendszeresen tisztítsa meg a tárolóládás klímaberendezés szénzsűrő betétjét: **☞ 22. ábra, 12. oldal**

1. Húzza ki a szénzsűrő betétet (**1**) a rögzítésből.
2. Tisztítószeres oldattal tisztítsa meg a szénzsűrő betétjét (**1**) és hagyja megszáradni.
3. Helyezze vissza a száraz szénzsűrő betétet (**1**).

A szénzsűrő tisztítása vagy cseréje

Évente egyszer tisztítsa meg vagy cserélje ki a szénzsűrőt:

1. Húzza ki a szénzsűrő betétet (. ábra **22**, **1**) a rögzítésből.
2. Távolítsa el a szénzsűrőt (. ábra **22**, **2**).
3. Szükség esetén tisztítsa meg a szénzsűrőt (. ábra **22**, **1**) tisztítószeres oldattal, vagy cserélje ki.
4. Helyezze be az új/száraz és tiszta szénzsűrőt (. ábra **22**, **1**).

Ellenőrizze a vízelvezetést

- > Ellenőrizze, hogy a tárolóládás klímaberendezés oldalain található kondenzvíz-elvezető csatornák (. ábra **21**, **2**) tiszták-e, és hogy a kondenzvíz el tud-e folyni.

A hőcserélő karbantartása

- > Évente egyszer szakszervizben végeztesse el a tárolóládás klímaberendezés hőcserélőjének karbantartását.

14 Hibakeresés

Hiba	Lehetséges ok	Megoldási javaslat
Nincs hűtés	Nincs beállítva a "Hűtés" (❄️) üzemmód.	> Aktiválja a "Hűtés" (❄️) üzemmódot (lásd: Hűtés üzemmód).

Hiba	Lehetséges ok	Megoldási javaslat
	A környezeti hőmérséklet 52 °C felett van.	A tárolóládás klímaberendezést csak – 5 ... 52 °C közötti környezeti hőmérsékletekhez tervezték.
	A beállított hőmérséklet magasabb, mint a beltéri hőmérséklet.	> Válasszon alacsonyabb hőmérsékletet (lásd: A hőmérséklet beállítása).
	A környezeti hőmérséklet 16 °C alatt van.	> Aktiválja a "Levegőkeringetés" (🌀) üzemmódot.
	A hővédelem meghibásodott. A kompresszor károsodott. A hűtőközeg töltöttségi szintje elégtelen. A hőcserélő tekercsek elszennyeződtek. A külső ventilátor meghibásodott.	> Vegye fel a kapcsolatot a hivatalos műhellyel.
	A fagyvédelmi funkció rendszeresen aktív. A kompresszor ismételten be- és kikapcsol anélkül, hogy elérné a beállított hőmérsékletet.	> Válassza ki a legnagyobb ventilátor fordulatszámot (lásd: Ventilátor fordulatszám kézi kiválasztása).
	A jármű alatti levegőbeszívó és/vagy kimeneti nyílások el vannak záródva.	> Tisztítsa meg a levegőbeszívó és/vagy kimeneti nyílásokat (lásd: Tisztítás és karbantartás).
	A levegőbeszívó és kimeneti nyílások túl közel vannak szerelve egymáshoz.	> Fordítsa el a levegőkivezető nyílásokat a levegőbevezető nyílásoktól.
Nincs fűtés	Nincs beállítva a "Fűtés" (🔥) üzemmód.	> Aktiválja a "Fűtés" (🔥) üzemmódot (lásd: Fűtés üzemmód.).
	A környezeti hőmérséklet -5 °C alatt van.	A tárolóládás klímaberendezést csak – 5 ... 52 °C közötti környezeti hőmérsékletekhez tervezték.
	A beállított hőmérséklet alacsonyabb, mint a beltéri hőmérséklet.	> Válasszon magasabb hőmérsékletet (lásd: A hőmérséklet beállítása).
	A környezeti hőmérséklet magasabb, mint 31 °C.	A hőmérséklet csak 16 ... 31 °C között állítható.
	A hővédelem meghibásodott. A kompresszor károsodott. A hűtőközeg töltöttségi szintje elégtelen. A hőcserélő tekercsek elszennyeződtek. A külső ventilátor meghibásodott.	> Vegye fel a kapcsolatot a hivatalos szervizzel.
	A jármű alatti levegőbeszívó és/vagy kimeneti nyílások el vannak záródva.	> Tisztítsa meg a levegőbeszívó és/vagy kimeneti nyílásokat (lásd: Tisztítás és karbantartás).

Hiba	Lehetséges ok	Megoldási javaslat
A tárolóládás klímaberendezés levegő teljesítményt produkál.	A légszűrő eltömődött.	> Tisztítsa meg a levegőszűrőt (lásd: A szénzsűrő betét tisztítása).
	A hőcserélő tekercsek elszennyeződtek. A belső ventilátor meghibásodott.	> Vegye fel a kapcsolatot a hivatalos szervizzel.
Víz jut be a járműbe.	A kondenzvíz leeresztőnyílásai eldugultak.	> Tisztítsa meg a kondenzvíz leeresztőnyílásait (lásd: Ellenőrizze a vízelvezetést).
	A tömítések megsérültek.	> Vegye fel a kapcsolatot a hivatalos szervizzel.
A tárolóládás klímaberendezés nem kapcsol be.	Nincs csatlakoztatva tápfeszültség (230 V~).	> Ellenőrizze az áramellátást.
	A feszültség túl alacsony (200 V~ alatt). A feszültségátalakító meghibásodott. A meghibásodott hővédelem.	> Vegye fel a kapcsolatot a hivatalos szervizzel.
	Az áramellátás elektromos biztosítéka kiegészített.	> Ellenőrizze az áramellátás elektromos biztosítékát (lásd: Műszaki adatok).
A tárolóládás klímaberendezés leáll.	A légszűrő eltömődött.	> Tisztítsa meg a levegőszűrőt (lásd: A szénzsűrő betét tisztítása).
	A feszültség túl alacsony (200 V~ alatt). A feszültségátalakító meghibásodott. A meghibásodott hővédelem. A kondenzátorventilátor megsérült. A hőcserélő tekercsek elszennyeződtek. A külső ventilátor meghibásodott.	> Vegye fel a kapcsolatot a hivatalos szervizzel.
A tárolóládás klímaberendezés nem kapcsol ki.	Meghibásodott az egyik hőmérséklet érzékelő.	> Vegye fel a kapcsolatot a hivatalos szervizzel.
A vevő az E1 hibakódot mutatja.	Hiba lépett fel a helyiség hőmérséklet érzékelőnél.	1. Győződjön meg arról, hogy a vezetékek és a dugaszok nem hibásodtak meg és megfelelően vannak behelyezve. 2. Szükség esetén vegye fel a kapcsolatot a hivatalos szervizzel.
A vevő az E2 hibakódot mutatja.	Hiba történt a belső hőcserélő hőmérséklet érzékelőjénél.	> Vegye fel a kapcsolatot a hivatalos szervizzel.
A vevő az E3 hibakódot mutatja.	Hiba történt a külső hőcserélő hőmérséklet érzékelőjénél.	> Vegye fel a kapcsolatot a hivatalos szervizzel.
A vevő az E4 hibakódot mutatja.	Hiba történt a vezérlőkártyával való kommunikáció során.	> Vegye fel a kapcsolatot a hivatalos szervizzel.

15 Szavatosság

A termékre a törvény szerinti szavatossági időszak érvényes. Amennyiben a termék meghibásodott, lépjen kapcsolatba a gyártó helyi képviselőjével (lásd: dometic.com/dealer) vagy a kereskedővel.

A javításhoz, illetve a garancia adminisztrációhoz a következő dokumentumokat kell mellékelnie a termék beküldésekor:

- A számla vásárlási dátummal rendelkező másolatát
- A reklamáció okát vagy a hibát tartalmazó leírást

Vegye figyelembe, hogy az önkező javítás vagy a nem szakszerű javítás biztonsági következményekkel járhat, és érvénytelenítheti a szavatosságot.

16 Ártalmatlanítás



FIGYELMEZTETÉS! Tűzveszély

- A hűtőközeg igen gyúlékony. Ne nyissa fel, vagy ne károsítsa a hűtőkört.
- A készülék szigetelése szigetelőgázt tartalmaz (lásd az adattáblán). Ne károsítsa a szigetelést.



Nem cserélhető elemeket, akkumulátorokat vagy fényforrásokat tartalmazó termékek újrahasznosítása:





- Ha a termék nem cserélhető elemeket, akkumulátorokat vagy fényforrásokat tartalmaz, azokat nem kell eltávolítani az ártalmatlanítás előtt.
- A termék végleges üzemen kívül helyezése esetén tájékozódjon a legközelebbi újrahasznosító központban vagy szakkereskedőjénél a vonatkozó ártalmatlanítási előírásokról.
- A termék ingyenesen ártalmatlanítható.



Csomagolóanyagok újrahasznosítása: A csomagolóanyagot lehetőleg a megfelelő újrahasznosítható hulladékokhoz tegye.

17 Műszaki adatok

	FreshWell FWX4350EHP
Névleges bemeneti feszültség	220 ... 240 V~, 50 Hz
Áramfelvétel:	
Névleges hűtési áramerősség	4,8 A
Maximális hűtési áramerősség	6,2 A
Névleges fűtési áramerősség	4,5 A
Maximális fűtési áramerősség	5,1 A
Szükséges biztosíték	10 A
Üzemi hőmérséklet-tartomány	- 5 ... 52 °C
Zajkibocsátás	< 58 dB(A)
Hűtőközeg	R32

	FreshWell FWX4350EHP
Hűtőközeg készletmennyisége	0.43 kg
CO ₂ egyenérték	0,290 t
Üvegház-potenciál (GWP)	675
További fűtőelem	500 W
Ventilátor	3 ventilátorfokozat 1 automatikus mód
Védelmi osztály	IP X5
A jármű max. térfogata (szigetelt falakkal)	30 m ³
Méretek (mm-ben)	 23. ábra, 13. oldal
Súly	Körülbelül 21 kg
Vizsgálat/tanúsítvány	  

Fluorozott üvegházhatású gázokat tartalmaz. Hermetikusan zárt berendezés.

Hrvatski

1	Važne napomene.....	374
2	Objašnjenje simbola.....	374
3	Objašnjenje simbola na uređaju.....	375
4	Sigurnosne upute.....	375
5	Ciljna skupina.....	377
6	Opseg isporuke.....	377
7	Pribor.....	378
8	Namjena.....	378
9	Tehnički opis.....	378
10	Instalacija.....	382
11	Prije prve uporabe.....	387
12	Rad.....	388
13	Čišćenje i održavanje.....	392
14	Uklanjanje smetnji.....	393
15	Jamstvo.....	395
16	Odlaganje u otpad.....	396
17	Tehnički podaci.....	396

1 Važne napomene

Pažljivo pročitajte ove upute i poštujujte sve upute, smjernice i upozorenja sadržane u ovim uputama kako biste u svakom trenutku osigurali pravilnu instalaciju, uporabu i održavanje proizvoda. Ove upute MORAJU ostati u blizini ovog proizvoda.

Uporabom proizvoda potvrđujete da ste pažljivo pročitali sve upute, smjernice i upozorenja te da razumijete i pristajete poštovati ovdje navedene uvjete i odredbe. Pristajete koristiti se ovim proizvodom samo za predviđenu svrhu i namjenu te u skladu s uputama, smjernicama i upozorenjima navedenima u ovom priručniku za proizvod, kao i u skladu sa svim važećim zakonima i propisima. Ako ne pročitate i ne poštujete ovdje navedene upute i upozorenja, tada to može dovesti do ozljeđivanja vas i drugih osoba, do oštećenja proizvoda ili druge imovine u blizini. Ovaj priručnik za proizvod, uključujući i upute, smjernice i upozorenja, te povezanu dokumentaciju može biti podložan promjenama i ažuriranjima. Za najnovije podatke o proizvodu posjetite documents.dometic.com.

2 Objašnjenje simbola



UPOZORENJE!

Naznačuje opasnu situaciju, koja bi, ako se ne izbjegne, mogla rezultirati smrću ili teškim ozljedama.



OPREZ!

Naznačuje opasnu situaciju, koja bi, ako se ne izbjegne, mogla rezultirati lakšim ili umjerenim ozljedama.



POZOR!

Naznačuje situaciju, koja, ako se ne izbjegne, može rezultirati materijalnom štetom.



UPUTA Dodatne informacije za rukovanje proizvodom.

3 Objašnjenje simbola na uređaju



Pažnja! Materijal s niskom brzinom gorenja.



Pročitajte upute za uporabu.



Pročitajte servisni priručnik.

4 Sigurnosne upute

Opća sigurnost



UPOZORENJE! Opasnost od strujnog udara

- Montažu, održavanje i popravke na uređaju mora provoditi samo kvalificirano osoblje koje pozna je rizike povezane s rukovanjem rashladnim sredstvom i klimatizacijskim sustavima kao i sve relevantne propise. Za uslugu popravka obratite se servisnom centru u svojoj državi (pogledajte dometic.com/dealer).
- Ako je strujni kabel uređaja oštećen, njega mora zamijeniti proizvođač, ovlaštenu servis ili osoba sa sličnim kvalifikacijama kako bi se spriječilo ugrožavanje sigurnosti.



UPOZORENJE! Opasnost od požara

- Nemojte koristiti uređaj u blizini zapaljivih tekućina.
- Pobrinite se da u blizini izlaza zraka ne budu uskladišteni ili montirani zapaljivi predmeti. Potrebno je održavati razmak od minimalno 50 cm.
- Nemojte otvarati gornji poklopac uređaja u slučaju požara. Umjesto toga, koristite odobrena sredstva za gašenje požara. Nemojte koristiti vodu za gašenje požara.
- Rashladno sredstvo u krugu rashladnog sredstva iznimno je zapaljivo i u slučaju curenja može doći do nakupljanja zapaljivih plinova ako je uređaj u maloj prostoriji. U slučaju bilo kakva oštećenja kruga rashladnog sredstva: Otvoreni plamen i moguće izvore zapaljenja držite dalje od uređaja. Dobro prozračite prostoriju. Isključite ga.
- Skladištite uređaj u prostoriji bez izvora zapaljenja koji stalno rade (kao što su otvoreni plamen, uključeni plinski uređaj ili uključena električna grijalica).
- Potencijalni izvori zapaljenja ni u kojem se slučaju ne smiju upotrebljavati prilikom potrage za izvorima curenja rashladnog sred-

stva. Ne smiju se upotrebljavati baklje s halogenidima (ni bilo kakvi drugi detektori s otvorenim plamenom).

- Nemojte koristiti sredstva za ubrzavanje procesa odleđivanja ili za čišćenje, osim onih koje preporučuje proizvođač.
- Uređaj nemojte bušiti ni spaljivati.
- Vodite računa da rashladna sredstva ne moraju sadržavati miris.



UPOZORENJE! Opasnost od ozljeda

- Nemojte koristiti ovaj uređaj ako na njemu ima vidljivih oštećenja.
- Ovaj uređaj smiju koristiti djeca od 8 godina i starija te osobe sa smanjenim fizičkim, senzornim ili mentalnim sposobnostima ili osobe s nedovoljnim iskustvom i znanjem ako su pod nadzorom ili ako su dobili upute o sigurnoj uporabi uređaja te razumiju opasnosti koje se pri tome javljaju.
- **Električni uređaji nisu igračke.** Uvijek čuvajte uređaj izvan dohvata male djece ili nemoćnih osoba.
- Djeca se ne smiju igrati uređajem.
- Djeca ne smiju provoditi čišćenje i korisničko održavanje bez nadzora.
- Nemojte provoditi izmjene ili preinake na uređaju.
- **Nemojte** stavljati ruke u izlaze zraka ili umetati strana tijela u klima-uređaj za montažu ispod klupe.
- Ni u kojim uvjetima nemojte otvarati ili oštetiti krug rashladnog sredstva.
- Održavanje se treba provoditi isključivo prema preporuci proizvođača opreme. Održavanje i popravci prilikom kojih je potrebna pomoć drugih kvalificiranih osoba provodit će se uz nadzor osobe obučene za upotrebu zapaljivih rashladnih sredstava.



POZOR! Opasnost od oštećenja

- Ako se u krugu rashladnog sredstva uređaja jave greške, uređaj mora pregledati specijalizirana tvrtka i mora ga propisno popraviti. Rashladno sredstvo se nikada ne smije ispuštati u zrak.
- Nemojte stavljati teške predmete ili vršiti pritisak na uređaj.
- Klima-uređaj za montažu ispod klupe nemojte izlagati vodi.

Sigurnost pri montaži uređaja



UPOZORENJE! Opasnost od ozljeda

- Uređaj se mora montirati tako da bude stabilan i da ne može pasti.
- Priključite i položite kabele tako da se preko njih ne možete spotaknuti ili tako da se ne mogu oštetiti.



POZOR! Opasnost od oštećenja

- Budite sigurni odgovara li specificirani napon na tipskoj pločici specificiranom mrežnom naponu.
- Koristite kableske kanale za polaganje kabela kroz zidove s oštrim rubovima.
- Nemojte polagati labave ili svinute kabele pored električno vodljivih materijala.

- Nemojte vući kabele.

Sigurno rukovanje uređajem



UPOZORENJE! Opasnost od strujnog udara

Uvijek razdvojite uređaj od napajanja kad radite na njemu.



OPREZ! Opasnost od ozljeda

Nemojte dirati uređaj tijekom rada. Uređaj ima vruće i hladne komponente te pokretne i električne dijelove koji mogu uzrokovati ozljedu.



POZOR! Opasnost od oštećenja

Izbjegavajte jake vibracije. Uređaj neće ispravno raditi ako je izložen jakim vibracijama.

5 Ciljna skupina



Mehaničku i električnu montažu te postavljanje uređaja smije provoditi samo kvalificirani tehničar s dokazanim vještinama i znanjem vezanim uz konstrukciju i funkcioniranje automobilske opreme i izvođenje instalacija, koji dobro poznaje važeće propise države u kojoj se oprema treba instalirati i/ili koristiti i koji je prošao obuku o sigurnosti koja mu omogućava da prepozna i izbjegne opasnosti koje se pri tome javljaju.

6 Opseg isporuke

sl. 1 na stranici 3

Br.	Količina	Opis
1	1	Klima-uređaj za montažu ispod klupe
2	1	Daljinski upravljač
3	2	Tip baterije AAA
4	1	Senzor temperature
5	1	Prijemnik
6	1	Uložak filtra aktivnog ugljena
7	2	Montažni nosači
8	3	Brzi priključak
9	4	Pričvrсна spojnica
10	10	Podloška
11	26	Vijci 4 x 20 mm
12	4	Vijci 3 x 15 mm
13	1	Poklopac izlaza zraka
14	2	Odvodna cijev
15	2	Vanjske rešetke
-	1	Šablona za montažu

7 Pribor

Opis	Br. art.
Cijev za distribuciju zraka	9100300019
Rešetka za izlaz zraka	9100300077
Koljeno od 90°	9100300015
Rešetka za ulaz zraka	9100300017
DC KIT DSP-T 12	9600007286
DC KIT DSP-T 24	9600007287

8 Namjena

Klima-uređaj za montažu ispod klupe namijenjen je za montažu u kamperima, kamp-kućicama i drugim vozilima sa stambenim odjeljcima.

Klima-uređaj za montažu ispod klupe **nije** prikladan za sljedeća postavljanja:

- Kuće i stanovi
- Kamioni i osobna vozila
- Građevinski, poljoprivredni strojevi i slična oprema
- Brodovi i brodovi za krstarenje
- Vlakovi i zrakoplovi

Ovaj je proizvod prikladan samo za predviđenu namjenu i primjenu u skladu s ovim uputama.

Ove upute donose informacije neophodne za pravilnu instalaciju i/ili rad proizvoda. Loša instalacija i/ili nepravilan rad ili održavanje rezultirat će nezadovoljavajućom uspješnošću i mogućim kvarom.

Proizvođač ne preuzima nikakvu odgovornost za bilo kakve ozljede ili oštećenja proizvoda koje nastanu kao rezultat:

- nepravilnog sklapanja, montaže ili priključivanja, uključujući i previsok napon
- nepravilnog održavanja ili uporabe nekih drugih rezervnih dijelova osim originalnih rezervnih dijelova koje isporučuje proizvođač
- izmjena na proizvodu bez izričitog dopuštenja proizvođača
- uporabe u svrhe koje nisu opisane u ovim uputama

Dometic pridržava pravo na izmjene izgleda i specifikacija proizvoda.

9 Tehnički opis

Klima-uređaj za montažu ispod klupe opskrbljuje unutrašnjost vozila hladnim odvlaženim zrakom.

Klima-uređajem za montažu ispod klupe upravlja se s pomoću daljinskog upravljača.

Klima-uređaj za montažu ispod klupe može sniziti temperaturu u vozilu do određene razine. Temperatura ovisi o tipu vozila, okolnoj temperaturi i učinku hlađenja klima-uređaja za montažu ispod klupe.

Klima-uređaj za montažu ispod klupe opremljen je funkcijom odmrzavanja i sprječavanja hladnog zraka. Funkcija odmrzavanja sprječava zaleđivanje vanjskog izmjenjivača topline u načinu grijanja. Funkcija sprječavanja hladnog zraka sprječava upuhivanje hladnog zraka u vozilo tijekom načina rada grijanje.

Komponente

Krug rashladnog sredstva klima-uređaja za montažu ispod klupe sastoji se od sljedećih glavnih komponenti:

 sl. 2 na stranici 3

- **Kompresor (1)**

Kompresor usisava korišteno rashladno sredstvo i stlači ga. Time se povećava tlak i temperatura rashladnog sredstva.

- **Kondenzator (2)**

Kondenzator omogućava da zrak, koji prolazi pored njega, apsorbira toplinu i vrući rashladni plin se hladi i postaje tekućina.

- **Isparivač (3)**

Isparivači hlade i odvlažuju zrak koji protječe pored njih. Rashladno sredstvo apsorbira toplinu i isparava.

- **Ventilator (4)**

Ventilator raspodjeljuje ohlađeni ili zagrijani zrak unutar vozila kroz jedinicu za izlaz zraka.

- **4-putni ventil (5)**

4-putni ventil mijenja smjer rashladnog kruga. Stoga interni registar isparivača postaje kondenzator i grije zrak koji prolazi kroz njega.

- **Električni grijač (6)**

Električni grijač povećava učinak grijanja kad je vanjska temperatura niska.

- **Ulaz zraka (7), izlaz zraka (8) za vanjski izmjenjivač topline**

Zrak se uvlači u klima-uređaj za montažu ispod klupe kroz ulaz zraka i izlazi kroz izlaz zraka.











- **Zabilježeni izlaz (9), ulaz zraka (10) za unutarnji izmjenjivač topline**

Zrak se uvlači u klima-uređaj za montažu ispod klupe kroz ulaz za zrak i izlazi kroz zabilježeni izlaz. Ovisno o načinu rada, unutarnji izmjenjivač topline zagrijava ili hladi zrak.

Daljinski upravljač



Postavke klima-uređaja za montažu ispod klupe obavljaju se putem daljinskog upravljača.





Daljinski upravljač je opremljen sljedećim elementima upravljanja i prikaza:  sl. 3 na stranici 4

Br.	Komponenta	Opis
1	Zaslon	Prikazuje sljedeće: <ul style="list-style-type: none"> • Vrijeme • Odabrana sobna temperatura u °C ili °F • Aktualna sobna temperatura • Način rada klima-uređaja • Stupanj ventilatora • Simboli za aktivne dodatne funkcije • Status baterije
2	Tipka 	Uključuje klima-uređaj i daljinski upravljač ili ih prebacuje u stanje pripravnosti.
3	Tipka 	Odabire postavku ventilatora.
4	Tipka MODE	Odabire način klimatizacije zraka.
5	Tipka 	Aktivira funkciju „Sleep“.
6	Tipka 	
	Jednokratni pritisak:	Prikazuje trenutnu unutarnju temperaturu (prikazuje se simbol ).
	Ponovni pritisak:	Prikazuje namještenu temperaturu.
7	Tipka 	Još nije dodijeljena nijedna funkcija.
8	Tipka °C/°F	Mijenja jedinice temperature između °Celzija (°C) i Fahrenheita (°F).
9	Tipka 	Namješta tajmer i sat.
10	Tipka SET	Potvrđuje i sprema postavke.
11	Tipka 	Bez funkcije.
12	Tipka +	Povećava odabranu vrijednost.
13	Tipka -	Smanjuje odabranu vrijednost.
14	Simbol 	Prikazuje se kad su baterije u daljinskom upravljaču prazne.
15	Simbol 	Prikazuje se kad daljinski upravljač šalje vrijednosti klima-uređaju za montažu ispod klupe.

Načini rada klima-uređaja

Klima-uređaj za montažu ispod klupe ima sljedeće načine klimatizacije zraka:

Način rada klima-uređaja	Poruka na zaslonu	Opis
Automatski	A	Klima-uređaj za montažu ispod klupe regulira temperaturu unutarnjeg prostora na namještenu temperaturu grijanjem ili hlađenjem i reguliranjem potrebne brzine ventilatora. Napomena: U načinu rada „Automatski“ deaktivirani su gumb  te gumbi + i - .
Hlađenje		Klima-uređaj za montažu ispod klupe hladi unutarnji prostor do namjštene temperature s pomoću konfiguriranih postavki ventilatora.



Način rada klima-uređaja	Poruka na zaslonu	Opis
Zagrijavanje		Klima-uređaj za montažu ispod klupe grije unutarnji prostor do namještene temperature s pomoću konfiguriranih postavki ventilatora.
Kruženje zraka		Ventilator radi s konfiguriranim postavkama tako da kruži zrak bez grijanja ili hlađenja.
Odvlaživanje		Klima-uređaj za montažu ispod klupe regulira temperaturu unutarnjeg prostora na namještenu temperaturu hlađenjem i reguliranjem potrebne brzine ventilatora. Osim toga, klima-uređaj za montažu ispod klupe uklanja vlagu iz zraka. Napomena: U načinu rada „Odvlaživanje” deaktiviran je gumb  .
Sleep		U načinu rada za hlađenje: kada je sobna temperatura 2 °C viša od postavljene temperature, kompresor će početi raditi. kada sobna temperatura padne 2 °C ispod postavljene temperature, kompresor će prestati raditi. U načinu rada za grijanje: kada je sobna temperatura 2 °C niža od postavljene temperature, kompresor će početi raditi. kada se sobna temperatura povisi 2 °C iznad postavljene temperature, kompresor će prestati raditi.

Trenutna temperatura zraka u automatskom načinu rada

Trenutna sobna temperatura ϑ	$\vartheta \leq 20\text{ °C}$	$22\text{ °C} < \vartheta < 25\text{ °C}$	$\vartheta \geq 25\text{ °C}$
Zadana vrijednost	20 °C	22 °C	25 °C
Način rada klima-uređaja	„Grijanje” ili „Kruženje zraka”	„Odvlaživanje” ili „Kruženje zraka”	„Hlađenje”

Funkcija brojača vremena

Klima-uređaj za montažu ispod klupe je opremljen funkcijom brojača vremena.

Poruka na zaslonu	Opis
	Klima-uređaj se uključuje u definirano vrijeme.
	Klima-uređaj se isključuje u definirano vrijeme.
	Klima-uređaj se uključuje i isključuje u definirana vremena.

Prijemnik

Prijemnik ima sljedeće upravljačke komande i prikazne elemente:  sl. 4 na stranici 5

Br.	Komponenta	Status	Opis
1	Zaslon	uključuje	Prikazuje se postavljena temperatura ili sobna temperatura.
		Isklj.	Prijemnik je isključen ili u stanju pripravnosti.

Br.	Komponenta	Status	Opis
2	Crvena/zelena LED žaruljica	Stalno crveno svjetlo	Aktivirano je stanje pripravnosti.
		Stalno zeleno svjetlo	Aktivan je bilo koji način rada osim stanja pripravnosti.
		Trepćuće crveno i zeleno	Klima-uređaj za montažu ispod klupe je uključen. Nema napona napajanja.
3	Plava LED žaruljica	Trajno svijetli	Aktivan je način rada „Hlađenje”.
		Bljeskanje	Aktivan je način rada „Odvlaživanje”.
		Isklj.	Aktivan je bilo koji način rada, osim načina hlađenja i „Odvlaživanje”.
4	Narančasta LED žaruljica	Trajno svijetli	Aktivan je način rada „Grijanje”.
		Bljeskanje	Aktivan je način rada „Grijanje”. Aktivna je funkcija odmrzavanja ili funkcija sprječavanja hladnog zraka. Klima-uređaj za montažu ispod klupe ne proizvodi vrući zrak.
		Isklj.	Aktivan je bilo koji način rada osim načina rada „Grijanje”.
5	Žuta LED žaruljica	Trajno svijetli	Aktivna je funkcija brojača vremena.
		Isklj.	Deaktivirana je funkcija brojača vremena.

10 Instalacija

Napomena uz montažu

Sljedeće upute moraju se poštivati tijekom montaže klima-uređaja za montažu ispod klupe:



OPASNOST! Opasnost od strujnog udara

Razdvojite sve izvore napajanja kad radite na klima-uređaju za montažu ispod klupe.



OPREZI! Opasnost od ozljeda

- Neispravna montaža klima-uređaja za montažu ispod klupe ugrožava sigurnost korisnika i može dovesti do nepopravljive štete na uređaju.
- Proizvođač ne preuzima odgovornost za kvarove i za sigurnost klima-uređaja za montažu ispod klupe, posebice glede ozljeda i/ili materijalne štete, ako klima-uređaj za montažu ispod klupe nije montiran sukladno ovim uputama za montažu.
- Nosite preporučenu zaštitnu odjeću (npr. zaštitne naočale, rukavice) kada postavljate klima-uređaj za montažu ispod klupe.



POZOR! Opasnost od oštećenja

- Prilikom postavljanja klima-uređaja za montažu ispod klupe obratite pozornost na statiku vozila i brtvljenje svih otvora.
- Prije bušenja bilo kakvih rupa uvjerite se da ne može doći do oštećenja električnih kabela ili drugih dijelova vozila.

Transport klima-uređaja za montažu ispod klupe



OPREZI Opasnost od ozljeda

Klima-uređaj za montažu ispod klupe nemojte nositi sami.



POZOR! Opasnost od oštećenja

- Klima-uređaj za montažu ispod klupe nemojte povlačiti ili gurati (sl. **5**, **A**).
- Nemojte upotrebljavati ventilacijske otvore klima-uređaja za montažu ispod klupe za nošenje (sl. **5**, **B**).

 sl. **5** na stranici 5

Mjesto montaže

- Za montažu ovog uređaja potrebno je napraviti otvore u podu. Provjerite jesu li otvori dostupni i da nisu prekriveni nikakvim dijelovima vozila.
- Prije postavljanja klima-uređaja za montažu ispod klupe, provjerite da se nijedan dio vozila ne može oštetiti ugradnjom klima-uređaja za montažu ispod klupe (npr. žice, svjetiljke, ormarići, vrata).
- Nagib montažne površine ne smije premašiti 10 °.
- Postavite klima -uređaj za montažu ispod klupe na središnje mjesto u vozilu (npr. u pretinac ili slično kućište) kako biste postigli optimalnu klimatizaciju vozila.
- Odaberite mjesto kojem se može lako pristupiti za servis, demontažu i montažu.
- Klima-uređaj za montažu ispod klupe mora se montirati na pod.
- Prije bušenja rupa postavite šablonu za montažu u odabrani odjeljak kako biste provjerili raspoloživi prostor za rupe na podu.
- Osigurajte da klima-uređaj za montažu ispod klupe ima minimalnu udaljenost od 30 mm od stijenki i namještaja kako bi se smanjio prijenos buke i vibracija tijekom rada.
- Osigurajte razmak od 20 cm između prednje strane klima-uređaja za montažu ispod klupe i stijenki odjeljka kako biste olakšali zamjenu filtra.
- Prilikom postavljanja klima-uređaja za montažu ispod klupe u vanjski odjeljak (npr. lažni pod), zrak koji se tretira mora se izvlačiti iz putničkog prostora vozila.
- Pazite da se ne uvlači vanjski zrak. Unos vanjskog zraka može značajno smanjiti učinkovitost klima-uređaja za montažu ispod klupe.

Napomene uz električni sustav



 sl. **6** na stranici 6

Pozicija	Opis
1	Matična ploča
2	Senzor kondenzacije
3	Zaštita motora
4	Graničnik temperature
5	Element grijača
6	Toplinska veza
7	Relej grijača

Pozicija	Opis
8	Reverzibilni ventil
9	Snaga
10	Senzor isparivača
11	Ploča sučelja
12	Senzor temperature prostora
13	Ploča zaslona
14	Startni kondenzator
15	Funkcija nježnog pokretanja
16	Radni kondenzator
17	Ventilator kondenzacije
18	Ventilator isparivača
bu	Blue
bn	Smeđa
ye	Žuta
gn	Zelena
rd	Crvena
bk	Crna
vt	Purpurna

- Budite sigurni odgovara li specificirani napon na tipskoj pločici specificiranom mrežnom naponu.
- Montirajte svepolnu sklopku sa širinom otvaranja kontakta od barem 3 mm na strani montaže.
- Ako se klima-uređaj za montažu ispod klupe napaja iz mreže, ugradite 2-polni prekidač koji prekida napajanje izmjeničnim naponom u slučaju nadstruje.
- Ako se klima-uređaj za montažu ispod klupe napaja iz električne mreže, osigurajte da napajanje izmjeničnim naponom ima prekidač struje kvara.
- Budite sigurni da je kabel za uzemljenje klima-uređaja za montažu ispod klupe spojen sa sustavom za uzemljenje vozila.

Izrada otvora

1. Označite položaj i veličinu otvora s pomoću šablone.
 **sl. 7 na stranici 7**
2. Izbušite rupe u kutovima.
 **sl. 8 na stranici 7**
3. Izrežite otvore ubodnom pilom ili sličnim alatom.
4. Probušite otvor za odvod kondenzata promjera 32 mm.
5. Označite položaj montažnih nosača (sl. **9**, **1**) i pričvrstnih spojnica (sl. **9**, **2**).
 **sl. 9 na stranici 7**

Postavljanje pričvrstnih spojnica i remena

 **sl. 10 na stranici 8**

1. Pričvrstite pričvrstne spojnice (sl. **10**, **1**).
2. Provucite remene kroz pričvrstne spojnice (sl. **10**, **2**).
3. Postavite odvodne cijevi ispod klima-uređaja za montažu ispod klupe (sl. **10**, **3**).
4. Pričvrstite klima-uređaj za montažu ispod klupe s pomoću remena (sl. **10**, **4**).

Montaža montažnih nosača

- > Pričvrstite klima-uređaj za montažu ispod klupe s pomoću dva kutna profila. Upotrijebite tri vijka za svaki montažni nosač kako biste ga učvrstili.

 sl. **11** na stranici 8

Montaža vanjskih rešetki

- > Pričvrstite vanjske rešetke vijcima i podloškama.

 sl. **12** na stranici 9

Postavljanje prijemnika (opcionalno)

1. Probušite otvor veličine 50 mm u stijenci.

 sl. **13** na stranici 9

2. Provedite kabel kroz rupu do klima-uređaja za montažu ispod klupe.
3. Pričvrstite prijemnik.

 sl. **14** na stranici 9

Postavljanje upravljačke ploče (dodatno)

Klima-uređaj za montažu ispod klupe može se spojiti i kontrolirati s CI sabirnicom vozila umjesto daljinskog upravljača uključujući prijemnik.

- > Ako želite, spojite klima-uređaj za montažu ispod klupe na CI sabirnicu vozila.



UPUTA Sljedite upute proizvođača.

Postavljanje senzora temperature

Tijekom postavljanja senzora temperature imajte na umu sljedeće:

- Postavite senzor temperature u visini prsa.
 - Postavite senzor temperature na suprotnu stranu od otvora za zrak u vozilu.
 - Neispravno postavljanje senzora temperature može uzrokovati kvar klima-uređaja za montažu ispod klupe i lošu distribuciju zraka. Ako je senzor temperature postavljen neispravno, klima-uređaj za montažu ispod stola radit će neprekidno ili prestati raditi bez postizanja ciljne temperature.
1. Izbušite rupu u stijenci ispred klima-uređaja za montažu ispod klupe.



UPUTA Provjerite je li rupa izbušena tako da senzor temperature nije postavljen izvan vozila.

 sl. **15** na stranici 10

2. Priključite senzor temperature u „TA“ priključak (sl. 16, 3) klima-uređaja za montažu ispod klupe.
3. Umetnite senzor kroz izbušenu rupu.
4. Stavite plastični poklopac na senzor temperature.

Polaganje priključnih kabela



OPASNOST! Opasnost od strujnog udara

Osigurajte da komponente s električnim pogonom nisu pod naponom prije izvođenja bilo kakvih radova na njima.

1. Odaberite presjek kabela sukladno duljini:
 - Duljina < 7,5 m: 1,5 mm²
 - Duljina > 7,5 m: 2,5 mm²
2. Priključite 4-polni utikač prijemnika u utičnicu klima-uređaja (sl. 16, 1).
 sl. 16 na stranici 10
3. Spojite kabel 230 V~ (sl. 16, 2) na izvod napajanja s pomoću brzih priključaka.
 sl. 17 na stranici 10
4. **Opcionalno:** Spojite DC-Kit (Pribor) i/ili LIN sabirnicu vozila s klima-uređajem za montažu ispod klupe. Slijedite upute proizvođača.
 sl. 18 na stranici 10

Tablica 16: Legenda

Pin	DC-Kit	LIN
	Opis	
1	Uzemljenje	Uzemljenje
2	Uzemljenje	Uzemljenje
3	Uzemljenje	Uzemljenje
4	Ekonomično	Uzemljenje
5	Daljinski uključen	NC
6	Inverter	Uzemljenje

Postavljanje zračnog kanala



UPUTA Ne upotrebljavajte kratke rezove pri ugradnji ulaza i izlaza ispod vozila. Inače će klima-uređaj za montažu ispod klupe uvući ispušteni zrak natrag. Uvučeni zrak cirkulira u klima-uređaju za montažu ispod klupe i utječe na učinkovitost i raspodjelu zraka u vozilu.

Postavljanje zračnih kanala za učinkovito hlađenje: sl. 19 na stranici 11

Postavljanje zračnih kanala za učinkovito grijanje: sl. 20 na stranici 11

1. Postavljanje zračnog kanala (sl. 19/sl. 20, 1) i ventilacijskih cijevi (sl. 19/sl. 20, 3).

**UPUTA**

- Prilikom postavljanja zračnih kanala vodite računa da se zračni kanali mogu optimalno postaviti samo za hlađenje ili grijanje, a ne za oboje istovremeno.
- Preporučuje se korištenje kartonske cijevi za klima-uređaje s aluminijskom jezgrom i vanjskom plaštem od PVC-a. Nominalni unutarnji promjer trebao bi biti 60 mm. Vanjski promjer trebao bi biti veličine do 65 mm.

Slijedite upute proizvođača.

2. Provjerite jesu li ventilacijske cijevi (sl. **19**/sl. **20, 3**) spojene tako da ih pritisnete zajedno s pomoću konusne rupe na izlazu zraka.
3. Provjerite jesu li cijevi spojene na zabilježeni izlaz (Komponente, **10**).
4. Za postizanje najbolje učinkovitosti slijedite ove upute:
 - a) Položite cijevi za zrak tako da budu što kraće i što ravnije.
 - b) Ograničite duljinu cijevi na 5 m.
 - c) Nemojte polagati cijevi blizu bilo kakvih izvora topline.
5. Napravite otvor za recirkulaciju zraka (sl. **19**/sl. **20, 2**) u blizini klima-uređaja za montažu ispod klupe.



UPUTA Otvori za recirkulaciju zraka ili rešetka moraju imati ukupni poprečni presjek od najmanje 300 cm² kako bi uvukli dovoljno zraka za recirkulaciju.

Ako ugradnja otvora za recirkulaciju zraka (sl. **19**/sl. **20, 2**) blizini klima-uređaja za montažu ispod klupe nije moguća, osigurajte da drugi predmeti ne ometaju protok zraka. Ako je potrebno, napravite zračni kanal između otvora i klima-uređaja za montažu ispod klupe.

6. Kako biste izbjegli kondenzaciju na cijevima, izolirajte cijevi izolacijskim materijalom.

11 Prije prve uporabe

**UPUTA**

Pobrinite se da i otvor za usisavanje zraka i mlaznice za ispuhivanje zraka budu slobodni. Sve ventilacijske rešetke uvijek moraju biti slobodne kako bi se osiguralo da klima-uređaj za montažu ispod klupe može raditi s maksimalnim učinkom.

Namještanje daljinskog upravljača

1. Umetnite baterije (pogledajte Zamjena baterija daljinskog upravljača).
 - ✓ Zaslom prikazuje sve simbole na 5 s.
 2. Istovremeno pritisnite gumb i tijekom ovih 5 s.
 - ✓ Na zaslonu se pojavljuje zadani broj modela.
 3. Istovremeno pritisnite gumb i unutar 3 s kako biste odabrali broj modela:
 - FreshWell: **02**
 - FreshJet: **07**
 - FreshLight: **11**
- ✓ Zaslom prikazuje sve simbole na 5 s. Nakon toga je daljinski upravljač spreman za rad.

Namještanje vremena

- > Postavite trenutnačno vrijeme (pogledajte Namještanje vremena).

12 Rad



POZOR! Opasnost od oštećenja

Nemojte upotrebljavati klima-uređaj za montažu ispod klupe ako je vozilo nagnuto više od 10 °.



UPUTA

- Upravljajte klima-uređajem za montažu ispod klupe daljinskim upravljačem ili putem LIN sabirnice. Za upravljanje pri upotrebi s pomoću LIN sabirnice prijemnik nije potreban.
- Daljinski upravljač mora biti usmjeren prema IR senzoru (sl. 4, 4) na prijemniku tijekom rada.

Klima-uređaj za montažu ispod klupe potvrđuje prijem podataka visokim zvučnim signalom.

Osnovne napomene uz rukovanje

Klima-uređaj za montažu ispod klupe ima dva načina rada:

Načini rada	Karakteristike
Stanje pripravnosti	Klima-uređaj za montažu ispod klupe je spreman za rad i može se uključiti daljinskim upravljačem.
uključuje	Klima-uređaj za montažu ispod klupe klimatizira zrak u unutarnjem prostoru.

Prijemnik se uključuje kad primi impulse od daljinskog upravljača. Zaslone prikazuje (treptanjem) postavku temperature, nakon 20 s sekundi zaslon prikazuje sobnu temperaturu, zatim se isključuje.

Upotrijebite daljinski upravljač u sljedeće svrhe:

- Prebacivanje klima-uređaja za montažu ispod klupe u stanje pripravnosti i vraćanje iz stanja pripravnosti
- Prilagodbu postavki
- Odabir dodatnih funkcija

Savjeti za poboljšanu upotrebu

Sljedeći savjeti optimizirat će učinak klima-uređaja za montažu ispod klupe:

- Poboljšajte toplinsku izolaciju vozila brtvljenjem otvora i vješanjem reflektirajućih roleta ili zavjesa na prozore.
- Ako je vozilo bilo izloženo izravnoj sunčevoj svjetlosti dulje vrijeme i temperatura okoline u vozilu je visoka, uključite klima-uređaj za montažu ispod klupe u načinu rada „Kruženje zraka“ (☼) otvorenim prozorima nekoliko minuta prije aktiviranja načina rada „Hlađenje“ (❄).
- Izbjegavajte otvaranje vrata i prozora što je dalje moguće kada upotrebljavate klima-uređaj za montažu ispod klupe.
- Odaberite odgovarajuću temperaturu i brzinu ventilatora.
- Usmjerite mlaznice za ispuhivanje zraka tako da to ima smisla.
- Uvjerite se da mlaznice za zrak i usisna rešetka nisu prekriveni.
- Kako biste poboljšali učinak grijanja, pustite da topli zrak struji što je dublje u unutrašnjost okretanjem otvora lagano prema dolje.

- Kako biste poboljšali učinak hlađenja, dopustite hladnom zraku da uđe u putnički prostor što je više moguće okretanjem otvora malo prema gore.
- Zatvorite sve rolete.

Uključivanje klima-uređaja za montažu ispod klupe ili prebacivanje u stanje pripravnosti

- > Pritisnite tipku .
- ✓ Oglašava se signal upozorenja.

Uključivanje: Nakon nekoliko minuta klima-uređaj za montažu ispod klupe počinje kondicionirati zrak na vrijednosti koje su zadnje postavljene.

Prebačeno u stanje pripravnosti : Klima-uređaj za montažu ispod klupe prestaje kondicionirati zrak.

Prebacivanje samo daljinskog upravljača u stanje pripravnosti i vraćanje iz stanja pripravnosti

Ako daljinski upravljač nije usmjeren prema IR senzoru (sl. **4**, **4**) na upravljačkoj ploči, daljinski upravljač možete aktivirati ili ga prebaciti u stanje pripravnosti neovisno o klima-uređaju za montažu ispod klupe.

- > Pritisnite tipku .
- ✓ Ako je daljinski upravljač u stanju mirovanja, njegov zaslon prikazuje samo vrijeme.



Ako je daljinski upravljač aktiviran, na njegovom zaslonu se prikazuje nekoliko simbola.





Odabir načina rada klimatizacije zraka





1. Provjerite je li klima-uređaj za montažu ispod klupe **uključen**.
2. Odaberite željeni način tipkom **MODE** (pogledajte Načini rada klima-uređaja).
- ✓ Oglašava se signal upozorenja. Klima-uređaj za montažu ispod klupe se prebacuje u željeni način rada.

Ručni odabir brzine ventilatora

Ventilator regulira jačinu dovoda zraka.

U načinima rada „Hlađenje“ () „Grijanje“ () i „Kruženje zraka“ () brzine ventilatora se mogu odabrati ručno. U ostalim načinima rada klima-uređaja za montažu ispod klupe klima-uređaj automatski upravlja brzinom ventilatora, a daljinski upravljač prikazuje samo simbole brzine ventilatora bez odgovarajućeg koda.

1. Provjerite je li klima-uređaj za montažu ispod klupe **uključen**.
2. Budite sigurni da je načina rada „Hlađenje“ () „Grijanje“ () ili „Kruženje zraka“ () aktiviran.
3. Gumbom  odaberite željenu brzinu ventilatora.

Poruka na zaslonu		Opis
Simbol	Kod	
	F1	Nizak stupanj ventilatora
	F2	Srednji stupanj ventilatora
	F3	Visoki stupanj ventilatora Nije dostupno u načinu rada „Hlađenje“ ()

Poruka na zaslonu		Opis
Simbol	Kod	
 A		Automatski način rada ventilatora, dostupno samo u načinima rada „Hlađenje“ (❄️), „Odvlaživanje“ (💧) i „Automatski“ (A).

- ✓ Oglašava se signal upozorenja. Novi stupanj ventilatora je namješten.

Šifra brzine ventilatora nestaje nakon nekoliko sekundi i prikazuje se postavljena temperatura.

Namještanje temperature

Način rada Hlađenje

U načinima rada „Hlađenje“ (❄️) i „Odvlaživanje“ (💧) temperatura se može postaviti između 16 °C i 31 °C s pomoću daljinskog upravljača.

1. Provjerite je li klima-uređaj za montažu ispod klupe **uključen**.
2. Budite sigurni da je načina rada „Hlađenje“ (❄️) ili „Odvlaživanje“ (💧) aktiviran.
3. Da biste odabrali željenu temperaturu, upotrijebite tipku **+** ili **-**.

- ✓ Oglašava se signal upozorenja. Temperatura je namještena na klima-uređaju za montažu ispod klupe.



Način rada Grijanje

U načinu rada „Grijanje“ (🔥) temperatura se može postaviti između 16 °C i 31 °C s pomoću daljinskog upravljača.

1. Provjerite je li klima-uređaj za montažu ispod klupe **uključen**.
2. Budite sigurni da je načina rada „Grijanje“ (🔥) aktiviran.
3. Da biste odabrali željenu temperaturu, upotrijebite tipku **+** ili **-**.

- ✓ Oglašava se signal upozorenja. Nakon toga je temperatura namještena na klima-uređaju za montažu ispod klupe.

Prikaz temperature

- > Jednom pritisnete gumb  kako bi se prikazala trenutna unutarnja temperatura.
- ✓ Simbol  i trenutna unutarnja temperatura daljinskog upravljača prikazani su na zaslonu daljinskog upravljača.
- > Dvaput pritisnete gumb  kako bi se prikazala postavljena temperatura.

Namještanje vremena

Daljinski upravljač treba aktualno vrijeme kako bi programirao tajmer. Vrijeme se prikazuje na zaslonu daljinskog upravljača.



UPUTA Daljinski upravljač vraća se u inicijalni način rada i sprema aktualnu postavku ako tijekom vremena namještanja od 15 s ne pritisnete niti jedan gumb.

Za postavljanje vremena postupite na sljedeći način:

1. Provjerite je li daljinski upravljač **uključen**.
2. Pritisnite i držite gumb  u trajanju od 2 s.
- ✓ Prikaz vremena trepće.
3. Upotrijebite gumb **+** ili **-** kako biste namjestili trenutno vrijeme.



UPUTA Pritisnite gumb **+** ili **-** na duži period od 2 s kako biste brže povećali ili smanjili vrijeme.

4. Pritisnite gumb **SET** kako biste potvrdili vrijeme.

Postavljanje tajmera



Funkcija brojača vremena omogućava podešavanje definiranog vremenskog razdoblja klimatizacije zraka. Moguće je odrediti vrijeme uključivanja, vrijeme isključivanja ili obje vrijednosti.





UPUTA Daljinski se upravljač vraća u inicijalni način rada ako tijekom programiranja tajmera 15 s ne pritisnete nijednu tipku.

1. Provjerite je li klima-uređaj za montažu ispod klupe **uključen** (Uključivanje klima-uređaja za montažu ispod klupe ili prebacivanje u stanje pripravnosti).
2. Odaberite način rada klima-uređaja i sve potrebne vrijednosti (npr. temperaturu).
3. Namjestite željeni brojač:
 - Namještanje vremena uključena
 - Namještanje vremena isključena
 - Namještanje vremena uključena i vremena isključena



Namještanje vremena uključena

1. Prebacite klima-uređaj za montažu ispod klupe u stanje **pripravnosti** (Uključivanje klima-uređaja za montažu ispod klupe ili prebacivanje u stanje pripravnosti).
2. Jednom pritisnite gumb .
- ✓ Simbol **ON** () trepće na zaslonu daljinskog upravljača.
3. Da biste postavili vrijeme kada se klima-uređaj za montažu ispod klupe treba uključiti, upotrijebite tipku **+** ili **-**.
4. Za slanje vrijednosti klima-uređaju za montažu ispod klupe pritisnite tipku **SET**.
- ✓ Klima-uređaj za montažu ispod klupe uključuje se u namješteno vrijeme s odabranim načinom klimatizacije zraka.
5. Prebacite klima-uređaj za montažu ispod klupe u stanje pripravnosti (pogledajte Uključivanje klima-uređaja za montažu ispod klupe ili prebacivanje u stanje pripravnosti).



Namještanje vremena isključena

1. Dvaput pritisnite tipku .
- ✓ Simbol **OFF** () trepće na zaslonu daljinskog upravljača.
2. Da biste postavili vrijeme kada se klima-uređaj za montažu ispod klupe treba isključiti, upotrijebite tipku **+** ili **-**.
3. Za slanje vrijednosti klima-uređaju za montažu ispod klupe pritisnite tipku **SET**.
- ✓ Klima-uređaj za montažu ispod klupe pokreće se u odabranom načinu u namješteno vrijeme i radi do drugog namještenog vremena.

Namještanje vremena uključena i vremena isključena

1. Pritisnite tipku  tri puta.
- ✓ Simbol **ON** () trepće na zaslonu daljinskog upravljača.

Simbol **OFF** () se prikazuje.

2. Da biste postavili vrijeme kada se klima-uređaj za montažu ispod klupe treba uključiti, upotrijebite tipku **+** ili **-**.
3. Pritisnite tipku .
- ✓ Simbol **OFF** () trepće na zaslonu daljinskog upravljača.
4. Da biste postavili vrijeme kada se klima-uređaj za montažu ispod klupe treba isključiti, upotrijebite tipku **+** ili **-**.
5. Za slanje vrijednosti klima-uređaju za montažu ispod klupe pritisnite tipku **SET**.
- ✓ Klima-uređaj za montažu ispod klupe pokreće se u odabranom načinu u namješteno vrijeme i radi do drugog namještenog vremena.
6. Prebacite klima-uređaj za montažu ispod klupe u stanje pripravnosti (pogledajte Uključivanje klima-uređaja za montažu ispod klupe ili prebacivanje u stanje pripravnosti).

Poništavanje postavki brojača vremena



Ako je brojač vremena postavljen, te se postavke mogu poništiti na sljedeći način:

- > Pritisnite gumb  pet puta.
- ✓ Simbol tajmera se više ne prikazuje. Postavka je poništena.

Aktiviranje i deaktiviranje funkcije mirovanja



UPUTA Funkcija mirovanja deaktivirana je u načinima rada „Kruženje zraka“ () i „Odvlaživanje“ ()

1. Provjerite je li klima-uređaj za montažu ispod klupe **uključen**.
2. Namjestite željenu temperaturu (pogledajte Namještanje temperature).
3. Pritisnite tipku .
- ✓ Na zaslonu daljinskog upravljača pojavit će se simbol . Aktivirana je funkcija „Sleep“.
4. Za deaktiviranje funkcije mirovanja ponovno pritisnite gumb .



UPUTA Funkcija mirovanja je deaktivirana ako je pritisnut gumb **MODE**.

Zamjena baterija daljinskog upravljača

Zamijenite baterije kada se simbol  prikaže na zaslonu daljinskog upravljača.

Pretinac za baterije nalazi se na stražnjoj strani daljinskog upravljača.

1. Pritisnite poklopac pretinca za baterije i otvorite ga guranjem u smjeru strelice.
2. Umetnite dvije nove baterije (tip AAA) u daljinski upravljač kako je prikazano u pretincu za baterije.
3. Zatvorite poklopac pretinca za baterije.

13 Čišćenje i održavanje



UPOZORENJE! Opasnost od ozljeda

Bilo koji drugi rad na održavanju osim ovdje opisanog smije izvoditi samo kvalificirano osoblje koje je upoznato s relevantnim propisima i rizicima pri rukovanju rashladnim sredstvom i sustavima klimatizacije.



POZOR! Opasnost od oštećenja

- Nemojte čistiti klima-uređaj za montažu ispod klupe visokotlačnim peračem.
- Nemojte upotrebljavati oštre ili tvrde predmete ili agresivna sredstva za čišćenje klima-uređaj za montažu ispod klupe.
- Za čišćenje klima-uređaja za montažu ispod klupe upotrijebite vodu s blagim sredstvom za čišćenje.
- **Nikada** nemojte čistiti klima-uređaj za montažu ispod klupe benzinom, dizelom ili otapalima.

- > Povremeno očistite kućište klima-uređaja za montažu ispod klupe i jedinicu za izlaz zraka vlažnom krpom.
- > Redovito uklanjajte nečistoću s ventilacijskih rešetki (sl. 21, 1) klima-uređaja za montažu ispod klupe.

sl. 21 na stranici 12

- > Ako je potrebno, očistite daljinski upravljač lagano vlažnom krpom. Upotrijebite krpu za čišćenje naočala za čišćenje zaslona daljinskog upravljača.
- > Očistite ili zamijenite filter aktivnog ugljena jednom godišnje (Čišćenje ili zamjena filtra aktivnog ugljena).

Čišćenje uložka filtra aktivnog ugljena

Redovito čistite uložak filtra aktivnog ugljena klima-uređaja za montažu ispod klupe:  sl. 22 na stranici 12

1. Izvucite uložak filtra aktivnog ugljena (1) iz pričvršćenja.
2. Očistite uložak filtra aktivnog ugljena (1) otopinom sredstva za čišćenje i pustite ga da se osuši.
3. Vratite suhi uložak filtra aktivnog ugljena (1) na mjesto.

Čišćenje ili zamjena filtra aktivnog ugljena

Očistite ili zamijenite filter aktivnog ugljena jednom godišnje:

1. Izvucite uložak filtra aktivnog ugljena (sl. 22, 1) iz pričvršćenja.
2. Izvadite filter aktivnog ugljena (sl. 22, 2).
3. Ako je potrebno, očistite filter aktivnog ugljena (sl. 22, 1) s otopinom sredstva za čišćenje ili ga zamijenite.
4. Postavite novi/suhi filter aktivnog ugljena (sl. 22, 1).

Provjerite odvodnju vode

- > Provjerite da kanali za odvod kondenzata (sl. 21, 2) na bočnim stranama klima-uređaja za montažu ispod klupe nisu začepljeni i da voda može iscuriti.

Održavanje izmjenjivača topline

- > Jednom godišnje obavite servis izmjenjivača topline klima-uređaja za montažu ispod klupe u specijaliziranom servisu.

14 Uklanjanje smetnji

Smetnja	Mogući uzrok	Rješenje
Nema hlađenja	Načina rada „Hlađenje“ (❄️) nije postavljeno.	> Aktivirajte načina rada „Hlađenje“ (❄️) (pogledajte Način rada Hlađenje).

Smetnja	Mogući uzrok	Rješenje
	Okolna temperatura prelazi 52 °C.	Klima-uređaj za montažu ispod klupe dimenzioniran je samo za okolne temperature od -5 ... 52 °C.
	Namještena temperatura viša je od sobne temperature.	> Odaberite nižu temperaturu (pogledajte Namještanje temperature).
	Okolna temperatura niža je od 16 °C.	> Aktivirajte način rada „Kruženje zraka“ (☼).
	Toplinska zaštita je neispravna. Kompresor je oštećen. Napunjena količina rashladnog sredstva nije dovoljna. Cijevni registar izmjenjivača topline je prljav. Vanjski ventilator je neispravan.	> Kontaktirajte ovlaštenu servis.
	Funkcija zaštite od smrzavanja redovito je aktivna. Kompresor se više puta uključuje i isključuje bez postizanja zadane temperature.	> Odaberite najveću brzinu ventilatora (pogledajte Ručni odabir brzine ventilatora).
	Otvori za ulaz i/ili izlaz zraka ispod vozila su blokirani.	> Očistite ulazne i/ili izlazne otvore zraka (pogledajte Čišćenje i održavanje).
	Ulazi i izlazi zraka postavljeni su preblizu jedan drugome.	> Okrenite izlaze za zrak od ulaza za zrak.
Nema grijanja	Načina rada „Grijanje“ ☼ nije postavljeno.	> Aktivirajte načina rada „Grijanje“ ☼ (pogledajte Način rada Grijanje).
	Okolna temperatura niža je od -5 °C.	Klima-uređaj za montažu ispod klupe dimenzioniran je samo za okolne temperature od -5 ... 52 °C.
	Namještena temperatura niža je od sobne temperature.	> Odaberite višu temperaturu (pogledajte Namještanje temperature).
	Okolna temperatura je viša od 31 °C.	Temperatura se može podešavati samo između 16 ... 31 °C.
	Toplinska zaštita je neispravna. Kompresor je oštećen. Napunjena količina rashladnog sredstva nije dovoljna. Cijevni registar izmjenjivača topline je prljav. Vanjski ventilator je neispravan.	> Obratite se ovlaštenom servisu.
	Otvori za ulaz i/ili izlaz zraka ispod vozila su blokirani.	> Očistite ulazne i/ili izlazne otvore zraka (pogledajte Čišćenje i održavanje).
Klima-uređaj za montažu ispod klupe stvara malu količinu zraka.	Filter zraka je začepljen.	> Očistite filter zraka (pogledajte Čišćenje uloška filtra aktivnog ugljena).

Smetnja	Mogući uzrok	Rješenje
	Cijevni registar izmjenjivača topline je prljav. Unutarnji ventilator je neispravan.	> Obratite se ovlaštenom servisu.
Voda ulazi u vozilo.	Otvori za odvod kondenzata su začepljeni.	> Očistite otvore za odvod kondenzata (pogledajte Proverite odvodnju vode).
	Brtve su oštećene.	> Obratite se ovlaštenom servisu.
Klima-uređaj za montažu ispod klupe se ne uključuje.	Napona napajanja (230 V~) nije priključen.	> Proverite napajanje.
	Napon je prenizak (ispod 200 V~). Pretvarač napona je neispravan. Toplinska zaštita je neispravna.	> Obratite se ovlaštenom servisu.
	Pregorio je električni osigurač napajanja.	> Proverite električni osigurač napajanja (pogledajte Tehnički podaci).
Klima-uređaj za montažu ispod klupe je prestao raditi.	Filtar zraka je začepljen.	> Očistite filtarski zrak (pogledajte Čišćenje uloška filtra aktivnog ugljena).
	Napon je prenizak (ispod 200 V~). Pretvarač napona je neispravan. Toplinska zaštita je neispravna. Ventilator kondenzatora je oštećen. Cijevni registar izmjenjivača topline je prljav. Vanjski ventilator je neispravan.	> Obratite se ovlaštenom servisu.
Klima-uređaj za montažu ispod klupe se ne isključuje.	Senzor temperature nije ispravan.	> Obratite se ovlaštenom servisu.
Prijemnik prikazuje kod greške E1 .	Došlo je do greške na senzoru temperature prostora.	1. Proverite jesu li žice i utikači ispravni i pravilno umetnuti. 2. Po potrebi se obratite ovlaštenom serviseru.
Prijemnik prikazuje kod greške E2 .	Došlo je do greške na senzoru temperature unutarnjeg izmjenjivača topline.	> Obratite se ovlaštenom servisu.
Prijemnik prikazuje kod greške E3 .	Došlo je do greške na senzoru temperature vanjskog izmjenjivača topline.	> Obratite se ovlaštenom servisu.
Prijemnik prikazuje kod greške E4 .	Došlo je do greške tijekom komunikacije s upravljačkom karticom.	> Obratite se ovlaštenom servisu.

15 Jamstvo

Primjenjuje se zakonom propisano jamstveno razdoblje. Ako je proizvod neispravan, obratite se podružnici proizvođača u svojoj državi (pogledajte dometic.com/dealer) ili svojem trgovcu na malo.

Za potrebe popravaka i obrade jamstva pri slanju uređaja priložite sljedeće dokumente:

- presliku računa s datumom kupnje
- razlog reklamacije ili opis kvara

Obratite pozornost da samostalni ili nestručni popravak može imati negativne posljedice na sigurnost i uzrokovati gu-bitak jamstva.

16 Odlaganje u otpad



UPOZORENJE! Opasnost od požara

- Rashladno sredstvo je jako zapaljivo. Nemojte otvarati ili oštetiti kružni tok rashladnog sredstva.
- Izolacija uređaja sadrži izolacijski plin (vidi tipsku pločicu). Nemojte oštetiti izolaciju.



Recikliranje proizvoda s jednokratnim baterijama, punjivim baterijama ili izvorima svjetla:





- Ako proizvod sadrži nezamjenjive baterije, punjive baterije ili izvore svjetla, ne morate ih uklanjati prije odlaganja u otpad.
- Ako proizvod želite konačno odložiti u otpad, zatražite od svog lokalnog reciklažnog centra ili specijaliziranog trgovca pojediniosti o tomu kako to učiniti u skladu s primjenjivim propisima o odlaganju u otpad.
- Proizvod se može besplatno odložiti u otpad.



Recikliranje ambalaže: Odložite ambalažu u odgovarajuće kante za reciklažu otpada gdje god je to moguće.

17 Tehnički podaci

	FreshWell FWX4350EHP
Nazivni ulazni napon	220 ... 240 V~, 50 Hz
Potrošnja struje	
Nazivna struja hlađenja	4,8 A
Maksimalna struja hlađenja	6,2 A
Nazivna struja grijanja	4,5 A
Maksimalna struja grijanja	5,1 A
Potreban osigurač	10 A
Raspon radne temperature	-5 ... 52 °C
Emisija buke	< 58 dB(A)
Rashladno sredstvo	R32
Količina rashladnog sredstva	0.43 kg
Ekvivalent CO ₂	0,290 t
Potencijal globalnog zagrijavanja (GWP)	675
Dodatni element grijača	500 W

	FreshWell FWX4350EHP
Ventilator	3 stupnja ventilatora 1 automatski način rada
Tip zaštite	IP X5
Maks. prostorni volumen u vozilu (s izoliranim stjenkama)	30 m ³
Dimenzije (u mm)	 sl. 23 na stranici 13
Težina	oko 21 kg
Ispitivanje/certifikacija	  

Sadrži fluorirane stakleničke plinove. Hermetički zatvorena oprema.

Türkçe

1	Önemli notlar.....	398
2	Sembollerin açıklanması.....	398
3	Cihaz üzerindeki sembollerin açıklamaları.....	399
4	Güvenlik uyarıları.....	399
5	Hedef grup.....	401
6	Teslimat kapsamı.....	401
7	Aksesuar.....	402
8	Amacına Uygun Kullanım.....	402
9	Teknik açıklama.....	402
10	Montaj.....	406
11	İlk kullanım öncesi.....	411
12	Kullanım.....	411
13	Temizlik ve bakım.....	416
14	Arızaların Giderilmesi.....	417
15	Garanti.....	419
16	Atık İmhası.....	419
17	Teknik Bilgiler.....	419

1 Önemli notlar

Bu ürünü doğru monte ettiğinizden ve ürünün daima kullanıma hazır olduğundan emin olmak için, lütfen tüm talimatları ve bu ürün kılavuzunda verilen kılavuzları ve uyarıları dikkatlice okuyunuz. Bu talimatlar bu ürün ile birlikte SAKLANMALIDIR.

Bu ürünü kullandığınızda tüm talimatları, kılavuzları ve uyarıları dikkatlice okuduğunuzu ve anladığınızı ve hükümlere ve koşullara bu sözleşmede yer alıyormuş gibi uyacağınızı onay verirsiniz. Bu ürünü sadece amacına ve uygulamaya uygun ve talimatlara, kılavuzlara ve uyarılara uygun bu ürün kılavuzu ile geçerli yasalara ve yönetmeliklere uygun olarak kullanacağınızı kabul ediyorsunuz. Talimatların ve uyarıların burada verildiği gibi okunmaması veya bunlara uyulmaması sonucu kendiniz ve diğer insanlar yaralanabilir veya ürününüz veya yakınında bulunan diğer mallar hasar görebilir. Talimatlar, kılavuzlar ve uyarılar da dahil, bu ürün kılavuzu ve buna ait olan dokümanlarda değişiklikler ve güncellemeler yapılabilir. Güncel ürün bilgileri için lütfen documents.dometic.com adresini ziyaret edin.

2 Sembollerin açıklanması



UYARI!

Önlenmediğinde, can kaybı veya ağır bir yaralanmaya neden olabilecek tehlikeli bir durumu gösterir.



DİKKAT!

Önlenmediğinde, hafif veya orta derecede bir yaralanmaya neden olabilecek tehlikeli bir durumu gösterir.



İKAZ!

Önlenmediğinde, maddi hasara neden olabilecek bir durumu gösterir.



NOT Ürünün kullanılması ile ilgili ek bilgiler.

3 Cihaz üzerindeki sembollerin açıklamaları



Dikkat! Düşük yanma hızına sahip malzeme.



Kullanım kılavuzunu okuyun.



Servis kılavuzunu okuyun.

4 Güvenlik uyarıları

Genel güvenlik



UYARI! Elektrik çarpması tehlikesi

- Cihazın montaj, bakım ve onarım çalışmaları sadece soğutucu akışkan ve iklimlendirme sistemleri üzerinde çalışırken ortaya çıkabilecek tehlikeleri ve ilgili yönetmelikleri bilen kalifiye personel tarafından yapılmalıdır. Onarım hizmeti ile ilgili olarak lütfen ülkenizdeki servis merkeziyle iletişime geçin (bkz. dometic.com/dealer).
- Eğer cihazın güç kablosunda hasar varsa, güvenlikle ilgili tehlikelerin önlenmesi için güç kablosu, üretici, servis personeli veya benzeri bir nitelikli kişi tarafından değiştirilmelidir.



UYARI! Yangın tehlikesi

- Cihazı yanıcı sıvıların yakınında kullanmayın.
- Hava çıkışının yakınına hiçbir yanıcı maddenin konmadığından veya depolanmadığından emin olun. En az 50 cm mesafe bırakılmalıdır.
- Yangın durumunda cihazın üst kapağını açmayın. Bunun yerine onaylı yangın söndürücüler kullanın. Söndürmek için su kullanmayın.
- Soğutucu devresindeki soğutucu akışkan yüksek derecede yanıcıdır ve cihaz küçük bir odadaysa, bir sızıntı durumunda yanıcı gazlar oluşabilir. Soğutucu akışkan devresinde bir hasar olması durumunda: Açık ateşleri ve potansiyel ateşleme kaynaklarını cihazdan uzak tutun. Odayı iyi havalandırın. Cihazı kapatın.
- Cihaz, açık alevler, çalışan gazlı bir cihaz veya çalışan elektrikli ısıtıcı gibi sürekli çalışan tutuşturma kaynaklarının olmadığı bir odada saklanmalıdır.
- Soğutucu akışkan sızıntılarının aranması veya tespit edilmesinde hiçbir koşulda potansiyel ateşleme kaynakları kullanılmamalıdır.

Pürmüz (veya açık alev kullanan başka herhangi bir dedektör) kullanılmamalıdır.

- Buz çözme işlemini hızlandırmak veya temizlik için üretici tarafından tavsiye edilenler dışında herhangi bir araç kullanmayın.
- Cihazı delmeyin veya yakmayın.
- Soğutucu akışkanların kokusuz olabileceğini dikkate alın.



UYARI! Yaralanma riski

- Cihazda gözle görülebilir hasar varsa cihazı çalıştırmayın.
- Bu cihaz, gözetim altında olmaları veya cihazın güvenli bir şekilde kullanımıyla ilgili talimatların verilmesi ve tehlikeleri anlamaları halinde, 8 yaş ve üzeri çocuklar ve fiziksel, duyuşsal veya zihinsel yetenekleri kısıtlı veya deneyim ve bilgi eksikliği olan kişiler tarafından kullanılabilir.
- **Elektronik cihazlar çocuk oyuncuğı değildir!** Cihazı, küçük çocukların ve engelli kişilerin erişmeyeceğı bir yerde saklayın ve kullanın.
- Çocuklar bu cihazla oynamamalıdır.
- Temizlik ve kullanıcı bakımı gözetimsiz olarak çocuklar tarafından yapılmamalıdır.
- Cihazda herhangi bir değışiklik veya dönüştürme yapmayın.
- Hava çıkışlarına elinizi veya zemin tipi klimanın içine herhangi bir yabancı cisim **sokmayın**.
- Hiçbir koşulda soğutucu akışkan devresini açmayın veya zarar vermeyin.
- Bakım yalnızca ekipman üreticisi tarafından tavsiye edildiğı şekilde yapılmalıdır. Diğere vasıflı personelin yardımını gerektiren bakım ve onarım, yanıcı soğutucu akışkanların kullanımı konusunda yetkin bir kişinin gözetiminde yapılmalıdır.



İKAZ! Hasar tehlikesi

- Soğutucu akışkan devresinde arızalar meydana gelirse, cihaz uzman bir firma tarafından kontrol edilmeli ve uygun şekilde onarılmalıdır. Soğutucu akışkan asla havaya salınmamalıdır.
- Cihazın üzerine ağır cisimler koymayın veya baskı uygulamayın.
- Zemin tipi klimayı suya maruz bırakmayın.

Cihazın güvenli bir şekilde monte edilmesi



UYARI! Yaralanma riski

- Cihaz, düşmemesi için güvenli bir şekilde monte edilmelidir.
- Kabloları ayak takılmayacak veya hasar görmeyecek şekilde döşeyin ve sabitleyin.



İKAZ! Hasar tehlikesi

- Cihaz bilgi etiketinde belirtilen voltaj değıerinin güç kaynağının voltaj değıeri ile aynı olduğundan emin olun.
- Kabloları keskin kenarlı duvarlardan geçirmek için kablo kanalları kullanın.
- Elektriksel olarak iletken malzemelerin yanına gevşek veya bükülmüş kablolar döşemeyin.

- Kabloları asılarak çekmeyin.

Cihazın güvenli bir şekilde çalıştırılması



UYARI! Elektrik çarpması tehlikesi

Cihaz üzerinde çalışırken daima güç kaynağının bağlantısını kesin.



DİKKAT! Yaralanma riski

Cihaz çalışırken dokunmayın. Cihaz, yaralanmaya neden olabilecek sıcak ve soğuk bileşenler, hareketli parçalar ve elektrikli öğeler içerir.



İKAZ! Hasar tehlikesi

Güçlü titreşimlerden kaçının. Cihaz, güçlü titreşimlere maruz kaldığında düzgün çalışmaz.

5 Hedef grup



Cihazın mekanik ve elektrik montajı ve kurulumu, otomotiv ve ev tipi ekipmanlarının yapısı, çalıştırılması ve kurulumu konusunda bilgi ve beceriye sahip, ekipmanın montajının yapılacağı ve/veya kullanılacağı ülkenin geçerli düzenlemelerine aşina olan, ilgili tehlikeleri belirlemek ve bunlardan kaçınmak için güvenlik eğitimi almış kalifiye bir teknisyen tarafından yapılmalıdır.

6 Teslimat kapsamı

Şekil 1 sayfa 3

No.	Adet	Adı
1	1	Zemin tipi klima
2	1	Uzaktan kumanda
3	2	Pil tipi AAA
4	1	Sıcaklık duyar elemanı
5	1	Alıcı
6	1	Karbon filtre girişi
7	2	Montaj braketleri
8	3	Hızlı konnektör
9	4	Sabitleme braketleri
10	10	Rondela
11	26	Vida 4 x 20 mm
12	4	Vida 3 x 15 mm
13	1	Hava çıkış kapağı
14	2	Tahliye borusu
15	2	Dış ızgaralar
-	1	Montaj şablonu

7 Aksesuar

Adı	Parça no.
Hava dağıtım borusu	9100300019
Hava çıkış ızgarası	9100300077
90° dirsek	9100300015
Hava giriş ızgarası	9100300017
DC KIT DSP-T 12	9600007286
DC KIT DSP-T 24	9600007287

8 Amacına Uygun Kullanım

Zemin tipi klima, motorlu karavanlara, karavanlara ve yaşam bölmeleri olan araçlara monte edilme üzere tasarlanmıştır.

Zemin tipi klima aşağıda belirtilen yerlere montaj için uygun **değildir**:

- Evler ve daireler
- Kamyon ve binek araçlar
- İnşaat makineleri, tarım makineleri veya benzeri ekipmanlar
- Tekneler ve yolcu gemileri
- Trenler ve uçaklar

Bu ürün sadece amacına uygun ve bu talimata göre kullanılmalıdır.

Bu kılavuzda ürünün doğru olarak monte edilmesi ve/veya kullanılması için gerekli bilgiler verilmektedir. Doğru yapılmayan montaj veya bakım performansının yetersiz olmasına ve olası bozukluklara neden olabilir.

Üretici, aşağıdaki durumların neden olduğu yaralanmalardan veya ürün hasarlarından sorumlu değildir:

- Aşırı voltaj da dahil olmak üzere hatalı kurulum, montaj veya bağlantı
- Yanlış bakım veya üretici tarafından sağlanan orijinal yedek parçalardan başka yedek parçalar kullanılması
- Üreticisinden açıkça izin almadan cihazda değişiklikler yapılması
- Bu kılavuzda tanımlananların dışında bir amaçlar için kullanıldığında

Dometic ürünün görünümünde ve ürün özelliklerinde değişiklik yapma hakkını saklı tutar.

9 Teknik açıklama

Zemin tipi klima, bir aracın içine nemi alınmış soğuk hava sağlar.

Zemin tipi klima uzaktan kumanda ile çalıştırılır.

Zemin tipi klima, araç içerisindeki sıcaklığı belirli bir seviyeye kadar düşürebilir. Soğutma esnasında erişilebilecek olan sıcaklık aracın tipine, ortam sıcaklığına ve zemin tipi klimanın soğutma kapasitesine bağlıdır.

Zemin tipi klima, buz çözme ve soğuk hava önleme fonksiyonu ile donatılmıştır. Buz çözme fonksiyonu, ısıtma modunda harici ısı eşanjörünün buzlanmasını önler. Soğuk hava önleme fonksiyonu, ısıtma modundayken araca soğuk hava üflenmesini önler.

Bileşenler

Zemin tipi klimanın soğutucu akışkan devresi aşağıdaki ana bileşenlerden oluşur:

şekil 2 sayfa 3

• Kompresör (1)

Kompresör klimada kullanılan soğutucu akışkanı emer ve sıkıştırır. Bu soğutucu akışkanın basıncını ve sıcaklığını yükseltir.

• Kondenser (2)

Kondenser, yanından geçen havanın ısıyı emmesini ve sıcak soğutucu gazın soğuyarak sıvı hale gelmesini sağlar.

• Evaporatör (3)

Evaporatörler yanlarından geçen havayı soğutur ve nemini alır. Soğutucu akışkan ısıyı alır ve buharlaşır.

• Fan (4)

Soğutulan ya da ısıtılan hava, fan tarafından hava çıkış ünitesi aracılığıyla araç içine dağıtılır.

• 4 yollu valf (5)

4 yollu valf, soğutma devresini tersine çevirir. Böylece evaporatörün iç menfezleri bir kondenser haline gelir ve içinden geçen havayı ısıtır.

• Elektrikli ısıtma elemanı (6)

Elektrikli ısıtma elemanı, dış sıcaklık düşük olduğunda ısıtma etkisini artırır.

• Harici ısı eşanjörü için hava girişi (7), hava çıkışı (8)

Hava, hava girişinden zemin tipi klimanın içine emilir ve hava çıkışından dışarı çıkar.



• Çıkış menfezi (9), dahili ısı eşanjörü için hava girişi (10)









Hava, hava girişinden zemin tipi klimanın içine emilir ve menfez çıkışından dışarı çıkar. Çalışma moduna bağlı olarak, dahili ısı eşanjörü havayı ısıtır veya soğutur.

Uzaktan kumanda

Zemin tipi klimanın ayarları uzaktan kumanda ile yapılır.







Uzaktan kumanda, aşağıdaki kontrol ve gösterge öğeleri ile donatılmıştır:  şekil 3 sayfa 4

No.	Bileşen	Adı
1	Ekran	Aşağıdakiler görüntülenir: <ul style="list-style-type: none"> Saat °C veya °F cinsinden seçilen oda sıcaklığı Mevcut oda sıcaklığı Klima modu Fan seviyesi Aktif ek fonksiyonlar için semboller Pil durumu
2	 düğmesi	Klimayı ve uzaktan kumandayı açar veya bekleme moduna alır.
3	 düğmesi	Fan ayarını seçer.

No.	Bileşen	Adı
4	MODE düğmesi	Klima modunu seçer.
5	 düğmesi	Uyku fonksiyonunu etkinleştirir.
6	 düğmesi	
	Bir kez basıldığında: Tekrar basıldığında:	Mevcut iç mekan sıcaklığını gösterir ( sembolü görüntülenir). Ayarlanan sıcaklığı gösterir.
7	 düğmesi	Henüz atanmış bir işlev yok.
8	°C/°F düğmesi	Santigrat (°C) ve Fahrenheit (°F) sıcaklık birimleri arasında geçiş yapar.
9	 düğmesi	Zamanlayıcıyı ve saati ayarlar.
10	SET düğmesi	Ayarları onaylar ve kaydeder.
11	 düğmesi	İşlevsiz.
12	+ düğmesi	Seçilen değeri artırır.
13	- düğmesi	Seçilen değeri azaltır.
14	 sembolü	Uzaktan kumandadaki piller boşaldığında görüntülenir.
15	 sembolü	Uzaktan kumanda değerleri zemin tipi klimaya aktarırken görüntülenir.

Klima modları

Zemin tipi klimanın klima modları:

Klima modu	Ekrandaki mesaj	Adı
Otomatik	A	Zemin tipi klima, ısıtma veya soğutma yaparak ve gerekli fan hızını kontrol ederek araç içi ortam sıcaklığını ayarlanan sıcaklığa getirir. Not: "Otomatik" modda  düğmesi, + ve - düğmeleri devre dışı bırakılır.
Soğutma		Zemin tipi klima, yapılandırılmış fan ayarlarıyla araç içi ortam sıcaklığını ayarlanan sıcaklığa düşürür.
Isıtma		Zemin tipi klima, yapılandırılmış fan ayarlarıyla araç içi ortam sıcaklığını ayarlanan sıcaklığa kadar yükseltir.
Hava sirkülasyonu		Fan, ısıtma veya soğutma yapmadan yapılandırılmış fan ayarlarıyla havayı sirküle eder.
Nem alma		Zemin tipi klima, soğutma yaparak ve gerekli fan hızını kontrol ederek araç içi ortam sıcaklığını ayarlanan sıcaklığa getirir. Ayrıca zemin tipi klima havadaki nemi alır. Not: "Nem alma" modunda  düğmesi devre dışı bırakılır.



Klima modu	Ekrandaki mesaj	Adı
Uyku		<p>Soğutma modunda: Oda sıcaklığı ayarlanan sıcaklıktan 2 °C daha yüksek olduğunda, kompresör çalışmaya başlar. Oda sıcaklığı ayarlanan sıcaklıktan 2 °C daha düşük olduğunda, kompresör çalışmayı durdurur.</p> <p>Isıtma modunda: Oda sıcaklığı ayarlanan sıcaklıktan 2 °C daha düşük olduğunda, kompresör çalışmaya başlar. Oda sıcaklığı ayarlanan sıcaklıktan 2 °C daha yüksek olduğunda, kompresör çalışmayı durdurur.</p>

Otomatik modda mevcut hava sıcaklığı

Mevcut araç içi sıcaklık ϑ	$\vartheta \leq 20 \text{ }^{\circ}\text{C}$	$22 \text{ }^{\circ}\text{C} < \vartheta < 25 \text{ }^{\circ}\text{C}$	$\vartheta \geq 25 \text{ }^{\circ}\text{C}$
Ayar noktası	20 °C	22 °C	25 °C
Klima modu	“Isıtma” veya “Hava sirkülasyonu”	“Nem alma” veya “Hava sirkülasyonu”	“Soğutma”

Zamanlayıcı fonksiyonu

Zemin tipi klima, zamanlayıcı fonksiyonu ile donatılmıştır.

Ekrandaki mesaj	Adı
	Klima belirlenen saatte açılır.
	Klima belirlenen saatte kapatılır.
	Klima belirlenen saatlerde açılır ve kapatılır.

Alıcı

Alıcı, aşağıdaki kontrol ve görüntüleme öğelerini içerir:  **şekil 4** **sayfa 5**

No.	Bileşen	Durum	Adı
1	Ekran	Açık	Ayarlanan sıcaklık veya araç içi sıcaklığı görüntülenir.
		Kapalı	Alıcı kapalı veya bekleme modunda.
2	Kırmızı/yeşil LED	Sürekli yanar kırmızı ışık	Bekleme modu etkinleştirilir.
		Sürekli yanar yeşil ışık	Bekleme modu dışında herhangi bir mod etkinleştirilir.
		Yanıp sönen kırmızı ve yeşil	Zemin tipi klima açılır. Besleme voltajı yok.
3	Mavi LED	Sürekli yanar ışık	“Soğutma” modu etkinleştirildi.
		Yanıp sönmeye	“Nem alma” modu etkinleştirildi.
		Kapalı	Soğutma ve “Nem alma” modu dışında herhangi bir mod etkinleştirildi.
4	Turuncu LED	Sürekli yanar ışık	“Isıtma” modu etkinleştirildi.

No.	Bileşen	Durum	Adı
		Yanıp sönme	"Isıtma" modu etkinleştirildi. Buz çözdürme fonksiyonu veya soğuk hava önleme fonksiyonu etkinleştirildi. Zemin tipi klima sıcak hava üretmiyor.
		Kapalı	"Isıtma" modu dışında herhangi bir mod etkinleştirildi.
5	Sarı LED	Sürekli yanan ışık	Zamanlayıcı fonksiyonu etkinleştirildi.
		Kapalı	Zamanlayıcı fonksiyonu devre dışı bırakıldı.

10 Montaj

Montaj ile ilgili not

Zemin tipi klimanın montajında aşağıdaki talimatlara uyulmalıdır:



TEHLİKE! Elektrik çarpması tehlikesi

Zemin tipi klima üzerinde çalışırken tüm güç kaynakları ile olan bağlantısını kesin.



DİKKAT! Yaralanma riski

- Zemin tipi klimanın yanlış montajı, kullanıcının güvenliğini riske atar ve cihazda onarılamaz hasarlara neden olabilir.
- Üretici, zemin tipi klimanın bu montaj talimatlarına uygun olarak monte edilmediği durumlarda, özellikle yaralanma ve/veya mal hasarı olmak üzere tavan klimasının arızaları ve güvenliği için hiçbir sorumluluk kabul etmez.
- Zemin tipi klimanın montajında tavsiye edilen koruyucu donanımları (ör. koruyucu gözlük, eldiven) kullanın.



İKAZ! Hasar tehlikesi

- Zemin tipi klimayı monte ederken, aracın statüğünü ve tüm açıklıkların sızdırmazlığını gözlemleyin.
- Herhangi bir delik delmeden önce, elektrik kablolarının veya aracın diğer parçalarının zarar görme-yeceğinden emin olun.

Zemin tipi klimanın taşınması



DİKKAT! Yaralanma riski

Zemin tipi klimayı tek başınıza taşımayın.



İKAZ! Hasar tehlikesi

- Zemin tipi klimayı çekmeyin veya itmeyin (şekil 5, A).
- Zemin tipi klimayı kaldırmak için havalandırma yuvalarını kullanmayın (şekil 5, B).

 **şekil 5** sayfa 5

Montaj yeri

- Cihazı monte etmek için zeminde açıklıklar oluşturmak gerekir. Açıklıkların erişilebilir olduğundan ve aracın herhangi bir parçası tarafından kapatılmadığından emin olun.

- Zemin tipi klimayı monte etmeden önce, zemin tipi klimanın montajından dolayı hiçbir araç parçasının zarar görmeyeceğinden emin olun. (ör. kablolar, lambalar, dolaplar, kapılar).
- Montaj yüzeyinin eğimi 10 °'yi geçmemelidir.
- Aracın optimum şekilde iklimlendirilmesini sağlamak için zemin tipi klimayı aracın merkezi bir konumuna (ör. bir bölme veya benzeri bir muhafaza) monte edin.
- Bakım, sökme ve montaj için kolayca erişilebilen bir yer seçin.
- Zemin tipi klima zemine monte edilmelidir.
- Delikleri delmeden önce, zemindeki delikler için kullanılabilir alanı kontrol etmek amacıyla montaj şablonunu seçilen bölmeye yerleştirin.
- Çalışma sırasında gürültü ve titreşim iletimini en aza indirmek için zemin tipi klimanın duvarlardan ve mobilyalardan en az 30 mm uzakta olduğundan emin olun.
- Filtre değişimini kolaylaştırmak için zemin tipi klimanın önü ile bölmenin duvarları arasında 20 cm mesafe bırakın.
- Zemin tipi klimayı harici bir bölmeye (ör. yükseltilmiş zemin) monte ettiğinizde, işlenecek hava aracın yolcu bölmesinden çekilmelidir.
- Dış havanın içeri çekilmediğinden emin olun. Dışarıdan hava girişi, zemin tipi klimanın verimliliğini önemli ölçüde azaltabilir.

Elektrik sistemi hakkında notlar

 **şekil 6** sayfa 6

Parça	Adı
1	Ana kart
2	Yoğuşma sensörü
3	Motor koruyucu
4	Sıcaklık sınırlayıcı
5	Isıtıcı eleman
6	Termal bağlantı
7	Isıtıcı rölesi
8	Ters çevirme valfi
9	Güç
10	Evaporatör sensörü
11	Arabirim kartı
12	Oda sıcaklığı sensörü
13	Ekran kartı
14	Başlatma kondansatörü
15	Yumuşak başlatma
16	Çalışma kondansatörü
17	Yoğuşma fanı
18	Evaporatör fanı
bu	Blue
bn	Kahverengi

Parça	Adı
ye	Sarı
gn	Yeşil
rd	Kırmızı
bk	Siyah
vt	Menekşe moru

- Tip plakası üzerindeki voltaj değerinin güç kaynağı voltaj değeri ile aynı olduğundan emin olun.
- Montaj tarafına kontak açıklığı en az 3 mm olan çok kutuplu bir şalter takın.
- Zemin tipi klima ana şebekeden besleniyorsa, aşırı akım durumunda AC voltaj beslemesini kesen 2 kutuplu sigorta takın.
- Zemin tipi klima ana şebekeden besleniyorsa, AC gerilim beslemesine kaçak akım rölesi bağlı olduğundan emin olun.
- Zemin tipi klimanın topraklama kablosunun aracın topraklama sistemine bağlı olduğundan emin olun.

Açıklıkların oluşturulması

1. Şablonu kullanarak açıklıkların konumunu ve boyutunu işaretleyin.

 **şekil 7 sayfa 7**

2. Köşeleri delin.

 **şekil 8 sayfa 7**

3. Tilki kuyruğu testere ya da benzeri bir alet kullanarak açıklıkları kesin.

4. 32 mm çapında yoğunlaşma suyu tahliye deliği açın.

5. Montaj braketlerinin (şekil **9, 1**) ve sabitleme braketlerinin (şekil **9, 2**) konumunu işaretleyin.

 **şekil 9 sayfa 7**

Sabitleme braketlerinin ve kayışların montajı

 **şekil 10 sayfa 8**

1. Sabitleme braketlerini sabitleyin (şekil **10, 1**).
2. Kayışları sabitleme braketlerinden geçirerek çekin (şekil **10, 2**).
3. Tahliye borularını zemin tipi klimanın altına takın (şekil **10, 3**).
4. Zemin tipi klimayı kayışlarla sabitleyin (şekil **10, 4**).

Montaj braketlerinin monte edilmesi

- > Zemin tipi klimayı 2 açılı profil ile sabitleyin. Sabitlemek amacıyla her montaj braketini için 3 vida kullanın.

 **şekil 11 sayfa 8**

Dış ızgaraların montajı

- > Dış ızgaraları vidalar ve rondelalarla sabitleyin.

 **şekil 12 sayfa 9**

Alıcının montajı (isteğe bağlı)

1. Duvara 50 mm ölçüsünde bir delik açın.

 **şekil 13 sayfa 9**

2. Kabloyu delikten geçirerek zemin tipi klimaya bağlanacak şekilde döşeyin.
3. Alıcıyı sabitleyin.

 **şekil 14 sayfa 9**

Kontrol panelinin montajı (isteğe bağlı)

Zemin tipi klima alıcı dahil olmak üzere uzaktan kumanda yerine aracın CI bus'ına bağlanıp kontrol edilebilir.

- > Eğer istenirse zemin tipi klima, aracın CI bus'ına bağlanabilir.



NOT Üreticinin talimatlarını uygulayın.

Sıcaklık sensörü montajı

Sıcaklık sensörünü monte ederken aşağıdakilere dikkat edin:

- Sıcaklık sensörünü göğüs hizasına takın.
 - Sıcaklık sensörünü araçtaki hava çıkışlarının karşı tarafına takın.
 - Sıcaklık sensörünün yanlış monte edilmesi, zemin tipi klimanın arızalanmasına ve kötü hava dağılımına neden olabilir. Sıcaklık sensörünün montajı yanlışsa zemin tipi klima sürekli çalışır veya hedef sıcaklığa ulaşmadan çalışmayı durdurur.
1. Zemin tipi klimanın önündeki duvara bir delik açın.



NOT Deliğin, sıcaklık sensörünün aracın dışına yerleştirilmeyecek şekilde açıldığından emin olun.

 **şekil 15 sayfa 10**

2. Sıcaklık sensörünü zemin tipi klimanın "TA" konnektörüne (şekil 16, 3) takın.
3. Sensörü açılan delikten geçirin.
4. Plastik kapağı sıcaklık sensörünün üzerine koyun.

Bağlantı kablolarının döşenmesi



TEHLİKE! Elektrik çarpması tehlikesi

Üzerinde herhangi bir çalışma yapmadan önce elektrikle çalışan bileşenlerde voltaj olmadığından emin olun.

1. Mevcut uzunluğa karşılık gelen kablo kesitini seçin:
 - Uzunluk < 7.5 m: 1,5 mm²
 - Uzunluk > 7.5 m: 2,5 mm²
2. Alıcının 4 kutuplu fişini klimanın IR soketine takın (şekil 16, 1).

 **şekil 16 sayfa 10**

3. Hızlı konnektörleri kullanarak 230 V~ kablosunu (şekil **16, 2**) güç kaynağına bağlayın.

 **şekil 17 sayfa 10**

4. **İsteğe bağlı:** Aracın DC-Kit (Aksesuar) ve/veya LIN bus'ını zemin tipi klimaya bağlayın. Üreticinin talimatlarını uygulayın.

 **şekil 18 sayfa 10**

Çizelge 17: İşaretler

Pin	DC-Kit	LIN
	Adı	
1	Toprak	Toprak
2	Toprak	Toprak
3	Toprak	Toprak
4	Ekonomi	Toprak
5	Uzaktan açma	NC
6	İnvertör	Toprak

Hava kanalının montajı



NOT Aracın altına giriş ve çıkışları monte ederken kısa yollar kullanmayın. Aksi takdirde zemin tipi klima, tahliye edilen havayı geri çeker. Emilen hava, zemin tipi klimada dolaşır ve araçtaki havanın verimini ve dağılımını etkiler.

Verimli soğutma için hava kanalının yerleştirilmesi:  **şekil 19 sayfa 11**

Verimli ısıtma için hava kanalının yerleştirilmesi:  **şekil 20 sayfa 11**

1. Hava kanalını (şekil **19**/şekil **20, 1**) ve havalandırma borularını (şekil **19**/şekil **20, 3**) monte edin.



NOT

- Hava kanallarını monte ederken, ısıtma ve soğutma hava kanallarının aynı anda her ikisi için değil, yalnızca soğutma veya ısıtma için en uygun şekilde yerleştirilebileceğini dikkate alın.
- Klima hava tesisatı için alüminyum çekirdekli ve PVC dış kaplamalı karton boru kullanılması tavsiye edilir. Nominal iç çap 60 mm olmalıdır. Dış çap 65 mm'ye kadar boyutlandırılmalıdır.

Üreticinin talimatlarını uygulayın.

2. Havalandırma borularını (şekil **19**/şekil **20, 3**) hava çıkışındaki konik deliklere bastrarak tam olarak bağlandığından emin olun.
3. Boruların çıkış menfezine bağlı olduğundan emin olun (Bileşenler, **10**).
4. En iyi verimi elde etmek için şu talimatlara uyun:
- a) Hava borularını mümkün olduğu kadar kısa ve düz döşeyin.
 - b) Boruların uzunluğunu en fazla 5 m olacak şekilde sınırlayın.
 - c) Boruların ısı kaynaklarının yakınına döşemeyin.
5. Zemin tipi klimanın yanında hava dolaşım açıklığı (şekil **19**/şekil **20, 2**) oluşturun.



NOT Hava dolaşım açıklıkları veya ızgaraları, yeterli hava dolaşımı sağlamak amacıyla en az 300 cm² toplam kesite sahip olmalıdır.

Hava dolaşım açıklığının (şekil 19/şekil 20, 2) zemin tipi klimanın yanına montajı mümkün değilse, hava akışının başka nesnelere tarafından engellenmediğinden emin olun. Eğer gerekirse, açıklıklar ile zemin tipi klima arasında bir hava kanalı oluşturun.

6. Borularda yoğuşmayı önlemek için boruları yalıtım malzemesiyle yalıtın.



11 İlk kullanım öncesi



NOT

Hem hava emme açıklığının hem de hava çıkış menfezlerinin engellenmemiş olduğundan emin olun. Zemin tipi klimanın maksimum kapasitede çalışmasını sağlamak için tüm havalandırma ızgaraları her zaman açık tutulmalıdır.

Uzaktan kumandanın ayarlanması

- Pilleri takın (bkz. Uzaktan kumanda pillerinin değiştirilmesi).
✓ 5 s boyunca tüm semboller ekranda görüntülenir.
 -  ve  düğmelerine aynı anda 5 s boyunca basın.
✓ Varsayılan model numarası ekranda gösterilir.
 - Model numarasını seçmek için 3 s içinde **+** ve **-** düğmelerine aynı anda basın:
 - FreshWell: **02**
 - FreshJet: **07**
 - FreshLight: **11**
- ✓ 5 s boyunca tüm semboller ekranda görüntülenir. Ardından uzaktan kumanda çalışmaya hazırdır.

Saatin ayarlanması

- > Geçerli saati ayarlayın (bkz. Saatin ayarlanması).

12 Kullanım



İKAZ! Hasar tehlikesi

Araç 10 °den fazla eğimli duruyorsa zemin tipi klimayı kullanmayın.



NOT

- Zemin tipi klimayı uzaktan kumanda veya LIN bus ile çalıştırın. Bir LIN bus kontrolü kullanılırken alıcı gerekli değildir.
- Uzaktan kumanda kullanılırken, alıcının üzerindeki IR sensöre (şekil 4, 4) doğru tutulmalıdır.

Zemin tipi klima, verinin alındığını yüksek bir sesle onaylar.

Kullanımla ilgili temel notlar

Zemin tipi klimanın 2 çalışma modu vardır:

Çalışma modları	Özellikler
Bekleme	Zemin tipi klima çalışmaya hazırdır ve uzaktan kumanda ile açılabilir.
Açık	Zemin tipi klima, iç mekandaki havayı istenen şartlara getirir.

Alıcı, uzaktan kumandadan sinyal aldığı anda açılır. Ekran, sıcaklık ayarını gösterir (yanıp söner), 20 s sonra ekran araç içi sıcaklığını gösterir ve ardından kapanır.

Uzaktan kumandayı aşağıdaki amaçlar için kullanın:

- Zemin tipi klimanın bekleme moduna alınması ve bekleme modundan çıkarılması
- Ayarların yapılması
- Ek fonksiyonların seçilmesi

Daha iyi bir kullanım için ipuçları

Zemin tipi klimanın performansını optimize etmek için aşağıdaki ipuçlarına uyun:

- Boşlukları kapatarak ve pencerelere yansıtıcı güneşlikler veya perdeler asarak aracın ısı yalıtımını iyileştirin.
- Araç uzun süre doğrudan güneş ışığına maruz kalmışsa ve araç içindeki ortam sıcaklığı yüksekse, zemin tipi klimayı "Soğutma" (❄️) modunda çalıştırmadan önce camları açarak zemin tipi klimayı birkaç dakika "Hava sirkülasyonu" (🌀) modunda çalıştırın.
- Zemin tipi klimayı kullanırken kapı ve pencereleri mümkün olduğunca açmaktan kaçının.
- Uygun bir sıcaklık ve fan hızı seçin.
- Hava menfezlerini makul bir şekilde ayarlayın.
- Hava menfezlerinin ve emme ızgarasının kapalı olmadığından emin olun.
- Isıtma performansını artırmak için, çıkışları hafifçe aşağı çevirerek sıcak havanın mümkün olduğu kadar içeriye akmasına izin verin.
- Soğutma performansını artırmak için, çıkışları hafifçe yukarı çevirerek soğuk havanın yolcu bölmesinde mümkün olduğu kadar yukarıya doğru gitmesini sağlayın.
- Tüm güneşlikleri kapatın.

Zemin tipi klimanın açılması ve beklemeye alınması

- > ① düğmesine basın.
- ✓ Bir sinyal sesi duyulur.

Açıldı: Birkaç dakika sonra zemin tipi klima havayı en son ayarlanan değere getirmeye başlar.

Bekleme moduna geçildi: Zemin tipi klima havayı iyileştirmeyi durdurur.

Yalnızca uzaktan kumandanın bekleme moduna alınması veya bekleme modundan çıkarılması

Uzaktan kumanda, kontrol paneli üzerindeki IR sensörüne (şekil 4, 4) doğru tutulmadığında, zemin tipi klimadan bağımsız olarak etkinleştirilebilir ya da bekleme moduna alınabilir.

- > ① düğmesine basın.
- ✓ Uzaktan kumanda bekleme moduna alınırsa, ekranında yalnızca saat gösterilir.

Uzaktan kumanda etkinleştirildiğinde, ekranında birkaç sembol gösterilir.

Klima modunun seçilmesi

1. Zemin tipi klimanın **açık** olduğundan emin olun.
2. **MODE** düğmesini kullanarak istediğiniz modu seçin (bkz. Klima modları).
✓ Bir sinyal sesi duyulur. Zemin tipi klima seçilen moda geçer.

Fan hızının manuel olarak seçilmesi

Fan, hava kaynağının gücünü kontrol eder.

“Soğutma” (❄️), “Isıtma” (🔥) ve “Hava sirkülasyonu” (🌀) modlarında fan seviyeleri manuel olarak seçilebilir. Diğer klima modlarında, zemin tipi klima fan seviyesini otomatik olarak kontrol eder ve uzaktan kumanda, karşılık gelen kod olmaksızın sadece fan seviyesi sembollerini görüntüler.

1. Zemin tipi klimanın **açık** olduğundan emin olun.
2. “Soğutma” (❄️), “Isıtma” (🔥) “Hava sirkülasyonu” (🌀) modunun etkinleştirildiğinden emin olun.
3. İstenen fan seviyesini seçmek için 🌀 düğmesini kullanın.

Ekrandaki mesaj		Adı
Sembol	Kod	
	F1	Düşük fan seviyesi
	F2	Orta fan seviyesi
	F3	Yüksek fan seviyesi “Soğutma” (❄️) modunda kullanılamaz.
	A	Otomatik fan modu yalnızca “Soğutma” (❄️), “Isıtma” (🔥) ve “Otomatik” (A) modlarında kullanılabilir.

- ✓ Bir sinyal sesi duyulur. Yeni fan seviyesi ayarlandı.

Fan seviyesi kodu birkaç saniye sonra kaybolur ve ayarlanan sıcaklık görüntülenir.

Sıcaklığın ayarlanması

Soğutma modu

“Soğutma” (❄️) ve “Nem alma” (💧) modlarında, uzaktan kumanda ile 16 °C ve 31 °C arasında bir sıcaklık değeri ayarlanabilir.

1. Zemin tipi klimanın **açık** olduğundan emin olun.
2. “Soğutma” (❄️) veya “Nem alma” (💧) modunun etkinleştirildiğinden emin olun.
3. İstenen sıcaklığı seçmek için + veya - düğmesini kullanın.
✓ Bir sinyal sesi duyulur. Sıcaklık zemin tipi klimada ayarlanır.

Isıtma modu

“Isıtma” (🔥) modunda uzaktan kumanda ile 16 °C ve 31 °C arasında bir sıcaklık ayarlanabilir.

1. Zemin tipi klimanın **açık** olduğundan emin olun.
2. "Isıtma" (☀️) modunun etkinleştirildiğinden emin olun.
3. İstenen sıcaklığı seçmek için **+** veya **-** düğmesini kullanın.
✓ Bir sinyal sesi duyulur. Ardından zemin tipi klimada sıcaklık ayarı yapılır.

Sıcaklığın görüntülenmesi

- Mevcut araç içi sıcaklığı görüntülemek için **☺️** düğmesine bir kez basın.
- ✓ Uzaktan kumanda ekranında **☺️** sembolü ve mevcut araç içi sıcaklık görüntülenir.
 - Ayarlanan sıcaklığı görüntülemek için **☺️** düğmesine iki kez basın.

Saatin ayarlanması

Uzaktan kumanda, zamanlayıcıyı programlamak için geçerli saate ihtiyaç duyar. Saat, uzaktan kumandanın ekranında gösterilir.



NOT Saat ayarı yapılırken, 15 s boyunca uzaktan kumanda üzerinde herhangi bir tuşa basılmazsa uzaktan kumanda başlangıç moduna döner ve geçerli ayarı kaydeder.

Saati ayarlamak için aşağıdaki adımları uygulayın:

1. Uzaktan kumandanın **açık** olduğundan emin olun.
2. **⌚** düğmesini 2 s boyunca basılı tutun.
✓ Saat göstergesi yanıp söner.
3. Geçerli saati ayarlamak için **+** veya **-** düğmesini kullanın.



NOT Saati daha hızlı artırmak veya azaltmak için **+** veya **-** düğmesini 2 s'den uzun basılı tutun.

4. Ayarladığınız saat ayarını onaylamak için **SET** düğmesine basın.

Zamanlayıcının ayarlanması

Zamanlayıcı fonksiyonu, klima için belirli bir zaman aralığı ayarlamasına olanak tanır. Açılma zamanı, kapanma zamanı ya da her iki değer de belirlenebilir.





NOT Zamanlayıcı programlanırken 15 s boyunca uzaktan kumandada hiçbir düğmeye basılmazsa uzaktan kumanda başlangıç moduna döner.



1. Zemin tipi klimanın **açık** olduğundan emin olun (Zemin tipi klimanın açılması ve bekleme alınması).
2. Klima modunu ve gerekli tüm değerleri seçin (ör. sıcaklık).
3. İsteddiğiniz zamanı ayarlayın:
 - Açılma zamanının ayarlanması
 - Kapanma zamanının ayarlanması
 - Açılma ve kapanma zamanlarının ayarlanması

Açılma zamanının ayarlanması





1. Zemin tipi klimayı **beklemeye** alın (Zemin tipi klimanın açılması ve bekleme alınması).

2.  düğmesine bir kez basın.
- ✓ Uzaktan kumandanın ekranında **ON** sembolü () yanıp söner.
3. **+** veya **-** düğmesini kullanarak zemin tipi klimanın açılacağı zamanı ayarlayın.
4. Değeri zemin tipi klimaya iletmek için **SET** düğmesine basın.
- ✓ Zemin tipi klima belirlenen saatte seçilen klima modu ile açılacaktır.
5. Zemin tipi klimayı beklemeye alın (bkz. Zemin tipi klimanın açılması ve beklemeye alınması).

Kapanma zamanının ayarlanması

1.  düğmesine iki kez basın.
- ✓ Uzaktan kumandanın ekranında **OFF** sembolü () yanıp söner.
2. **+** veya **-** düğmesini kullanarak zemin tipi klimanın kapanacağı zamanı ayarlayın.
3. Değeri zemin tipi klimaya iletmek için **SET** düğmesine basın.
- ✓ Zemin tipi klima belirlenen saatte seçilen modda çalışmaya başlar ve belirlenen ikinci zamana ulaşılan kadar çalışır.

Açılma ve kapanma zamanlarının ayarlanması

1.  düğmesine üç kere basın.
- ✓ Uzaktan kumandanın ekranında **ON** sembolü () yanıp söner.
- OFF** sembolü () görüntülenir.
2. **+** veya **-** düğmesini kullanarak zemin tipi klimanın açılacağı zamanı ayarlayın.
3.  düğmesine basın.
- ✓ Uzaktan kumandanın ekranında **OFF** sembolü () yanıp söner.
4. **+** veya **-** düğmesini kullanarak zemin tipi klimanın kapanacağı zamanı ayarlayın.
5. Değeri zemin tipi klimaya iletmek için **SET** düğmesine basın.
- ✓ Zemin tipi klima belirlenen saatte seçilen modda çalışmaya başlar ve belirlenen ikinci zamana ulaşılan kadar çalışır.
6. Zemin tipi klimayı beklemeye alın (bkz. Zemin tipi klimanın açılması ve beklemeye alınması).



Zamanlayıcı ayarının iptal edilmesi



Zamanlayıcı ayarlanmışsa, bu ayarlar aşağıdaki şekilde iptal edilebilir:

- >  düğmesine 5 kez basın.
- ✓ Zamanlayıcı sembolü kaybolur. Artık zamanlayıcı iptal edilmiştir.

Uyku fonksiyonunun etkinleştirilmesi ve devre dışı bırakılması



NOT Uyku fonksiyonu "Hava sirkülasyonu" () ve "Nem alma" () modlarında devre dışı bırakılır.

1. Zemin tipi klimanın **açık** olduğundan emin olun.
2. Gerekli sıcaklığı ayarlayın (bkz. Sıcaklığın ayarlanması).
3.  düğmesine basın.
- ✓ Uzaktan kumanda ekranında  sembolü görünür. Uyku fonksiyonu artık etkindir.
4. Uyku fonksiyonunu devre dışı bırakmak için  düğmesine tekrar basın.



NOT MODE düğmesine basılırsa uyku fonksiyonu devre dışı bırakılır.

Uzaktan kumanda pillerinin değiştirilmesi

Uzaktan kumanda ekranında sembolü görüntülendiğinde pilleri değiştirin.

Pil bölmesi uzaktan kumandanın arkasına yerleştirilmiştir.

1. Pil bölmesinin kapağını aşağı bastırın ve ok yönünde kaydırarak açın.
2. 2 adet yeni pili (tip AAA), pil bölmesinde gösterildiği gibi uzaktan kumandaya takın.
3. Pil bölmesinin kapağını kapatın.

13 Temizlik ve bakım



UYARI! Yaralanma riski

Burada açıklananlara ek herhangi bir bakım çalışması, yalnızca ilgili yönetmelikleri, soğutucu akışkan ve iklimlendirme sistemlerini kullanırken ortaya çıkan riskleri bilen kalifiye personel tarafından gerçekleştirilmelidir.



İKAZ! Hasar tehlikesi

- Zemin tipi klimayı yüksek basınçlı temizleyicilerle temizlemeyin.
- Zemin tipi klimayı temizlemek için keskin veya sert nesnelere ya da temizlik maddeleri kullanmayın.
- Zemin tipi klimayı su ve yumuşak bir temizlik maddesi ile temizleyin.
- **Zemin tipi klimayı asla** benzin, mazot veya solventlerle temizlemeyin.

- > Zemin tipi klimanın muhafazasını ve hava çıkış ünitesini ara sıra nemli bir bezle temizleyin.
- > Zemin tipi klimanın havalandırma ızgaralarındaki (şekil 21, 1) pislikleri düzenli olarak temizleyin.

şekil 21 sayfa 12

- > Eğer gerekirse, uzaktan kumandayı hafif nemli bir bezle temizleyin. Uzaktan kumandanın ekranını temizlemek için gözlük temizleme bezi kullanın.
- > Karbon filtresi yılda bir kez temizleyin veya değiştirin (Karbon filtresinin temizlenmesi veya değiştirilmesi).

Karbon filtre girişinin temizlenmesi

Zemin tipi klimanın karbon filtre girişini düzenli olarak temizleyin: **şekil 22 sayfa 12**

1. Karbon filtre girişini (1) sabitlendiği yerden çekerek çıkarın.
2. Karbon filtre girişini (1) deterjanlı su ile temizleyin ve kurumasını bekleyin.
3. Kuruyan karbon filtre girişini (1) yerine takın.

Karbon filtresinin temizlenmesi veya değiştirilmesi

Karbon filtresi yılda bir kez temizleyin veya değiştirin:

1. Karbon filtre girişini (şekil 22, 1) sabitlendiği yerden çekerek çıkarın.
2. Karbon filtresi çıkarın (şekil 22, 2).

3. Eğer gerekiyorsa, karbon filtreyi (şekil 22, 1) deterjanlı su ile temizleyin veya değiştirin.
4. Yeni/kuru ve temiz karbon filtreyi (şekil 22, 1) takın.

Su tahliyesinin kontrol edilmesi

- > Zemin tipi klimanın yan taraflarındaki yoğuşma suyu tahliye kanallarının (şekil 21, 2) temiz olup olmadığını ve yoğuşma suyunun dışarı tahliye edilip edilmediğini kontrol edin.

Isı eşanjörünün bakımı

- > Zemin tipi klimanın ısı eşanjörünün bakımını yılda bir kez yetkili bir servise yaptırın.

14 Arızaların Giderilmesi

Sorun	Neden	Çare
Soğutmuyor	“Soğutma” (❄️) modu ayarlanmamış.	> “Soğutma” (❄️) modunu etkinleştirin (bkz. Soğutma modu).
	Ortam sıcaklığı 52 °C sıcaklık değerinin üzerinde.	Zemin tipi klima yalnızca –5 ... 52 °C aralığındaki ortam sıcaklıkları için tasarlanmıştır.
	Ayarlanan sıcaklık, araç içi sıcaklığından daha yüksektir.	> Daha düşük bir sıcaklık seçin (bkz. Sıcaklığın ayarlanması).
	Ortam sıcaklığı 16 °C sıcaklık değerinin altında.	> “Hava sirkülasyonu” (🌀) modunu etkinleştirin.
	Termal koruma arızalı. Kompresör hasarlı. Soğutucu akışkan dolumu yetersiz. Isı eşanjör serpantinleri kirlenmiş. Harici fan arızalı.	> Yetkili servis ile iletişime geçin.
	Donmaya karşı koruma fonksiyonu sürekli olarak etkindir. Kompresör ayarlanan sıcaklığa ulaşmadan tekrar tekrar açılıp kapanıyor.	> En yüksek fan hızını seçin (bkz. Fan hızının manuel olarak seçilmesi).
	Araçın altındaki hava giriş ve/veya çıkış açıklıkları tıkalı.	> Hava giriş ve/veya çıkış açıklıklarını temizleyin (bkz. Temizlik ve bakım).
	Hava girişleri ve çıkışları birbirine çok yakın monte edilmiş.	> Hava çıkışlarını hava girişinden uzağa çevirin.
Isıtmıyor	“Isıtma” (🔥) modu ayarlanmamış.	> “Isıtma” (🔥) modunu etkinleştirin (bkz. Isıtma modu).
	Ortam sıcaklığı -5 °C sıcaklık değerinin altında.	Zemin tipi klima yalnızca –5 ... 52 °C aralığındaki ortam sıcaklıkları için tasarlanmıştır.
	Ayarlanan sıcaklık, oda sıcaklığından daha düşüktür.	> Daha yüksek bir sıcaklık seçin (bkz. Sıcaklığın ayarlanması).

Sorun	Neden	Çare
	Ortam sıcaklığı 31 °C'den yüksek.	Sıcaklık yalnızca 16 ... 31 °C aralığında ayarlanabilir.
	Termal koruma arızalı. Kompresör hasarlı. Soğutucu akışkan dolumu yetersiz. Isı eşanjör serpantinleri kirlenmiş. Harici fan arızalı.	> Yetkili servis personeliyle iletişime geçin.
	Aracın altındaki hava giriş ve/veya çıkış açıklıkları tıkalı.	> Hava giriş ve/veya çıkış açıklıklarını temizleyin (bkz. Temizlik ve bakım).
Zemin tipi klima, düşük hava çıkışı üretiyor.	Hava filtresi tıkalı.	> Hava filtresini temizleyin (bkz. Karbon filtre girişinin temizlenmesi).
	Isı eşanjör serpantinleri kirlenmiş. Dahili fan arızalı.	> Yetkili servis personeliyle iletişime geçin.
Araca su giriyor.	Yoğuşma suyu tahliye açıklıkları tıkalı.	> Yoğuşma suyu tahliye açıklıklarını temizleyin (bkz. Su tahliyesinin kontrol edilmesi).
	Contalar hasarlı.	> Yetkili servis personeliyle iletişime geçin.
Zemin tipi klima açılmıyor.	Besleme voltajı (230 V~) bağlı değil.	> Güç kaynağını kontrol edin.
	Voltaj çok düşük (200 V~ altında). Voltaj dönüştürücü arızalı. Termal koruma arızalı.	> Yetkili servis personeliyle iletişime geçin.
	Güç kaynağının elektrik sigortası atmış.	> Güç kaynağının elektrik sigortasını kontrol edin (bkz. Teknik Bilgiler).
Zemin tipi klima çalışmayı durduruyor.	Hava filtresi tıkalı.	> Hava filtresini temizleyin (bkz. Karbon filtre girişinin temizlenmesi).
	Voltaj çok düşük (200 V~ altında). Voltaj dönüştürücü arızalı. Termal koruma arızalı. Kondenser fanı hasarlı. Isı eşanjör serpantinleri kirlenmiş. Harici fan arızalı.	> Yetkili servis personeliyle iletişime geçin.
Zemin tipi klima kapanmıyor.	Bir sıcaklık sensörü arızalı.	> Yetkili servis personeliyle iletişime geçin.
Alıcı, E1 hata kodunu gösteriyor.	Araç içi sıcaklık sensöründe bir hata oluştu.	1. Kabloların ve fişlerin arızalı olmadığından ve doğru takıldığından emin olun. 2. Gerekirse yetkili bir servis personeliyle iletişime geçin.
Alıcı, E2 hata kodunu gösteriyor.	İç ısı eşanjörünün sıcaklık sensöründe bir hata oluştu.	> Yetkili servis personeliyle iletişime geçin.

Sorun	Neden	Çare
Alıcı, E3 hata kodunu gösteriyor.	Dış ısı eşanjörünün sıcaklık sensöründe bir hata oluştu.	> Yetkili servis personeliyle iletişime geçin.
Alıcı, E4 hata kodunu gösteriyor.	Kontrol kartı ile iletişim sırasında bir hata oluştu.	> Yetkili servis personeliyle iletişime geçin.

15 Garanti

Yasal garanti süresi geçerlidir. Üründe hasar varsa üreticinin ülkenizdeki şubesi (bkz. dometic.com/dealer) veya satıcınızla iletişime geçin.

Onarım ve garanti işlemleri için, cihazı aşağıdaki dokümanlarla birlikte gönderin:

- Satın alma tarihini içeren faturanın bir kopyası
- Talebinizin nedeni veya hatanın açıklanması

Kendi kendine onarımın veya profesyonel olmayan onarımın güvenlikle ilgili sonuçları olabileceğini ve garantiyi geçersiz kılabileceğini unutmayın.

16 Atık İmhası



UYARI! Yangın tehlikesi

- Soğutucu akışkan yüksek derecede alev alıcıdır. Soğutucu devresini açmayın veya zarar vermeyin.
- Cihazın izolasyonu bir izolasyon gazı içerir (bkz. Cihaz bilgi etiketi). İzolasyona zarar vermeyin.



Şarj edilemeyen pil, şarj edilebilir pil veya ışık kaynakları içeren ürünlerin geri dönüşümü:





- Ürün şarj edilmeyen piller, bataryalar veya ışık kaynakları içeriyorsa, bunları imhadan önce çıkarmanıza gerek yoktur.
- Bu ürünü nihai olarak imha etmek istiyorsanız, bu işlemin geçerli imha yönetmeliklerine göre nasıl yapılacağı hakkında ayrıntılı bilgi için yerel geri dönüşüm merkezine veya uzman satıcınıza danışın.
- Ürün ücretsiz olarak imha edilebilir.



Ambalaj malzemesi geri dönüşümü: Ambalaj malzemesini mümkünse ilgili geri dönüşüm atık sistemine kazandırın.

17 Teknik Bilgiler

	FreshWell FWX4350EHP
Nominal giriş voltajı	220 ... 240 V~, 50 Hz
Akım tüketimi	
Nominal soğutma akımı	4,8 A
Maksimum soğutma akımı	6,2 A
Nominal ısıtma akımı	4,5 A

	FreshWell FWX4350EHP
Maksimum ısıtma akımı	5,1 A
Gerekli sigorta	10 A
İşletme sıcaklığı aralığı	- 5 ... 52 °C
Gürültü emisyonu	< 58 dB(A)
Soğutucu madde	R32
Soğutucu akışkan miktarı	0.43 kg
CO ₂ karşılığı	0,290 t
Küresel ısınma potansiyeli (GWP)	675
Ek ısıtıcı eleman	500 W
Fan	3 fan seviyesi 1 Otomatik mod
Koruma sınıfı	IP X5
Aracın içindeki maks. alan hacmi (yalıtımlı duvarlarla)	30 m ³
Boyutlar (mm olarak)	 şekil 23 sayfa 13
Ağırlık	Yaklaşık 21 kg
Denetleme/sertifika	  

Florlu sera gazları içerir. Hermetik sızdırmaz ekipman.

Slovenščina

1	Pomembna obvestila.....	421
2	Razlaga simbolov.....	421
3	Razlaga simbolov na napravi.....	422
4	Varnostni napotki.....	422
5	Ciljna skupina.....	424
6	Obseg dobave.....	424
7	Pribor.....	425
8	Predvidena uporaba.....	425
9	Tehnični opis.....	425
10	Namestitev.....	429
11	Pred prvo uporabo.....	434
12	Uporaba.....	434
13	Čiščenje in vzdrževanje.....	439
14	Odpavljanje težav.....	440
15	Garancija.....	442
16	Odstranjevanje.....	442
17	Tehnični podatki.....	443

1 Pomembna obvestila

Pozorno preberite in upoštevajte vsa navodila, smernice in opozorila iz tega priročnika, da zagotovite pravilno vgradnjo, uporabo in vzdrževanje izdelka. Ta navodila MORATE hraniti skupaj z izdelkom.

Z uporabo izdelka potrjujete, da ste pozorno prebrali vsa navodila, smernice in opozorila ter razumete in upoštevate vsa določila ter pogoje v tem dokumentu. Strinjate se, da boste izdelek uporabljali samo za predvideni namen uporabe in v skladu z navodili, smernicami in opozorili v tem priročniku ter v skladu z vsemi veljavnimi zakoni in predpisi. Če navodil in opozoril v nadaljevanju ne preberete in ne upoštevate, boste morda poškodovali izdelek ali povzročili materialno škodo v bližini. Pridržujemo si pravico do sprememb in posodobitev priročnika, vključno z navodili, smernicami in opozorili ter povezano dokumentacijo. Za najnovejšo informacije o izdelku obiščite documents.dometic.com.

2 Razlaga simbolov



OPOZORILO!

Označuje nevarno situacijo, ki lahko povzroči smrt ali hude poškodbe, če ni preprečena.



POZOR!

Označuje nevarno situacijo, ki lahko povzroči lažje ali zmerne poškodbe, če ni preprečena.



OBVESTILO!

Označuje nevarno situacijo, ki lahko povzroči materialno škodo, če ni preprečena.



NASVET Dodatne informacije za upravljanje izdelka.

3 Razlaga simbolov na napravi



Opozorilo! Material z nizko hitrostjo gorenja.



Preberite navodila za uporabo.



Preberite navodila za servisiranje.

4 Varnostni napotki

Osnovna varnost



OPOZORILO! Nevarnost električnega udara

- Napravo sme montirati, vzdrževati in popravljati samo strokovno osebje, ki pozna tveganja pri delu s hladilnim sredstvom in klimatskimi napravami ter veljavne predpise. Če je potrebno popravilo, se obrnite na servisni center v vaši državi (glejte dometic.com/dealer).
- Če je napajalni kabel naprave poškodovan, ga mora zamenjati proizvajalec, serviser oziroma ustrezno usposobljena oseba, ki bo preprečila morebitne nevarnosti.



OPOZORILO! Nevarnost požara

- Naprave ne uporabljajte v bližini vnetljivih tekočin.
- Zagotovite, da v bližini izpusta zraka ni shranjenih ali montiranih vnetljivih predmetov. Razmik mora biti vsaj 50 cm.
- V primeru požara ne odpirajte zgornjega pokrova naprave. Uporabite odobrena gasiva. Za gašenje ne uporabite vode.
- Hladilno sredstvo v hladilnem krogotoku je lahko vnetljivo, v primeru puščanja pa lahko pride do nakopičenja gorljivih plinov, če je naprava v majhnem prostoru. Če se hladilni krogotok poškoduje: Napravi ne približujte odprtih plamenov ali drugih potencialnih virov vžiga. Prostor dobro prezračite. Izključite napravo.
- Napravo shranite v prostoru, v katerem ni stalno delujočih virov vžiga, na primer: odprtih plamenov, delujoče plinske naprave ali delujočega električnega grelnika.
- Za iskanje ali zaznavanje puščanja hladilnega sredstva ne smete uporabljati potencialnih virov vžiga. Prepovedana je uporaba gorilnikov (ali drugih detektorjev z odprtim ognjem).

- Za pospeševanje odtajanja in čiščenja uporabljajte samo sredstva, ki jih je priporočil proizvajalec.
- Naprave ne prebadajte in ne sežigajte.
- Ne pozabite, da hladilna sredstva morda nimajo vonja.



OPOZORILO! Nevarnost poškodb

- Če na napravi opazite vidne znake poškodb, je ne uporabljajte.
- To napravo smejo uporabljati otroci, ki so starejši od 8 let, in osebe z zmanjšanimi fizičnimi, zaznavnimi ali duševnimi sposobnostmi ali s pomanjkljivimi izkušnjami in znanjem, če so nadzorovani ali so prejeli navodila glede varne uporabe naprave in razumejo s tem povezana tveganja.
- **Električne naprave niso otroške igrače.** Napravo zato uporabljajte in shranjujte izven dosega otrok in slabotnih oseb.
- Otroci se z napravo ne smejo igrati.
- Otroci ne smejo brez nadzora izvajati čiščenja in vzdrževalnih del.
- Naprave ne spreminjajte in ne predelujte.
- **Ne** segajte v izpuste zraka in v klimatsko napravo za vgradnjo pod klop ne vstavljajte tujih predmetov.
- Hladilnega krogotoka ne smete odpirati ali poškodovati.
- Vzdrževanje je treba izvajati samo v skladu s priporočili proizvajalca opreme. Vzdrževanje in popravila, pri katerih je potrebna pomoč drugega usposobljenega osebja, mora nadzorovati oseba, ki je usposobljena za uporabo vnetljivih hladilnih sredstev.



OBVESTILO! Nevarnost poškodb

- Če se pojavijo okvare v krogotoku hladilnega sredstva, mora napravo preveriti specializirano podjetje in jo ustrezno popraviti. Hladilnega sredstva ni dovoljeno izpustiti v zrak.
- Na napravo ne polagajte težkih predmetov in je ne izpostavljajte pritisku.
- Klimatske naprave za vgradnjo pod klop ne izpostavljajte vodi.

Varna namestitvev naprave



OPOZORILO! Nevarnost poškodb

- Naprava mora biti varno montirana, da ne more pasti.
- Kable pritrdite in položite tako, da ne predstavljajo nevarnosti spotikanja in se ne morejo poškodovati.



OBVESTILO! Nevarnost poškodb

- Prepričajte se, da se podatki o napetosti na podatkovni ploščici ujemajo s podatki na napajanju.
- Pri speljevanju kablov skozi stene z ostrimi robovi uporabite kabelske kanale.
- Nezaščitenih ali upognjenih kablov ne speljite ob električno prevodnih materialih.
- Kablov ne vlecite.

Varno delovanje naprave



OPOZORILO! Nevarnost električnega udara

Pred delom na napravi vedno odklopite napajanje.



POZOR! Nevarnost poškodb

Med obratovanjem se naprave ne dotikajte. Naprava ima vroče in hladne sestavne dele, gibljive sestavne dele in električne elemente, ki lahko povzročijo poškodbe.



OBVESTILO! Nevarnost poškodb

Izogibajte se močnim vibracijam. Naprava ne bo pravilno delovala, če je izpostavljena močnim vibracijam.

5 Ciljna skupina



Mehansko in električno namestitev naprave mora izvesti usposobljeni tehnik, ki je dokazal spretnosti in znanje glede sestave in delovanja avtomobilske opreme in hišnih inštalacij, ki je seznanjen z veljavnimi predpisi, ki veljajo v državi, v kateri bo oprema vgrajena, ter je opravil varnostno usposabljanje za prepoznavanje in preprečevanje nevarnosti.

6 Obseg dobave

sl. 1 na strani 3

Št.	Količina	Opis
1	1	Klimatska naprava za vgradnjo pod klop
2	1	Daljinski upravljalnik
3	2	Vrsta baterije AAA
4	1	Senzor temperature
5	1	Sprejemnik
6	1	Ogleni filtrski vložek
7	2	Nosilec
8	3	Hitri priključek
9	4	Pritrdilni okvir
10	10	Podložka
11	26	Vijak 4 x 20 mm
12	4	Vijak 3 x 15 mm
13	1	Pokrov izhoda zraka
14	2	Odtočna cev
15	2	Zunanje rešetke
-	1	Šablona za namestitev

7 Pribor

Opis	Št. izdelka
Gibka cev za zrak	9100300019
Odzračevalna rešetka za zrak	9100300077
90° koleno	9100300015
Dovodna rešetka za zrak	9100300017
DC KIT DSP-T 12	9600007286
DC KIT DSP-T 24	9600007287

8 Predvidena uporaba

Klimatska naprava za vgradnjo pod klop je predvidena za namestitve v avtomobih, počitniških prikolicah in drugih vozilih z bivalnimi prostori.

Klimatska naprava za vgradnjo pod klop **ni** primerna za namestitve v:

- hiše ali stanovanja,
- tovornjake in osebna vozila,
- gradbene stroje, kmetijske stroje ali podobno opremo,
- čolne in križarke,
- vlake in letala.

Ta izdelek je primeren samo za predvideni namen in uporabo v skladu s temi navodili.

V tem priročniku so navedene informacije, ki jih je treba upoštevati za pravilno vgradnjo in/ali delovanje izdelka. Aparat zaradi slabe vgradnje in/ali nepravilne uporabe oziroma vzdrževanja ne bo dobro deloval in se lahko pokvari.

Proizvajalec ne sprejema nobene odgovornosti za telesne poškodbe ali poškodbe izdelka, do katerih pride zaradi:

- napačne namestitve, sestave ali priklopa, vključno s previsoko napetostjo;
- neustreznih vzdrževalnih del ali uporabe neoriginalnih nadomestnih delov, ki jih ni dobavil proizvajalec;
- sprememb izdelka brez izrecnega dovoljenja proizvajalca;
- uporabe za namene, ki niso opisani v navodilih.

Družba Dometic si pridržuje pravico do spremembe videza in specifikacij izdelka.

9 Tehnični opis

Klimatska naprava za vgradnjo pod klop v notranjost vozila dovaja hladen razvlažen zrak.

Za upravljanje klimatske naprave za vgradnjo pod klop se uporablja daljinski upravljalnik.

Klimatska naprava za vgradnjo pod klop lahko zniža temperaturo v vozilu do določene stopnje. Temperatura, ki jo je mogoče doseči pri hlajenju, je odvisna od tipa vozila, temperature okolice in zmogljivosti hlajenja klimatske naprave za vgradnjo pod klop.

Klimatska naprava za vgradnjo pod klop ima funkcijo odmrzovanja in funkcijo preprečevanja hladnega zraka. Funkcija odmrzovanja preprečuje, da bi zunanji izmenjevalnik toplote v načinu ogrevanja poledenel. Funkcija za preprečevanje hladnega zraka preprečuje pihanje hladnega zraka v vozilo, ko je vklopljen način ogrevanja.

Sestavni deli

Krogotok hladilnega sredstva klimatske naprave za vgradnjo pod klop ima naslednje glavne sestavne dele:

 sl. 2 na strani 3

- **Kompresor (1)**

V kompresor se dovaja hladilno sredstvo, ki ga kompresor stisne. Na ta način se povečata tlak in temperatura hladilnega sredstva.

- **Kondenzator (2)**

Kondenzator skrbi, da zrak, ki teče mimo, sprejema toploto, vroče hladilno sredstvo pa se ohladi in utekočini.

- **Uparjalnik (3)**

Uparjalniki hladijo in razvlažijo zrak, ki teče mimo. Hladilno sredstvo sprejema toploto in upari.

- **Ventilator (4)**

Ventilator porazdeli ohlajeni ali segreti zrak v vozilu skozi enoto za izpust zraka.

- **4-smerni ventil (5)**

4-smerni ventil obrne hladilni krogotok. Tako notranji register uparjalnika postane kondenzator in segreva zrak, ki gre skozi.

- **Električni grelni element (6)**

Električni grelni element izboljša toplotni učinek pri nizkih zunanjih temperaturah.

- **Dovod zraka (7), izpust zraka (8) za eksterni izmenjevalnik toplote**

Zrak se dovaja v klimatsko napravo za vgradnjo pod klop skozi dovod zraka in izstopa skozi izpust zraka.

- **Izhod registra (9), dovod zraka (10) za interni izmenjevalnik toplote**











Zrak se dovaja v klimatsko napravo za vgradnjo pod klop skozi dovod zraka in izstopa skozi izhod registra. Interni izmenjevalnik toplote odvisno od načina delovanja ogreva ali hladi zrak.

Daljinski upravljalnik

Daljinski upravljalnik se uporablja za nastavljanje klimatske naprave za vgradnjo pod klop.

Daljinski upravljalnik ima naslednje upravljalne in prikazne elemente:  sl. 3 na strani 4



Št.	Sestavni del	Opis
1	Zaslon	Prikazuje naslednje: <ul style="list-style-type: none"> • Čas • Izbrana temperatura prostora v °C ali °F • Dejanska temperatura prostora • Način delovanja klimatizacije • Stopnja ventilatorja • Simboli za aktivne dodatne funkcije • Status baterije

Št.	Sestavni del	Opis
2	Gumb 	Uporablja se za vklop klimatske naprave in daljinskega upravljalnika ali preklop v stanje pripravljenosti.
3	Gumb 	Uporablja se za izbiro nastavitve ventilatorja.
4	Gumb MODE	Uporablja se za izbiro načina delovanja klimatizacije.
5	Gumb 	Uporablja se za aktiviranje funkcije spanja.
6	Gumb 	
	Pritisnite enkrat: Znova pritisnite:	Prikaže trenutno temperaturo v notranjosti (prikazan je simbol ). Prikaže se nastavljena temperatura.
7	Gumb 	Brez dodeljene funkcije.
8	Gumb °C/°F	Uporablja se za preklop med stopinjami Celzija (°C) in stopinjami Fahrenheita (°F).
9	Gumb 	Uporablja se za nastavev časovnika in ure.
10	Gumb SET	Uporablja se za potrditev in shranjevanje sprememb.
11	Gumb 	Brez funkcije.
12	Gumb +	Uporablja se za povečanje vrednosti.
13	Gumb -	Uporablja se za zmanjšanje vrednosti.
14	 simbol	Prikaže se, ko so baterije v daljinskem upravljalniku prazne.
15	 simbol	Prikaže se, ko daljinski upravljalnik pošilja vrednosti v klimatsko napravo za vgradnjo pod klop.

Načini delovanja klimatizacije

Klimatska naprava za vgradnjo pod klop ima naslednje načine delovanja klimatizacije:

Način delovanja klimatizacije	Sporočilo na zaslonu	Opis
Samodejno	A	Klimatska naprava za vgradnjo pod klop regulira temperaturo v notranjosti na nastavljeno temperaturo z ogrevanjem ali hlajenjem ter uravnavanjem potrebne hitrosti ventilatorja. Opomba: V načinu delovanja "Samodejno" so gumb  , gumb + in gumb - deaktivirani.
Hlajenje		Klimatska naprava za vgradnjo pod klop ohladi notranjost na nastavljeno temperaturo z izbranimi nastavitvami ventilatorja.
Gretje		Klimatska naprava za vgradnjo pod klop ogreva notranjost na nastavljeno temperaturo z izbranimi nastavitvami ventilatorja.
Kroženje zraka		Ventilator se uporablja za kroženje zraka brez ogrevanja ali hlajenja z izbranimi nastavitvami ventilatorja.

Način delovanja klimatizacije	Sporočilo na zaslonu	Opis
Razvlaževanje		Klimatska naprava za vgradnjo pod klop regulira temperaturo v notranjosti na nastavljeno temperaturo s hlajenjem ter uravnavanjem potrebne hitrosti ventilatorja. Klimatska naprava za vgradnjo pod klop dodatno odstrani vlago iz zraka. Opomba: V načinu "Razvlaževanje" je gumb  deaktiviran.
Spanje		V načinu hlajenja: ko je temperatura prostora 2 °C višja od nastavljene temperature, kompresor začne delovati. Ko temperatura prostora pade 2 °C pod nastavljeno temperaturo, kompresor neha delovati. V načinu ogrevanja: ko je temperatura prostora 2 °C nižja od nastavljene temperature, kompresor začne delovati. Ko temperatura prostora naraste 2 °C nad nastavljeno temperaturo, kompresor neha delovati.

Trenutna temperatura zraka v samodejnem načinu delovanja

Trenutna prostorska temperatura ϑ	$\vartheta \leq 20\text{ °C}$	$22\text{ °C} < \vartheta < 25\text{ °C}$	$\vartheta \geq 25\text{ °C}$
Želena temperatura	20 °C	22 °C	25 °C
Način klimatizacije	"Ogrevanje" ali "Kroženje zraka"	"Razvlaževanje" ali "Kroženje zraka"	"Hlajenje"

Funkcija časovnika

Klimatska naprava za vgradnjo pod klop ima funkcijo časovnika.

Sporočilo na zaslonu	Opis
	Klimatska naprava se vklopi ob določenem času.
	Klimatska naprava se izklopi ob določenem času.
	Klimatska naprava se vklopi in izklopi ob določenih časih.

Sprejemnik

Sprejemnik ima naslednje upravljalne in prikazne elemente:  sl. 4 na strani 5

Št.	Sestavni del	Stanje	Opis
1	Zaslon	Vklop	Prikazana je nastavljena temperatura ali prostorska temperatura.
		Izklop	Sprejemnik je izklopljen ali v pripravljenosti.
2	Rdeča/zelena LED	Rdeča neprekinjeno sveti	Vklopljen je način pripravljenosti.
		Zelena neprekinjeno sveti	Vklopljen je katerikoli način, razen način pripravljenosti.
		Ultripata rdeča in zelena	Klimatska naprava za vgradnjo pod klop je vklopljena. Ni napajanja.

Št.	Sestavni del	Stanje	Opis
3	Modra LED	Neprekinjeno sveti	Vklopljen je način "Hlajenje".
		Utripanje	Vklopljen je način "Razvlaževanje".
		Izklop	Vklopljen je katerikoli način, razen "Hlajenje" in "Razvlaževanje".
4	Oranžna LED	Neprekinjeno sveti	Vklopljen je način "Ogrevanje".
		Utripanje	Vklopljen je način "Ogrevanje". Vklopljena je funkcija odmrzovanja ali funkcija za preprečevanje hladnega zraka. Iz klimatske naprave za vgradnjo pod klop ne izstopa vroč zrak.
		Izklop	Vklopljen je katerikoli način, razen način "Ogrevanje".
5	Rumena LED	Neprekinjeno sveti	Vklopljena je funkcija časovnika.
		Izklop	Funkcija časovnika je izklopljena.

10 Namestitvev

Navodila za montažo

Pri montaži klimatske naprave za vgradnjo pod klop je treba upoštevati naslednja navodila:



NEVARNOST! Nevarnost električnega udara

Pred delom na klimatski napravi za vgradnjo pod klop odklopite napajanje.



POZOR! Nevarnost poškodb

- Nepravilna namestitvev klimatske naprave za vgradnjo pod klop lahko ogroža varnost uporabnika in lahko povzroči nepopravljive poškodbe naprave.
- Proizvajalec ne prevzema odgovornosti za motnje v obratovanju in za varnost klimatske naprave za vgradnjo pod klop, predvsem ne za telesne poškodbe in/ali materialno škodo, če klimatska naprava za vgradnjo pod klop ni nameščena v skladu s temi navodili za montažo.
- Pri namestitvi klimatske naprave za vgradnjo pod klop nosite priporočljiva zaščitna oblačila (npr. zaščitna očala, rokavice).



OBVESTILO! Nevarnost poškodb

- Pri namestitvi klimatske naprave za vgradnjo pod klop upoštevajte statiko vozila in tesnila vseh odprtín.
- Prepričajte se, da z vrtanjem odprtín ne morete poškodovati električnih kablov ali drugih delov vozila.

Transport klimatske naprave za vgradnjo pod klop



POZOR! Nevarnost poškodb

Klimatske naprave za vgradnjo pod klop ne nosite sami.



OBVESTILO! Nevarnost poškodb

- Klimatske naprave za vgradnjo pod klop ne vlecite ali potiskajte (sl. **5**, **A**).
- Prezračevalnih rež ne uporabljajte za dviganje klimatske naprave za vgradnjo pod klop (sl. **5**, **B**).

 sl. 5 na strani 5

Mesto namestitve

- Pred montažo naprave je treba izdelati odprtine v tleh. Prepričajte se, da so odprtine dostopne in da jih ne zakrivajo nobeni deli vozila.
- Pred namestitvijo klimatske naprave za vgradnjo pod klop se prepričajte, da se z namestitvijo klimatske naprave za vgradnjo pod klop ne morejo poškodovati nobeni deli vozila (npr. napeljave, svetilke, omare, vrata).
- Naklon površine za montažo ne sme biti več kot 10 °.
- Klimatsko napravo za vgradnjo pod klop namestite na osrednje mesto v vozilu (npr. v predal ali v podobno ohišje), da dosežete optimalno klimatizacijo vozila.
- Izberite mesto, ki je dobro dostopno za vzdrževanje, razstavljanje in namestitev.
- Klimatska naprava za vgradnjo pod klop mora biti nameščena na tla.
- Pred vrtanjem lukenj namestite montažno šablono v izbrani predal in preverite, koliko prostora je na tleh na voljo za luknje.
- Prepričajte se, da je klimatska naprava za vgradnjo pod klop od sten in pohošča okoli nje odmaknjena najmanj 30 mm, da se med delovanjem čim bolj zmanjša prenos hrupa in vibracij.
- Sprednja stran klimatske naprave za vgradnjo pod klop mora biti od sten predala odmaknjena 20 cm, da boste lahko zamenjali filter.
- Pri montaži klimatske naprave za vgradnjo pod klop v predal na zunanji strani vozila (npr. dvojna vrata) mora biti zrak v napravo vsesan iz potniškega prostora v vozilu.
- Prepričajte se, da ni vsesan zunanji zrak. Vstop zunanjega zraka lahko znatno zmanjša učinkovitost klimatske naprave za vgradnjo pod klop.

Navodila za električni sistem



 sl. 6 na strani 6

Poz.	Opis
1	Matična plošča
2	Senzor kondenza
3	Motorna zaščita
4	Temperaturni omejevalnik
5	Grelni element
6	Toplotni priključek
7	Rele grelnika
8	Povratni ventil
9	Moč
10	Senzor uparjalnika
11	Plošča vmesnika
12	Senzor prostorske temperature
13	Plošča zaslona
14	Zagonski kondenzator
15	Mehki zagon
16	Delovni kondenzator

Poz.	Opis
17	Ventilator kondenzatorja
18	Ventilator uparjalnika
bu	Blue
bn	Rjava
ye	Rumena
gn	Zelena
rd	Rdeča
bk	Črna
vt	Vijolična

- Preverite, ali se podatki o napetosti na tipski ploščici ujemajo s podatki na napajalniku.
- Na strani za namestitvev namestite vsepolno stikalo z minimalno razdaljo 3 mm med posameznimi kontakti.
- Pri omrežnem napajanju klimatske naprave za vgradnjo pod klop namestite dvopolno stikalo, ki pri previsokem toku prekine napajanje na izmenični tok.
- Pri omrežnem napajanju klimatske naprave za vgradnjo pod klop morate zagotoviti, da je napajanje na izmenični tok zavarovano z zaščitnim stikalom na diferenčni tok.
- Ozemljitveni kabel klimatske naprave za vgradnjo pod klop mora biti priključen na ozemljitveni sistem vozila.

Izdelava odprtín

1. Označite položaj in velikost odprtín s pomočjo predloge.
 **sl. 7 na strani 7**
2. Izvrtajte vogale.
 **sl. 8 na strani 7**
3. Previdno izrežite odprtine z vbodno žago ali podobnim orodjem.
4. Izvrtajte odprtino za izpust kondenzata s premerom 32 mm.
5. Označite položaj nosilcev (sl. **9, 1**) in pritrdilnih okvirjev (sl. **9, 2**).
 **sl. 9 na strani 7**

Namestitev pritrdilnih okvirjev in pasov

 **sl. 10 na strani 8**

1. Pritrdite pritrdilne okvirje (sl. **10, 1**).
2. Pasove povlecite skozi pritrdilne okvirje (sl. **10, 2**).
3. Namestite odtočne cevi pod klimatsko napravo za vgradnjo pod klop (sl. **10, 3**).
4. Klimatsko napravo za vgradnjo pod klop pritrdite s pasovi (sl. **10, 4**).

Namestitev nosilcev

- > Klimatsko napravo za vgradnjo pod klop pritrdite z 2 kotnima profiloma. Za pritrditev vsakega nosilca uporabite 3 vijake.

 **sl. 11 na strani 8**

Namestitev zunanjih rešetk

- > Zunanje rešetke pritrdite z vijaki in podložkami.

 sl. 12 na strani 9

Namestitev sprejemnika (izbirno)

1. V steno izvrtajte odprtino s premerom 50 mm.

 sl. 13 na strani 9

2. Kabel speljite skozi odprtino do klimatske naprave za vgradnjo pod klop.
3. Pritrdite sprejemnik.

 sl. 14 na strani 9

Namestitev upravljalne plošče (izbirno)

Klimatsko napravo za montažo pod klop lahko namesto z daljinskim upravljalnikom povežete in upravljate z vodilom CI v vozilu.

- > V tem primeru priključite klimatsko napravo za vgradnjo pod klop na vodilo CI v vozilu.



NASVET Upoštevajte navodila proizvajalca.

Namestitev senzorja temperature

Pri vgradnji senzorja temperature upoštevajte naslednje napotke:

- Senzor temperature namestite v višino prsi.
- Senzor temperature namestite na nasprotno stran zračnih odprtin v vozilu.
- Nepravilna namestitev senzorja temperature lahko povzroči nepravilno delovanje klimatske naprave za vgradnjo pod klop in slabo porazdelitev zraka. Če je namestitev senzorja temperature nepravilna, bo klimatska naprava za vgradnjo pod klop delovala neprekinjeno ali prenehala delovati, ne da bi dosegla ciljno temperaturo.

1. V steno pred klimatsko napravo za vgradnjo pod klop izvrtajte luknjo.



NASVET Luknja mora biti izvrtana tako, da senzor temperature ni nameščen zunaj vozila.

 sl. 15 na strani 10

2. Senzor temperature priključite na priključek "TA" (sl. 16, 3) na klimatski napravi za vgradnjo pod klop.
3. Senzor vstavite skozi izvrtano luknjo.
4. Na senzor temperature namestite plastični pokrov.

Polaganje priključnih kablov



NEVARNOST! Nevarnost električnega udara

Pred kakršnim koli delom se prepričajte, da na električno krmiljene sestavne dele ni priključena nobena napetost.

1. Izberite presek kabla glede na dolžino:



- Dolžina < 7.5 m: 1,5 mm²
 - Dolžina > 7.5 m: 2,5 mm²
2. Štiripolni vtič sprejemnika vstavite v IR-vtičnico na klimatski napravi za vgradnjo pod klop (sl. **16,1**).
 sl. **16** na strani **10**
 3. Kabel 230 V~ (sl. **16,2**) priključite na napajanje s hitrimi priključki.
 sl. **17** na strani **10**
 4. **Izbirno:** Priključite DC-Kit (Pribor) in/ali vodilo LIN v vozilu na klimatsko napravo za vgradnjo pod klop. Upoštevajte navodila proizvajalca.
 sl. **18** na strani **10**

Tabela 18: Legenda

Nožica	DC-Kit	LIN
	Opis	
1	Ozemljitev	Ozemljitev
2	Ozemljitev	Ozemljitev
3	Ozemljitev	Ozemljitev
4	Varčno	Ozemljitev
5	Daljinsko vklopljeno	NC
6	Pretvornik	Ozemljitev

Namestitev zračnih vodov



NASVET Pri nameščanju dovodov in odvodov pod vozilom ne uporabljajte bližnjic. Sicer bo klimatska naprava za vgradnjo pod klop znova vsesala izpihan zrak. Vsesani zrak kroži v klimatski napravi za vgradnjo pod klop ter vpliva na učinkovitost in porazdelitev zraka v vozilu.

Namestitev zračnih vodov za učinkovito hlajenje:  sl. **19** na strani **11**

Namestitev zračnih vodov za učinkovito ogrevanje:  sl. **20** na strani **11**

1. Namestite zračne vode (sl. **19**/sl. **20,1**) in prezračevalne cevi (sl. **19**/sl. **20,3**).



NASVET

- Pri nameščanju zračnih vodov upoštevajte, da lahko zračne vode optimalno namestite le za hlajenje ali ogrevanje, ne pa za oboje hkrati.
- Priporočljiva je uporaba kartonske cevi za klimatske naprave z aluminijastim jedrom in zunanjo oblogo iz PVC-ja. Nazivni notranji premer mora biti 60 mm. Zunanji premer mora biti do 65 mm.

Upoštevajte navodila proizvajalca.

2. Prezračevalne cevi (sl. **19**/sl. **20,3**) imajo stožčasto luknjo na izhodu zraka, tako da jih je pri spajanju mogoče preprosto stisniti skupaj.
3. Cevi morajo biti povezane z izhodom registra (Sestavni deli, **10**).

4. Za najboljšo učinkovitost upoštevajte navodila v nadaljevanju:
 - a) zračne cevi morajo biti čim krajše in položene čim bolj ravno,
 - b) omejite dolžino cevi na 5 m,
 - c) cevi ne polagajte v bližini virov toplote.
5. Izdelajte odprtino za obtočni zrak (sl. 19/sl. 20, 2) v bližini klimatske naprave za vgradnjo pod klop.



NASVET Skupni presek odprtín za kroženje zraka ali rešetk mora biti vsaj 300 cm² za dovod zadostne količine obtočnega zraka.

Če odprtine za kroženje zraka (sl. 19/sl. 20, 2) ni mogoče namestiti v bližini klimatske naprave za vgradnjo pod klop, poskrbite, da pretoka zraka ne ovirajo drugi predmeti. Po potrebi naredite zračni vod med odprtinami in klimatsko napravo za vgradnjo pod klop.

6. Da bi preprečili kondenzat na ceveh, jih izolirajte z izolacijskim materialom.



11 Pred prvo uporabo



NASVET

Poskrbite, da bodo odprtina za vstop zraka in zračne šobe proste. Prezračevalne rešetke morajo biti proste, da lahko klimatska naprava za vgradnjo pod klop deluje s svojo največjo zmogljivostjo.

Nastavljanje daljinskega upravljalnika

1. Vstavite baterije (glejte Zamenjava baterij v daljinskem upravljalniku).
 - ✓ Zaslón prikazuje vse simbole za 5 s.
 2. Istočasno pritisnite gumba  in  v teh 5 s.
 - ✓ Na zaslonu se prikaže privzeta številka modela.
 3. Istočasno pritisnite gumba + in - v času 3 s, da izberete številko modela:
 - FreshWell: **02**
 - FreshJet: **07**
 - FreshLight: **11**
- ✓ Zaslón prikazuje vse simbole za 5 s. Nato je daljinski upravljalnik pripravljen za uporabo.

Nastavitev časa

- > Nastavite trenutni čas (glejte Nastavitev časa).

12 Uporaba



OBVESTILO! Nevarnost poškodb

Klimatske naprave za vgradnjo pod klop ne uporabljajte, če je vozilo nagnjeno za več kot 10 °.



NASVET

- Za upravljanje klimatske naprave za vgradnjo pod klop uporabite daljinski upravljalnik ali LIN BUS. Pri uporabi krmilnika LIN BUS sprejemnik ni potreben.
- Daljinski upravljalnik je treba med delovanjem usmeriti v IR-senzor (sl. 4, 4) na sprejemniku.

Klimatska naprava za vgradnjo pod klop z visokim piskom potrdi, da je sprejela podatke.

Splošne opombe o obratovanju

Klimatska naprava za vgradnjo pod klop ima 2 načina delovanja:

Načini delovanja	Funkcije
Pripravljenost	Klimatska naprava za vgradnjo pod klop je pripravljena na delovanje in jo je mogoče vklopiti z daljinskim upravljalnikom.
Vklop	Klimatska naprava za vgradnjo pod klop klimatizira zrak v notranjosti.

Sprejemnik se vklopi, ko prejme impulze od daljinskega upravljalnika. Na zaslonu se prikaže (utripa) nastavev temperature, po 20 s se prikaže prostorska temperatura, nato se zaslon izklopi.

Daljinski upravljalnik uporabljajte za naslednje namene:

- preklapljanje klimatske naprave za vgradnjo pod klop v in iz stanja pripravljenosti,
- prilagajanje nastavitvev,
- izbiranje dodatnih funkcij.

Nasveti za boljšo uporabo

Upošteвайте nasvete nadaljevanju za optimiziranje delovanja klimatske naprave za vgradnjo pod klop:

- Izboljšajte toplotno izolacijo vozila, tako da zatesnite odprtine ter reže in na okna namestite odsevna senčila ali zavese.
- Če je bilo vozilo dlje časa izpostavljeno neposredni sončni svetlobi in je temperatura v vozilu visoka, naj klimatska naprava za vgradnjo pod klop deluje v načinu "Kroženje zraka" (☞), okna pa naj bodo nekaj minut odprta, preden vklopite način "Hlajenje" (☞*).
- Med uporabo klimatske naprave za vgradnjo pod klop čim manj pogosto odpirajte vrata in okna.
- Izberite primerno temperaturo in hitrost ventilatorja.
- Zračne šobe ustrezno poravnajte.
- Zagotovite, da zračne šobe in sesalna rešetka niso zakrite.
- Da bi izboljšali učinkovitost ogrevanja, omogočite pretok toplega zraka čim globlje v notranjost, tako da obrnete izpuste rahlo navzdol.
- Da bi izboljšali učinkovitost hlajenja, omogočite vstop hladnega zraka v notranjost vozila čim bolj navzgor, tako da obrnete izpuste rahlo navzgor.
- Zaprite vsa senčila.

Vklop klimatske naprave za vgradnjo pod klop in preklop v stanje pripravljenosti

- > Pritisnite gumb ①.
- ✓ Oglasi se zvočni signal.

Vklopljena: Po nekaj minutah začne klimatska naprava za vgradnjo pod klop klimatizirati zrak na nazadnje nastavljene vrednosti.

Vklopljeno stanje pripravljenosti: Klimatska naprava za vgradnjo pod klop preneha klimatizirati zrak.

Preklop samo daljinskega upravljalnika v ali iz stanja pripravljenosti

Če daljinski upravljalnik ni usmerjen v IR-sprejemnik (sl. **4**, **4**) na upravljalni plošči, lahko daljinski upravljalnik vklopi-te ali ga preklopite v stanje pripravljenosti neodvisno od klimatske naprave za vgradnjo pod klop.



- > Pritisnite gumb .
- ✓ Če je daljinski upravljalnik v stanju pripravljenosti, je na zaslonu prikazana samo ura.
- Če je daljinski upravljalnik vklopljen, je na zaslonu prikazanih več simbolov.





Izbiranje načina delovanja klimatizacije







1. Preverite, ali je klimatska naprava za vgradnjo pod klop **vklopljena**.
2. Želeni način izberite z gumbom **MODE** (glejte Načini delovanja klimatizacije).
- ✓ Ogласi se zvočni signal. Klimatska naprava za vgradnjo pod klop preklopi v izbrani način.

Ročno izbiranje hitrosti ventilatorja

Z ventilatorjem nadziramo hitrost izpihovanja zraka.

V načinih "Hlajenje" ()", "Ogrevanje" () in "Kroženje zraka" () je stopnje ventilatorja mogoče izbrati ročno. Klimatska naprava za vgradnjo pod klop v drugih načinih klimatizacije samodejno nadzira stopnjo ventilatorja in na zaslonu daljinskega upravljalnika so prikazani samo simboli stopenj ventilatorja brez ustrezne kode.

1. Preverite, ali je klimatska naprava za vgradnjo pod klop **vklopljena**.
2. Preverite, ali je vklopljen način "Hlajenje" ()", "Ogrevanje" () ali "Kroženje zraka" ()".
3. Z gumbom  izberite želeno stopnjo ventilatorja.

Sporočilo na zaslonu		Opis
Simbol	Koda	
	F1	Nizka stopnja ventilatorja
	F2	Srednja stopnja ventilatorja
	F3	Visoka stopnja ventilatorja Ni na voljo v načinu "Hlajenje" ()".
		Samodejni način ventilatorja, na voljo samo v načinih "Hlajenje" ()", "Ogrevanje" () in "Samodejno" (A).

- ✓ Ogласi se zvočni signal. Nova stopnja ventilatorja je bila nastavljena.

Koda stopnje ventilatorja izgine čez nekaj sekund in prikaže se nastavljena temperatura.

Nastavljanje temperature

Način hlajenja

V načinih "Hlajenje" () in "Razvlaževanje" () je mogoče z daljinskim upravljalnikom nastaviti temperaturo med 16 °C in 31 °C.

1. Preverite, ali je klimatska naprava za vgradnjo pod klop **vklopljena**.
 2. Preverite, ali je vklopljen način "Hlajenje" (❄️) ali "Razvlaževanje" (💧).
 3. Z gumbom + ali - izberite želeno temperaturo.
- ✓ Ogласi se zvočni signal. Temperatura v klimatski napravi za vgradnjo pod klop je nastavljena.

Način ogrevanja

V načinu "Ogrevanje" (🔥) je mogoče z daljinskim upravljalnikom nastaviti temperaturo med 16 °C in 31 °C.

1. Preverite, ali je klimatska naprava za vgradnjo pod klop **vklopljena**.
 2. Preverite, ali je vklopljen način "Ogrevanje" (🔥).
 3. Z gumbom + ali - izberite želeno temperaturo.
- ✓ Ogласi se zvočni signal. Nato je temperatura v klimatski napravi za vgradnjo pod klop nastavljena.

Prikaz temperature

- > Enkrat pritisnete gumb 🌡️ za prikaz trenutne temperature v notranjosti.
- ✓ Na zaslonu daljinskega upravljalnika se prikaže simbol 🌡️ in trenutna temperatura v notranjosti.
- > Dvakrat pritisnete gumb 🌡️ za prikaz nastavljenе temperature.

Nastavitev časa

V daljinskem upravljalniku je treba nastaviti točen čas, da bo mogoče programirati časovnik. Čas je prikazan na zaslonu daljinskega upravljalnika.



NASVET Daljinski upravljalnik se vrne v prvotni način in shrani trenutno nastavitev, če med nastavljanjem časa 15 s ne pritisnete nobenega gumba na njem.

Za nastavitev časa izvedite naslednji postopek:

1. Prepričajte se, da je daljinski upravljalnik **vklopljen**.
 2. Pritisnite gumb ⌚ in ga držite pritisnjenega 2 s.
- ✓ Prikaz časa utripa.
3. Z gumbom + ali - nastavite trenutni čas.



NASVET Pritiskajte gumb + ali - za več kot 2 s, da se bo vrednost za čas povečevala ali zmanjševala hitreje.

4. Pritisnite gumb **SET**, da potrdite nastavitev časa.

Nastavljanje časovnika

S funkcijo časovnika lahko nastavite želeni čas delovanja klimatizacije. Določite lahko čas vklopa, čas izklopa ali oboje.





NASVET Daljinski upravljalnik se vrne v prvotni način, če med programiranjem časovnika 15 s ne pritisnete nobenega gumba na njem.



1. Preverite, ali je klimatska naprava za vgradnjo pod klop **vklopljena** (Vklop klimatske naprave za vgradnjo pod klop in preklop v stanje pripravljenosti).

2. Izberite način delovanja klimatizacije in vse potrebne vrednosti (na primer temperaturo).
3. Nastavite želeni časovnik:
 - Nastavljanje časa vklopa
 - Nastavljanje časa izklopa
 - Nastavljanje časov vklopa in izklopa





Nastavljanje časa vklopa

1. Klimatsko napravo za vgradnjo pod klop preklopite v stanje **pripravljenosti** (Vklop klimatske naprave za vgradnjo pod klop in preklop v stanje pripravljenosti).
2. Enkrat pritisnite gumb .
- ✓ Na zaslonu daljinskega upravljalnika začne utripati simbol **ON** .
3. Z gumbom **+** ali **-** nastavite čas, ko naj se klimatska naprava za vgradnjo pod klop vklopi.
4. Pritisnite gumb **SET**, da vrednost pošljete v klimatsko napravo za vgradnjo pod klop.
- ✓ Klimatska naprava za vgradnjo pod klop se vklopi ob navedenem času in v izbranem načinu delovanja klimatizacije.
5. Klimatsko napravo za vgradnjo pod klop preklopite v stanje pripravljenosti (glejte Vklop klimatske naprave za vgradnjo pod klop in preklop v stanje pripravljenosti).

Nastavljanje časa izklopa

1. Dvakrat pritisnite gumb .
- ✓ Na zaslonu daljinskega upravljalnika začne utripati simbol **OFF** .
2. Z gumbom **+** ali **-** nastavite čas, ko naj se klimatska naprava za vgradnjo pod klop izklopi.
3. Pritisnite gumb **SET**, da vrednost pošljete v klimatsko napravo za vgradnjo pod klop.
- ✓ Klimatska naprava za vgradnjo pod klop se ob navedenem času zažene v izbranem načinu in deluje do naslednjega navedenega časa.

Nastavljanje časov vklopa in izklopa

1. Trikrat pritisnite gumb .
- ✓ Na zaslonu daljinskega upravljalnika začne utripati simbol **ON** .
- Prikaže se simbol **OFF** .
2. Z gumbom **+** ali **-** nastavite čas, ko naj se klimatska naprava za vgradnjo pod klop vklopi.
3. Pritisnite gumb .
- ✓ Na zaslonu daljinskega upravljalnika začne utripati simbol **OFF** .
4. Z gumbom **+** ali **-** nastavite čas, ko naj se klimatska naprava za vgradnjo pod klop izklopi.
5. Pritisnite gumb **SET**, da vrednost pošljete v klimatsko napravo za vgradnjo pod klop.
- ✓ Klimatska naprava za vgradnjo pod klop se ob navedenem času zažene v izbranem načinu in deluje do naslednjega navedenega časa.
6. Klimatsko napravo za vgradnjo pod klop preklopite v stanje pripravljenosti (glejte Vklop klimatske naprave za vgradnjo pod klop in preklop v stanje pripravljenosti).

Preklic nastavitvev časovnika

Če je nastavljen časovnik, lahko te nastavitve prekličete na naslednji način:

- > Petkrat pritisnite gumb .

✓ Simbol časovnika izgine. Nastavitev je bila preklicana.

Vklop in izklop funkcije spanja



NASVET Funkcija spanja se izklopi v načinih "Kroženje zraka" (⌚) in "Razvlaževanje" (⌚).

1. Preverite, ali je klimatska naprava za vgradnjo pod klop **vklopljena**.
 2. Nastavite zeleno temperaturo (glejte Nastavljanje temperature).
 3. Pritisnite gumb ⌚.
- ✓ Na zaslonu daljinskega upravljalnika se prikaže simbol ⌚. Funkcija spanja je aktivirana.
4. Znova pritisnite gumb ⌚, da izklopite funkcijo spanja.



NASVET Funkcija spanja se izklopi, ko pritisnete gumb **MODE**.

Zamenjava baterij v daljinskem upravljalniku

Zamenjajte baterije, ko se na zaslonu daljinskega upravljalnika prikaže simbol .

Predelek za baterije je na hrbtni strani daljinskega upravljalnika.

1. Pokrovček predelka za baterije potisnite navzdol v smeri, kot kaže puščica.
2. 2 novi bateriji (tipa AAA) vstavite v daljinski upravljalnik, kot kažejo simboli v predelku za baterije.
3. Zaprite pokrovček predelka za baterije.

13 Čiščenje in vzdrževanje



OPOZORILO! Nevarnost poškodb

Vsa druga vzdrževalna dela poleg tukaj opisanih lahko opravlja le usposobljeno osebje, ki je seznanjeno z ustreznimi predpisi in tveganji, povezanimi z ravnanjem s hladilnim sredstvom in klimatskimi napravami.



OBVESTILO! Nevarnost poškodb

- Klimatske naprave za vgradnjo pod klop ne čistite z visokotlačnim čistilnikom.
 - Za čiščenje ne uporabljajte ostrih ali trdih predmetov ali čistilnih sredstev, saj lahko poškodujejo klimatsko napravo za vgradnjo pod klop.
 - Klimatsko napravo za vgradnjo pod klop čistite z vodo in blagim detergentom.
 - **Za čiščenje klimatske naprave za vgradnjo pod klop ne uporabljajte bencina, dizla ali topil.**
- > Ohišje klimatske naprave za vgradnjo pod klop in enoto za izpust zraka občasno očistite z vlažno krpo.
 - > Redno odstranjujte umazanijo s prezračevalnih rešetk klimatske naprave za vgradnjo pod klop (sl. 21, 1).
-  **sl. 21 na strani 12**
- > Po potrebi daljinski upravljalnik očistite z rahlo navlaženo krpo. Zaslon daljinskega upravljalnika čistite s krpo za čiščenje stekla.
 - > Ogleni filter zamenjajte enkrat letno (Čiščenje ali zamenjava oglenega filtra).

Čiščenje vložka oglenega filtra

Redno čistite vložek oglenega filtra klimatske naprave za vgradnjo pod klop:  sl. 22 na strani 12

1. Vložek oglenega filtra (1) izvlecite iz držala.
2. Vložek oglenega filtra (1) očistite z raztopino detergenta in pustite, da se posuši.
3. Suhi vložek oglenega filtra (1) vstavite nazaj.

Čiščenje ali zamenjava oglenega filtra

Ogljeni filter očistite ali zamenjajte enkrat letno:

1. Vložek oglenega filtra (sl. 22, 1) izvlecite iz držala.
2. Odstranite ogljeni filter (sl. 22, 2).
3. Če je potrebno, ogljeni filter (sl. 22, 1) očistite z raztopino detergenta ali ga zamenjajte.
4. Vstavite novi/suh in čist ogljeni filter (sl. 22, 1).



Preverjanje izpusta vode

- > Preverite, ali so kanali za izpust kondenzata (sl. 21, 2) ob straneh klimatske naprave za vgradnjo pod klop prosti in lahko kondenzat odteka.

Vzdrževanje izmenjevalnika toplote

- > Vzdrževanje izmenjevalnika toplote klimatske naprave za vgradnjo pod klop naj enkrat na leto izvede strokovna delavnica.

14 Odpravljanje težav

Motnja	Možni vzrok	Rešitev
Ne hladi	Način "Hlajenje"  ni nastavljen.	> Vključite način "Hlajenje"  (glejte Način hlajenja).
	Temperatura okolice presega 52 °C.	Klimatska naprava za vgradnjo pod klop je zasnovana samo za delovanje pri temperaturi okolice do -5 ... 52 °C.
	Nastavljena temperatura je višja od prostorske temperature.	> Izberite nižjo temperaturo (glejte Nastavljanje temperature).
	Temperatura okolice je pod 16 °C.	> Vključite način "Kroženje zraka"  .
	Toplotna zaščita je okvarjena. Kompresor je poškodovan. Polnjenje hladilnega sredstva ni zadostno. Tuljave za izmenjavo toplote so umazane. Zunanji ventilator je pokvarjen.	> Obrnite se na pooblaščen delavnico.

Motnja	Možni vzrok	Rešitev
	Funkcija zaščite pred zmrzovanjem je redno vklopljena. Kompresor se večkrat vklopi in izklopi, ne da bi dosegel nastavljeno temperaturo.	> Izberite najvišjo hitrost ventilatorja (glejte Ročno izbiranje hitrosti ventilatorja).
	Odprtine za dovod in/ali odvod zraka pod vozilom so blokirane.	> Očistite odprtine za dovod in/ali odvod zraka (glejte Čiščenje in vzdrževanje).
	Dovodi in izpusti zraka so nameščeni preblizu drug drugemu.	> Izpuste zraka obrnite v stran od dovodov zraka.
Ni ogrevanja	Način "Ogrevanje"  ni nastavljen.	> Vklopite način "Ogrevanje"  (glejte Način ogrevanja).
	Temperatura okolice je pod -5 °C.	Klimatska naprava za vgradnjo podklop je zasnovana samo za delovanje pri temperaturi okolice do -5 ... 52 °C.
	Nastavljena temperatura je nižja od prostorske temperature.	> Izberite višjo temperaturo (glejte Nastavljanje temperature).
	Temperatura okolice je nad 31 °C.	Temperaturo je mogoče nastaviti samo med 16 ... 31 °C.
	Toplotna zaščita je okvarjena. Kompresor je poškodovan. Polnjenje hladilnega sredstva ni zadostno. Tuljave za izmenjavo toplote so umazane. Zunanji ventilator je pokvarjen.	> Obrnite se na pooblaščenega serviserja.
	Odprtine za dovod in/ali odvod zraka pod vozilom so blokirane.	> Očistite odprtine za dovod in/ali odvod zraka (glejte Čiščenje in vzdrževanje).
Klimatska naprava za vgradnjo podklop ne zagotavlja zadostnega izpihovanja zraka.	Zračni filter je oviran.	> Očistite zračni filter (glejte Čiščenje vložka oglenega filtra).
	Tuljave za izmenjavo toplote so umazane. Notranji ventilator je pokvarjen.	> Obrnite se na pooblaščenega serviserja.
V vozilo je prodrla voda.	Odprtine za izpust kondenzata so zamazane.	> Očistite odprtine za izpust kondenzata (glejte Preverjanje izpusta vode).
	Tesnila so poškodovana.	> Obrnite se na pooblaščenega serviserja.
Klimatska naprava za vgradnjo podklop se ne vklopi.	Napajanje ni priključeno (230 V~).	> Preverite napajanje.
	Napetost je prenizka (pod 200 V~). Napetostni pretvornik je pokvarjen. Toplotna zaščita je okvarjena.	> Obrnite se na pooblaščenega serviserja.
	Električna varovalka napajalnika je pregorela.	> Preverite električno varovalko napajanja (glejte Tehnični podatki).

Motnja	Možni vzrok	Rešitev
Klimatska naprava za vgradnjo podklop preneha delovati.	Zračni filter je oviran.	> Očistite zračni filter (glejte Čiščenje vložka ogljenega filtra).
	Napetost je prenizka (pod 200 V~). Napetostni pretvornik je pokvarjen. Toplotna zaščita je okvarjena. Ventilator kondenzatorja je poškodovan. Tuljave za izmenjavo toplote so umazane. Zunanji ventilator je pokvarjen.	> Obrnite se na pooblaščenega serviserja.
Klimatska naprava za vgradnjo podklop se ne izklopi.	Senzor temperature je pokvarjen.	> Obrnite se na pooblaščenega serviserja.
Sprejemnik prikazuje kodo napake E1 .	Obstaja napaka senzorja prostorske temperature.	1. Prepričajte se, da kablji in vtični niso poškodovani in so pravilno vstavljeni. 2. Obrnite se na pooblaščenega serviserja, če je potrebno.
Sprejemnik prikazuje kodo napake E2 .	Obstaja napaka senzorja temperature notranjega izmenjevalnika toplote.	> Obrnite se na pooblaščenega serviserja.
Sprejemnik prikazuje kodo napake E3 .	Obstaja napaka senzorja temperature zunanjega izmenjevalnika toplote.	> Obrnite se na pooblaščenega serviserja.
Sprejemnik prikazuje kodo napake E4 .	Med komunikacijo s krmilno kartico je prišlo do napake.	> Obrnite se na pooblaščenega serviserja.

15 Garancija

Velja zakonsko določen garancijski rok. Če je izdelek pokvarjen, se obrnite na podružnico proizvajalca v svoji državi (glejte dometic.com/dealer) ali na prodajalca.

Za obravnavanje zahtevkov popravil oz. garancijskih zahtevkov morate skupaj z aparatom poslati naslednjo dokumentacijo:

- kopijo računa z datumom nakupa,
- razlog za reklamacijo ali opis napake.

Upoštevajte, da lahko imajo lastnoročna ali neprofesionalna popravila varnostne posledice in lahko razveljavijo garancijo.

16 Odstranjevanje



OPOZORILO! Nevarnost požara

- Hladilno sredstvo je zelo vnetljivo. Krogotoka hladilnega sredstva ne smete odpirati ali poškodovati.
- Izolacija naprave vsebuje izolacijski plin (glejte tipsko tablico). Izolacije ne smete poškodovati.







Recikliranje izdelkov z vgrajenimi baterijami, baterijami za ponovno polnjenje ali svetlobnimi viri:

- Če ima izdelek vgrajene baterije, baterije za ponovno polnjenje ali svetlobne vire, jih pred odstranjenjem ni treba odstraniti.
- Ko boste želeli izdelek dokončno odstraniti, se o odstranjevanju v skladu z veljavnimi predpisi pozanimajte pri lokalnem centru za zbiranje odpadkov ali specializiranem prodajalcu.
- Izdelek je mogoče brezplačno odstraniti.



Recikliranje embalažnega materiala: Embalažni material odstranite v primerne zabojnike za recikliranje odpadkov, če je to mogoče.

17 Tehnični podatki

	FreshWell FWX4350EHP
Nazivna vhodna napetost	220 ... 240 V~, 50 Hz
Poraba toka	
Nazivni tok hlajenja	4,8 A
Najvišji tok hlajenja	6,2 A
Nazivni tok ogrevanja	4,5 A
Najvišji tok ogrevanja	5,1 A
Potrebna varovalka	10 A
Območje delovne temperature	-5 ... 52 °C
Emisije hrupa	< 58 dB(A)
Hladilno sredstvo	R32
Količina hladilnega sredstva	0.43 kg
Ekvivalent CO ₂	0,290 t
Potencial globalnega segrevanja (GWP)	675
Dodatni ogrevalni element	500 W
Ventilator	3 stopnje ventilatorja 1 samodejni način
Razred zaščite	IP X5
Maks. prostornina znotraj vozila (z izoliranimi stenami)	30 m ³
Dimenzije (v mm)	 sl. 23 na strani 13
Masa	Pribl. 21 kg
Pregled/certifikat	  

Vsebuje fluorirane toplogredne pline. Hermetično zaprta oprema.

Română

1	Observații importante.....	444
2	Explicația simbolurilor.....	444
3	Explicația simbolurilor de pe dispozitiv.....	445
4	Instrucțiuni de siguranță.....	445
5	Categorie vizată.....	447
6	Domeniul de livrare.....	447
7	Accesorii.....	448
8	Domeniul de utilizare.....	448
9	Descriere tehnică.....	449
10	Instalare.....	452
11	Înainte de prima utilizare.....	457
12	Utilizarea.....	458
13	Curățarea și întreținerea.....	463
14	Remediarea defecțiunilor.....	464
15	Garanție.....	466
16	Eliminarea.....	466
17	Date tehnice.....	467

1 Observații importante

Citiți cu atenție și respectați toate instrucțiunile, indicațiile și avertismentele incluse în acest manual de produs pentru a vă asigura că instalați, utilizați și întrețineți produsul în permanență. Aceste instrucțiuni TREBUIE păstrate cu acest produs.

Prin utilizarea produsului, confirmați că ați citit cu atenție toate instrucțiunile, indicațiile și avertismentele și că înțelegeți și sunteți de acord să respectați termenii și condițiile stabilite. Sunteți de acord să utilizați acest produs numai pentru scopul și aplicația prevăzute și în conformitate cu instrucțiunile, indicațiile și avertismentele prezentate în acest manual de produs, precum și în conformitate cu toate legile și reglementările aplicabile. Nerespectarea instrucțiunilor și avertismentelor prezentate aici poate duce la vătămarea personală a utilizatorului sau a altora, la deteriorarea produsului sau a altor bunuri din apropiere. Acest manual al produsului, inclusiv instrucțiunile, indicațiile și avertismentele și documentația aferentă pot fi supuse modificărilor și actualizărilor. Pentru informații actualizate despre produs, vă rugăm să vizitați documents.dometic.com.

2 Explicația simbolurilor



AVERTIZARE!

Indică o situație periculoasă care, dacă nu este evitată, poate provoca moartea sau răni grave.



PRECAUȚIE!

Indică o situație periculoasă care, dacă nu este evitată, poate provoca răni minore sau medii.



ATENȚIE!

Indică o situație care, dacă nu este evitată, poate duce la pagube materiale.



INDICAȚIE Informații complementare privind operarea produsului.

3 Explicația simbolurilor de pe dispozitiv



Atenție! Material cu viteză de ardere scăzută.



Citiți manualul de utilizare.



Citiți manualul de service.

4 Instrucțiuni de siguranță

Informații generale de siguranță



AVERTIZARE! Pericol de electrocutare

- Instalarea, întreținerea și reparațiile dispozitivului trebuie efectuate numai de personal calificat care este familiarizat cu riscurile implicate de manipularea agenților frigorifici și a sistemelor de aer condiționat, precum și cu reglementările relevante. Pentru servicii de reparare, contactați centrul de servicii din țara dvs. (consultați dometic.com/dealer).
- În cazul în care cablul de alimentare al dispozitivului este deteriorat, cablul de alimentare trebuie înlocuit de către producător, un reprezentant de service sau de o persoană calificată similar pentru a preveni pericolele de siguranță.



AVERTIZARE! Pericol de incendiu

- Nu utilizați aparatul lângă lichide inflamabile.
- Asigurați-vă că nu sunt depozitate sau instalate obiecte inflamabile lângă orificiul de evacuare a aerului. Trebuie respectată o distanță de cel puțin 50 cm.
- Nu desfaceți capacul superior al dispozitivului în caz de incendiu. Utilizați în schimb agenți de stingere aprobați. Nu utilizați apă pentru stingere.
- Agentul frigorific din circuitul frigorific este foarte inflamabil și, în cazul unei scurgeri, se pot acumula gaze combustibile dacă dispozitivul se află într-o încăpere mică. În caz de defectare a circuitului frigorific: Țineți flăcările deschise și sursele potențiale de aprindere departe de dispozitiv. Aerisiți bine încăperea. Opriți aparatul.
- Aparatul trebuie depozitat într-o încăpere fără surse de aprindere care funcționează continuu, cum ar fi flăcări deschise, un aparat cu gaz în funcțiune sau un încălzitor electric în funcțiune.

- Nu folosiți în niciun caz potențiale surse de aprindere pentru căutarea sau detectarea scurgerilor de agent frigorific. Este interzisă folosirea de lămpi haloide (sau orice alt detector cu flacără deschisă).
- Nu folosiți mijloace de accelerare a procesului de dezghețare sau de curățare, altele decât cele recomandate de producător.
- Nu perforați și nu ardeți aparatul.
- Rețineți că agenții frigorifici nu au miros.



AVERTIZARE! Risc de vătămare

- În cazul în care prezintă defecțiuni vizibile, nu este permisă punerea aparatului acestuia în funcțiune.
- Acest aparat poate fi utilizat de copiii cu vârsta de peste 8 ani și de către persoane cu capacități fizice, senzoriale sau mentale reduse sau de către persoane lipsite de experiență și cunoștințe dacă acestea au fost supravegheate și instruite cu privire la utilizarea aparatului în condiții de siguranță și înțeleg riscurile pe care le implică.
- **Aparatele electrice nu reprezintă jucării pentru copii!** Păstrați și folosiți întotdeauna dispozitivul la distanță de copii mici sau persoane infirme.
- Copii nu au voie să se joace cu aparatul.
- Curățarea și operațiunile de întreținere nu trebuie efectuate de copii fără supraveghere.
- Nu efectuați modificări sau transformări ale aparatului.
- **Nu** introduceți mâna în orificiile de aer și nu introduceți obiecte străine în aparatul de aer condiționat cu montare sub banchetă.
- Nu deschideți și nu deteriorați circuitul de agent frigorific sub nicio circumstanță.
- Întreținerea trebuie efectuată numai conform recomandărilor producătorului echipamentului. Întreținerea și repararea care necesită asistența altui personal calificat trebuie efectuată sub supravegherea persoanei competente în utilizarea agenților frigorifici inflamabili.



ATENȚIE! Pericol de defectare

- Dacă apar defecțiuni în circuitul de agent frigorific al dispozitivului, acesta trebuie verificat de o firmă specializată și reparat corespunzător. Agentul frigorific nu trebuie eliberat niciodată în aer.
- Nu așezați obiecte grele pe dispozitiv și nu aplicați presiune asupra dispozitivului.
- Nu expuneți aparatul de aer condiționat cu montare sub banchetă la apă.

Instalarea în siguranță a dispozitivului



AVERTIZARE! Risc de vătămare

- Aparatul trebuie să fie instalat în condiții de siguranță, astfel încât să nu poată cădea.
- Atașați și dispuneți cablurile astfel încât să nu poată deteriorate sau să vă împiedicați de ele.

**ATENȚIE! Pericol de defectare**

- Asigurați-vă că specificația de tensiune de pe plăcuța de date tehnice coincide cu specificația de tensiune a sursei de alimentare.
- Utilizați conducte de cablu pentru a dispune cablurile pe lângă pereți cu margini ascuțite.
- Nu dispuneți cabluri slăbite sau îndoite în apropiere de materiale conductoare electrice.
- Nu trageți de cabluri.

Securitatea la exploatarea aparatului**AVERTIZARE! Pericol de electrocutare**

Deconectați întotdeauna sursa de alimentare când lucrați la aparat.

**PRECAUȚIE! Risc de vătămare**

Nu atingeți dispozitivul în timpul funcționării. Acest dispozitiv conține componente fierbinți și reci, piese în mișcare și elemente electrice care pot provoca vătămări corporale.

**ATENȚIE! Pericol de defectare**

Evitați vibrațiile puternice. Dispozitivul nu va funcționa corect dacă este expus la vibrații puternice.

5 Categorie vizată



Instalarea și configurarea mecanică și electrică a dispozitivului trebuie efectuată de către un electrician calificat cu abilități și cunoștințe dovedite cu privire la structura și funcționarea echipamentelor și instalațiilor auto și casnice și care este familiarizat cu reglementările aplicabile ale țării în care echipamentul urmează a fi instalat și/sau folosit și a beneficiat de formare în domeniul siguranței, pentru identificarea și evitarea pericolelor asociate.

6 Domeniul de livrare

 fig. 1 pagină 3

Poz.	Cantitate	Denumire
1	1	Aparat de aer condiționat cu montare sub banchetă
2	1	Telecomanda
3	2	Tip baterie AAA
4	1	Senzor de temperatură
5	1	Receptor
6	1	Insertie filtru de carbon
7	2	Console de montare
8	3	Conector rapid
9	4	Consolă de fixare
10	10	Șaibă

Poz.	Cantitate	Denumire
11	26	Șurub 4 x 20 mm
12	4	Șurub 3 x 15 mm
13	1	Capac evacuare aer
14	2	Conductă de drenare
15	2	Grile externe
-	1	Șablon de asamblare

7 Accesorii

Denumire	Nr. art.
Conductă de distribuție aer	9100300019
Grilă de evacuare aer	9100300077
Cot 90°	9100300015
Grilă de admisie aer	9100300017
DC KIT DSP-T 12	9600007286
Set c.c. DSP-T 24	9600007287

8 Domeniul de utilizare

Aparatul de aer condiționat cu montare sub banchetă este prevăzut pentru instalare în autorulote, rulote și alte vehicule cu compartimente de locuit.

Aparatul de aer condiționat cu montare sub banchetă **nu** este adecvat instalării în:

- case și apartamente
- camioane și autoturisme
- utilaje de construcții, utilaje agricole sau echipamente similare
- ambarcațiuni și nave de croazieră
- trenuri și avioane

Acest produs este potrivit numai pentru scopul și utilizarea prevăzute în conformitate cu aceste instrucțiuni.

Acest manual oferă informații necesare pentru instalarea și/sau utilizarea corectă a produsului. Instalarea defectuoasă și/sau utilizarea sau întreținerea necorespunzătoare vor avea ca rezultat performanțe nesatisfăcătoare și o posibilă defecțare.

Producătorul nu își asumă nicio răspundere pentru orice vătămare sau deteriorare a produsului - rezultate din:

- Instalarea, asamblarea sau conectarea incorectă, inclusiv supratensiunea
- Întreținerea sau utilizarea incorectă a pieselor de schimb, altele decât piesele de schimb originale furnizate de producător
- Modificări aduse produsului fără aprobarea explicită din partea producătorului
- Utilizarea în alte scopuri decât cele descrise în manual

Dometic își rezervă dreptul de a modifica aspectul și specificațiile produsului.

9 Descriere tehnică

Aparatul de aer condiționat cu montare sub banchetă furnizează aer răcoros dezumidificat în interiorul vehiculului.

Aparatul de aer condiționat cu montare sub banchetă este acționat cu o telecomandă .

Aparatul de aer condiționat cu montare sub banchetă poate reduce temperatura din interiorul vehiculului până la un anumit nivel. Temperatura depinde de tipul de vehicul, temperatura ambiantă și capacitatea de răcire a aparatului de aer condiționat cu montare sub banchetă.

Aparatul de aer condiționat cu montare sub banchetă este echipat cu o funcție de dezghețare și una de împiedicare a aerului rece. Funcția de dezghețare împiedică schimbătorul de căldură extern să înghețe, în modul de încălzire. Funcția de împiedicare a aerului rece împiedică suflarea de aer rece în vehicul în timpul modului de încălzire.

Componente

Circuitul de agent frigorific al aparatului de aer condiționat cu montare sub banchetă este format din următoarele componente principale:

fig. 2 pagină 3

- **Compresor (1)**

Compresorul trage agentul frigorific utilizat și îl comprimă. În acest fel, sunt majorate presiunea și temperatura agentului frigorific.

- **Condensator (2)**

Condensatorul asigură că aerul care trece pe lângă el preia căldura și agentul frigorific gazos fierbinte să răcească și devine lichid.

- **Evaporator (3)**

Evaporatoarele răcesc și dezumidifică aerul care trece pe lângă ele. Agentul frigorific preia căldură și se vaporizează.

- **Suflantă (4)**

Suflanta distribuie în vehicul aerul răcit sau încălzit, printr-o unitate de evacuare a aerului.

- **Supapă cu 4 căi (5)**

Supapa cu 4 căi inversează circuitul de răcire. Astfel, registrul intern al evaporatorului devine un condensator și încălzește aerul care trece.

- **Element de încălzire electric (6)**

Elementul de încălzire electric mărește efectul de încălzire atunci când temperatura exterioară este scăzută.

- **Admisie de aer (7), evacuare de aer (8) pentru schimbător de căldură extern**

Aerul este aspirat în aparatul de aer condiționat cu montare sub banchetă prin admisia de aer și iese prin evacuarea de aer.











- **Evacuare (9), admisie de aer (10) pentru schimbător de căldură intern**

Aerul este aspirat în aparatul de aer condiționat cu montare sub banchetă prin admisia de aer și iese prin evacuare. În funcție de modul de funcționare, schimbătorul de căldură intern încălzește sau răcește aerul.

Telecomanda







Setările aparatului de aer condiționat cu montare sub banchetă se efectuează prin telecomandă.

Telecomanda este echipată cu următoarele elemente de comandă și afișare:  **fig. 3** **pagina 4**

Poz.	Componentă	Denumire
1	Display	Afișează următoarele: <ul style="list-style-type: none"> • Ora curentă • Temperatura în încăpere selectată, în °C sau °F • Temperatura efectivă în încăpere • Mod aer condiționat • Nivel sufantă • Simboluri pentru funcții suplimentare active • Starea bateriei
2	Buton 	Pornește aparatul de aer condiționat și telecomanda sau le trece în modul standby.
3	Buton 	Selectează setarea sufantă.
4	Buton MODE	Selectează modul de aer condiționat.
5	Buton 	Activează funcția de somn.
6	Buton 	
	Apăsați o dată: Apăsați din nou:	Afișează temperatura interioară actuală (este afișat simbolul ). Afișează temperatura setată.
7	Buton 	Nicio funcție alocată momentan.
8	Buton °C/°F	Comută între unitățile de temperatură Celsius (°C) și Fahrenheit (°F).
9	Buton 	Setează temporizatorul și ceasul.
10	Buton SET	Confirmă și salvează setările.
11	Buton 	Nicio funcție.
12	Buton +	Crește valoarea selectată.
13	Buton -	Reduce valoarea selectată.
14	Simbol 	Se afișează când bateriile telecomenzii sunt descărcate.
15	Simbol 	Este afișat când telecomanda transmite valori către aparatul de aer condiționat cu montare sub banchetă.

Moduri aer condiționat

Aparatul de aer condiționat cu montare sub banchetă are următoarele moduri de aer condiționat:



Mod aer condiționat	Mesaj pe display	Denumire
Regim automat	A	Aparatul de aer condiționat cu montare sub banchetă reglează temperatura interioară la temperatura setată prin încălzire sau răcire și controlând viteza necesară a ventilatorului. Notă: În modul „Automat”, butonul  , butonul + și butonul - sunt dezactivate.
Răcire		Aparatul de aer condiționat cu montare sub banchetă răcește temperatura interioară la temperatura setată cu setările de suflantă configurate.
Încălzire		Aparatul de aer condiționat cu montare sub banchetă încălzește temperatura interioară la temperatura setată cu setările de suflantă configurate.
Aer circulant		Suflanta funcționează pentru a circula aerul fără încălzire sau răcire, cu setările de suflantă configurate.
Dezumidificare		Aparatul de aer condiționat cu montare sub banchetă reglează temperatura interioară la temperatura setată prin răcire și controlarea vitezei necesare a ventilatorului. În plus, aparatul de aer condiționat cu montare sub banchetă elimină umezeala din aer. Notă: În modul „Dezumidificare” butonul  este dezactivat.
Somn		În modul de răcire: Când temperatura încăperii este cu 2 °C mai mare decât temperatura setată, compresorul intră în funcțiune. Când temperatura încăperii scade cu 2 °C sub temperatura setată, compresorul se oprește. În modul de încălzire: Când temperatura încăperii este cu 2 °C mai mică decât temperatura setată, compresorul intră în funcțiune. Când temperatura încăperii crește cu 2 °C peste temperatura setată, compresorul se oprește.

Temperatura actuală a aerului în modul automat

Temperatura actuală în încăperea ϑ	$\vartheta \leq 20\text{ }^{\circ}\text{C}$	$22\text{ }^{\circ}\text{C} < \vartheta < 25\text{ }^{\circ}\text{C}$	$\vartheta \geq 25\text{ }^{\circ}\text{C}$
Punct de referință	20 °C	22 °C	25 °C
Mod aer condiționat	„Încălzire” sau „Aer circulant”	„Dezumidificare” sau „Aer circulant”	„Răcire”

Funcția temporizator

Aparatul de aer condiționat cu montare sub banchetă este prevăzut cu o funcție de temporizator.

Mesaj pe display	Denumire
	Aparatul de aer condiționat este pornit la ora specificată.
	Aparatul de aer condiționat este oprit la ora specificată.
	Aparatul de aer condiționat este pornit și oprit la orele specificate.

Receptor

Receptorul conține următoarele elemente de comandă și afișare:  **fig. 4** **pagina 5**

Poz.	Componentă	Stare	Denumire
1	Display	Pornit	Se afișează temperatura setată sau temperatura în încăpere.
		Oprit	Receptorul este oprit sau în standby.
2	LED roșu/verde	Lumină roșie constantă	Modul standby este activat.
		Lumină verde constantă	Este activ orice mod, cu excepția modului standby.
		Roșu și verde intermitent	Aparatul de aer condiționat cu montare sub banchetă este pornit. Nu este prezentă tensiune de alimentare.
3	LED albastru	Lumină constantă	Modul „răcire” este activ.
		Intermitent	Modul „dezumidificare” este activat.
		Oprit	Este activ orice mod, cu excepția modului răcire și dezumidificare.
4	LED portocaliu	Lumină constantă	Modul „încălzire” este activ.
		Intermitent	Modul „încălzire” este activ. Funcția de dezghețare sau funcția de împiedicare a aerului cald este activată. Aparatul de aer condiționat cu montare sub banchetă nu produce aer cald.
		Oprit	Este activ orice mod, cu excepția modului „încălzire”.
5	LED galben	Lumină constantă	Funcția de temporizator este activată.
		Oprit	Funcția de temporizator este dezactivată.

10 Instalare

Note privind instalarea

Următoarele instrucțiuni trebuie să fie respectate în timpul instalării aparatului de aer condiționat cu montare sub banchetă:



PERICOL! Pericol de electrocutare

Deconectați toate sursele de alimentare când lucrați la aparatul de aer condiționat cu montare sub banchetă.



PRECAUȚIE! Risc de vătămare

- Instalarea necorespunzătoare a aparatului de aer condiționat cu montare sub banchetă pune în pericol siguranța utilizatorului și duce la deteriorarea iremediabilă a dispozitivului.
- Producătorul nu își asumă nicio responsabilitate pentru defecțiuni și pentru siguranța aparatului de aer condiționat cu montare sub banchetă, în special pentru vătămări și/sau daune materiale, dacă aparatul de aer condiționat nu este montat în conformitate cu aceste instrucțiuni.
- Purtați îmbrăcămintea de protecție recomandată (de ex., mănuși de protecție, ochelari) la instalarea aparatului de aer condiționat cu montare sub banchetă.



ATENȚIE! Pericol de defectare

- La instalarea aparatului de aer condiționat cu montare sub banchetă, țineți cont de greutatea statică a vehiculului și de etanșarea tuturor orificiilor.
- Asigurați-vă că nu pot fi deteriorate cabluri sau alte piese ale vehiculului înainte de a executa găuri.

Transportarea aparatului de aer condiționat cu montare sub banchetă



PRECAUȚIE! Risc de vătămare

Nu transportați singur aparatul de aer condiționat cu montare sub banchetă.



ATENȚIE! Pericol de defectare

- Nu trageți sau împingeți aparatul de aer condiționat cu montare sub banchetă (fig. 5, A).
- Nu folosiți fantele de aerisire pentru a ridica aparatul de aer condiționat cu montare sub banchetă (fig. 5, B).

 fig. 5 pagină 5

Locul de instalare

- Pentru a instala dispozitivul este necesar să se creeze deschideri în podea. Asigurați-vă că orificiile sunt accesibile și nu sunt acoperite de nicio piesă a vehiculului.
- Înainte de a instala aparatul de aer condiționat cu montare sub banchetă, asigurați-vă că nu poate fi deteriorată nicio componentă a vehiculului prin instalarea aparatului de aer condiționat cu montare sub banchetă (de ex., cablaje, lămpi, dulapuri, uși).
- Înclinarea suprafeței de montare nu poate depăși 10 °.
- Instalați aparatul de aer condiționat cu montare sub banchetă într-un loc central al vehiculului (de ex., într-un compartiment sau o încălțăminte similară), pentru a obține condiționarea optimă a aerului din vehicul.
- Alegeți un loc ușor accesibil pentru întreținere, dezasamblare și instalare.
- Aparatul de aer condiționat cu montare sub banchetă trebuie instalat pe podea.
- Înainte de a executa găuri, amplasați șablonul de montare în compartimentul ales, pentru a verifica spațiul disponibil pe podea pentru găuri.
- Asigurați-vă că aparatul de aer condiționat cu montare sub banchetă dispune de o distanță minimă de 30 mm față de pereți și mobilier în toate direcțiile, pentru a minimiza transmiterea zgomotului și vibrațiilor în timpul funcționării.
- Păstrați o distanță de 20 cm între partea din față a aparatului de aer condiționat cu montare sub banchetă și pereții compartimentului, pentru a facilita înlocuirea filtrului.
- La instalarea aparatului de aer condiționat cu montare sub banchetă într-un compartiment exterior (de ex., podea falsă), aerul de tratat trebuie să fie aspirat din habitacul vehiculului.
- Asigurați-vă că nu este aspirat aer din exterior. Aspirarea de aer exterior poate reduce semnificativ eficiența aparatului de aer condiționat cu montare sub banchetă.

Note privind sistemul electric

 fig. 6 pagină 6

Poz.	Denumire
1	Placă principală
2	Senzor condensator

Poz.	Denumire
3	Protecție motor
4	Limitator de temperatură
5	Element încălzitor
6	Conexiune termică
7	Releu încălzitor
8	Supapa de inversare
9	Putere
10	Senzor evaporator
11	Placă de interfață
12	Senzor de temperatură în încăpere
13	Placă de afișaj
14	Condensator de pornire
15	Pornire soft
16	Condensator de funcționare
17	Ventilator de condens
18	Ventilator evaporator
bu	Blue
bn	Maro
ye	Galben
gn	Verde
rd	Roșu
bk	Negru
vt	Violet

- Asigurați-vă că specificația tensiunii de pe plăcuța cu date tehnice coincide cu cea a sursei de alimentare.
- Montați un comutator tripolar cu o distanță de deschidere a contactului de cel puțin 3 mm pe partea instalației.
- Dacă aparatul de aer condiționat cu montare sub banchetă este alimentat de la rețea, instalați un întrerupător cu 2 faze care întrerupe alimentarea cu tensiune c.a. în caz de supracurent.
- Dacă aparatul de aer condiționat cu montare sub banchetă este alimentat de la rețea, asigurați-vă că sursa de tensiune c.a. dispune de un disjuncteur de curent rezidual.
- Asigurați-vă că ați conectat cablul de împământare al aparatului de aer condiționat cu montare sub banchetă la sistemul de împământare al vehiculului.

Realizarea deschiderilor

1. Marcați poziția și dimensiunea deschiderilor, folosind șablonul.

 **fig. 7** pagină 7

2. Găuriți colțurile.

 **fig. 8** pagină 7

3. Taiăți deschiderile folosind un ferăstrău pentru perforare sau o unealtă similară.
4. Găuriți o deschidere de scurgere a condensului cu un diametru de 32 mm.

5. Marcați poziția consolelor de montare (fig. **9**, **1**) și consolelor de fixare (fig. **9**, **2**).

 **fig. 9** pagină 7

Instalarea consolelor de montare și a curelelor

 **fig. 10** pagină 8

1. Fixați consolele de fixare (fig. **10**, **1**).
2. Trageți curelele prin consolele de fixare (fig. **10**, **2**).
3. Instalați conductele de scurgere sub aparatul de aer condiționat cu montare sub banchetă (fig. **10**, **3**).
4. Fixați aparatul de aer condiționat cu montare sub banchetă cu curelele (fig. **10**, **4**).

Instalarea consolelor de montare

- > Fixați aparatul de aer condiționat cu montare sub banchetă cu cele 2 profiluri unghiulare. Folosiți 3 șuruburi pentru fixarea fiecărei console de montare.

 **fig. 11** pagină 8

Instalarea grilelor exterioare

- > Fixați grilele exterioare cu șuruburi și șaibe.

 **fig. 12** pagină 9

Instalarea receptorului (opțional)

1. Găuriți o deschidere de 50 mm în perete.

 **fig. 13** pagină 9

2. Treceți cablul prin orificiu până la aparatul de aer condiționat cu montare sub banchetă.
3. Fixați receptorul.

 **fig. 14** pagină 9

Instalarea unui panou de comandă (opțional)

Aparatul de aer condiționat cu montare sub banchetă poate fi conecta la și controlat prin magistrala CI a vehiculului, în loc de telecomanda și receptorul.

- > Dacă doriți, conectați aparatul de aer condiționat cu montare sub banchetă la magistrala CI a vehiculului.



INDICAȚIE Urmați instrucțiunile producătorului.

Instalarea senzorului de temperatură

La instalarea senzorului de temperatură, aveți în vedere următoarele:

- Instalați senzorul de temperatură la înălțimea pieptului.
- Instalați senzorul de temperatură pe partea opusă evacuărilor de aer din vehicul.
- Instalarea incorectă a senzorului de temperatură poate provoca funcționarea defectuoasă a aparatului de aer condiționat cu montare sub banchetă și o distribuție deficitară a aerului. Dacă instalarea senzorului de tempera-

tură este incorectă, aparatul de aer condiționat cu montare sub banchetă va funcționa continuu sau se va opri din funcționare fără atingerea temperaturii-țintă.

1. Executați o gaură în peretele din fața aparatului de aer condiționat cu montare sub banchetă.



INDICAȚIE Asigurați-vă că gaura este executată astfel încât senzorul de temperatură să nu fie amplasat la exteriorul vehiculului.

 **fig. 15** pagină 10

2. Conectați senzorul de temperatură la conectorul „TA” (fig. 16, 3) al aparatului de aer condiționat cu montare sub banchetă.
3. Introduceți senzorul prin gaura executată.
4. Amplasați capacul din plastic pe senzorul de temperatură.

Pozarea cablurilor de conectare



PERICOL! Pericol de electrocutare

Asigurați-vă că nu este aplicată tensiune la componentele acționate electric, înainte de a efectua lucrări asupra acestora.

1. Selectați secțiunea transversală a cablului corespunzătoare lungimii:
 - Lungime < 7,5 m: 1,5 mm²
 - Lungime > 7,5 m: 2,5 mm²
2. Conectați mufa cu 4 poli a receptorului în priza IR a aparatului de aer condiționat (fig. 16, 1).

 **fig. 16** pagină 10

3. Conectați cablul de 230 V~ (fig. 16, 2) la o sursă de alimentare folosind conectorii rapizi.

 **fig. 17** pagină 10

4. **Opțional:** Conectați DC-Kit (Accesorii) și/sau magistrala LIN a vehiculului la aparatul de aer condiționat cu montare sub banchetă.

Urmați instrucțiunile producătorului.

 **fig. 18** pagină 10

Tabel 19. Legendă

Pin	DC-Kit	LIN
	Denumire	
1	Masă	Masă
2	Masă	Masă
3	Masă	Masă
4	Economisire	Masă
5	Telecomandă pornită	NC
6	Invertor	Masă

Instalarea conductei de aer



INDICAȚIE Nu folosiți scurtături la instalarea admisivelor și evacuărilor sub vehicul. În caz contrar, aparatul de aer condiționat cu montare sub banchetă va aspira din nou aerul evacuat. Aerul aspirat circular prin aparatul de aer condiționat cu montare sub banchetă și afectează distribuția aerului în vehicul.

Amplasarea conductei de aer, pentru răcire eficientă: **fig. 19** **pagina 11**

Amplasarea conductei de aer, pentru încălzire eficientă: **fig. 20** **pagina 11**

1. Instalați conducta de aer (fig. **19**/fig. **20, 1**) și conductele de aerisire (fig. **19**/fig. **20, 3**).



INDICAȚIE

- La instalarea conductei de aer, țineți cont că aceasta poate fi amplasată optim numai pentru răcire sau încălzire, nu pentru amândouă în același timp.
- Se recomandă utilizarea conductei de carton pentru aer condiționat cu miez de aluminiu și acoperire exterioară din PVC. Diametrul interior nominal trebuie să fie de 60 mm. Diametrul exterior trebuie să fie de 65 mm.

Urmați instrucțiunile producătorului.

2. Asigurați-vă că conductele de ventilație (fig. **19**/fig. **20, 3**) sunt conectate, presându-le una în alta folosind orificiul conic al evacuării de aer.
3. Asigurați-vă că conductele sunt conectate la evacuare (Componente, **10**).
4. Pentru cea mai bună eficiență, urmați aceste instrucțiuni:
 - a) Dispuneți conductele de aer cât mai scurte și drepte posibil.
 - b) Limitați lungimea conductelor la 5 m.
 - c) Nu dispuneți conductele în apropierea surselor de căldură.
5. Creați deschiderea pentru aer recirculant (fig. **19**/fig. **20, 2**) aproape de aparatul de aer condiționat cu montare sub banchetă.



INDICAȚIE Deschiderile sau grila pentru aer recirculant trebuie să aibă o secțiune transversală totală de cel puțin 300 cm², pentru a aspira suficient aer recirculant.

Dacă nu este posibilă instalarea deschiderii de aer recirculant (fig. **19**/fig. **20, 2**) în apropierea aparatului de aer condiționat cu montare sub banchetă, asigurați-vă că fluxul de aer nu este obstrucționat de alte obiecte. Dacă este necesar, asigurați o conductă de aer între deschideri și aparatul de aer condiționat cu montare sub banchetă.

6. Pentru a evita condensul pe conducte, izolați conductele cu material izolant.



11 Înainte de prima utilizare



INDICAȚIE

Asigurați-vă că admisiva de aer și duzele de aer nu sunt obstrucționate. Toate grilele de aerisire trebuie să fie întotdeauna neobstrucționate, pentru a asigura funcționarea la capacitate maximă a aparatului de aer cu montare sub banchetă.

Setați telecomanda

1. Introduceți bateriile (consultați Înlocuirea bateriilor telecomenzii).
✓ Afășajul indică toate simbolurile timp de 5 s.
2. Apăsăți simultan butoanele  și  în decursul acestor 5 s.
✓ Afășajul indică numărul de model implicit.
 3. Apăsăți simultan butoanele **+** și **-** în decurs de 3 s pentru a selecta numărul de model:
 - FreshWell: **02**
 - FreshJet: **07**
 - FreshLight: **11**
- ✓ Afășajul indică toate simbolurile timp de 5 s. Ulterior, telecomanda este pregătită de utilizare.

Setarea orei

- > Setați ora curentă (consultați Setarea orei).

12 Utilizarea



ATENȚIE! Pericol de defectare

Nu folosiți aparatul de aer condiționat cu montare sub banchetă dacă vehiculul este înclinat mai mult de 10°.



INDICAȚIE

- Acționați aparatul de aer condiționat cu montare sub banchetă prin telecomandă sau magistrală LIN. La folosirea comenzii prin magistrală LIN, receptorul nu este necesar.
- Telecomanda trebuie să fie îndreptată către receptorul infraroșu (fig. **4**, **4**) de pe receptor în timpul utilizării.

Aparatul de aer condiționat cu montare sub banchetă confirmă primirea datelor cu o notă înaltă.

Note de bază privind funcționarea

Aparatul de aer condiționat cu montare sub banchetă are două moduri de funcționare:

Moduri de funcționare	Funcții
Așteptare	Aparatul de aer condiționat cu montare sub banchetă este pregătit de utilizare și poate fi pornit cu telecomanda.
Pornit	Aparatul de aer condiționat controlează temperatura aerului din interior.

Receptorul se aprinde când primește impulsuri de la telecomandă. Afășajul indică (intermitent) setarea de temperatură, după 20 s afășajul indică temperatura din încăperea, apoi se stinge.

Folosiți telecomanda pentru următoarele:

- trecerea și scoaterea aparatului de aer condiționat cu montare sub banchetă la și din modul standby
- reglarea setărilor
- selectarea funcțiilor suplimentare

Sfaturi pentru o utilizare îmbunătățită

Respectați următoarele sfaturi pentru a optimiza performanțele aparatului de aer condiționat cu montare sub banchetă:

- Îmbunătățiți izolarea termică a vehiculului prin etanșarea gurilor și prin montarea de jaluzele reflectorizante sau draperii la geamuri.
- Dacă vehiculul a fost expus la lumina directă a soarelui pentru o perioadă lungă de timp și temperatura ambianță din vehicul este ridicată, acționați aparatul de aer condiționat cu montare sub banchetă în modul „aer circulant” (☼) cu geamurile deschise timp de câteva minute, înainte de a activa modul „răcire” (❄️).
- Evitați, pe cât posibil, deschiderea ușilor și a geamurilor la folosirea aparatului de aer condiționat cu montare sub banchetă.
- Selectați o temperatură și o viteză a suflantei adecvate.
- Aliniați ansamblul duzelor de aer.
- Asigurați-vă că duzele de aer și grila de admisie nu sunt acoperite.
- Pentru a îmbunătăți performanțele de încălzire, lăsați aerul cald să circule cât mai jos în interior, rotind evacuările puțin în jos.
- Pentru a îmbunătăți performanțele de răcire, lăsați aerul rece să pătrundă în compartimentul pentru pasageri cât mai sus posibil, rotind evacuările puțin în sus.
- Închideți toate jaluzelele.

Pornirea și comutarea la standby a aparatului de aer condiționat cu montare sub banchetă

- > Apăsați butonul ①.
- ✓ Se aude un semnal sonor.

Pornit: După câteva minute, aparatul de aer condiționat cu montare sub banchetă începe să condiționeze aerul la valorile setate cel mai recent.

Comutat la standby: Aparatul de aer condiționat cu montare sub banchetă nu mai condiționează aerul.

Trecerea numai a telecomenzii în sau din așteptare

Dacă telecomanda nu este îndreptată către senzorul infraroșu (fig. 4, 4) de pe panoul de comandă, telecomanda poate fi activată sau comutată la standby independent față de aparatul de aer condiționat cu montare sub banchetă.

- > Apăsați butonul ①.
- ✓ Dacă telecomanda este comutată la standby, afișajul acesteia indică doar ora.

Dacă telecomanda este activată, pe afișajul acesteia apar mai multe simboluri.

Selectarea modului de aer condiționat





1. Asigurați-vă că aparatul de aer condiționat cu montare sub banchetă este **pornit**.
 2. Selectați modul dorit folosind butonul **MODE** (consultați Moduri aer condiționat).
- ✓ Se aude un semnal sonor. Aparatul de aer condiționat cu montare sub banchetă comută la modul selectat.

Selectarea manuală a vitezei suflantei

Suffanta controlează puterea alimentării cu aer.

În modurile „Răcire” (❄️), „Încălzire” (🔥) și „Aer circulant” (🌀), nivelurile suflantei pot fi selectate manual. În celelalte moduri de aer condiționat, aparatul de aer condiționat cu montare sub banchetă controlează automat nivelul suflantei, iar telecomanda afișează numai simbolurile de nivel de suflantă, fără codul corespondent.

1. Asigurați-vă că aparatul de aer condiționat cu montare sub banchetă este **pornit**.
2. Asigurați-vă că este activat modul „Răcire” (❄️), „Încălzire” (🔥) sau „Aer circulant” (🌀).
3. Folosiți butonul 🌀 pentru a selecta nivelul dorit al suflantei.

Mesaj pe display		Denumire
Simbol	Cod	
	F1	Nivel redus suflantă
	F2	Nivel mediu suflantă
	F3	Nivel ridicat suflantă Nu este disponibil în modul „Răcire” (❄️).
		Mod automat suflantă, disponibil numai în modurile „Răcire” (❄️), „Încălzire” (🔥) și „Automat” (A).

- ✓ Se aude un semnal sonor. Noul nivel al suflantei a fost setat.

Codul de nivel de suflantă dispare după câteva secunde și temperatura setată este afișată.

Setarea temperaturii

Modul de răcire

În modurile „Răcire” (❄️) și „Dezumidificare” (💧), poate fi setată o temperatură între 16 °C și 31 °C prin intermediul telecomenzii.

1. Asigurați-vă că aparatul de aer condiționat cu montare sub banchetă este **pornit**.
2. Asigurați-vă că este activat modul „Răcire” (❄️) sau „Dezumidificare” (💧).
3. Folosiți butonul + sau - pentru a selecta temperatura dorită.

- ✓ Se aude un semnal sonor. Temperatura este setată pe aparatul de aer condiționat cu montare sub banchetă.

Modul de încălzire

În modul „Încălzire” (🔥), poate fi setată o temperatură între 16 °C și 31 °C prin intermediul telecomenzii.

1. Asigurați-vă că aparatul de aer condiționat cu montare sub banchetă este **pornit**.
2. Asigurați-vă că este activat modul „Încălzire” (🔥).
3. Folosiți butonul + sau - pentru a selecta temperatura dorită.

- ✓ Se aude un semnal sonor. Ulterior, temperatura este setată pe aparatul de aer condiționat cu montare sub banchetă.

Afișarea temperaturii

- > Apăsați butonul 🌡️ o dată pentru a afișa temperatura interioară actuală.
- ✓ Simbolul 🌡️ și temperatura interioară actuală de pe telecomandă sunt afișate pe afișajul telecomenzii.
- > Apăsați butonul 🌡️ de două ori pentru a afișa temperatura setată.

Setarea orei

Telecomanda necesită setarea orei curente pentru a programa temporizatorul. Ora este indicată pe afișajul telecomenzii.



INDICAȚIE Telecomanda revine la modul său inițial și salvează setarea curentă, dacă nu este apăsat niciun buton de pe telecomandă timp de 15 s în cursul setării orei.

Procedați după cum urmează pentru a seta ora:

1. Asigurați-vă că telecomanda este **pornită**.
2. Apăsați și mențineți apăsat butonul  timp de 2 s.
✓ Ora clipește.
3. Folosiți butonul **+** sau **-** pentru a seta ora curentă.



INDICAȚIE Apăsați butonul **+** sau **-** pentru mai mult de 2 s pentru a da ora înainte sau înapoi mai repede.

4. Apăsați butonul **SET** pentru a confirma setarea orei.

Setarea temporizatorului



Funcția de temporizator permite setarea unei anumite perioade de timp pentru aer condiționat. Pot fi specificate ora de pornire, ora de oprire sau ambele valori.





INDICAȚIE Telecomanda revine la modul său inițial dacă nu este apăsat niciun buton de pe telecomandă timp de 15 s în cursul programării temporizatorului.

1. Asigurați-vă că aparatul de aer condiționat cu montare sub banchetă este **pornit** (Pornirea și comutarea la stand by a aparatului de aer condiționat cu montare sub banchetă).
2. Setați modul de aer condiționat și toate valorile necesare (de ex., temperatura).
3. Setați temporizatorul dorit:
 - Setarea orei de pornire
 - Setarea orei de oprire
 - Setarea orelor de pornire și oprire





Setarea orei de pornire

1. Pornirea și comutarea la **standby** a aparatului de aer condiționat cu montare sub banchetă (Pornirea și comutarea la standby a aparatului de aer condiționat cu montare sub banchetă).
2. Apăsați o dată butonul .
- ✓ Simbolul **ON**  apare intermitent pe afișajul telecomenzii.
3. Folosiți butoanele **+** sau **-** pentru a seta ora la care să pornească aparatul de aer condiționat cu montare sub banchetă.
4. Apăsați butonul **SET** pentru a transmite valoarea la aparatul de aer condiționat cu montare sub banchetă.
- ✓ Aparatul de aer condiționat cu montare sub banchetă este pornit în modul de aer condiționat selectat, la ora specificată.
5. Comutați la standby a aparatului de aer condiționat cu montare sub banchetă (consultați Pornirea și comutarea la standby a aparatului de aer condiționat cu montare sub banchetă).

Setarea orei de oprire

1. Apăsăți butonul  de două ori.
✓ Simbolul **OFF**  apare intermitent pe afișajul telecomenzii.
2. Folosiți butoanele **+** sau **-** pentru a seta ora la care să se oprească aparatul de aer condiționat cu montare sub banchetă.
3. Apăsăți butonul **SET** pentru a transmite valoarea la aparatul de aer condiționat cu montare sub banchetă.
✓ Aparatul de aer condiționat cu montare sub banchetă pornește în modul selectat la ora specificată și funcționează până la atingerea celei de-a doua ore specificate.

Setarea orelor de pornire și oprire

1. Apăsăți butonul  de trei ori.
✓ Simbolul **ON**  apare intermitent pe afișajul telecomenzii.
Simbolul **OFF**  este afișat.
2. Folosiți butoanele **+** sau **-** pentru a seta ora la care să pornească aparatul de aer condiționat cu montare sub banchetă.
3. Apăsăți butonul .
✓ Simbolul **OFF**  apare intermitent pe afișajul telecomenzii.
4. Folosiți butoanele **+** sau **-** pentru a seta ora la care să se oprească aparatul de aer condiționat cu montare sub banchetă.
5. Apăsăți butonul **SET** pentru a transmite valoarea la aparatul de aer condiționat cu montare sub banchetă.
✓ Aparatul de aer condiționat cu montare sub banchetă pornește în modul selectat la ora specificată și funcționează până la atingerea celei de-a doua ore specificate.
6. Comutați la standby a aparatului de aer condiționat cu montare sub banchetă (consultați Pornirea și comutarea la standby a aparatului de aer condiționat cu montare sub banchetă).

Anularea setării temporizatorului



Dacă temporizatorul a fost setat, aceste setări pot fi anulate după cum urmează:

- > Apăsăți butonul  de cinci ori.
- ✓ Simbolul temporizatorului dispăre. Setarea a fost anulată.

Activarea și dezactivarea funcției de somn



INDICAȚIE Funcția de somn este dezactivată în modurile „Aer circulant”  și „Dezumidificare” .

1. Asigurați-vă că aparatul de aer condiționat cu montare sub banchetă este **pornit**.
2. Setăți temperatura dorită (consultați Setarea temperaturii).
3. Apăsăți butonul .
✓ Simbolul  apare pe afișajul telecomenzii. Funcția de somn este activată.
4. Pentru a dezactiva funcția de somn, apăsați butonul  din nou.



INDICAȚIE Funcția de somn este dezactivată dacă este apăsat butonul **MODE**.

Înlocuirea bateriilor telecomenzii

Înlocuiți bateriile atunci când apare simbolul  pe afișajul telecomenzii.

Compartimentul bateriilor se află pe spatele telecomenzii.

1. Apăsăți pe capacul compartimentului bateriilor și glisați pentru a deschide, în direcția săgeții.
2. Introduceți două baterii noi (tip AAA) în telecomandă, după cum este indicat în compartimentul bateriilor.
3. Închideți capacul compartimentului bateriilor.

13 Curățarea și întreținerea



AVERTIZARE! Risc de vătămare

Orice alte lucrări de întreținere în plus față de cele descrise aici pot fi efectuate numai de personal calificat, familiarizat cu reglementările relevante și cu riscurile implicate de manipularea agenților frigorifici și a sistemelor de aer condiționat.



ATENȚIE! Pericol de defectare

- Nu curățați aparatul de aer condiționat cu montare sub banchetă cu un aparat de curățat cu înaltă presiune.
 - Nu folosiți obiecte ascuțite sau dure sau agenți de curățare abrazivi pentru curățarea aparatului de aer condiționat cu montare sub banchetă.
 - Curățați aparatul de aer condiționat cu montare sub banchetă cu apă și un agent de curățare delicat.
 - **Nu curățați niciodată** aparatul de aer condiționat cu montare sub banchetă cu benzină, motorină sau solvenți.
- > Curățați ocazional carcasa aparatului de aer condiționat cu montare sub banchetă cu o cârpă umedă.
- > Îndepărtați regulat murdăria de pe grilele de aerisire (fig. **21**, **1**) ale aparatului de aer condiționat cu montare sub banchetă.
-  **fig. 21** pagină 12
- > Dacă este necesar, curățați telecomanda cu o cârpă puțin umedă. Folosiți o cârpă de șters ochelarii pentru a curăța afișajul telecomenzii.
- > Curățați sau înlocuiți filtrul de carbon o dată pe an (Curățarea sau înlocuirea filtrului de carbon).

Curățarea inserției de filtru de carbon

Curățați regulat inserția de filtru de carbon a aparatului de aer condiționat cu montare sub banchetă:  **fig. 22** pagină 12

1. Trageți filtrul inserția de filtru de carbon (**1**) din elementul de fixare.
2. Curățați inserția de filtru de carbon (**1**) cu o soluție de detergent și lăsați-l să se usuce.
3. Puneți la loc inserția de filtru de carbon (**1**).

Curățarea sau înlocuirea filtrului de carbon

Curățați sau înlocuiți filtrul de carbon o dată pe an:

1. Trageți inserția de filtru de carbon (fig. **22**, **1**) din elementul de fixare.
2. Scoateți filtrul de carbon (fig. **22**, **2**).

3. Dacă este necesar, curățați filtrul de carbon (fig. 22, 1) cu o soluție de detergent sau înlocuiți-l.
4. Introduceți filtrul de carbon nou/uscat și curat (fig. 22, 1).

Verificarea scurgerii de apă

- > Verificați dacă canalele de scurgere a condensului (fig. 21, 2) de pe lateralele aparatului de aer condiționat cu montare sub banchetă sunt neobstrucționate și apa se poate scurge.

Întreținerea schimbătorului de căldură

- > Solicitați unui atelier specializat să efectueze întreținerea schimbătorului de căldură al aparatului de aer condiționat cu montare sub banchetă, o dată pe an.

14 Remedierea defecțiunilor

Avarie	Cauză posibilă	Soluție
Lipsă răcire	Nu este setat modul „Răcire” (❄️).	> Activați modul „Răcire” (❄️) (consultați Modul de răcire).
	Temperatura ambiantă este peste 52 °C.	Aparatul de aer condiționat cu montare sub banchetă este proiectat numai pentru temperaturi ambiante de -5 ... 52 °C.
	Temperatura setată este mai mare decât temperatura din încăpere.	> Selectați o temperatură mai scăzută (consultați Setarea temperaturii).
	Temperatura ambiantă este sub 16 °C.	> Activați modul „Aer circulant” (🌀).
	Protecția termică este afectată. Compresorul este afectat. Nivelul de agent frigorific este insuficient. Serpentinele de schimb de căldură sunt poluate. Sulfanta externă este defectă.	> Contactați un atelier autorizat.
	Funcția de protecție la îngheț se activează regulat. Compresorul pornește și se oprește repetat, fără a atinge temperatura setată.	> Selectați cea mai mare viteză a ventilatorului (consultați Selectarea manuală a vitezei suflantei).
	Orificiile de admisie și/sau evacuare a aerului de sub vehicul sunt blocate.	> Curățați orificiile de admisie și/sau evacuare a aerului (consultați Curățarea și întreținerea).
	Admisiile și evacuările de aer sunt instalate prea apropiate unele de altele.	> Direcționați evacuările de aer opus față de admisia de aer.
Lipsă încălzire	Nu este setat modul „Încălzire” (☀️).	> Activați modul „Încălzire” (☀️) (consultați Modul de încălzire).
	Temperatura ambiantă este sub -5 °C.	Aparatul de aer condiționat cu montare sub banchetă este proiectat numai

Avarie	Cauză posibilă	Soluție
		pentru temperaturi ambiante de -5 ... 52 °C.
	Temperatura setată este mai mică decât temperatura din încăpere.	> Selectați o temperatură mai ridicată (consultați Setarea temperaturii).
	Temperatura ambiantă este mai mare de 31 °C.	Temperatura poate fi reglată doar între 16 ... 31 °C.
	Protecția termică este afectată. Compresorul este afectat. Nivelul de agent frigorific este insuficient. Serpentinele de schimb de căldură sunt poluate. Sufanta externă este defectă.	> Contactați un agent de service autorizat.
	Orificiile de admisie și/sau evacuare a aerului de sub vehicul sunt blocate.	> Curățați orificiile de admisie și/sau evacuare a aerului (consultați Curățarea și întreținerea).
Aparatul de aer condiționat cu montare sub banchetă produce un flux de aer scăzut.	Filtrul de aer este obturat.	> Curățați filtrul de aer (consultați Curățarea inserției de filtru de carbon).
	Serpentinele de schimb de căldură sunt poluate. Sufanta internă este defectă.	> Contactați un agent de service autorizat.
Pătrunde apă în vehicul.	Orificiile de scurgere a condensului sunt înfundate.	> Curățați orificiile de scurgere pentru condens (consultați Verificarea scurgerii de apă).
	Garniturile sunt deteriorate.	> Contactați un agent de service autorizat.
Aparatul de aer condiționat cu montare sub banchetă nu pornește.	Nu este conectată tensiune de alimentare (230 V~).	> Verificați sursa de alimentare.
	Tensiunea este prea scăzută (sub 200 V~). Transformatorul de tensiune este defect. Protecția termică este afectată.	> Contactați un agent de service autorizat.
	Siguranța electrică a sursei de alimentare este arsă.	> Verificați siguranța electrică a sursei de alimentare (consultați Date tehnice).
Aparatul de aer condiționat cu montare sub banchetă de oprește din funcționare.	Filtrul de aer este obturat.	> Curățați filtrul de aer (consultați Curățarea inserției de filtru de carbon).
	Tensiunea este prea scăzută (sub 200 V~). Transformatorul de tensiune este defect. Protecția termică este afectată.	> Contactați un agent de service autorizat.

Avarie	Cauză posibilă	Soluție
	Ventilatorul condensatorului este deteriorat. Serpentinele de schimb de căldură sunt poluate. Suflanta externă este defectă.	
Aparatul de aer condiționat cu montare sub banchetă nu se oprește.	Un senzor de temperatură este defect.	> Contactați un agent de service autorizat.
Receptorul afișează codul de eroare E1 .	A survenit o eroare la senzorul de temperatură în încăpere.	1. Asigurați-vă că firele și fișele nu sunt defecte și sunt introduse corect. 2. Dacă este necesar, contactați un agent de service autorizat.
Receptorul afișează codul de eroare E2 .	A survenit o eroare la senzorul de temperatură al schimbătorului de căldură interior.	> Contactați un agent de service autorizat.
Receptorul afișează codul de eroare E3 .	A survenit o eroare la senzorul de temperatură al schimbătorului de căldură exterior.	> Contactați un agent de service autorizat.
Receptorul afișează codul de eroare E4 .	A survenit o eroare la comunicare cu cardul de control.	> Contactați un agent de service autorizat.

15 Garanție

Se aplică termenul de garanție legal. În cazul în care produsul este defect, contactați reprezentanța producătorului din țara dvs. (consultați dometic.com/dealer) sau comerciantul.

Pentru operații de reparație și în baza garanției, trebuie să trimiteți și următoarele documente:

- O copie a facturii cu data cumpărării
- Un motiv de reclamație sau o descriere a defecțiunii.

Rețineți că repararea prin mijloace proprii sau reparațiile neprofesionale pot avea consecințe asupra securității și pot anula garanția.

16 Eliminarea



AVERTIZARE! Pericol de incendiu

- Agentul frigorific este foarte inflamabil. Nu deschideți și nu deteriorați circuitul de agent frigorific.
- Izolația dispozitivului conține un gaz izolator (consultați plăcuța cu date). Nu deteriorați izolația.







Reciclarea produselor cu baterii care nu pot fi înlocuite, acumulatori sau surse de lumină:

- În cazul în care produsul conține baterii neînlocuibile, acumulatori sau surse de lumină, nu trebuie să le îndepărtați înainte de a le elimina.
- Dacă doriți să eliminați în final produsul, adresați-vă centrului local de reciclare sau distribuitorului pentru detalii despre cum să faceți acest lucru în conformitate cu reglementările privind eliminarea aplicabile.
- Produsul poate fi eliminat gratuit.



Reciclarea materialelor de ambalare: Depuneți materialul de ambalare pe cât posibil în containerele corespunzătoare de reciclare.

17 Date tehnice

	FreshWell FWX4350EHP
Tensiunea de intrare nominală	220 ... 240 V~, 50 Hz
Consum de curent	
Curent de răcire nominal	4,8 A
Curent de răcire maxim	6,2 A
Curent de încălzire nominal	4,5 A
Curent de încălzire maxim	5,1 A
Siguranță necesară	10 A
Interval de temperatură de funcționare	-5 ... 52 °C
Emisie de zgomot	< 58 dB(A)
Agent frigorigen	R32
Cantitatea de agent frigorigen existentă	0.43 kg
Echivalent CO ₂	0,290 t
Potențial de efect de seră (GWP)	675
Element de încălzire suplimentar	500 W
Sufiantă	3 niveluri de sufiantă 1 mod automat
Clasa de protecție	IP X5
Volum maxim de spațiu în vehicul (cu pereți izolați)	30 m ³
Dimensiuni (în mm)	 fig. 23 pagina 13
Greutate	aprox. 21 kg
Inspecție/certificare	  

Conține gaze cu efect de seră fluorurate. Echipament etanșate ermetic.

Български език

1	Важни бележки.....	469
2	Обяснение на символите.....	469
3	Обяснение на символите върху уреда.....	470
4	Инструкции за безопасност.....	470
5	Целева група.....	472
6	Обхват на доставката.....	472
7	Принадлежности.....	473
8	Използване по предназначение.....	473
9	Техническо описание.....	474
10	Инсталиране.....	477
11	Преди първата употреба.....	482
12	Работа.....	483
13	Почистване и поддръжка.....	488
14	Отстраняване на неизправности.....	489
15	Гаранция.....	491
16	Изхвърляне.....	491
17	Технически данни.....	492

1 Важни бележки

Моля, прочетете внимателно тези инструкции и спазвайте всички указания, напътствия и предупреждения, включени в настоящото ръководство, за да сте сигурни, че монтирате, използвате и поддържате правилно този продукт. Тези инструкции ТРЯБВА да се съхраняват с продукта.

Като използвате продукта, Вие потвърждавате, че сте прочели внимателно всички указания, напътствия и предупреждения и че разбирате и приемате да спазвате сроковете и условията, съдържащи се в тях. Вие се съгласявате да използвате този продукт само по предназначение и в съответствие с указанията, инструкциите и предупрежденията, описани в ръководството на продукта, както и в съответствие с всички приложими закони и разпоредби. Ако не прочетете и не спазвате инструкциите и предупрежденията, това може да доведе до наранявания за вас или за други хора, щети по продукта или щети по други предмети в близост до него. Това ръководство на продукта, включително указанията, инструкциите и предупрежденията и другата документация, подлежи на промяна и обновяване. За актуална информация за продукта, моля, посетете documents.dometic.com.

2 Обяснение на символите



ПРЕДУПРЕЖДЕНИЕ!

Показва опасна ситуация която, ако не бъде избегната, може да доведе до смърт или тежко нараняване.



ВНИМАНИЕ!

Показва опасна ситуация която, ако не бъде избегната, може да доведе до леко или средно нараняване.



ВНИМАНИЕ!

Показва ситуация която, ако не бъде избегната, ще доведе до щети по имуществото.



УКАЗАНИЕ Допълнителна информация за боравенето с продукта.

3 Обяснение на символите върху уреда



Предупреждение! Материал с ниска скорост на горене.



Прочетете ръководството за експлоатация.



Прочетете ръководството за обслужване.

4 Инструкции за безопасност

Обща безопасност



ПРЕДУПРЕЖДЕНИЕ! Опасност от електрически удар

- Монтажът, поддръжката и ремонтът на устройството трябва да се извършват само от квалифициран персонал, който е запознат с рисковете, свързани с работата с хладилните и климатичните системи, както и със съответните разпоредби. За ремонт, моля обръщайте се към сервизния център във Вашата държава (вижте dometic.com/dealer).
- Ако захранващият кабел на устройството е повреден, захранващият кабел трябва да бъде заменен от производителя, сервизен агент или подобно квалифицирано лице, за да се предотвратят опасности за безопасността.



ПРЕДУПРЕЖДЕНИЕ! Опасност от пожар

- Не използвайте уреда в близост до запалими течности.
- Уверете се, че в близост до отворите за въздух не са разположени горими обекти. Трябва да се осигури разстояние от поне 50 cm.
- В случай на запалване не отваряйте горния капак на устройството. Използвайте подходящи средства за гасене. Не използвайте вода за гасене.
- Хладилният агент във веригата на хладилния агент е силно запалим и в случай на изтичане горими газове могат да се натрупат, ако устройството е в малко помещение. В случай на увреждане на охладителната система: Дръжте открит огън и потенциални източници на запалване далеч от устройството. Проветрете добре стаята. Изключете продукта.
- Уредът трябва да се съхранява в помещение, в което няма постоянно работещи източници на запалване, като открит огън, работещ газов уред или работещ електрически нагревател.

- При никакви обстоятелства не трябва да се използват потенциални източници на запалване при търсене или откриване на течове на хладилен агент. Не се използва халогенна горелка (или друг детектор, използващ открит пламък).
- Не използвайте средства за почистване или за ускоряване на процеса на размразяване, освен тези препоръчани от производителя.
- Не пробивайте и не изгаряйте уреда.
- Имайте предвид, че хладилния агент може да няма мирис.



ПРЕДУПРЕЖДЕНИЕ! Риск от нараняване

- Не работете с уреда, ако е видимо увреден.
- Този уред може да се използва от деца над 8 годишна възраст и от лица с ограничени физически, сензорни или умствени способности или лица без опит и познания, ако те са били предварително инструктирани за безопасното използване на уреда и разбират потенциалните опасности.
- **Електрическите уреди не са детска играчка!** Винаги съхранявайте и използвайте устройството далеч от досега на много малки деца или хора с увреждания.
- Деца не трябва да си играят с уреда.
- Почистване и поддръжка не трябва да се извършва от деца без наблюдение.
- Не правете никакви изменения или преустройства на уреда.
- **Не** бъркайте в отворите за вентилация и не пъхайте чужди тела в климатика за монтиране под пейка.
- При никакви обстоятелства не отваряйте и не увреждайте охлаждащата система.
- Техническото обслужване трябва да се извършва само по препоръка на производителя на оборудването. Поддръжката и ремонтът, изискващи съдействието на друг квалифициран персонал, се извършват под надзора на лицето, компетентно при използването на запалими хладилни агенти.



ВНИМАНИЕ! Опасност от повреда

- Ако в охлаждащата система на устройството възникне неизправност, устройството трябва да бъде проверено от специализирана фирма и надлежно ремонтирано. Хладилният агент никога не трябва да се изпуска в атмосферата.
- Не поставяйте тежки предмети и не прилагайте натиск върху устройството.
- Не излагайте климатичите за монтиране под пейка на въздействието на вода.

Безопасно инсталиране на устройството



ПРЕДУПРЕЖДЕНИЕ! Риск от нараняване

- Уредът трябва да е инсталиран сигурно, така че да не може да падне.
- Свързвайте и разполагате кабелите така, че да не могат да бъдат увредени или да предизвикват спъване.

**ВНИМАНИЕ! Опасност от повреда**

- Спецификацията на напрежението на табелката с данни трябва да е същата като спецификацията на напрежението на захранването.
- Използвайте кабелни канали за прокарване на кабелите през стени с остри ръбове.
- Не разполагайте свободни или огънати кабели в близост до електропроводими материали.
- Не дърпайте кабелите.

Безопасност при работа на уреда**ПРЕДУПРЕЖДЕНИЕ! Опасност от електрически удар**

Винаги откачайте електрозахранването когато работите върху уреда.

**ВНИМАНИЕ! Риск от нараняване**

Не докосвайте устройството по време на работа. Устройството съдържа горещи и студени компоненти, движещи се части и електрически елементи, които могат да причинят нараняване.

**ВНИМАНИЕ! Опасност от повреда**

Избягвайте силни вибрации. Устройството няма да работи правилно, ако е подложено на силни вибрации.

5 Целева група



Механичната и електрическата инсталация и настройка на устройството трябва да се извършват от квалифициран техник с умения и знания, свързани с изграждането и експлоатацията на автомобилно и домакинско оборудване и инсталации, и който е запознат с приложимите разпоредби на страната, в която оборудването трябва да бъде инсталирано и/или използвано, и е преминал обучение по безопасност, за да идентифицира и избегне свързаните с това опасности.

6 Обхват на доставката

 **фиг. 1** на страница 3

№	Количество	Описание
1	1	Климатик за монтиране под пейка
2	1	Дистанционно управление
3	2	Тип на батерията AAA
4	1	Сензор за температура
5	1	Ресивер
6	1	Вложка на въглероден филтър
7	2	Монтажни скоби
8	3	Бърз конектор
9	4	Закрепваща скоба
10	10	Шайба

№	Количество	Описание
11	26	Болт 4 x 20 mm
12	4	Болт 3 x 15 mm
13	1	Капак на изхода за въздух
14	2	Изпускателна тръба
15	2	Външни решетки
-	1	Схема за сглобяване

7 Принадлежности

Описание	Инв. №
Тръба за разпределение на въздуха	9100300019
Решетка на отвора за отвеждане на въздуха	9100300077
Огъване 90°	9100300015
Решетка на отвора за всмукване на въздуха	9100300017
DC KIT DSP-T 12	9600007286
DC КОМПЛЕКТ DSP-T 24	9600007287

8 Използване по предназначение

Климатикът за монтиране под пейка е предназначен за употреба в кемпери, каравани и други превозни средства с жилищни помещения.

Климатикът за монтиране под пейка **не е** подходящ за:

- къщи и апартаменти;
- камиони и пътнически превозни средства;
- строителни машини, селскостопански машини или подобно оборудване;
- лодки и круизни кораби;
- влакове и самолети.

Този продукт е подходящ само за предвидената цел и приложение съгласно настоящите инструкции.

Това ръководство предоставя информация, необходима за правилната инсталация и/или експлоатация на продукта. Лошо инсталиране и/или неправилна употреба и поддръжка ще доведат до незадоволителна работа и евентуално до повреди.

Производителят не носи отговорност за наранявания и повреди по продукта, причинени от:

- Неправилен монтаж, сглобяване или свързване, включително твърде високо напрежение
- Неправилна поддръжка или използване на резервни части, различни от оригиналните, предоставяни от производителя
- Изменения на продукта без изрично разрешение от производителя
- Използване за цели, различни от описаните в това ръководство

Domestic си запазва правото да променя външния вид и спецификациите на продукта.

9 Техническо описание

Климатикът за монтиране под пейка снабдява интериора на автомобила с хладен изсушен въздух.

Климатикът за монтиране под пейка се управлява с дистанционно управление.

Климатикът за монтиране под пейка може да понижи температурата в автомобила до определено ниво. Температурата зависи от типа на автомобила, околната температура и охлаждащия капацитет на климатика за монтиране под пейка.

Климатикът има функция за размразяване и за предотвратяване на студения въздух. Функцията за размразяване предотвратява обледяването на външния топлообменник в режим на отопление. Функцията за предотвратяване на студения въздух предотвратява издухването на студен въздух в автомобила, докато е в режим на отопление.

Компоненти

Хладилният кръг на климатика за монтиране под пейка се състои от следните основни компоненти:

 **фиг. 2** на страница 3

- **Компресор (1)**

Компресорът засмуква използвания хладилен агент и го компримира. По този начин се увеличават налягането и температурата на охладителя.

- **Кондензатор (2)**

Функцията на кондензатора е преминаващият въздух да поема топлина, а горещият хладилен газ се охлажда и се втечнява.

- **Изпарител (3)**

Изпарителите охлаждат и изсушават въздуха, който преминава през тях. Охладителят поема топлина и се изпарява.

- **Нагнетател (4)**

Вентилаторът разделя охладения или нагретия въздух в автомобила през изходящ модул за въздух.

- **4-пътен клапан (5)**

4-пътният клапан обръща кръга за охлаждане. По този начин вътрешният регистър на изпарителя става кондензатор и загрява преминаващия въздух.

- **Електрически нагревателен елемент (6)**

Електрическият нагревателен елемент увеличава отоплителния ефект, когато външната температура е ниска.

- **Входен отвор за въздух (7), изходен отвор за въздух (8) за външен топлообменник**

Въздухът се засмуква в климатика за монтиране под пейка през входа за въздух и излиза през изхода за въздух.











- **Изходно съединение (9), отвор за въздух (10) за вътрешния топлообменник**

Въздухът се засмуква в климатика през входния отвор за въздух и излиза през изходното съединение. В зависимост от режима на работа вътрешният топлообменник загрява или охлажда въздуха.

Дистанционно управление







Настройките на климатика се извършват чрез дистанционно управление.

Дистанционното управление е оборудвано със следните елементи за контрол и индикация:  **фиг. 3** на **страница 4**

№	Компонент	Описание
1	Дисплей	Показва следното: <ul style="list-style-type: none"> • Време • Избрана температура в помещението в °C или °F • Действителна температура в помещението • Режим на климатизация • Ниво на нагнетателя • Символи за активните допълнителни функции • Състояние на батерията
2	 бутон	Включва климатичната инсталация и дистанционното управление или задава режим на готовност.
3	 бутон	Избира настройките на вентилатора.
4	MODE бутон	Избира режима на климатизация.
5	 бутон	Активира функцията за заспиване.
6	 бутон	
	Натискане веднъж:	Показва текущата вътрешна температура (показва се символът ).
	Натискане още веднъж:	Показва настроената температура.
7	 бутон	Все още няма определена функция.
8	°C/°F бутон	Превключва между температурни единици по Целзий (°C) и Фаренхайт (°F).
9	 бутон	Задава часа и часовника.
10	SET бутон	Потвърждава и запазва настройките.
11	 бутон	Няма функция.
12	+ бутон	Увеличава избраната стойност.
13	- бутон	Намалява избраната стойност.
14	Символ 	Показва се когато батериите на дистанционното управление се изпразнят.
15	Символ 	Показва се, когато дистанционното управление предава данни към климатичната инсталация.

Режими на климатизация

Климатикът има следните режими на климатизация:

Режим на климатизация	Съобщение на дисплея	Описание
Автоматика	A	Климатикът за монтиране под пейка регулира вътрешната температура до зададената стойност чрез нагряване или охлаждане и контролиране на скоростта на вентилатора. Забележка: В „Автоматичен“ режим бутоните  , + и - са дезактивирани.
Охлаждане		Климатикът за монтиране под пейка охлажда вътрешната температура до зададената стойност с конфигурираните настройки на вентилатора.
Нагряване		Климатикът за монтиране под пейка нагрява вътрешната температура до зададената стойност с конфигурираните настройки на вентилатора.
Циркулация на въздуха		Вентилаторът работи за циркулация на въздуха с конфигурираните настройки на вентилатора, без охлаждане или нагряване.
Изсушаване		Климатикът за монтиране под пейка регулира вътрешната температура до зададената стойност чрез охлаждане и контролиране на скоростта на вентилатора. Освен това, климатикът за монтиране под пейка отстранява влагата от въздуха. Забележка: В режим „Изсушаване“ бутонът  е дезактивиран.
Заспиване		В режим на охлаждане: Когато стайната температура е с 2 °C по-висока от зададената, компресорът започва да работи. Когато стайната температура се понижи с 2 °C под зададената, компресорът спира да работи. В режим на отопление: Когато стайната температура е с 2 °C по-ниска от зададената, компресорът започва да работи. Когато стайната температура се увеличи с 2 °C над зададената, компресорът спира да работи.

Текуща температура на въздуха в автоматичен режим

Текуща стайна температура ϑ	$\vartheta \leq 20\text{ }^{\circ}\text{C}$	$22\text{ }^{\circ}\text{C} < \vartheta < 25\text{ }^{\circ}\text{C}$	$\vartheta \geq 25\text{ }^{\circ}\text{C}$
Задаване на точка	20 °C	22 °C	25 °C
Режим на климатизиране	„Отопление“ или „Циркулиращ въздух“	„Изсушаване“ или „Циркулиращ въздух“	„Охлаждане“

Функция таймер

Климатикът за монтиране под пейка е оборудван с функция таймер.

Съобщение на дисплея	Описание
	Климатичната инсталация се включва в определено време.
	Климатичната инсталация се изключва в определено време.

Съобщение на дисплея	Описание
	Климатичната инсталация се включва и изключва в определено време.

Ресивер

Приемникът съдържа следните елементи за управление и показване:  **фиг. 4** на страница 5

№	Компонент	Състояние	Описание
1	Дисплей	Вкл	Показва се зададената температура или температурата в помещението.
		Изкл	Приемникът е изключен или в режим на готовност.
2	Червен/зелен светодиод	Постоянно свети в червено	Активира се режимът на готовност.
		Постоянно свети в зелено	Всеки режим, с изключение на режима на готовност, е активиран.
		Мигашо червено и зелено	Климатикът за монтиране под пейка е включен. Не е напично захранващо напрежение.
3	Син светодиод	Свети постоянно	Режимът на охлаждане е активиран.
		Мигане	Режимът „Изушаване“ е активиран.
		Изкл	Всеки режим, с изключение на режима на охлаждане и режима „Изушаване“, е активиран.
4	Оранжев светодиод	Свети постоянно	Режимът на отопление е активиран.
		Мигане	Режимът на отопление е активиран. Функцията за размразяване или функцията за предотвратяване на студения въздух е активирана. Климатикът за монтиране под пейка не генерира топъл въздух.
		Изкл	Всеки режим, с изключение на режима „Отопление“, е активиран.
5	Жълт светодиод	Свети постоянно	Функцията за таймер е активирана.
		Изкл	Функцията за таймер е дезактивирана.

10 Инсталиране

Бележки за инсталирането

При инсталирането на климатика за монтиране под пейка трябва да се съблюдават следните инструкции:



ОПАСНОСТ! Опасност от електрически удар

Откачете всички електрозахранвания когато работите по климатика за монтиране под пейка.



ВНИМАНИЕ! Риск от нараняване

- Неправилният монтаж на климатика за монтиране под пейка може да породи риск за безопасността на потребителя и да доведе до необратима повреда на уреда.

- Производителят не носи отговорност за неправилно функциониране и за безопасността на климатика за монтиране под пейка, особено за наранявания и/или имуществени щети, ако тя не е инсталирана според настоящата инструкция за инсталиране.
- Носете препоръчителното защитно облекло (напр. защитни очила, ръкавици), когато монтирате климатика.



ВНИМАНИЕ! Опасност от повреда

- При монтажа на климатика спазвайте статиката на автомобила и уплътняването на всички отвори.
- Погрижете се електрическите кабели или други части на автомобила да не могат да бъдат повредени, преди да пробивате отвори.

Транспортиране на климатика за монтиране под пейка



ВНИМАНИЕ! Риск от нараняване

Не носете сами климатика за монтиране под пейка.



ВНИМАНИЕ! Опасност от повреда

- Не дърпайте и не натискайте климатика (фиг. 5, А).
- Не използвайте вентилационните отвори за повдигане на климатика (фиг. 5, В).

 **фиг. 5** на страница 5

Местоположение на инсталацията

- За инсталирането на устройството трябва да се пробият отвори в пода. Отворите трябва да са достъпни и да не са покрити от никоя част на превозното средство.
- Преди да монтирате климатика, погрижете се никакви части на автомобила да не могат да бъдат повредени от монтажа (например, окабеляване, светлини, шкафове, врати).
- Наклонът на мястото на монтаж не трябва да надвишава 10 °.
- Монтирайте климатика на централно място на автомобила (напр. в отделение или подобен корпус), за да постигнете оптимална климатизация на автомобила.
- Изберете място, което е лесно достъпно за поддръжка, демонтаж и монтаж.
- Климатикът за монтиране под пейка трябва да се инсталира на пода.
- Преди пробиване на отвори поставете шаблона за монтаж в избраното отделение, за да проверите наличното пространство за отворите на пода.
- Климатикът за монтиране под пейка трябва да е на минимално разстояние 30 mm от стените и мебелите наоколо, за да се сведе до минимум предаването на шум и вибрации по време на работа.
- Оставете разстояние от 20 cm между предната част на климатика за монтиране под пейка и стените на отделието, за да се улесни смяната на филтъра.
- При монтиране на климатика във външно отделение (напр. фалшив под), въздухът, който трябва да се обработва, трябва да се засмуква от пътническото отделение на автомобила.
- Погрижете се да не се засмуква външен въздух. Вкарването на външен въздух може значително да намали ефективността на климатика.

Бележки за електрическата система

 **фиг. 6** на страница 6

Детайл	Описание
1	Основно табло
2	Датчик за кондензация
3	Протектор на двигателя
4	Ограничител на температурата
5	Нагревателен елемент
6	Термична връзка
7	Реле на нагревателя
8	Възвратен вентил
9	Мошност
10	Сензор на изпарителя
11	Интерфейсна платка
12	Сензор за стайна температура
13	Табло за индикации
14	Стартов кондензатор
15	Плавно стартиране
16	Работен кондензатор
17	Вентилатор за кондензация
18	Вентилатор на изпарителя
bu	Влue
bn	Кафяв
ye	Жълт
gn	Зелен
rd	Червен
bk	Черна
vt	Виолетов

- Данните за напрежението върху фабричната табелка трябва да са същите като тези на наличното електрозахранване.
- Монтирайте изключващ превключвател с ширина на контактния процеп най-малко 3 mm от страната за инсталиране.
- Ако климатикът за монтиране под пейка се захранва от мрежата, поставете двуполуосен ключ, който прекъсва променливотоковото захранване в случай на твърде голям ток.
- Ако климатикът се захранва от мрежата, захранването трябва да има прекъсвач за остатъчен ток.
- Заземяващият кабел на климатика за монтиране под пейка трябва да е свързан към заземяването на автомобила.

Пробиване на отворите

1. Маркирайте позицията и размера на отворите, като използвате шаблона.

 **фиг. 7** на страница 7

2. Пробийте ъглите.

 **фиг. 8** на страница 7

3. Изрежете отворите с тънък трион или подобен инструмент.
4. Пробийте отвор за отвеждане на кондензационната вода с диаметър 32 mm.
5. Отбележете положението на ъгловите секции (фиг. **9**, **1**) и закрепващите скоби (фиг. **9**, **2**).

 **фиг. 9** на страница 7

Монтаж на закрепващите скоби и колани

 **фиг. 10** на страница 8

1. Закрепете закрепващите скоби (фиг. **10**, **1**).
2. Издърпайте коланите през скобите (фиг. **10**, **2**).
3. Монтирайте изпускателните тръби под климатика за монтиране под пейка (фиг. **10**, **3**).
4. Затегнете климатика за монтиране под пейка с коланите (фиг. **10**, **4**).

Монтиране на монтажните скоби

- > Закрепете климатика под пейката с двувълните профили. Използвайте 3 винта за фиксирането на всяка монтажна скоба.

 **фиг. 11** на страница 8

Монтаж на външните решетки

- > Закрепете външните решетки с винтове и шайби.

 **фиг. 12** на страница 9

Монтаж на приемника (опция)

1. Пробийте в стената отвор от 50 mm.

 **фиг. 13** на страница 9

2. Прекарайте през отвора кабела към климатика за монтиране под пейка.
3. Закрепете приемника.

 **фиг. 14** на страница 9

Монтиране на табло за управление (опция)

Климатикът за монтиране под пейка може да бъде свързан и управляван с CI шината на автомобила вместо с дистанционното управление, включително приемника.

- > Ако желаете, свържете климатика към CI шината на автомобила.



УКАЗАНИЕ Спазвайте инструкциите на производителя.

Монтаж на температурния датчик

Когато монтирате температурния датчик, имайте предвид следното:

- Монтирайте датчика за температура на височината на гръдния кош.

- Монтирайте датчика от противоположната страна на въздушните отвори в автомобила.
 - Неправилното монтиране на датчика за температура може да причини неизправност на климатика и лошо разпределение на въздуха. Ако монтирането на температурния датчик е неправилно, климатикът ще работи непрекъснато или ще спре да работи, без да достигне зададената температура.
1. Пробийте дупка в стената пред климатика за монтиране под пейка.



УКАЗАНИЕ Отворът трябва да е пробит така, че датчикът за температура да не се поставя извън автомобила.

 **фиг. 15** на страница 10

2. Включете датчика за температура в конектора „ТА“ (фиг. 16, 3) на климатика за монтиране под пейка.
3. Вкарайте датчика през пробития отвор.
4. Поставете пластмасовия капак върху температурния датчик.

Разполагане на свързващите кабели



ОПАСНОСТ! Опасност от електрически удар

Уверете се, че не е приложено напрежение към компоненти с електрическо управление, преди да извършвате каквато и да е работа по тях.

1. Изберете сечението на кабелите в зависимост от дължината:
 - Дължина < 7,5 m: 1,5 mm²
 - Дължина > 7,5 m: 2,5 mm²
2. Включете четириполюсния щекер на приемника в инфрачервения контакт на климатика (фиг. 16, 1).

 **фиг. 16** на страница 10

3. Свържете кабела 230 V~ (фиг. 16, 2) към захранване с помощта на бързите конектори.

 **фиг. 17** на страница 10

4. **Незадължително:** Свържете DC-Kit (Принадлежности) и/или LIN шината на автомобила към климатика. Спазвайте инструкциите на производителя.

 **фиг. 18** на страница 10

Таблица 20: Легенда

Шифт	DC-Kit	LIN
	Описание	
1	Земя	Земя
2	Земя	Земя
3	Земя	Земя
4	Икономично	Земя
5	Дистанционно включване	NC
6	Инвертор	Земя

Монтиране на въздухопроводите



УКАЗАНИЕ Не използвайте къси разрези при монтиране на входове и изходи под автомобила. В противен случай климатикът за монтиране под пейка ще засмуква обратно изхвърления въздух. Засмуканият въздух циркулира в климатика и влияе върху ефективността и разпределението на въздуха в автомобила.

Поставяне на въздухопроводите за ефективно охлаждане: **фиг. 19** на страница 11

Поставяне на въздухопроводите за ефективно отопление: **фиг. 20** на страница 11

1. Монтирайте въздухопроводите (фиг. **19**/фиг. **20, 1**) и вентилационните тръби (фиг. **19**/фиг. **20, 3**).



УКАЗАНИЕ

- Когато монтираните въздухопроводите, имайте предвид, че те могат да бъдат оптимално поставени или само за охлаждане, или за отопление, но не и за двете едновременно.
- Препоръчваме да използвате картонени тръби за климатик с алуминиево покритие отвътре и ПВЦ покритие отвън. Номиналният вътрешен диаметър трябва да бъде 60 mm. Външният диаметър трябва да бъде с размер до 65 mm.

Спазвайте инструкциите на производителя.

2. Проверете дали вентилационните тръби (фиг. **19**/фиг. **20, 3**) са свързани, като ги притиснете една към друга чрез на коничния отвор на изходния отвор за въздуха.
3. Тръбите трябва да са свързани към изходното съединение (Компоненти, **10**).
4. За да постигнете най-голяма ефективност, следвайте тези инструкции:
 - a) тръбите да се изпълнят колкото е възможно по-къси и по-приви;
 - b) дължината на тръбите да не надхвърля 5 m;
 - c) тръбите да не се поставят близо до източници на топлина.
5. Създайте отвора за рецикулация на въздуха (фиг. **19**/фиг. **20, 2**) в близост до климатика.



УКАЗАНИЕ Отворите за рецикулация на въздуха или решетката трябва да имат общо напречно сечение най-малко 300 cm², за да всмукват достатъчно рецикулационен въздух.

Ако монтирането на отвора за рецикулация на въздуха (фиг. **19**/фиг. **20, 2**) в близост до климатика не е възможно, погрижете се въздушният поток да не е възпрепятстван от други обекти. Ако е необходимо, създайте въздухопровод между отворите и климатика.

6. За да се избегне кондензация по тръбите, изолирайте ги с изолационен материал.



11 Преди първата употреба



УКАЗАНИЕ

Уверете се, че отворът за засмукване на въздух и дюзите са свободни. Всички вентилационни решетки трябва винаги да бъдат свободни, за да се гарантира, че климатикът за монтиране под пейка е в състояние да работи при максимален капацитет.

Настройка на дистанционното управление

1. Поставете батериите (виж Смяна на батериите на дистанционното управление).
✓ Дисплеят показва всички символи за 5 s.
 2. Натиснете едновременно бутоните  и  по време на това за 5 s.
✓ Дисплеят показва номер на модела по подразбиране.
 3. Натиснете едновременно бутоните **+** и **-** в продължение на 3 s, за да изберете номера на модела:
 - FreshWell: **02**
 - FreshJet: **07**
 - FreshLight: **11**
- ✓ Дисплеят показва всички символи за 5 s. След това дистанционното управление е готово за работа.

Настройка на времето

- > Задаване на текущото време (вижте Настройка на времето).

12 Работа



ВНИМАНИЕ! Опасност от повреда

Не използвайте климатика за монтиране под пейка, ако автомобилът е наклонен на повече от 10 °.



УКАЗАНИЕ

- Управлявайте климатика чрез дистанционно управление или чрез LIN шината. При управление чрез LIN шина не се изисква приемник.
- Дистанционното управление трябва да бъде насочено към ИЧ датчик (фиг. **4**, **4**) на приемника по време на работа.

Климатикът за монтиране под пейка потвърждава получаването на данни с висока нота.

Основни бележки за експлоатацията

Климатикът за монтиране под пейка има 2 режима на работа:

Режими на работа	Свойства
Готовност	Климатикът за монтиране под пейка е готов за работа и може да бъде включен с дистанционното управление.
Вкл	Климатикът за монтиране под пейка кондиционира въздуха в интериора.

Приемникът се включва, когато получава импулси от дистанционното управление. На дисплея се показва (мига) настройката на температурата, след 20 s на дисплея се показва температурата в помещението, след което се изключва.

Използвайте дистанционното управление за следните цели:

- превключване на климатика за монтиране под пейка към и от режим на готовност;
- регулиране на настройките;
- избор на допълнителни функции.

Съвети за по-добро използване

Спазвайте следните съвети, за да оптимизирате работата на климатика за монтиране под пейка:

- Подобрете термичната изолация на автомобила като уплътните отворите и окачите отразителни щори или завеси на прозорците.
- Ако автомобилът е изложен на пряка слънчева светлина за дълъг период от време и температурата на околната среда в автомобила е висока, задействайте климатика в режим „Циркулация на въздуха“ (☼), като прозорците са отворени за няколко минути, преди да активирате режима „Охлаждане“ (❄).
- Избягвайте да отваряте вратите и прозорците, доколкото е възможно, при използване на климатика за монтиране под пейка.
- Изберете подходяща температура и скорост на вентилатора.
- Насочете въздушните дюзи разумно.
- Въздушните дюзи и смукателната решетка не бива да са покрити.
- За да подобрите ефективността на отоплението, оставете топлия въздух да навлезе възможно най-дълбоко във вътрешността, като завъртите изходите леко надолу.
- За да се подобри ефективността на охлаждане, оставете студения въздух да навлезе в отделението за пътници възможно най-високо, като завъртите изходите леко нагоре.
- Спуснете всички щори.

Включване или режим на готовност на климатика за монтиране под пейка

- > Натиснете бутона ①.
- ✓ Издава се звуков сигнал.

Включване: След няколко минути климатикът започва да обработва въздуха до стойностите, които са зададени най-наскоро.

Превключен в режим на готовност: Климатикът спира климатизацията на въздуха.

Превключване от и към режим на готовност само на дистанционното управление

Ако дистанционното управление не сочи към ИЧ датчик (фиг. 4, 4) на таблото за управление, можете да активирате дистанционното управление или да го превключите към режим на готовност, независимо от климатика за монтиране под пейка:

- > Натиснете бутона ①.
- ✓ Ако дистанционното управление е превключено в режим на готовност, дисплей му показва само часа.

Ако дистанционното управление е активирано, на дисплея му се показват няколко символа.

Избор на режима на климатизация

1. Проверете дали климатикът е **включен**.
 2. Изберете желан режим, като използвате бутона **MODE** (вижте Режими на климатизация).
- ✓ Издава се звуков сигнал. Климатикът за монтиране под пейка се превключва в избрания режим.





Ръчен избор на скоростта на вентилатора

Нагнетателят контролира интензивността на циркулацията на въздуха.

В режимите „Охлаждане“ (❄), „Отопление“ (☼) и „Циркулация на въздуха“ (☼) нивата на вентилатора могат да бъдат избрани ръчно. В другите режими на климатизация климатикът за монтиране под пейка управлява автома-

точно нивото на вентилатора, а дистанционното управление показва само символите за нивото на вентилатора без съответния код.

1. Проверете дали климатикът е **включен**.
2. Проверете дали е активиран режимът „Охлаждане“ (❄️), „Отопление“ (🔥) или „Циркулиращ въздух“ (🌀).
3. Използвайте бутона 🌀, за да изберете желаното ниво на вентилатора.

Съобщение на дисплей		Описание
Символ	Код	
	F1	Ниско ниво на вентилатора
	F2	Средно ниво на вентилатора
	F3	Високо ниво на вентилатора Не е налично в режим „Охлаждане“ (❄️).
		Автоматичен режим на вентилатора, наличен само в режими „Охлаждане“ (❄️), „Отопление“ (🔥) и „Автоматичен“ (A).

- ✓ Издава се звуков сигнал. Новото ниво на нагнетателя е настроено.

Кодът на нивото на вентилатора изчезва след няколко секунди и се показва зададената температура.

Настройка на температурата

Режим на охлаждане

В режимите „Охлаждане“ (❄️) и „Изушаване“ (🌀) температурата между 16 °C и 31 °C може да бъде зададена чрез дистанционното управление.

1. Проверете дали климатикът е **включен**.
 2. Трябва да е активиран режим „Охлаждане“ (❄️) или „Изушаване“ (🌀).
 3. Използвайте бутоните + или -, за да изберете желаната температура.
- ✓ Издава се звуков сигнал. Температурата е зададена на климатика за монтиране под пейка.

Режим на отопление

В режим „Отопление“ (🔥) температурата между 16 °C и 31 °C може да се настрои чрез дистанционното управление.

1. Проверете дали климатикът е **включен**.
 2. Трябва да е активиран режимът „Отопление“ (🔥).
 3. Използвайте бутоните + или -, за да изберете желаната температура.
- ✓ Издава се звуков сигнал. След това температурата е зададена на климатика за монтиране под пейка.

Показване на температурата

- > Натиснете бутона 🌡️ веднъж, за да се покаже текущата вътрешна температура.
- ✓ Символът 🌡️ и текущата вътрешна температура на дистанционното управление се показват на дисплея на дистанционното управление.
- > Натиснете бутона 🌡️ два пъти, за да се покаже зададената температура.

Настройка на времето

Часовото време трябва да е настроено на дистанционното управление, за да се програмира таймера. Времето се показва на дисплея на дистанционното управление.



УКАЗАНИЕ Дистанционното управление се връща към първоначалния режим и запомня настройките, ако за 15 s не се натисне никой бутон за настройка на времето.

Продължете, както следва, за да зададете часа:

1. Уверете се, че дистанционното управление е **включено**.
2. Натиснете и задръжте бутона за 2 s.
✓ Дисплеят за часа мига.
3. Използвайте бутоните или , за да изберете текущия час.



УКАЗАНИЕ Натиснете бутона или за по-дълго от 2 s, за да увеличите или намалите времето по-бързо.

4. Натиснете бутона **SET**, за да потвърдите зададеното.

Настройка на таймера

Функцията на таймера позволява да настроите определен период от време за климатизиране. Времето за включване, времето за изключване или и двете стойности могат да бъдат зададени.





УКАЗАНИЕ Дистанционното управление се връща към първоначалния режим, ако за 15 s не се натисне никой бутон за програмиране на таймера.

1. Климатикът за монтиране под пейка трябва да е **включен** (Включване или режим на готовност на климатика за монтиране под пейка).
2. Изберете режима на климатизация и всички необходими стойности (напр. температурата).
3. Задайте желанния таймер:
 - Настройка на времето на включване
 - Настройка на времето на изключване
 - Настройка на времената на включване и изключване





Настройка на времето на включване

1. Включете климатика за монтиране под пейка в **режим на готовност** (Включване или режим на готовност на климатика за монтиране под пейка).
2. Натиснете бутона веднъж.
✓ На дисплея на дистанционното управление започва да мига символът **ВКЛ**
3. Използвайте бутона или , за да зададете времето, когато климатикът за монтиране под пейка трябва да се включи.
4. Натиснете бутона **SET**, за да предадете стойността на климатика за монтиране под пейка.
- ✓ Климатикът за монтиране под пейка е включен в избрания режим на климатизация в определеното време.
5. Превключете климатика за монтиране под пейка на режим на готовност (вижте Включване или режим на готовност на климатика за монтиране под пейка).

Настройка на времето на изключване

1. Натиснете бутона  два пъти.
✓ На дисплея на дистанционното управление започва да мига символът **ИЗКЛ** .
2. Използвайте бутона **+** или **-**, за да зададете времето, когато климатикът за монтиране под пейка трябва да се изключи.
3. Натиснете бутона **SET**, за да предадете стойността на климатика за монтиране под пейка.
✓ Климатикът за монтиране под пейка започва в избрания режим в определеното време и работи до достигане второто определено време.

Настройка на времената на включване и изключване

1. Натиснете бутона  три пъти.
✓ На дисплея на дистанционното управление започва да мига символът **ВКЛ** .
- Показва се символът **ИЗКЛ** .
2. Използвайте бутона **+** или **-**, за да зададете времето, когато климатикът за монтиране под пейка трябва да се включи.
3. Натиснете бутона .
- ✓ На дисплея на дистанционното управление започва да мига символът **ИЗКЛ** .
4. Използвайте бутона **+** или **-**, за да зададете времето, когато климатикът за монтиране под пейка трябва да се изключи.
5. Натиснете бутона **SET**, за да предадете стойността на климатика за монтиране под пейка.
✓ Климатикът за монтиране под пейка започва в избрания режим в определеното време и работи до достигане второто определено време.
6. Превключете климатика за монтиране под пейка на режим на готовност (вижте Включване или режим на готовност на климатика за монтиране под пейка).



Отмяна на настройките на таймера



Ако таймерът е настроен, тези настройки могат да бъдат отменени, както следва:

- > Натиснете бутона  5 пъти.
- ✓ Символът на таймера изчезва. Настройката е отменена.

Активиране и деактивиране на функцията за заспиване



УКАЗАНИЕ Функцията за заспиване е деактивирана в режими „Циркулираш въздух“ () и „Изушаване“ ()

1. Проверете дали климатикът е **включен**.
2. Настройка на желаната температура (виж Настройка на температурата).
3. Натиснете бутона .
- ✓ Символът  се появява на дисплея на дистанционното управление. Функцията за заспиване е активирана.
4. За да деактивирате функцията за заспиване, натиснете отново бутона .



УКАЗАНИЕ Функцията за заспиване се деактивира, ако бъде натиснат бутона **MODE**.

Смяна на батериите на дистанционното управление

Сменете батериите, когато символът  се покаже на дисплея на дистанционното управление.

Отделението за батериите се намира на гърба на дистанционното управление.

1. Натиснете капака на отделението за батерии и го отворете с плъзгане по посока на стрелката.
2. Поставете 2 нови батерии (тип ААА) в дистанционното, както е показано в отделението за батерии.
3. Затворете капака на отделението за батерии.

13 Почистване и поддръжка



ПРЕДУПРЕЖДЕНИЕ! Риск от нараняване

Всички други дейности по поддръжката, освен описаните тук, могат да се извършват само от квалифициран персонал, който е запознат със съответните разпоредби и рисковете, свързани с работата с хладилен агент и климатични системи.



ВНИМАНИЕ! Опасност от повреда

- Не почиствайте климатика за монтиране под пейка с почистващ препарат за високо налягане.
 - Не използвайте остри или твърди предмети, нито почистващи препарати за почистване на климатика за монтиране под пейка.
 - Почиствайте климатика за монтиране под пейка с вода и мек почистващ препарат.
 - **Никога не** почиствайте климатика с бензин, дизел или разтворители.
- > Почиствайте периодично корпуса на климатика за монтиране под пейка и изходния модул за въздуха с влажна кърпа.
- > Редовно премахвайте мръсотията от вентилационните решетки (фиг. 21, 1) на климатика за монтиране под пейка.
-  **фиг. 21** на страница 12
- > При нужда почиствайте дистанционното управление с леко влажна кърпа. Използвайте кърпичка за почистване за очила, за да почистите дисплея на дистанционното управление.
- > Почиствайте или сменяйте въглеродния филтър веднъж годишно (Почистване или смяна на въглеродния филтър).

Почистване на вложката на въглеродния филтър

Редовно почиствайте въглеродния филтър на климатика за монтиране под пейка:  **фиг. 22** на страница 12

1. Издърпайте вложката на филтъра (1) от закрепването.
2. Почистете вложката на филтъра (1) с почистващ разтвор и я оставете да изсъхне.
3. Поставете обратно вложката на филтъра (1).

Почистване или смяна на въглеродния филтър

Почиствайте или сменяйте въглеродния филтър веднъж годишно:

1. Издърпайте вложката на филтъра (фиг. 22, 1) от закрепването.
2. Извадете въглеродния филтър (фиг. 22, 2).
3. Ако е необходимо, почистете въглеродния филтър (фиг. 22, 1) с разтвор за препарат или го сменете.

4. Поставете новия/сух и чист въпероден филтър (фиг. 22, 1).

Проверка на дренажа за вода

- Проверете дали дренажните канали за кондензирана вода (фиг. 21, 2) отстранени на климатика за монтиране под пейка са чисти и кондензираната вода може да се оттича.

Поддържане на топлообменника

- Топлообменникът на климатика за монтиране под пейка се поддържа веднъж годишно от специализиран сервиз.

14 Отстраняване на неизправности

проблем	причина	Решение
Няма охлаждане	Режимът „Охлаждане“ (❄️) не е зададен.	<ul style="list-style-type: none"> Активирайте режима „Охлаждане“ (❄️) (вижте Режим на охлаждане).
	Външната температура е над 52 °C.	Климатикът за монтиране под пейка е предназначен само за температури на околната среда от -5 ... 52 °C.
	Настроената температура е по-висока от температурата в помещението.	<ul style="list-style-type: none"> Изберете по-ниска температура (вижте Настройка на температурата).
	Външната температура е под 16 °C.	<ul style="list-style-type: none"> Активирайте режима „Циркулация на въздуха“ (🌀).
	Термичната защита е повредена. Компресорът е повреден. Пълненето с хладилен агент е недостатъчно. Топлообменните серпентини са замърсени. Външният вентилатор е повреден.	<ul style="list-style-type: none"> Свържете се с оторизиран сервиз.
	Функцията за защита от замръзване е редовно активна. Компресорът се включва и изключва многократно, без да достига зададената температура.	<ul style="list-style-type: none"> Изберете най-високата скорост на вентилатора (вижте Ръчен избор на скоростта на вентилатора).
	Входните и/или изходните отвори за въздух под автомобила са блокирани.	<ul style="list-style-type: none"> Почистете входните и/или изходните отвори за въздух (вижте Почистване и поддръжка).
Входните и изходните отвори за въздух са монтирани твърде близо един до друг.	<ul style="list-style-type: none"> Завъртете изходните отвори за въздух настрани от входния отвор за въздух. 	
Няма отопление	Режимът „Отопление“ (🔥) не е настроен.	<ul style="list-style-type: none"> Активирайте режима „Отопление“ (🔥) (вижте Режим на отопление).

проблем	причина	Решение
	Външната температура е под -5 °С.	Климатикът за монтиране под пейка е предназначен само за температури на околната среда от -5 ... 52 °С.
	Зададената температура е по-ниска от стайната температура.	> Изберете по-висока температура (вижте Настройка на температурата).
	Температурата на околната среда е по-висока от 31 °С.	Температурата се регулира само между 16 ... 31 °С.
	Термичната защита е повредена. Компресорът е повреден. Пълненето с хладилен агент е недостатъчно. Топлообменните серпентини са замърсени. Външният вентилатор е повреден.	> Свържете се с упълномощен сервиз.
	Входните и/или изходните отвори за въздух под автомобила са блокирани.	> Почистете входните и/или изходните отвори за въздух (вижте Почистване и поддръжка).
Климатикът за монтиране под пейка генерира нисък изходящ дебит на въздуха.	Въздушният филтър е запушен.	> Почистете въздушния филтър (вижте Почистване на вложката на въглеродния филтър).
	Топлообменните серпентини са замърсени. Вътрешният вентилатор е повреден.	> Свържете се с упълномощен сервиз.
В автомобила влиза вода.	Дренажните отвори за кондензирана вода са запушени.	> Почистете дренажните отвори за кондензирана вода (вижте Проверка на дренажа за вода).
	Уплътненията са повредени.	> Свържете се с упълномощен сервиз.
Климатикът не се включва.	Не е свързано захранващо напрежение (230 V~).	> Проверете електрозахранването.
	Напрежението е твърде ниско (под 200 V~). Преобразователят на напрежение е дефектен. Термичната защита е повредена.	> Свържете се с упълномощен сервиз.
	Предпазителят на електрозахранването е изгорял.	> Проверете предпазителя на електрозахранването (вижте Технически данни).
Климатикът за монтиране под пейка спира да работи.	Въздушният филтър е запушен.	> Почистете въздушния филтър (вижте Почистване на вложката на въглеродния филтър).
	Напрежението е твърде ниско (под 200 V~). Преобразователят на напрежение е дефектен.	> Свържете се с упълномощен сервиз.

проблем	причина	Решение
	Термичната защита е повредена. Вентилаторът на кондензатора е повреден. Топлообменните серпентини са замърсени. Външният вентилатор е повреден.	
Климатикът за монтиране под пейка не се изключва.	Има дефектен сензор за температура.	> Свържете се с упълномощен сервис.
Съобщението показва кода за грешка E1 .	Възникнала е грешка в датчика за стайна температура.	1. Проверете дали проводниците и щепселите не са дефектни и са правилно поставени. 2. Ако е необходимо, свържете се с упълномощен сервис.
Съобщението показва кода за грешка E2 .	Възникнала е грешка при датчика за температура на вътрешния топлообменник.	> Свържете се с упълномощен сервис.
Съобщението показва кода за грешка E3 .	Възникнала е грешка при датчика за температура на външния топлообменник.	> Свържете се с упълномощен сервис.
Съобщението показва кода за грешка E4 .	Възникнала е грешка при комуникацията с контролната карта.	> Свържете се с упълномощен сервис.

15 Гаранция

Важи гаранционният срок, определен от закона. Ако продуктът е дефектен, моля, свържете се с клона на производителя във вашата страна (вижте dometic.com/dealer) или с вашия търговец на дребно.

За обработка на гаранцията и ремонта, моля приложете следните документи при изпращането на уреда:

- Копие от фактурата с дата на покупката
- Причина за претенцията или описание на дефекта

Отбележете, че саморъчен или непрофесионален ремонт може има последствия за безопасността и да анулира гаранцията.

16 Изхвърляне



ПРЕДУПРЕЖДЕНИЕ! Опасност от пожар

- Хладилният агент е лесно запалим. Не отваряйте или увреждайте охладителната система.
- Изолацията на уреда съдържа изолиращ газ (виж табелката с данни). Не увреждайте изолацията.



Продукти за рециклиране с незаменяеми батерии, презареждаеми батерии или източници на светлина:

- Ако продуктът съдържа незаменяеми батерии, презареждаеми батерии или източници на светлина, не е необходимо да ги отстранявате, преди да изхвърлите продукта.
- Ако искате окончателно да изхвърлите продукта, попитайте местния център за рециклиране или специализиран дилър за подробности как това да се извърши в съответствие с валидните предписания.
- Продуктът може да бъде изхвърлен безплатно.



Рециклиране на опаковъчния материал: По възможност предайте опаковката за рециклиране.

17 Технически данни

	FreshWell FWX4350EHP
Номинално входно напрежение	220 ... 240 V~, 50 Hz
Консумация на енергия	
Номинален охлаждащ ток	4,8 A
Максимален охлаждащ ток	6,2 A
Номинален ток на отопление	4,5 A
Максимален ток на отопление	5,1 A
Изискван предпазител	10 A
Диапазон на работна температура	-5 ... 52 °C
Емисии на шум	< 58 dB(A)
Хладилен агент	R32
Количество на хладилния агент	0.43 kg
Еквивалент на CO ₂	0,290 t
Потенциал за затопляне на атмосферата (GWP)	675
Допълнителен нагревателен елемент	500 W
Вентилатор	3 нива на вентилатора 1 автоматичен режим
Клас на защита	IP X5
Макс. обем на пространството в автомобила (с изолирани стени)	30 m ³
Размери (в мм)	 фиг. 23 на страница 13
Тегло	прибл. 21 kg

	FreshWell FWX4350EHP
Инспекция/сертифициране	

Съдържа флуорирани парникови газове. Херметически затворено съоръжение.

Eesti keel

1	Olulised märkused.....	494
2	Sümbolite selgitus.....	494
3	Seadmel olevate sümbolite selgitus.....	495
4	Ohutusjuhised.....	495
5	Sihtrühm.....	497
6	Tärnepakki.....	497
7	Lisatarvikud.....	498
8	Kasutusotstarve.....	498
9	Tehniline kirjeldus.....	498
10	Paigaldamine.....	502
11	Enne esmakordset kasutamist.....	507
12	Käitamine.....	507
13	Puhastamine ja hooldamine.....	512
14	Tõrgete kõrvaldamine.....	513
15	Garantii.....	515
16	Kõrvaldamine.....	515
17	Tehnilised andmed.....	515

1 Olulised märkused

Lugege see juhend tähelepanelikult läbi ja järgige kõiki selles esitatud juhiseid, suuniseid ja hoiatusi, et tagada alati toote õigesti paigaldamine, kasutamine ning hooldamine. See juhend PEAB jääma selle toote juurde.

Toote kasutamisega kinnitate, et olete kõik juhised, suunised ja hoiatused tähelepanelikult läbi lugunud ning mõistate ja nõustute järgima nendes sätestatud tingimusi. Nõustute kasutama seda toodet üksnes ettenähtud eesmärgil ja otstarbel ning kooskõlas kasutusjuhendis sätestatud juhiste, suuniste ja hoiatustega, samuti kooskõlas kõigi kohaldatavate õigusaktide ja eeskirjadega. Siin sätestatud juhiste ja hoiatuste lugemise ja järgimise eiramine võib põhjustada vigastusi teile ja kolmandatele isikutele, kahjustada teie toodet või läheduses asuvat muud vara. Toote kasutusjuhendit, sh juhiseid, suuniseid ja hoiatusi, ning seotud dokumente võidakse muuta ja uuendada. Värskeima tooteteabe leiate veebisaidilt documents.dometic.com.

2 Sümbolite selgitus



HOIATUS!

viitab ohtlikule olukorrale, mis eiramise korral võib lõppeda surma või raske vigastusega.



ETTEVAATUST!

viitab ohtlikule olukorrale, mis eiramise korral võib lõppeda kerge või keskmise vigastusega.



TÄHELEPANU!

Viitab ohtlikule olukorrale, mis eiramise korral võib lõppeda varalise kahjuga.



MÄRKUS Lisateave toote käitamiseks.

3 Seadmel olevate sümbolite selgitus



Hoiatus! Aeglaselt põlev materjal.



Lugege kasutusjuhendit.



Lugege hooldusjuhendit.

4 Ohutusjuhised

Üldine ohutus



HOIATUS! Elektrilöögi oht

- Seadme paigaldamise, hoolduse ja parandamisega peavad tegelema ainult kvalifitseeritud isikud, kes tunnevad võimalikke ohte külmaaine ja kliimasüsteemide käsitlemisel ning asjakohaseid eeskirju. Remontimiseks võtke ühendust teie riigis asuva hoolduskeskusega (vt dometic.com/dealer).
- Kui seadme toitekaabel on kahjustatud, tuleb õnnetuste ennetamiseks lasta see välja vahetada tootjal, hooldustehnikul või sarnase kvalifikatsiooniga isikul.



HOIATUS! Tuleoht

- Ärge kasutage seadet tuleohtlike vedelike läheduses.
- Veenduge, et õhu väljalaskeavade läheduses ei hoiustataks ega nende lähedusse poleks paigaldatud süttivaid esemeid. Hoida tuleb vähemalt 50 cm vahemaad.
- Ärge võtke tulekahju korral seadme ülemist katet lahti. Selle asemel kasutage sobivaid tulekustutusvahendeid. Ärge kasutage tulekahju kustutamiseks vett.
- Külmaainekontuuris olev külmaaine on äärmiselt tuleohtlik ja lekke korral võivad tuleohtlikud gaasid koguneda, kui seade asub väikeses ruumis. Külmaainekontuuri mis tahes kahjustuse korral toimige järgmiselt. Hoidke lahtine leek ja potentsiaalsed süüteallikad minibaarist eemal. Ventilreerige ruumi põhjalikult. Lülitage seade välja;
- Seadet tuleb hoida ruumis, kus pole pidevalt töötavaid süüteallikaid, näiteks lahtist leeki, töötavat gaasiseadet või töötavat elektriradiaatorit.
- Mingil juhul ei tohi külmaaine lekkekohtade otsimisel kasutada potentsiaalseid süüteallikaid. Kasutada ei tohi halogeniidlampi (ega mis tahes muud lahtise leegiga detektorit).

- Võtke sulatamise kiirendamiseks ja puhastamiseks ainult tootja soovitatud meetmeid.
- Ärge tehke seadmesse auke ega kõrvetage seda.
- Pange tähele, et külmaained võivad olla lõhnutud.



HOIATUS! Vigastusoht

- Kui seadmel on nähtavaid kahjustusi, ei tohi seda kasutada.
- Seda seadet võivad kasutada alates 8-aastased lapsed ning piiratud füüsiliste, sensoorsete või vaimsete võimetega või vajalike kogemuste ja teadmisteta isikud järelevalve all või pärast seda, kui neid on õpetatud seadet ohutult kasutama ja nad mõistavad seadme kasutamisega kaasnevaid ohte.
- **Elektriseadmed ei ole mänguasjad.** Alati hoidke seade vaegustega inimeste ja väikelaste käeulatuses eemal.
- Lapsed ei tohi seadmega mängida.
- Lapsed ei tohi seadet ilma järelevalveta puhastada ega hooldada.
- Ärge muutke ega teisendage seadet.
- **Ärge** pange kätt õhu väljalaskeavadesse ega pistke võõrkehi põrandale paigaldatavasse kliimaseadmesse.
- Mingil juhul ärge avage ega kahjustage külmaainekontuuri.
- Hooldustöid tohib teha ainult seadme tootja soovitude kohaselt. Kui hooldus- või remonditöödeks on vajalik teise, kvalifitseeritud töötaja abi, tuleb neid töid teha tuleohulike külmaainete kasutamise pädevusega isiku järelevalve all.



TÄHELEPANU! Kahjustuste oht

- Seadme külmaainekontuuri rikete tekkimisel tuleb eriettevõttel lasta seadet kontrollida ja nõuetekohaselt parandada. Külmaaine ei tohi kunagi õhku sattuda.
- Ärge pange seadme peale raskeid esemeid ega avaldage sellele survet.
- Ärge kasutage põrandale paigaldatavat kliimaseadet vee lähedal.

Seadme ohutu paigaldamine



HOIATUS! Vigastusoht

- Seade tuleb paigaldada turvaliselt, et see ei saaks alla kukkuda.
- Kinnitage ja paigaldage kaablid nii, et nende otsa ei komistataks ega need ei saaks kahjustada.



TÄHELEPANU! Kahjustuste oht

- Veenduge, et andmeplaadile märgitud pingenäitajad kattuvad toiteallika pingenäitajatega.
- Kasutage kaabli paigaldamiseks läbi teravate servadega seinte kaablikanaleid.
- Ärge paigaldage lahtiseid ega painutatud kaableid elektrit juhtivate materjalide lähedusse.
- Ärge tirige kaableid.

Seadme ohutu käitamine



HOIATUS! Elektrilöögi oht

Alati lahutage toide seadmel tööde tegemise ajaks.



ETTEVAATUST! Vigastusoht

Ärge puudutage töötavat seadet. Seade sisaldab kuumi ja külmi komponente, liikuvaid osi ja elektridetaili, mis võivad vigastusi põhjustada.



TÄHELEPANU! Kahjustuste oht

Vältige tugevat vibratsiooni. Seade ei tööta korralikult, kui sellele avaldub tugev vibratsioon.

5 Sihtrühm



Mehaanilise ja elektrilise paigaldusega peab tegelema ning seadme peab seadistama kvalifitseeritud tehnik, kes on tõestanud oma oskusi ja teadmisi sõidukite ning elamute ülesehituse ja töö ning paigaldamise osas ja kes tunneb seadme paigaldus- ja/või kasutusriigis kehtivate määrusi ning kes on läbinud ohutusala-se koolituse, et tuvastada ja vältida vastavaid ohtusid.

6 Tarnepakk

joon. 1 leheküljel 3

Nr	Kogus	Tähistus
1	1	Põrandale paigaldatav kliimaseade
2	1	Kaugjuhtimispuult
3	2	Patarei tüüp AAA
4	1	Temperatuuriandur
5	1	Vastuvõtja
6	1	Sõefiltri sisu
7	2	Kinnituskronsteinid
8	3	Kiirkonnektor
9	4	Kinnituskronstein
10	10	Seib
11	26	Kruvi 4 x 20 mm
12	4	Kruvi 3 x 15 mm
13	1	Õhu väljalaske kate
14	2	Äravoolutoru
15	2	Välisvõred
-	1	Koostešabloon

7 Lisatarvikud

Tähistus	Tootenr
Õhuhajutustoru	9100300019
Õhu väljalaskevõre	9100300077
90° põlv	9100300015
Õhu sissevõtuvõre	9100300017
DC KIT DSP-T 12	9600007286
Alalisvoolukomplekt DSP-T 24	9600007287

8 Kasutusotstarve

Põrandale paigaldatav kliimaseade ette nähtud kasutamiseks matkabussides, haagissuvilates ja teistes sõidukites, kus on eraldi eluruumid.

Põrandale paigaldatav kliimaseade **ei** sobi paigaldamiseks järgmistesse kohtadesse.

- Majad ja korterid
- Veokid ja sõiduaudod
- Ehitus- ja põllumajandusmasinad või sarnased seadmed
- Paadid ja kruisilaevad
- Rongid ja lennukid

See toode sobib kasutamiseks üksnes ettenähtud otstarbel ja käesolevas kasutusjuhendis toodud valdkonnas.

Käesolev juhend sisaldab teavet, mis on vajalik toote korrektseks paigaldamiseks ja/või kasutamiseks. Halva paigalduse ja/või valesti kasutamise või hooldamise korral halvenevad tööomadused ja võib tekkida rike.

Tootja ei võta vastutust mis tahes kahju või tootekahjustuse eest, mis on tingitud mõnest järgmisest asjaolust:

- valesti paigaldamine, kokkupanek või ühendamine, sh liigpinge;
- valesti hooldamine või tootja poolt ette nähtud originaalvaruosadest erinevate varuosade kasutamine;
- tootel ilma tootja selge loata tehtud muudatused;
- kasutamine otstarbel, mida ei ole kasutusjuhendis kirjeldatud.

Dometic jätab endale õiguse muuta toote välimust ja tehnilisi näitajaid.

9 Tehniline kirjeldus

Põrandale paigaldatav kliimaseade varustab sõiduki salongi jaheda kuivatatud õhuga.

Põrandale paigaldatavat kliimaseadet saab kasutada kaugjuhtimispuldiga.

Põrandale paigaldatav kliimaseade suudab sõiduki sisetemperatuuri teatud tasemele langetada. Temperatuur sõltub sõiduki tüübist, ümbritsevast temperatuurist ja põrandale paigaldatava kliimaseadme jahutusvõimsusest.

Põrandale paigaldataval kliimaseadmel on sulatusfunktsioon ja külma õhu takistamise funktsioon. Sulatusfunktsioon hoiab ära välise soojusvaheti jäätumise soojendusrežiimis. Külma õhu takistamise funktsioon takistab soojendusrežiimis külma õhu puhumist sõidukisse.

Komponendid

Põrandale paigaldatava kliimaseadme külmaainekontuur koosneb järgmistest põhikomponentidest.

joon. 2 leheküljel 3

- **Kompressor (1)**

Kompressor tõmbab kasutatava külmaaine sisse ja surub selle kokku. See tõstab rõhku ja külmaaine temperatuuri.

- **Kondensaator (2)**

Kondensaator tagab, et möödavoolav õhk kogub soojust ning kuum gaasiline külmaaine jahtub ja muutub vedelikuks.

- **Aurusti (3)**

Aurustid jahutavad ja kuivatavad möödavoolavat õhku. Külmaaine kogub soojust ja aurustub.

- **Ventilaator (4)**

Ventilaator hajutab jahutatud või soojendatud õhku sõidukis õhu väljalaskemooduli kaudu.

- **Neljasuunaline klapp (5)**

Neljasuunaline klapp reverseerib jahutuskontuuri. Seega muutub aurusti sisemine register kondensaatoriks ja soojendab läbivoolavat õhku.

- **Elektriline soojenduselement (6)**

Elektriline soojenduselement suurendab soojendusvõimsust, kui välistemperatuur on madal.

- **Välise soojusvaheti õhu sisselaskeava (7), õhu väljalaskeava (8)**

Õhk tõmmatakse põrandale paigaldatavasse kliimaseadmesse õhu sisselaskeava kaudu ning pääseb välja õhu väljalaskeava kaudu.

- **Sisemise soojusvaheti õhu väljalaskeava (9), õhu sisselaskeava (10)**









Õhk tõmmatakse põrandale paigaldatavasse kliimaseadmesse õhu sisselaskeava kaudu ning pääseb välja õhu väljalaskeava kaudu. Töörežiimist olenevalt sisemine soojusvaheti soojendab või jahutab õhku.

Kaugjuhtimispuult

Põrandale paigaldatava kliimaseadme seadeid saab määrata kaugjuhtimispuuldiga.

Kaugjuhtimispuuldil on järgmised juht- ja näiduelemendid.  **joon. 3** leheküljel 4

Nr	Komponent	Tähistus
1	Ekraan	Kuvab järgmisi andmeid. <ul style="list-style-type: none"> • Kellaeg • Valitud ruumitemperatuur ühikuga °C või °F • Tegelik ruumitemperatuur • Kliimaseadme režiim • Ventilaatori aste • Aktiivsete lisafunktsioonide sümbolid • Patarei olek
2	Nupp 	Lülitab kliimaseadme ja kaugjuhtimispuuldi sisse või ooteseisundisse.

Nr	Komponent	Tähistus
3	Nupp 	Valib ventilaatori seade.
4	Nupp MODE	Valib kliimaseadme režiimi.
5	Nupp 	Aktiveerib unefunktsiooni.
6	Nupp 	
	Vajutage üks kord: Vajutage uuesti:	Kuvab praeguse sisetemperatuuri (kuvatakse sümbol ). kuvab seatud temperatuuri.
7	Nupp 	Funktsiooni pole veel määratud.
8	Nupp °C/°F	Lülitab temperatuurühikute Celsius (°C) ja Fahrenheit (°F) vahel.
9	Nupp 	Seab taimer ja kella.
10	Nupp SET	Kinnitab ja salvestab seaded.
11	Nupp 	Funktsioon puudub.
12	Nupp +	Suurendab valitud väärtust.
13	Nupp -	Vähendab valitud väärtust.
14	Sümbol 	Seda kuvatakse juhul, kui kaugjuhtimispuldi patareid on tühjad.
15	Sümbol 	Kuvatakse, kui kaugjuhtimispult edastab põrandale paigaldatavale kliimaseadmele väärtusi.

Kliimaseadme režiimid

Põrandale paigaldataval kliimaseadmel on järgmised režiimid.

Kliimaseadme režiim	Ekraaniteade	Tähistus
Automaatne	A	Põrandale paigaldatav kliimaseade reguleerib sisetemperatuuri seatud temperatuurile, ruumi jahutades või soojendades ning ventilaatori soovitud kiirust juhtides. Märkus. Automaatsel režiimil on nupp  ning nupud + ja - inaktiivsed.
Jahutamine		Põrandale paigaldatav kliimaseade jahutab sisetemperatuuri seatud temperatuurile konfigureeritud ventilaatori seadete abil.
Soojendamine		Põrandale paigaldatav kliimaseade soojendab sisetemperatuuri seatud temperatuurile konfigureeritud ventilaatori seadete abil.
Ringlusõhk		Ventilaator paneb konfigureeritud ventilaatori seadetega õhu ringlema, ilma seda soojendamata või jahutamata.
Kuivatamine		Põrandale paigaldatav kliimaseade reguleerib sisetemperatuuri seatud temperatuurile, ruumi jahutades ning ventilaatori soovitud kiirust juhtides. Põrandale paigaldatav kliimaseade eemaldab ka õhust niiskuse. Märkus. Kuivatusrežiimil on nupp  inaktiveeritud.



Kliimaseadme režiim	Ekraaniteade	Tähistus
Uni		<p>Jahutusrežiimis. Kui ruumi temperatuur on 2 °C võrra seadistatud temperatuurist kõrgem, hakkab kompressor tööle. Kui ruumi temperatuur langeb seadistatud temperatuurist 2 °C võrra madalamale, lõpetab kompressor töötamise.</p> <p>Soojendusrežiimis. Kui ruumi temperatuur on 2 °C võrra seadistatud temperatuurist madalam, hakkab kompressor tööle. Kui ruumi temperatuur tõuseb 2 °C võrra üle seadistatud temperatuuri, lõpetab kompressor töötamise.</p>

Praegune õhutemperatuur automaatsel režiimil

Praegune ruumi temperatuur ϑ	$\vartheta \leq 20\text{ °C}$	$22\text{ °C} < \vartheta < 25\text{ °C}$	$\vartheta \geq 25\text{ °C}$
Säte	20 °C	22 °C	25 °C
Kliimaseadme režiim	soojendamine või ringlusõhk	kuivatamine või ringlusõhk	jahutamine

Taimerifunktsioon

Põrandale paigaldataval kliimaseadmel on taimerifunktsioon.

Ekraaniteade	Tähistus
	Kliimaseade lülitub määratud ajal sisse.
	Kliimaseade lülitub määratud ajal välja.
	Kliimaseade lülitub määratud aegadel sisse ja välja.

Vastuvõtja

Vastuvõtjal on järgmised juht- ja näiduelemendid.  **joon. 4 leheküljel 5**

Nr	Komponent	Olek	Tähistus
1	Ekraan	Sees	Kuvatakse määratud temperatuur või ruumi temperatuur.
		Väljas	Vastuvõtja on välja lülitatud või ooteseisundis.
2	Punane/roheline LED	Püsivalt punane tuli	Ooteseisund on aktiveeritud.
		Püsivalt roheline tuli	Aktiveeritud on mõni muu režiim peale ooteseisundi.
		Punane ja roheline vilguvad	Põrandale paigaldatav kliimaseade on sisse lülitatud. Toitepinge puudub.
3	Sinine LED	Püsiv tuli	Jahutusrežiim on aktiveeritud.
		Vilgub	Kuivatusrežiim on aktiveeritud.
		Väljas	Aktiveeritud on mõni muu režiim peale jahutus- ja kuivatusrežiimi.
4	Oranž LED	Püsiv tuli	Soojendusrežiim on aktiveeritud.
		Vilgub	Soojendusrežiim on aktiveeritud. Aktiveeritud on sulatusfunktsioon või külma õhu takistamise funktsioon. Põrandale paigaldatav kliimaseade ei soojenda õhku.

Nr	Komponent	Olek	Tähistus
		Väljas	Aktiveeritud on mõni muu režiim peale soojendusrežiimi.
5	Kollane LED	Püsiv tuli	Taimerifunktsioon on aktiveeritud.
		Väljas	Taimerifunktsioon on inaktiveeritud.

10 Paigaldamine

Paigaldusmärkus

Põrandale paigaldatava kliimaseadme paigaldamisel tuleb pidada silmas järgmisi juhiseid.



OHT! Elektrilöögi oht

Ühendage kogu toide põrandale paigaldataval kliimaseadmel tööde tegemise ajaks välja.



ETTEVAATUST! Vigastusoht

- Põrandale paigaldatava kliimaseadme asjatundmatu paigaldamine seab kasutaja ohtu ning võib seadet pöördumatult kahjustada.
- Tootja ei vastuta põrandale paigaldatava kliimaseadme väärtalitluse ja ohutuse eest, eelkõige inimvigastuste ja/või varakahju eest, kui põrandale paigaldatav kliimaseade ei ole paigaldatud nende paigaldusjuhistega kooskõlas.
- Kandke põrandale paigaldatava kliimaseadme paigaldamisel kaitserõivastust (nt kaitseprillid, kindad).



TÄHELEPANU! Kahjustuste oht

- Jälgige põrandale paigaldatava kliimaseadme paigaldamisel sõiduki staatikat ja kõigi avade tihedust.
- Enne mis tahes aukude puurimist veenduge, et ükski elektrikaabel ega sõiduki muu osa ei saaks kahjustada.

Põrandale paigaldatava kliimaseadme transportimine



ETTEVAATUST! Vigastusoht

Ärge kandke põrandale paigaldatavat kliimaseadet üksinda.



TÄHELEPANU! Kahjustuste oht

- Ärge põrandale paigaldatavat kliimaseadet tõmmake ega lükake (joon. 5, A).
- Ärge kasutage põrandale paigaldatava kliimaseadme tõstmiseks ventilatsiooniväsiid (joon. 5, B).

 **joon. 5** leheküljel 5

Paigalduskoht

- Seadme paigaldamiseks tuleb põrandasse avad teha. Veenduge, et pääseksite avadele ligi ja et need ei oleks sõiduki osadega kinni kaetud.
- Enne põrandale paigaldatava kliimaseadme paigaldamist veenduge, et sõiduki osad (nt juhtmed, lambid, kambrid, ukсед) ei saaks põrandale paigaldatava kliimaseadme paigaldamisel kahjustada.

- Paigalduspinna kalle ei tohi olla suurem kui 10 °.
- Sõidukis optimaalse õhu saavutamiseks paigaldage põrandale paigaldatav kliimaseade sõiduki keskele (nt kambrisse või muusse sarnasesse korpusesse).
- Valige koht, mis on hoolduseks, demonteerimiseks ja paigaldamiseks kergesti ligipääsetav.
- Põrandale paigaldatav kliimaseade paigaldada põrandale.
- Enne aukude puurimise pange paigaldusšabloon valitud kambrisse, et kontrollida, kas põrandasse puuritavate aukude jaoks on piisavalt ruumi.
- Veenduge, et põrandale paigaldatav kliimaseade oleks igast küljest seintest ja mööblist vähemalt 30 mm kaugusel, et minimeerida müra ja vibratsiooni ülekandumist töö ajal.
- Põrandale paigaldatava kliimaseadme esikülje ja kambri seinte vahele peaks filtri paigaldamise hõlbustamiseks jääma 20 cm.
- Kui paigaldate põrandale paigaldatava kliimaseadme välisesse kambrisse (nt topeltpõhjaga), tuleb töödeldav õhk seadmesse tõmmata sõiduki sõitjateruumist.
- Veenduge, et välist õhku sisse ei tõmmata. Väliste õhu sissetõmme võib põrandale paigaldatava kliimaseadme tõhusust tunduvalt vähendada.

Elektrisüsteemi märkused

joon. 6 leheküljel 6

Pos.	Tähistus
1	Emaplaat
2	Kondensaadiandur
3	Mootori kaitse
4	Temperatuuripiiraja
5	Kütteelement
6	Termoühendus
7	Kütteseadme relee
8	Tagastuskapp
9	Võimsus
10	Aurusti andur
11	Liideseplaat
12	Toatemperatuuri andur
13	Ekraaniplaat
14	Käivituskondensaator
15	Sujuvkäiviti
16	Töökondensaator
17	Kondensaatori ventilaator
18	Aurusti ventilaator
bu	Blue
bn	Pruun
ye	Kollane
gn	Roheline

Pos.	Tähistus
rd	Punane
bk	Must
vt	Violetne

- Veenduge, et andmeplaadile märgitud pingenäitajad kattuks toiteallika näitajatega.
- Paigaldage kõikide pooluste lüliti kontaktavausega, mille laius on vähemalt 3 mm, paigaldise poolele.
- Kui põrandale paigaldatav kliimaseade saab toidet avalikust elektrivõrgust, paigaldage kahe poolusega lüliti, mis katkestab liigvoolu korral vahelduvvoolu toitepinge.
- Kui põrandale paigaldatav kliimaseade saab toidet avalikust elektrivõrgust, tagage, et vahelduvvoolu toitepingel oleks jääkvoolu kaitselüliti.
- Veenduge, et põrandale paigaldatava kliimaseadme maanduskaabel oleks sõiduki maandussüsteemiga ühendatud.

Avade tegemine

1. Märgistage ava asukoht ja suurus šablooni abil.

 **joon. 7 leheküljel 7**

2. Puurige nurgad läbi.

 **joon. 8 leheküljel 7**

3. Lõigake avad jõhvsae või sarnase tööriista abil välja.
4. Puurige välja kondensaadi äravooluava läbimõõduga 32 mm.
5. Märgistage paigalduskronsteinide (joon. **9**, **1**) ja kinnituskronsteinide (joon. **9**, **2**) asukoht.

 **joon. 9 leheküljel 7**

Kinnituskronsteinide ja rihmade paigaldamine

 **joon. 10 leheküljel 8**

1. Kinnitage kinnituskronsteinid (joon. **10**, **1**).
2. Tõmmake rihmad läbi kinnituskronsteinide (joon. **10**, **2**).
3. Paigaldage äravoolutorud põrandale paigaldatava kliimaseadme alla (joon. **10**, **3**).
4. Kinnitage põrandale paigaldatav kliimaseade rihmadega (joon. **10**, **4**).

Paigalduskronsteinide paigaldamine

- > Kinnitage põrandale paigaldatav kliimaseade kahe nurgaprofiiliga. Kasutage iga paigalduskronsteini fikseerimiseks kolme kruvi.

 **joon. 11 leheküljel 8**

Välisvõrede paigaldamine

- > Kinnitage välisvõred kruvide ja seibidega.

 **joon. 12 leheküljel 9**

Vastuvõtja paigaldamine (valikuline)

1. Puurige seina sisse 50 mm ava.

 **joon. 13** leheküljel 9

2. Pange kaabel läbi selle ava ja pörandale paigaldatava kliimaseadmeni.
3. Kinnitage vastuvõtja.

 **joon. 14** leheküljel 9

Juhtpaneeli paigaldamine (valikuline)

Pörandale paigaldatava kliimaseadme saab ühendada ja seda juhtida peale vastuvõtjaga kaugjuhtimispuldi ka sõiduki CI-siini kaudu.

- > Soovi korral ühendage pörandale paigaldatav kliimaseade sõiduki CI-siiniga.



MÄRKUS Järgige tootja juhiseid.

Temperatuurianduri paigaldamine

Temperatuurianduri paigaldamisel pidage silmas järgmist.

- Paigaldage temperatuuriandur rindkere kõrgusele.
- Paigaldage temperatuuriandur sõidukis õhu väljalaskevadest vastaspoolele.
- Temperatuurianduri vale paigaldamine võib põhjustada pörandale paigaldatava kliimaseadme rikkeid ja õhu ebapiisavat hajutamist. Kui temperatuuriandur on valesti paigaldatud, töötab pörandale paigaldatav kliimaseade pidevalt või lõpetab töö enne sihttemperatuuri saavutamist.

1. Puurige pörandale paigaldatava kliimaseadme ette seina sisse auk.



MÄRKUS Veenduge, et puurite augu nii, et temperatuuriandur ei jääks väljapoole sõidukit.

 **joon. 15** leheküljel 10

2. Ühendage temperatuuriandur pörandale paigaldatava kliimaseadme konnektoriga TA (joon. 16, 3).
3. Pistke andur läbi puuritud augu.
4. Pange plastkate temperatuuriandurile peale.

Ühenduskaablite paigutamine





OHT! Elektrilöögi oht

Enne elektrilistel komponentidel tööde tegemist veenduge, et need ei oleks pinges all.

1. Valige pikkuse järgi kaabli ristlõige.
 - Pikkus < 7,5 m: 1,5 mm²
 - Pikkus > 7,5 m: 2,5 mm²
2. Ühendage vastuvõtja nelja kontaktiga pistik kliimaseadme infrapunaühenduse pesa (joon. 16, 1).

 **joon. 16** leheküljel 10

3. Ühendage 230 V~ kaabel (joon. 16, 2) kiirkonktorite abil toitega.
 **joon. 17 leheküljel 10**
4. **Valikuline:** Ühendage DC-Kit (Lisatarvikud) ja/või sõiduki LIN-siin põrandale paigaldatava kliimaseadmega. Järgige tootja juhiseid.
 **joon. 18 leheküljel 10**

Tabel 21: Legend

Kontakt	DC-Kit	LIN
	Tähistus	
1	Maandus	Maandus
2	Maandus	Maandus
3	Maandus	Maandus
4	Säästurežiim	Maandus
5	Kaugjuhtimine sees	NC
6	Inverter	Maandus

Õhukanalite paigaldamine



MÄRKUS Ärge kasutage sisse- ja väljalaskeavade sõiduki alla paigaldamisel otseteid. Vastasel juhul tõmbab põrandale paigaldatav kliimaseade väljundõhu uuesti sisse. Sisse tõmmatud õhk ringleb põrandale paigaldatavas kliimaseadmes ning mõjutab seadme tõhusust ja õhu hajutamist sõidukis.

Õhukanalite paigutus tõhusaks jahutamiseks:  **joon. 19 leheküljel 11**

Õhukanalite paigutus tõhusaks soojendamiseks:  **joon. 20 leheküljel 11**

- Paigaldage õhukanalid (joon. 19/joon. 20, 1) ja ventilatsioonitorud (joon. 19/joon. 20, 3).



MÄRKUS

- Arvestage õhukanalite paigaldamisel, et õhukanalid saab optimaalselt paigutada ainult jahutamiseks või soojendamiseks, kuid mitte mõlema jaoks korraga.
- Kliimaseadme jaoks on soovitatav kasutada alumiiniumist siseküljega papptoru, millel on väline PVC-kate. Sisemine nimiläbimõõt peaks olema 60 mm. Välisläbimõõt peaks olema 65 mm.

Järgige tootja juhiseid.

- Veenduge, et ventilatsioonitorud (joon. 19/joon. 20, 3) oleksid ühendatud nii, et need surutakse kokku õhu väljalaskeava koonusekujulises augus.
- Veenduge, et torud oleksid ühendatud õhu väljalaskeavaga (Komponendid, 10).
- Parima tõhususe saavutamiseks järgige neid juhiseid.
 - Paigaldage võimalikult lühikesed torud ja tehke seda võimalikult sirgjoonelisel.
 - Kasutage torusid, mis ei ole pikemad kui 5 m.
 - Vältige torude paigaldamist soojusallikate lähedale.
- Tehke ringlusõhu ava (joon. 19/joon. 20, 2) põrandale paigaldatava kliimaseadme lähedale.



MÄRKUS Piisava koguse ringlusõhu sissetõmbamiseks peab ringlusõhu avade või võre koguristlõige olema vähemalt 300 cm².

Kui ringlusõhu ava (joon. 19/joon. 20, 2) ei saa paigaldada põrandale paigaldatava kliimaseadme lähedale, veenduge, et ümbritsevad esemed ei takistaks õhuvoolu. Vajaduse korral looge avade ja põrandale paigaldatava kliimaseadme vahele õhukanal.

6. Torudes kondensaadi tekke vältimiseks isoleerige torud isolatsioonimaterjaliga.

11 Enne esmakordset kasutamist



MÄRKUS

Veenduge, et nii õhu sissevõtuava kui ka õhuhüüsid oleksid vabad. Kõik ventilatsioonivõred tuleb alati vabad hoida, et tagada põrandale paigaldatava kliimaseadme töötamine maksimaalsel võimsusel.

Kaugjuhtimispuldi seadmine

- Sisestage patareid (vt Kaugjuhtimispuldi patareide vahetamine).
✓ Ekraan näitab 5 s vältel kõiki sümboleid.
 - Vajutage korraga nuppe ja nende 5 s vältel.
✓ Ekraanile kuvatakse mudeli vaikenumber.
 - Mudeli numbriliseks valimiseks vajutage korraga nuppe **+** ja **-** 3 s vältel.
 - FreshWell: **02**
 - FreshJet: **07**
 - FreshLight: **11**
- ✓ Ekraan näitab 5 s vältel kõiki sümboleid. Seejärel on kaugjuhtimispult töövalmis.

Kellaaja seadmine

- > Seadke praegune kellaeg (vt Kellaaja seadmine).

12 Käitamine



TÄHELEPANU! Kahjustuste oht

Ärge kasutage põrandale paigaldatavat kliimaseadet, kui sõiduki kalle on suurem kui 10 °.



MÄRKUS

- Kasutage põrandale paigaldatavat kliimaseadet kaugjuhtimispuldi või LIN-siini abil. LIN-siini abil kasutamisel ei ole vastuvõtjat vaja.
- Kaugjuhtimispult tuleb seadme töö ajal vastuvõtjal olevale infrapunaandurile (joon. 4, 4) suunata.

Põrandale paigaldatav kliimaseade kinnitab andmete vastuvõtmise piiksuga.

Põhiteave kasutamise kohta

Põrandale paigaldataval kliimaseadmel on kaks töörežiimi.

Töörežiimid	Omadused
Ooteseisund	Põrandale paigaldatav kliimaseade on kasutamiseks valmis ja selle saab kaugjuhtimispuldiga sisse lülitada.
Sees	Põrandale paigaldatav kliimaseade reguleerib siseruumi õhutemperatuuri.

Vastuvõtja lülitub sisse, kui kaugjuhtimispult edastab sellele impulsi. Näidik kuvab (vilkumisega) temperatuuriseadet, 20 s pärast kuvab näidik ruumitemperatuuri ja lülitub seejärel välja.

Kasutage kaugjuhtimispulti järgmiste toimingute tegemiseks:

- põrandale paigaldatava kliimaseadme ooteseisundi sisse- või väljaülitamine;
- seadete kohandamine;
- lisafunktsioonide valimine.

Nõuanded tõhusamaks kasutamiseks

Järgige alljärgnevat nõuandeid, et optimeerida põrandale paigaldatava kliimaseadme tööd.

- Parandage oma sõiduki isolatsiooni, tihendades praod ja riputades akende ette peegeldavad katted või kardinaid.
- Kui sõiduk on olnud pikka aega otsese päikesevalguse käes ja sõiduki salongis on kõrge temperatuur, laske põrandale paigaldataval kliimaseadmel mõni minut töötada ringlusõhu (☼) režiimis, hoides samal ajal aknad lahti, alles seejärel aktiveerige jahutuse (❄️) režiim.
- Võimaluse korral vältige põrandale paigaldatava kliimaseadme kasutamise ajal uste ja akende avamist.
- Valige sobiv temperatuur ja ventilaatori kiirus.
- Seadke dүүse otstarbekalt.
- Veenduge, et õhudүүsid ja sissevõtuvõre ei oleks kaetud.
- Soojusjүүdluse suurendamiseks suunake soe õhk salongis võimalikult madalale, pöörates väljalaskeavad veidi allapoole.
- Jahutusjүүdluse suurendamiseks suunake külm õhk salongis võimalikult kõrgele, pöörates väljalaskeavad veidi ülespoole.
- Sulgege kõik aknakatted.

Põrandale paigaldatava kliimaseadme sisse- või ooteseisundisse lülitamine

- > Vajutage nuppu ①.
- ✓ Kõlab signaalheli.

Sisse lülitatud: Mõne minuti pärast hakkab põrandale paigaldatav kliimaseade õhku viimati seatud väärtustele reguleerima.

Ooteseisundisse lülitatud: Põrandale paigaldatav kliimaseade lõpetab õhu reguleerimise.

Ainult kaugjuhtimispuldi ooteseisundi sisse- või väljalülitamine

Kui kaugjuhtimispult ei ole juhtpaneelil olevale infrapunaandurile (joon. 4, 4) suunatud, saab kaugjuhtimispuldi põrandale paigaldatavast kliimaseadmest sõltumatult aktiveerida või ooteseisundisse lülitada.

- > Vajutage nuppu ①.

- ✓ Kui kaugjuhtimispuul on ooteseisundisse lülitatud, kuvatakse selle ekraanil ainult kellaega.

Kui kaugjuhtimispuul on aktiveeritud, kuvatakse selle ekraanil mitut sümbolit.

Kliimaseadme režiimi valimine

1. Veenduge, et pörandale paigaldatav kliimaseade oleks **sisse** lülitatud.
 2. Valige soovitud režiim nupu **MODE** abil (vt Kliimaseadme režiimid).
- ✓ Kõlab signaalheli. Pörandale paigaldatav kliimaseade on valitud režiimile lülitatud.

Ventilaatori kiiruse käsitsi valimine

Ventilaator juhib õhu juurdevoolu tugevust.

Jahutuse (❄️), soojenduse (☀️) ja ringlusõhu (🌀) režiimides saab ventilaatori astet käsitsi valida. Teistes kliimaseadme režiimides juhib pörandale paigaldatav ventilaatori astmeid automaatselt ja kaugjuhtimispuulil kuvatakse ainult ventilaatori astmete sümboleid ilma vastava koodita.

1. Veenduge, et pörandale paigaldatav kliimaseade oleks **sisse** lülitatud.
2. Veenduge, et jahutuse (❄️), soojenduse (☀️) või ringlusõhu (🌀) režiim oleks aktiveeritud.
3. Soovitud ventilaatori astme valimiseks kasutage nuppu (🌀).

Ekraaniteade		Tähistus
Sümbol	Kood	
	F1	Madal ventilaatori aste
	F2	Keskmine ventilaatori aste
	F3	Kõrge ventilaatori aste Ei ole saadaval jahutuse (❄️) režiimis.
		Automaatne ventilaatori režiim, saadaval ainult jahutuse (❄️), soojenduse (☀️) ja automaatses (A) režiimis.

- ✓ Kõlab signaalheli. Uus ventilaatori aste on seatud.

Ventilaatori astme kood kustub mõne sekundi pärast ja kuvatakse määratud temperatuuri.

Temperatuuri seadmine

Jahutusrežiim

Jahutuse (❄️) ja kuivatuse (🌀) režiimidel saab kaugjuhtimispuuliga määrata temperatuuri vahemikus 16 °C kuni 31 °C.

1. Veenduge, et pörandale paigaldatav kliimaseade oleks **sisse** lülitatud.
 2. Veenduge, et jahutuse (❄️) või kuivatuse (🌀) režiim oleks aktiveeritud.
 3. Kasutage soovitud temperatuuri valimiseks nuppu **+** või **-**.
- ✓ Kõlab signaalheli. Temperatuur seatakse pörandale paigaldataval kliimaseadmel.

Soojendusrežiim

Soojenduse (☀️) režiimil saab kaugjuhtimispuuliga määrata temperatuuri vahemikus 16 °C kuni 31 °C.

1. Veenduge, et pörandale paigaldatav kliimaseade oleks **sisse** lülitatud.
 2. Veenduge, et soojenduse (☀️) režiim oleks aktiveeritud.
 3. Kasutage soovitud temperatuuri valimiseks nuppu **+** või **-**.
- ✓ Kõlab signaalheli. Seejärel seatakse pörandale paigaldataval kliimaseadmel temperatuur.

Temperatuuri kuvamine

- > Vajutage nuppu ☀️ üks kord, et kuvada praegune sisetemperatuur.
- ✓ Kaugjuhtimispuldi ekraanil kuvatakse sümbolit ☀️ ja kaugjuhtimispuldi praegust sisetemperatuuri.
- > Vajutage nuppu ☀️ kaks korda, et kuvada seatud temperatuur.

Kellaaja seadmine

Kaugjuhtimispult vajab taimeri programmeerimiseks õiget kellaagea. Kellaagea kuvatakse kaugjuhtimispuldi ekraanil.



MÄRKUS Kaugjuhtimispult lülitub algele režiimile ja salvestab kehtiva seade, kui kellaaja seadmise ajal 15 s vältel ühtki kaugjuhtimispuldi nuppu ei vajutata.

Kellaaja seadmiseks tehke järgmist.

1. Veenduge, et kaugjuhtimispult oleks **sisse lülitatud**.
 2. Vajutage ja hoidke nuppu ⊕ 2 s vältel.
- ✓ Kellaaja kuva vilgub.
3. Kasutage õige kellaaja seadmiseks nuppe **+** ja **-**.



MÄRKUS Selleks et kellaagea kiiremini edasi või tagasi kerida vajutage nuppu **+** või **-** vähemalt 2 s.

4. Kellaaja seade kinnitamiseks vajutage nuppu **SET**.

Taimeri seadmine



Taimerifunktsiooniga saab kliimaseadme kindlaks perioodiks tööle seada. Saab määrata sisselülitusaja, väljalülitusaja või mõlemad väärtused.





MÄRKUS Kaugjuhtimispult lülitub algele režiimile, kui taimeri programmeerimise ajal 15 s vältel ühtki kaugjuhtimispuldi nuppu ei vajutata.

1. Veenduge, et pörandale paigaldatav kliimaseade oleks **sisse** lülitatud (Pörandale paigaldatava kliimaseadme sisse- või ooteseisundisse lülitamine).
2. Valige kliimaseadme režiim ja kõik vajalikud väärtused (nt temperatuur).
3. Soovitud taimeri seadmine:
 - Sisselülitusaja seadmine
 - Väljalülitusaja seadmine
 - Sisse- ja väljalülitusaegade seadmine





Sisselülitusaja seadmine

1. Lülitage põrandale paigaldatav kliimaseade **ooteseisundisse** (Põrandale paigaldatava kliimaseadme sisse- või ooteseisundisse lülitamine).
2. Vajutage üks kord nuppu .
- ✓ Kaugjuhtimispuhli ekraanil vilgub sümbol **ON** .
3. Kasutage põrandale paigaldatava kliimaseadme sisselülitusaja seadmiseks nuppe **+** ja **-**.
4. Väärtuse põrandale paigaldatavale kliimaseadmele edastamiseks vajutage nuppu **SET**.
- ✓ Põrandale paigaldatav kliimaseade lülitub määratud ajal ja valitud kliimaseadme režiimil sisse.
5. Lülitage põrandale paigaldatav kliimaseade ooteseisundisse (vt Põrandale paigaldatava kliimaseadme sisse- või ooteseisundisse lülitamine).

Väljalülitusaja seadmine

1. Vajutage kaks korda nuppu .
- ✓ Kaugjuhtimispuhli ekraanil vilgub sümbol **OFF** .
2. Kasutage põrandale paigaldatava kliimaseadme väljalülitusaja seadmiseks nuppe **+** ja **-**.
3. Väärtuse põrandale paigaldatavale kliimaseadmele edastamiseks vajutage nuppu **SET**.
- ✓ Põrandale paigaldatav kliimaseade käivitub määratud ajal valitud režiimil ja töötab teise määratud ajani.

Sisse- ja väljalülitusaegade seadmine

1. Vajutage kolm korda nuppu .
- ✓ Kaugjuhtimispuhli ekraanil vilgub sümbol **ON** .
- Kuvatakse sümbol **OFF** .
2. Kasutage põrandale paigaldatava kliimaseadme sisselülitusaja seadmiseks nuppe **+** ja **-**.
3. Vajutage nuppu .
- ✓ Kaugjuhtimispuhli ekraanil vilgub sümbol **OFF** .
4. Kasutage põrandale paigaldatava kliimaseadme väljalülitusaja seadmiseks nuppe **+** ja **-**.
5. Väärtuse põrandale paigaldatavale kliimaseadmele edastamiseks vajutage nuppu **SET**.
- ✓ Põrandale paigaldatav kliimaseade käivitub määratud ajal valitud režiimil ja töötab teise määratud ajani.
6. Lülitage põrandale paigaldatav kliimaseade ooteseisundisse (vt Põrandale paigaldatava kliimaseadme sisse- või ooteseisundisse lülitamine).



Taimeri seade tühistamine

Kui taimer on seatud, saab need seaded tühistada järgmisel viisil.



- > Vajutage viis korda nuppu .
- ✓ Taimeri sümbol kustub. Seade on tühistatud.

Unefunktsiooni aktiveerimine ja inaktiveerimine



MÄRKUS Ringlusõhu  ja kuivatuse  režiimides on unerežiim inaktiveeritud.

1. Veenduge, et põrandale paigaldatav kliimaseade oleks **sisse** lülitatud.
2. Seadke vajalik temperatuur (vt Temperatuuri seadmine).

3. Vajutage nuppu .
- ✓ Kaugjuhtimispuldi ekraanil kuvatakse sümbol . Unefunktsioon on aktiveeritud.
4. Unefunktsiooni inaktiveerimiseks vajutage uuesti nuppu .



MÄRKUS Nupu **MODE** vajutamisel inaktiveeritakse unefunktsioon.

Kaugjuhtimispuldi patareide vahetamine

Vahetage patareid, kui kaugjuhtimispuldi ekraanil kuvatakse sümbol .

Patareipesa asub kaugjuhtimispuldi tagaküljel.

1. Vajutage patareipesa kaas alla ja lükake see noole suunas lahti.
2. Pange kaks uut patareid (AAA-tüüpi) kaugjuhtimispuldi, nagu patareipesas näidatud.
3. Sulgege patareipesa kaas.

13 Puhastamine ja hooldamine



HOIATUS! Vigastusohht

Hooldustöid, mida siin ei ole kirjeldatud, tohivad teha ainult kvalifitseeritud töötajad, kes tunnevad asjakohaseid määrusi ning külmaaine ja kliimasüsteemide käsitlemisega seotud ohte.



TÄHELEPANU! Kahjustuste oht

- Ärge puhastage pörandale paigaldatavat kliimaseadet survepesuriga.
 - Ärge kasutage pörandale paigaldatava kliimaseadme puhastamiseks kõvasid objekte ja puhastusvahendeid.
 - Puhastage pörandale paigaldatavat kliimaseadet vee ja õrnatoimelise puhastusvahendiga.
 - **Kunagi** ärge puhastage pörandale paigaldatavat kliimaseadet bensiini, diisli või lahustitega.
- > Aeg-ajalt puhastage pörandale paigaldatava kliimaseadme korpust ja õhu väljalaskemoodulit niiske lapiga.
 - > Eemaldage pörandale paigaldatava kliimaseadme ventilatsioonivõredelt (joon. 21, 1) mustust regulaarselt.
-  **joon. 21 leheküljel 12**
- > Vajaduse korral puhastage kaugjuhtimispuldi veidi niiske lapiga. Puhastage kaugjuhtimispuldi ekraani prillide puhastuslapiga.
 - > Puhastage või vahetage söefilter kord aastas (Söefiltri puhastamine või vahetamine).

Söefiltri sisu puhastamine

Puhastage pörandale paigaldatava kliimaseadme söefiltri sisu regulaarselt.  **joon. 22 leheküljel 12**

1. Tõmmake söefiltri sisu (1) kinnitusest välja.
2. Puhastage söefiltri sisu (1) puhastusvahendi lahusega ja laske sellel kuivada.
3. Pange kuiv söefiltri sisu (1) tagasi sisse.

Sõefiltri puhastamine või vahetamine

Puhastage või vahetage sõefilter kord aastas.

1. Tõmmake sõefiltri sisu (joon. 22, 1) kinnitusest välja.
2. Eemaldage sõefilter (joon. 22, 2).
3. Vajaduse korral puhastage sõefilter (joon. 22, 1) puhastusvahendi lahusega või vahetage välja.
4. Sisestage uus / kuiv ja puhas sõefilter (joon. 22, 1).

Kondensaadi äravoolu kontrollimine

- > Kontrollige, kas põrandale paigaldatava kliimaseadme külgedel olevad kondensaadi äravoolukanalid (joon. 21, 2) on puhtad ja kondensaat saab ära voolata.

Soojusvaheti hooldamine

- > Laske põrandale paigaldatava kliimaseadme soojusvahetit kord aastas erialatöökohas hooldada.

14 Tõrgete kõrvaldamine

Probleem	Põhjus	Abinõu
Jahutus puudub	Jahutuse (❄️) režiim ei ole seatud.	> Aktiveerige jahutuse (❄️) režiim (vt Jahutusrežiim).
	Ümbritsev temperatuur on kõrgem kui 52 °C.	Põrandale paigaldatav kliimaseade on loodud kasutamiseks üksnes ümbritseval temperatuuril – 5 ... 52 °C.
	Seatud temperatuur on ruumi temperatuurist kõrgem.	> Valige madalam temperatuur (vt Temperatuuri seadmine).
	Ümbritsev temperatuur on madalam kui 16 °C.	> Aktiveerige ringlusõhu (🌀) režiim.
	Termokaitse on defektne. Kompressor on kahjustatud. Külmaainet pole piisavalt. Soojusvaheti mähis on määrdunud. Väline ventilator on defektne.	> Võtke ühendust volitatud töökohajaga.
	Külmumiskaitsefunktsioon on tavaliselt aktiivne. Kompressor lülitub korduvalt sisse ja välja, kuid ei saavuta määratud temperatuuri.	> Valige suurim ventilatori kiirus (vt Ventilatori kiiruse käsitsi valimine).
	Sõiduki all olevad õhu sisselaske- ja/või väljalaskeavad on blokeeritud.	> Puhastage õhu sisselaske- ja/või väljalaskeavad (vt Puhastamine ja hooldamine).
	Õhu sisselaske- ja väljalaskeavad on paigaldatud liiga lähestikku.	> Suunake õhu väljalaskeavad õhu sisselaskeavadest eemale.
Soojendus puudub	Soojenduse (🔥) režiim ei ole seatud.	> Aktiveerige soojenduse (🔥) režiim (vt Soojendusrežiim).

Probleem	Põhjus	Abinõu
	Ümbritsev temperatuur on madalam kui -5 °C.	Põrandale paigaldatav kliimaseade on loodud kasutamiseks üksnes ümbritseval temperatuuril – 5 ... 52 °C.
	Seatud temperatuur on ruumi temperatuurist madalam.	> Valige kõrgem temperatuur (vt Temperatuuri seadmine).
	Ümbritsev temperatuur on kõrgem kui 31 °C.	Temperatuuri saab reguleerida ainult vahemikus 16 ... 31 °C.
	Termokaitse on defektne. Kompressor on kahjustatud. Külmaainet pole piisavalt. Soojusvaheti mähis on määrdunud. Väline ventilaator on defektne.	> Võtke ühendust volitatud hoolustehnikuga.
	Sõiduki all olevad õhu sisselaske- ja/või väljalaskeavad on blokeeritud.	> Puhastage õhu sisselaske- ja/või väljalaskeavad (vt Puhastamine ja hooldamine).
Põrandale paigaldatavast kliimasead- mest tuleb vähe õhku.	Õhufilter on ummistunud.	> Puhastage õhufiltrit (vt Sõefiltri si su puhastamine).
	Soojusvaheti mähis on määrdunud. Sisemine ventilaator on defektne.	> Võtke ühendust volitatud hool- dustehnikuga.
Vesi tungib sõidukisse.	Kondensaadi äravooluavad on ummis- tunud.	> Puhastage kondensaadi äravoo- luavad (vt Kondensaadi äravoolu kontrollimine).
	Tihendid on kahjustatud.	> Võtke ühendust volitatud hool- dustehnikuga.
Põrandale paigaldatav kliimaseade ei lülitu sisse.	Toitepinge (230 V~) ei ole ühenda- tud.	> Kontrollige toidet.
	Pinge on liiga madal (alla 200 V~). Pingemuundur on defektne. Termokaitse on defektne.	> Võtke ühendust volitatud hool- dustehnikuga.
	Toiteploki elektrikaitse on läbi põle- nud.	> Kontrollige toiteploki elektrikait- set (vt Tehnilised andmed).
Põrandale paigaldatava kliimaseadme töö peatub.	Õhufilter on ummistunud.	> Puhastage õhufiltrit (vt Sõefiltri si su puhastamine).
	Pinge on liiga madal (alla 200 V~). Pingemuundur on defektne. Termokaitse on defektne. Kondensaatori ventilaator on kahjusta- tud. Soojusvaheti mähis on määrdunud. Väline ventilaator on defektne.	> Võtke ühendust volitatud hool- dustehnikuga.
Põrandale paigaldatav kliimaseade ei lülitu välja.	Temperatuurandur on defektne.	> Võtke ühendust volitatud hool- dustehnikuga.
Vastuvõtjal kuvatakse veakood E1 .	Ruumi temperatuuranduril tekkis viga.	1. Veenduge, et juhtmed ja pistikud ei oleks defektsed ning oleks kor- ralikult sisestatud.

Probleem	Põhjus	Abinõu
		2. Vajaduse korral võtke ühendust volitatud hooldustehnikuga.
Vastuvõtjal kuvatakse veakood E2 .	Salongi soojusvaheti temperatuurian- duril tekkis viga.	> Võtke ühendust volitatud hool- dustehnikuga.
Vastuvõtjal kuvatakse veakood E3 .	Välise soojusvaheti temperatuurian- duril tekkis viga.	> Võtke ühendust volitatud hool- dustehnikuga.
Vastuvõtjal kuvatakse veakood E4 .	Juhtkaardiga loodud ühenduse ajal tekkis sideviga.	> Võtke ühendust volitatud hool- dustehnikuga.

15 Garantii

Kehtib seadusega ettenähtud garantii. Kui toode on defektne, võtke ühendust tootja kohaliku filiaaliga (vt dometic.com/dealer) või edasimüüjaga.

Remondi- ja garantiitööde töötlemiseks lisage palun alljärgnevad dokumendid, kui seadme meile saadate:

- ostukuupäevaga arve koopia;
- kaebuse põhjus või vea kirjeldus.

Pange tähele, et kui parandate ise või lasete mittekutselisel parandajal seda teha, võib see ohutust mõjutada ja garantii kehtetuks muuta.

16 Kõrvaldamine



HOIATUS! Tuleoht

- Külmaaine on äärmiselt tuleohtlik. Ärge avage ega kahjustage külmaaine torusid.
- Seadme isolatsioon sisaldab isoleerivat gaasi (vt tüübisilti). Ärge kahjustage isolatsiooni.



Integreeritud akude, tavaliste akude ja valgusallikatega toodete ringlussevõtt.





- Kui toode sisaldab integreeritud akusid, tavalisi akusid või valgusallikaid, siis neid ei pea enne jäätmekäitlusse andmist eemaldama.
- Kui soovite toote utiliseerida, küsige oma kohalikust jäätmekäitlusettevõttest või -spetsialistilt üksikasjaliku, kuidas seda kehtivate jäätmekäitluseeskirjade järgi teha.
- Toote saab jäätmekäitlusse anda tasuta.



Pakkematerjali ringlussevõtt. Kui võimalik, pange pakkematerjal vastavasse ringlussevõetava prügi kasti.

17 Tehnilised andmed

	FreshWell FWX4350EHP
Nimisisendpinge	220 ... 240 V~, 50 Hz
Voolutarve	

	FreshWell FWX4350EHP
Jahutamise nimivool	4,8 A
Jahutamise maksimaalne vool	6,2 A
Soojendamise nimivool	4,5 A
Soojendamise maksimaalne vool	5,1 A
Vajalik kaitse	10 A
Töötemperatuurivahemik:	- 5 ... 52 °C
Müraemissioon	< 58 dB(A)
Külmaaine	R32
Külmutusagensi kogus	0.43 kg
CO ₂ ekvivalent	0,290 t
Globaalse soojenemise potentsiaal (GSP)	675
Lisa-soojenduselement	500 W
Ventilaator	3 ventilaatori astet 1 automaatne režiim
Kaitseklass	IP X5
Sõiduki max ruumala (koos isoleeritud seintega)	30 m ³
Mõõdud (mm)	 joon. 23 leheküljel 13
Kaal	ligikaudu 21 kg
Ülevaatus/sertifikaat	  

Sisaldab fluoritud kasvuhoonegaase. Hermeetiliselt tihendatud seade.

Ελληνικά

1	Σημαντικές σημειώσεις.....	517
2	Επεξήγηση των συμβόλων.....	517
3	Επεξήγηση των συμβόλων που υπάρχουν πάνω στη συσκευή.....	518
4	Υποδείξεις ασφαλείας.....	518
5	Ομάδα στόχος.....	520
6	Περιεχόμενα συσκευασίας.....	521
7	Πρόσθετος εξοπλισμός.....	521
8	Προβλεπόμενη χρήση.....	521
9	Τεχνική περιγραφή.....	522
10	Εγκατάσταση.....	526
11	Πριν από την πρώτη χρήση.....	532
12	Λειτουργία.....	532
13	Καθαρισμός και φροντίδα.....	537
14	Αντιμέτωπη βλαβών.....	539
15	Εγγύηση.....	541
16	Απόρριψη.....	542
17	Τεχνικά χαρακτηριστικά.....	542

1 Σημαντικές σημειώσεις

Παρακαλούμε να διαβάσετε προσεκτικά αυτές τις οδηγίες και να ακολουθήσετε όλες τις οδηγίες, τους κανονισμούς και τις προειδοποιήσεις που περιλαμβάνονται στο εγχειρίδιο αυτού του προϊόντος, έτσι ώστε να διασφαλίζεται πάντοτε η σωστή εγκατάσταση, χρήση και συντήρηση του προϊόντος. Αυτές οι οδηγίες ΠΡΕΠΕΙ πάντοτε να συνοδεύουν το προϊόν.

Με τη χρήση του προϊόντος επιβεβαιώνετε δια του παρόντος ότι έχετε διαβάσει προσεκτικά όλες τις οδηγίες, τους κανονισμούς και τις προειδοποιήσεις καθώς και ότι έχετε κατανοήσει και συμφωνείτε να τηρήσετε τους όρους και τις προϋποθέσεις που ορίζονται στο παρόν έγγραφο. Συμφωνείτε να χρησιμοποιείτε αυτό το προϊόν μόνο για τον προβλεπόμενο σκοπό και την προβλεπόμενη χρήση, πάντοτε σύμφωνα με τις οδηγίες, τους κανονισμούς και τις προειδοποιήσεις που ορίζονται στο παρόν εγχειρίδιο προϊόντος καθώς και σύμφωνα με όλους τους ισχύοντες νόμους και κανονισμούς. Σε περίπτωση μη ανάγνωσης και τήρησης των οδηγιών και των προειδοποιήσεων που ορίζονται στο παρόν έγγραφο, ενδέχεται να προκληθούν τραυματισμοί σε εσάς τον ίδιο και σε τρίτους, ζημιά στο προϊόν σας ή υλικές ζημιές σε άλλες ιδιοκτησίες στο άμεσο περιβάλλον. Αυτό το εγχειρίδιο προϊόντος, συμπεριλαμβανομένων των οδηγιών, των κανονισμών, των προειδοποιήσεων και των σχετικών εγγράφων, ενδέχεται να υποβληθεί σε τροποποιήσεις και ενημερώσεις. Για ενημερωμένες πληροφορίες για το προϊόν, επισκεφθείτε την ηλεκτρονική διεύθυνση documents.dometic.com.

2 Επεξήγηση των συμβόλων



ΠΡΟΕΙΔΟΠΟΙΗΣΗ!

Καταδεικνύει μια επικίνδυνη κατάσταση, η οποία εάν δεν αποτραπεί, μπορεί να προκληθεί θανατηφόρο ατύχημα ή σοβαρός τραυματισμός.



ΠΡΟΦΥΛΑΞΗ!

Καταδεικνύει μια επικίνδυνη κατάσταση, η οποία εάν δεν αποτραπεί, μπορεί να προκληθεί μικρή ή μέτρια σοβαρότητα τραυματισμός.

**ΠΡΟΣΟΧΗ!**

Καταδεικνύει μια κατάσταση, η οποία εάν δεν αποτραπεί, μπορεί να προκληθούν υλικές ζημιές.



ΥΠΟΔΕΙΞΗ Συμπληρωματικά στοιχεία για τον χειρισμό του προϊόντος.

3 Επεξήγηση των συμβόλων που υπάρχουν πάνω στη συσκευή



Προειδοποίηση! Υλικό με χαμηλή ταχύτητα καύσης.



Διαβάστε το εγχειρίδιο χρήσης.



Διαβάστε το εγχειρίδιο σέρβις.

4 Υποδείξεις ασφαλείας

Βασική ασφάλεια

**ΠΡΟΕΙΔΟΠΟΙΗΣΗ! Κίνδυνος ηλεκτροπληξίας**

- Η τοποθέτηση, η συντήρηση και οι επισκευές της συσκευής πρέπει να πραγματοποιούνται μόνο από ειδικευμένο προσωπικό, το οποίο είναι εξοικειωμένο με τους κινδύνους που σχετίζονται με τη μεταχείριση του ψυκτικού μέσου και των συστημάτων κλιματισμού καθώς και τους σχετικούς κανονισμούς. Για υπηρεσίες επισκευής, επικοινωνήστε με το κέντρο σέρβις της χώρας σας (βλέπε dometic.com/dealer).
- Εάν προκληθεί ζημιά στο καλώδιο τροφοδοσίας της συσκευής, το καλώδιο τροφοδοσίας πρέπει να αντικατασταθεί από τον κατασκευαστή, έναν τεχνικό του τμήματος εξυπηρέτησης πελατών ή έναν άλλο τεχνικό με παρόμοια εξειδίκευση, για να αποφευχθούν τυχόν κίνδυνοι ασφαλείας.

**ΠΡΟΕΙΔΟΠΟΙΗΣΗ! Κίνδυνος πυρκαγιάς**

- Μη χρησιμοποιείτε τη συσκευή κοντά σε εύφλεκτα υγρά.
- Βεβαιωθείτε ότι δεν αποθηκεύονται ή τοποθετούνται εύφλεκτα αντικείμενα κοντά στην έξοδο αέρα. Πρέπει να τηρείται απόσταση τουλάχιστον 50 cm.
- Μην αφαιρέσετε το επάνω κάλυμμα της συσκευής σε περίπτωση πυρκαγιάς. Αντί αυτού, χρησιμοποιήστε εγκεκριμένα μέσα κατάσβεσης. Μη χρησιμοποιείτε νερό για την πυρόσβεση.
- Το ψυκτικό μέσο στο κύκλωμα ψυκτικού μέσου είναι ιδιαίτερα εύφλεκτο και σε περίπτωση διαρροής, ενδέχεται να συσσωρευτούν εύφλεκτα αέρια, εάν η συσκευή βρίσκεται σε

μικρό χώρο. Σε περίπτωση ζημιάς στο κύκλωμα ψυκτικού μέσου: Διατηρήστε τις γυμνές φλόγες και πιθανές πηγές ανάφλεξης μακριά από τη συσκευή. Αερίστε καλά τον χώρο. Απενεργοποιήστε τη συσκευή.

- Η συσκευή πρέπει να αποθηκεύεται σε εσωτερικό χώρο χωρίς πηγές ανάφλεξης συνεχούς λειτουργίας, όπως για παράδειγμα γυμνές φλόγες, ενεργές συσκευές αερίου ή ενεργές ηλεκτρικές συσκευές θέρμανσης.
- Σε καμία περίπτωση δεν πρέπει να χρησιμοποιούνται πιθανές πηγές ανάφλεξης για την αναζήτηση ή την ανίχνευση διαρροών ψυκτικού μέσου. Δεν επιτρέπεται η χρήση πυρσού αλογονιδίων (ή οποιουδήποτε άλλου ανιχνευτή, που χρησιμοποιεί γυμνή φλόγα).
- Για την επιτάχυνση της διαδικασίας απόψυξης ή για τον καθαρισμό, μη χρησιμοποιείτε μέσα, τα οποία δεν συνιστώνται από τον κατασκευαστή.
- Δεν επιτρέπεται η διάτρηση ή η καύση της συσκευής.
- Λάβετε υπόψη ότι τα ψυκτικά μέσα ενδέχεται να είναι άοσμα.



ΠΡΟΕΙΔΟΠΟΙΗΣΗ! Κίνδυνος τραυματισμού

- Μη θέσετε σε λειτουργία τη συσκευή, εάν παρουσιάζει εμφανείς ζημιές.
- Αυτή η συσκευή μπορεί να χρησιμοποιηθεί από παιδιά ηλικίας 8 ετών και επάνω καθώς και άτομα με μειωμένες φυσικές, αισθητηριακές ή πνευματικές ικανότητες ή με έλλειψη εμπειρίας και γνώσεων, εάν επιτηρούνται ή τους έχουν δοθεί οδηγίες σχετικά με τη χρήση της συσκευής με ασφαλή τρόπο και κατανοούν τους σχετικούς κινδύνους.
- **Οι ηλεκτρικές συσκευές δεν είναι παιχνίδια.** Η συσκευή πρέπει πάντοτε να φυλάσσεται και να χρησιμοποιείται μακριά από παιδιά πολύ μικρής ηλικίας ή άτομα με μειωμένες σωματικές ικανότητες.
- Τα παιδιά δεν επιτρέπεται να παίζουν με τη συσκευή.
- Ο καθαρισμός και η συντήρηση χρήστη δεν επιτρέπεται να πραγματοποιούνται από παιδιά χωρίς επιτήρηση.
- Μην κάνετε τροποποιήσεις ή μετατροπές στη συσκευή.
- Μη βάζετε τα χέρια σας μέσα σε εξόδους αέρα και μην τοποθετείτε ξένα αντικείμενα μέσα στο κλιματιστικό κάτω πάγκου.
- Μην ανοίγετε ή προκαλείτε σε καμία περίπτωση ζημιά στο κύκλωμα ψυκτικού μέσου.
- Η συντήρηση πρέπει να πραγματοποιείται μόνο σύμφωνα με τις συστάσεις του κατασκευαστή του εξοπλισμού. Οι εργασίες συντήρησης και επισκευής, για τις οποίες απαιτείται η βοήθεια διαφορετικού ειδικευμένου προσωπικού, πρέπει να πραγματοποιούνται υπό την επίβλεψη του ατόμου που διαθέτει επάρκεια προσόντων για τη χρήση εύφλεκτων ψυκτικών μέσων.

**ΠΡΟΣΟΧΗ! Κίνδυνος πρόκλησης ζημιάς**

- Σε περίπτωση βλάβης στο κύκλωμα ψυκτικού μέσου της συσκευής, η συσκευή πρέπει να ελεγχθεί από μια εξειδικευμένη εταιρεία και να επισκευαστεί με τον ενδεδειγμένο τρόπο. Το ψυκτικό μέσο δεν επιτρέπεται σε καμία περίπτωση να απελευθερώνεται στον αέρα.
- Μην ακουμπάτε βαριά αντικείμενα ή ασκείτε πίεση στη συσκευή.
- Μην εκθέτετε το κλιματιστικό κάτω πάγκου σε νερό.

Ασφαλής εγκατάσταση της συσκευής**ΠΡΟΕΙΔΟΠΟΙΗΣΗ! Κίνδυνος τραυματισμού**

- Η συσκευή πρέπει να εγκαθίσταται με ασφάλεια, έτσι ώστε να μην υπάρχει κίνδυνος πτώσης.
- Στερεώστε και τακτοποιήστε τα καλώδια κατά τέτοιο τρόπο, ώστε να μην υπάρχει κίνδυνος να σκοντάψει κανείς ή να τους προκαλέσει ζημιά.

**ΠΡΟΣΟΧΗ! Κίνδυνος πρόκλησης ζημιάς**

- Βεβαιωθείτε ότι η προδιαγραφή τάσης στην πινακίδα στοιχείων συμφωνεί με την προδιαγραφή τάσης της τροφοδοσίας ηλεκτρικού ρεύματος.
- Χρησιμοποιήστε κανάλια καλωδίων για να περάσετε καλώδια μέσα από τοίχους με αιχμηρές γωνίες.
- Μην τοποθετείτε μη στερεωμένα ή λυγισμένα καλώδια κοντά σε ηλεκτρικά αγώγιμα υλικά.
- Μην τραβάτε τα καλώδια.

Ασφαλής λειτουργία της συσκευής**ΠΡΟΕΙΔΟΠΟΙΗΣΗ! Κίνδυνος ηλεκτροπληξίας**

Αποσυνδέετε πάντοτε την τροφοδοσία ηλεκτρικού ρεύματος, όταν πραγματοποιείτε εργασίες στη συσκευή.

**ΠΡΟΦΥΛΑΞΗ! Κίνδυνος τραυματισμού**

Μην ακουμπάτε τη συσκευή κατά τη λειτουργία της. Η συσκευή περιλαμβάνει θερμά και ψυχρά επιμέρους εξαρτήματα, κινούμενα εξαρτήματα και ηλεκτρικά στοιχεία, τα οποία μπορεί να προκαλέσουν τραυματισμούς.

**ΠΡΟΣΟΧΗ! Κίνδυνος πρόκλησης ζημιάς**

Αποφύγετε τους έντονους κραδασμούς. Η συσκευή δεν θα λειτουργήσει σωστά, εάν εκτίθεται σε έντονους κραδασμούς.

5 Ομάδα στόχος

Η μηχανική και ηλεκτρολογική εγκατάσταση καθώς και η ρύθμιση της συσκευής πρέπει να πραγματοποιούνται από έναν εξειδικευμένο τεχνικό, ο οποίος διαθέτει αντίστοιχη κατάρτιση και επαρκείς γνώσεις σχετικά με την κατασκευή και τη λειτουργία εξοπλισμού και εγκαταστάσεων οχημάτων και οικημάτων, είναι εξοικειωμένος με τους σχετικούς κανονισμούς της χώρας, στην οποία πρόκειται να εγκατασταθεί ή/και να χρησιμοποιηθεί ο εξοπλισμός και έχει λάβει εκπαίδευση ασφαλείας για την αναγνώριση και την αποφυγή των σχετικών κινδύνων.

6 Περιεχόμενα συσκευασίας

 σχ. 1 στη σελίδα 3

Αρ.	Ποσότητα	Περιγραφή
1	1	Κλιματιστικό κάτω πάγκου
2	1	Τηλεχειριστήριο
3	2	Τύπος μπαταρίας AAA
4	1	Αισθητήρας θερμοκρασίας
5	1	Δέκτης
6	1	Ένθετο φίλτρου άνθρακα
7	2	Στηρίγματα τοποθέτησης
8	3	Ταχυσύνδεσμος
9	4	Στήριγμα στερέωσης
10	10	Ροδέλα
11	26	Βίδα 4 x 20 mm
12	4	Βίδα 3 x 15 mm
13	1	Κάλυμμα εξόδου αέρα
14	2	Σωλήνας εκκένωσης
15	2	Εξωτερικές σχάρες
-	1	Πατρών συναρμολόγησης

7 Πρόσθετος εξοπλισμός

Περιγραφή	Κωδικός
Σωλήνας διανομής αέρα	9100300019
Πλέγμα εξόδου αέρα	9100300077
Καμπύλη 90°	9100300015
Πλέγμα εισόδου αέρα	9100300017
DC KIT DSP-T 12	9600007286
KIT DC DSP-T 24	9600007287

8 Προβλεπόμενη χρήση

Το κλιματιστικό κάτω πάγκου προορίζεται για χρήση σε αυτοκινούμενα τροχήσπιτα, συρόμενα τροχήσπιτα και άλλα οχήματα με χώρους διαμονής.

Το κλιματιστικό κάτω πάγκου **δεν** είναι κατάλληλο για εγκατάσταση σε:

- Οικίες και διαμερίσματα
- Φορτηγά και επιβατικά οχήματα

- Μηχανήματα κατασκευαστικών έργων, αγροτικά μηχανήματα ή παρόμοιος εξοπλισμός
- Σκάφη και κρουαζιερόπλοια
- Τρένα και αεροπλάνα

Αυτό το προϊόν είναι κατάλληλο μόνο για τον προβλεπόμενο σκοπό και την προβλεπόμενη χρήση σύμφωνα με αυτές τις οδηγίες.

Αυτό το εγχειρίδιο παρέχει πληροφορίες που είναι απαραίτητες για τη σωστή εγκατάσταση και χρήση του προϊόντος. Τυχόν μη ενδεδειγμένη εγκατάσταση, χρήση ή/και συντήρηση θα έχει ως συνέπεια την ανεπαρκή απόδοση και ενδεχομένως την πρόκληση βλάβης.

Ο κατασκευαστής δεν αποδέχεται καμία ευθύνη για τυχόν τραυματισμούς ή ζημιές στο προϊόν, που οφείλονται σε:

- Λανθασμένη τοποθέτησης, συναρμολόγησης ή σύνδεση, συμπεριλαμβανομένης της υπερβολικά υψηλής τάσης
- Λανθασμένη συντήρηση ή χρήση μη αυθεντικών ανταλλακτικών εξαρτημάτων, που δεν προέρχονται από τον κατασκευαστή
- Μετατροπές στο προϊόν χωρίς τη ρητή άδεια του κατασκευαστή
- Χρήση για σκοπούς διαφορετικούς από αυτούς που περιγράφονται σε αυτό το εγχειρίδιο

Η Dometic διατηρεί το δικαίωμα αλλαγής της εμφάνισης και των προδιαγραφών του προϊόντος.

9 Τεχνική περιγραφή

Το κλιματιστικό κάτω πάγκου παρέχει στον εσωτερικό χώρο ενός οχήματος ψυχρό, αφυγρασμένο αέρα.

Ο χειρισμός του κλιματιστικού κάτω πάγκου πραγματοποιείται με ένα τηλεχειριστήριο.

Το κλιματιστικό κάτω πάγκου μπορεί να χαμηλώσει τη θερμοκρασία εντός του οχήματος μέχρι ένα συγκεκριμένο επίπεδο. Η θερμοκρασία εξαρτάται από τον τύπο του οχήματος, τη θερμοκρασία περιβάλλοντος και την ψυκτική ισχύ του κλιματιστικού κάτω πάγκου.

Το κλιματιστικό κάτω πάγκου διαθέτει λειτουργία απόψυξης και αποτροπής εισόδου ψυχρού αέρα. Η λειτουργία απόψυξης αποτρέπει το πάγωμα του εξωτερικού εναλλάκτη θερμότητας στη λειτουργία θέρμανσης. Η λειτουργία αποτροπής εισόδου ψυχρού αέρα αποτρέπει την είσοδο ψυχρού αέρα στο εσωτερικό του οχήματος κατά τη λειτουργία θέρμανσης.

Εξαρτήματα

Το κύκλωμα ψυκτικού μέσου του κλιματιστικού κάτω πάγκου αποτελείται από τα παρακάτω κύρια επιμέρους εξαρτήματα:

 σχ. 2 στη σελίδα 3

• Συμπιεστής (1)

Ο συμπιεστής αναρροφά το ψυκτικό μέσο και το συμπιέζει. Έτσι αυξάνεται η πίεση και η θερμοκρασία του ψυκτικού μέσου.

• Συμπυκνωτής (2)

Ο συμπυκνωτής διασφαλίζει ότι ο αέρας που τον διαπερνά απορροφά τη θερμότητα, με αποτέλεσμα το θερμό αέριο ψυκτικό μέσο να ψύχεται και να υγροποιείται.

• Εξατμιστής (3)

Οι εξατμιστές πραγματοποιούν ψύξη και αφύγρανση του αέρα που τους διαπερνά. Το ψυκτικό μέσο απορροφά τη θερμότητα και εξατμίζεται.

- **Ανεμιστήρας (4)**

Ο ανεμιστήρας κατανέμει τον ψυχρό ή θερμό αέρα μέσα στο όχημα, μέσω μιας μονάδας εξόδου αέρα.

- **4-οδη βαλβίδα (5)**

Η 4-οδη βαλβίδα αντιστρέφει το κύκλωμα ψύξης. Με αυτόν τον τρόπο, ο εξατμιστής μετατρέπεται σε συμπυκνωτή και θερμαίνει τον αέρα που τον διαπερνά.

- **Ηλεκτρικό θερμαντικό στοιχείο (6)**

Το ηλεκτρικό θερμαντικό στοιχείο ενισχύει τη θερμαντική επίδραση, όταν η εξωτερική θερμοκρασία είναι χαμηλή.

- **Είσοδος αέρα (7), έξοδος αέρα (8) για τον εξωτερικό εναλλάκτη θερμότητας**

Ο αέρας αναρροφάται μέσα στο κλιματιστικό κάτω πάγκου, μέσω της εισόδου αέρα και εξέρχεται μέσω της εξόδου αέρα.





- **Έξοδοι αέρα (9), είσοδος αέρα (10) για τον εσωτερικό εναλλάκτη θερμότητας**





Ο αέρας αναρροφάται μέσα στο κλιματιστικό κάτω πάγκου, μέσω της εισόδου αέρα και εξέρχεται μέσω των εξόδων αέρα. Ανάλογα με τον επιλεγμένο τρόπο λειτουργίας, ο εσωτερικός εναλλάκτης θερμότητας θερμαίνει ή ψύχει τον αέρα.

Τηλεχειριστήριο

Οι ρυθμίσεις του κλιματιστικού κάτω πάγκου πραγματοποιούνται μέσω τηλεχειριστηρίου.







Το τηλεχειριστήριο διαθέτει τα εξής στοιχεία χειρισμού και ενδείξεων:  σχ. 3 στη σελίδα 4

Αρ.	Εξάρτημα	Περιγραφή
1	Οθόνη	Απεικονίζει τα εξής: <ul style="list-style-type: none"> • Χρόνος • Επιλεγμένη θερμοκρασία εσωτερικού χώρου σε °C ή °F • Πραγματική θερμοκρασία εσωτερικού χώρου • Λειτουργία κλιματισμού • Βαθμίδα ανεμιστήρα • Σύμβολα για ενεργές πρόσθετες λειτουργίες • Κατάσταση μπαταρίας
2	Κουμπί 	Ενεργοποιεί ή θέτει σε λειτουργία αναμονής το κλιματιστικό και το τηλεχειριστήριο.
3	Κουμπί 	Επιλέγει τη ρύθμιση του ανεμιστήρα.
4	Κουμπί MODE	Επιλέγει τη λειτουργία κλιματισμού.
5	Κουμπί 	Ενεργοποιεί τη λειτουργία ύπνου.
6	Κουμπί 	
	Πάτημα μία φορά:	Εμφανίζει την τρέχουσα θερμοκρασία εσωτερικού χώρου (εμφανίζεται το σύμβολο  .
	Εκ νέου πάτημα:	Απεικονίζει τη ρυθμισμένη θερμοκρασία.

Αρ.	Εξάρτημα	Περιγραφή
7	Κουμπί 	Δεν έχει αντιστοιχηθεί ακόμη κάποια λειτουργία.
8	Κουμπί °C/°F	Πραγματοποιεί εναλλαγή μεταξύ των μονάδων μέτρησης θερμοκρασίας βαθμών Κελσίου (°C) και βαθμών Φαρενάιτ (°F).
9	Κουμπί 	Ρυθμίζει τον χρονοδιακόπτη και το ρολόι.
10	Κουμπί SET	Επιβεβαιώνει και αποθηκεύει τις ρυθμίσεις.
11	Κουμπί 	Καμία λειτουργία.
12	Κουμπί +	Αυξάνει την επιλεγμένη τιμή.
13	Κουμπί -	Μειώνει την επιλεγμένη τιμή.
14	Σύμβολο 	Απεικονίζεται, όταν οι μπαταρίες στο τηλεχειριστήριο είναι άδειες.
15	Σύμβολο 	Εμφανίζεται, όταν το τηλεχειριστήριο μεταδίδει τιμές στο κλιματιστικό κάτω πάγκου.

Λειτουργίες κλιματισμού

Το κλιματιστικό κάτω πάγκου έχει τις εξής διαθέσιμες λειτουργίες κλιματισμού:

Λειτουργία κλιματισμού	Μήνυμα οθόνης	Περιγραφή
Αυτόματα	A	Το κλιματιστικό κάτω πάγκου ρυθμίζει τη θερμοκρασία εσωτερικού χώρου σύμφωνα με τη ρυθμισμένη θερμοκρασία, θερμαίνοντας ή ψύχοντας τον αέρα και ελέγχοντας την απαιτούμενη ταχύτητα ανεμιστήρα. Υπόδειξη: Στην «Αυτόματη» λειτουργία, το πλήκτρο  , το πλήκτρο + και το πλήκτρο - είναι απενεργοποιημένα.
Ψύξη		Το κλιματιστικό κάτω πάγκου μειώνει τη θερμοκρασία εσωτερικού χώρου σύμφωνα με τη ρυθμισμένη θερμοκρασία και τις καθορισμένες ρυθμίσεις ανεμιστήρα.
Θέρμανση		Το κλιματιστικό κάτω πάγκου αυξάνει τη θερμοκρασία εσωτερικού χώρου σύμφωνα με τη ρυθμισμένη θερμοκρασία και τις καθορισμένες ρυθμίσεις ανεμιστήρα.
Ανακυκλοφορία αέρα		Ο ανεμιστήρας τίθεται σε λειτουργία, για να πραγματοποιηθεί κυκλοφορία του αέρα χωρίς θέρμανση ή ψύξη, με τις καθορισμένες ρυθμίσεις ανεμιστήρα.
Αφύγνωση		Το κλιματιστικό κάτω πάγκου ρυθμίζει τη θερμοκρασία εσωτερικού χώρου σύμφωνα με τη ρυθμισμένη θερμοκρασία, ψύχοντας τον αέρα και ελέγχοντας την απαιτούμενη ταχύτητα ανεμιστήρα. Επιπρόσθετα, το κλιματιστικό κάτω πάγκου αφαιρεί επίσης υγρασία από τον αέρα. Υπόδειξη: Στη λειτουργία «Αφύγνωση», το πλήκτρο  είναι απενεργοποιημένο.



Λειτουργία κλιματισμού	Μήνυμα οθόνης	Περιγραφή
Λειτουργία ύπνου		<p>Σε λειτουργία ψύξης: Όταν η θερμοκρασία δωματίου είναι 2 °C υψηλότερη από τη ρυθμισμένη θερμοκρασία, ο συμπιεστής αρχίζει να λειτουργεί. Όταν η θερμοκρασία δωματίου πέσει 2 °C κάτω από τη ρυθμισμένη θερμοκρασία, ο συμπιεστής σταματά να λειτουργεί.</p> <p>Σε λειτουργία θέρμανσης: Όταν η θερμοκρασία δωματίου είναι 2 °C χαμηλότερη από τη ρυθμισμένη θερμοκρασία, ο συμπιεστής αρχίζει να λειτουργεί. Όταν η θερμοκρασία δωματίου αυξηθεί 2 °C πάνω από τη ρυθμισμένη θερμοκρασία, ο συμπιεστής σταματά να λειτουργεί.</p>

Τρέχουσα θερμοκρασία αέρα στην αυτόματη λειτουργία

Τρέχουσα θερμοκρασία εσωτερικού χώρου θ	$\theta \leq 20\text{ }^{\circ}\text{C}$	$22\text{ }^{\circ}\text{C} < \theta < 25\text{ }^{\circ}\text{C}$	$\theta \geq 25\text{ }^{\circ}\text{C}$
Σημείο αναφοράς	20 °C	22 °C	25 °C
Λειτουργία κλιματισμού	«Θέρμανση» ή «Ανακυκλοφορία-αέρα»	«Αφύγρανση» ή «Ανακυκλοφορία αέρα»	«Ψύξη»

Λειτουργία χρονοδιακόπτη

Το κλιματιστικό κάτω πάγκου διαθέτει μια λειτουργία χρονοδιακόπτη.

Μήνυμα οθόνης	Περιγραφή
	Το κλιματιστικό ενεργοποιείται κατά την καθορισμένη ώρα.
	Το κλιματιστικό απενεργοποιείται κατά την καθορισμένη ώρα.
	Το κλιματιστικό ενεργοποιείται και απενεργοποιείται κατά τις καθορισμένες ώρες.

Δέκτης

Ο δέκτης περιλαμβάνει τα παρακάτω στοιχεία χειρισμού και ενδείξεων:  σελ. **4** στη **σελίδα 5**

Αρ.	Εξάρτημα	Κατάσταση	Περιγραφή
1	Οθόνη	On	Εμφανίζεται η ρυθμισμένη θερμοκρασία ή η θερμοκρασία εσωτερικού χώρου.
		Off	Ο δέκτης είναι απενεργοποιημένος ή σε λειτουργία αναμονής.
2	Κόκκινη / πράσινη λυχνία LED	Συνεχές άναμμα με κόκκινο χρώμα	Η λειτουργία αναμονής είναι ενεργοποιημένη.
		Συνεχές άναμμα με πράσινο χρώμα	Οποιαδήποτε λειτουργία, εκτός από τη λειτουργία αναμονής, είναι ενεργοποιημένη.
		Αναβόσβημα με κόκκινο και πράσινο χρώμα	Το κλιματιστικό κάτω πάγκου είναι ενεργοποιημένο. Δεν υπάρχει τάση τροφοδοσίας.

Αρ.	Εξάρτημα	Κατάσταση	Περιγραφή
3	Μπλε λυχνία LED	Συνεχές άναμμα	Η λειτουργία «Ψύξη» είναι ενεργοποιημένη.
		Αναβόσβημα	Η λειτουργία «Αφύγρυνση» είναι ενεργοποιημένη.
		Off	Οποιαδήποτε λειτουργία, εκτός από τις λειτουργίες «Ψύξη» και «Αφύγρυνση», είναι ενεργοποιημένη.
4	Πορτοκαλί λυχνία LED	Συνεχές άναμμα	Η λειτουργία «Θέρμανση» είναι ενεργοποιημένη.
		Αναβόσβημα	Η λειτουργία «Θέρμανση» είναι ενεργοποιημένη. Η λειτουργία απόψυξης ή η λειτουργία αποτροπής εισόδου ψυχρού αέρα είναι ενεργοποιημένη. Το κλιματιστικό κάτω πάγκου δεν παράγει θερμό αέρα.
		Off	Οποιαδήποτε λειτουργία, εκτός από τη λειτουργία «Θέρμανση», είναι ενεργοποιημένη.
5	Κίτρινη λυχνία LED	Συνεχές άναμμα	Η λειτουργία χρονοδιακόπτη είναι ενεργοποιημένη.
		Off	Η λειτουργία χρονοδιακόπτη είναι απενεργοποιημένη.

10 Εγκατάσταση

Σημείωση για την τοποθέτηση

Οι παρακάτω οδηγίες πρέπει να τηρούνται κατά την τοποθέτηση του κλιματιστικού κάτω πάγκου:



ΚΙΝΔΥΝΟΣ! Κίνδυνος ηλεκτροπληξίας

Αποσυνδέστε όλες τις τροφοδοσίες ηλεκτρικού ρεύματος, όταν πραγματοποιείτε εργασίες στο κλιματιστικό κάτω πάγκου.



ΠΡΟΦΥΛΑΞΗ! Κίνδυνος τραυματισμού

- Σε περίπτωση μη ενδεδειγμένης τοποθέτησης του κλιματιστικού κάτω πάγκου μπορεί να τεθεί σε κίνδυνο η ασφάλεια του χρήστη και να προκληθεί ανεπανόρθωτη ζημιά στη συσκευή.
- Ο κατασκευαστής δεν αναλαμβάνει καμία ευθύνη για τυχόν δυσλειτουργίες και για την ασφάλεια του κλιματιστικού κάτω πάγκου, ειδικά για τυχόν τραυματισμούς ή/και υλικές ζημιές, εάν το κλιματιστικό κάτω πάγκου δεν έχει τοποθετηθεί σύμφωνα με αυτές τις οδηγίες τοποθέτησης.
- Φορέστε τον συνιστώμενο προστατευτικό ρουχισμό (π.χ. προστατευτικά γυαλιά, γάντια) κατά την εγκατάσταση του κλιματιστικού κάτω πάγκου.



ΠΡΟΣΟΧΗ! Κίνδυνος πρόκλησης ζημιάς

- Κατά την εγκατάσταση του κλιματιστικού κάτω πάγκου, προσέξτε το στατικό βάρος του οχήματος και τη στεγανοποίηση όλων των ανοιγμάτων.
- Πριν από τη διάνοιξη οπών, βεβαιωθείτε ότι δεν υπάρχει περίπτωση να προκληθούν ζημιές σε ηλεκτρικά καλώδια ή άλλα εξαρτήματα του οχήματος.

Μεταφορά του κλιματιστικού κάτω πάγκου



ΠΡΟΦΥΛΑΞΗ! Κίνδυνος τραυματισμού

Μη μεταφέρετε το κλιματιστικό κάτω πάγκου μόνος σας.



ΠΡΟΣΟΧΗ! Κίνδυνος πρόκλησης ζημιάς

- Μην τραβάτε ή σπρώχνετε το κλιματιστικό κάτω πάγκου (σχ. **5**, **A**).
- Μην χρησιμοποιείτε τις σχισμές αερισμού, για να σηκώσετε το κλιματιστικό κάτω πάγκου (σχ. **5**, **B**).

σχ. **5** στη σελίδα 5

Θέση τοποθέτησης

- Για την εγκατάσταση της συσκευής απαιτείται η δημιουργία ανοιγμάτων στο δάπεδο. Βεβαιωθείτε ότι τα ανοίγματα είναι προσβάσιμα και δεν καλύπτονται από εξαρτήματα του οχήματος.
- Πριν από την εγκατάσταση του κλιματιστικού κάτω πάγκου, βεβαιωθείτε ότι δεν υπάρχει κίνδυνος πρόκλησης ζημιάς σε εξαρτήματα του οχήματος από την τοποθέτηση του κλιματιστικού κάτω πάγκου (π.χ. σε καλωδιώσεις, λαμπτήρες, ντουλάπια, πόρτες).
- Η κλίση της επιφάνειας τοποθέτησης δεν επιτρέπεται να υπερβαίνει τις 10 °.
- Τοποθετήστε το κλιματιστικό κάτω πάγκου σε ένα κεντρικό σημείο του οχήματος (π.χ. σε ένα ντουλάπι ή σε παρόμοιο περίβλημα), για να επιτευχθεί ο βέλτιστος κλιματισμός του οχήματος.
- Επιλέξτε ένα εύκολα προσβάσιμο σημείο για τις εργασίες συντήρησης, αποσυαρμολόγησης και τοποθέτησης.
- Το κλιματιστικό κάτω πάγκου πρέπει να εγκαθίσταται στο δάπεδο.
- Πριν από τη διάνοιξη οπών, τοποθετήστε το πατρών στερέωσης μέσα στο επιλεγμένο ντουλάπι, για να ελέγξετε το διαθέσιμο χώρο για τις οπές στο δάπεδο.
- Βεβαιωθείτε ότι το κλιματιστικό κάτω πάγκου έχει περιμετρικά ελάχιστη απόσταση 30 mm από τοιχώματα και έπιπλα, για να ελαχιστοποιηθεί η μετάδοση θορύβου και κραδασμών κατά τη λειτουργία.
- Διατηρήστε απόσταση 20 cm ανάμεσα στο μπροστινό μέρος του κλιματιστικού κάτω πάγκου και στα τοιχώματα του ντουλαπιού, για να διευκολύνεται η αντικατάσταση του φίλτρου.
- Σε περίπτωση εγκατάστασης του κλιματιστικού κάτω πάγκου σε ένα εξωτερικό διαμέρισμα (π.χ. ψεύτικο πάτωμα), ο προς επεξεργασία αέρας πρέπει να αντλείται από το χώρο επιβατών του οχήματος.
- Βεβαιωθείτε ότι δεν αναρροφάται εξωτερικός αέρας στον εσωτερικό χώρο. Η είσοδος εξωτερικού αέρα μπορεί να μειώσει σημαντικά την αποδοτικότητα του κλιματιστικού κάτω πάγκου.

Σημειώσεις για το ηλεκτρικό σύστημα



σχ. **6** στη σελίδα 6

Στοιχείο	Περιγραφή
1	Κύρια πλακέτα
2	Αισθητήρας συμπίκνωσης
3	Προστατευτικό μοτέρ
4	Περιοριστής θερμοκρασίας
5	Στοιχείο θερμαντήρα
6	Θερμική σύνδεση
7	Ρελέ θερμαντήρα
8	Βαλβίδα αναστροφής
9	Ισχύς

Στοιχείο	Περιγραφή
10	Αισθητήρας εξατμιστή
11	Πλακέτα διασύνδεσης
12	Αισθητήρας θερμοκρασίας χώρου
13	Πλακέτα οθόνης
14	Πυκνωτής εκκίνησης
15	Λειτουργία ήπιας εκκίνησης
16	Πυκνωτής λειτουργίας
17	Ανεμιστήρας συμπίκνωσης
18	Ανεμιστήρας εξατμιστή
bu	Blue
bn	Καφέ
ye	Κίτρινο
gn	Πράσινο
rd	Κόκκινο
bk	Μαύρο
vt	Βιολετί

- Βεβαιωθείτε ότι η προδιαγραφη τάσης στην πινακίδα τύπου είναι ίδια με την υπάρχουσα τροφοδοσία ηλεκτρικού ρεύματος.
- Τοποθετήστε έναν παντοπολικό διακόπτη με πλάτος ανοίγματος επαφής τουλάχιστον 3 mm στην πλευρά τοποθέτησης.
- Εάν το κλιματιστικό κάτω πάγκου τροφοδοτείται με ηλεκτρικό ρεύμα από το ηλεκτρικό δίκτυο, τοποθετήστε έναν 2-πολικό διακόπτη, ο οποίος θα διακόπτει την τροφοδοσία τάσης εναλλασσόμενου ρεύματος AC, σε περίπτωση υπερέντασης ρεύματος.
- Εάν το κλιματιστικό κάτω πάγκου τροφοδοτείται με ρεύμα από το ηλεκτρικό δίκτυο, βεβαιωθείτε ότι η τροφοδοσία τάσης AC προστατεύεται μέσω ασφαλειοδιακόπτη ρεύματος διαρροής.
- Βεβαιωθείτε ότι το καλώδιο γείωσης του κλιματιστικού κάτω πάγκου είναι συνδεδεμένο με το σύστημα γείωσης του οχήματος.

Διάνοιξη ανοιγμάτων

1. Σημαδέψτε τη θέση και το μέγεθος των ανοιγμάτων, χρησιμοποιώντας το πατρόν.
 σχ. 7 στη σελίδα 7
2. Διατρυπήστε τις γωνίες.
 σχ. 8 στη σελίδα 7
3. Κόψτε τα ανοίγματα, χρησιμοποιώντας μια σέγα ή ένα παρόμοιο εργαλείο.
4. Διατρυπήστε ένα άνοιγμα αποστράγγισης του νερού συμπυκνώματος με διάμετρο 32 mm.
5. Σημαδέψτε τη θέση των στηριγμάτων τοποθέτησης (σχ. 9, 1) και των στηριγμάτων στερέωσης (σχ. 9, 2).
 σχ. 9 στη σελίδα 7

Τοποθέτηση των στηριγμάτων στερέωσης και των ιμάντων

 **σχ. 10** στη σελίδα 8

1. Στερεώστε τα στηρίγματα στερέωσης (σχ. **10**, **1**).
2. Περάστε τους ιμάντες μέσα από τα στηρίγματα στερέωσης (σχ. **10**, **2**).
3. Τοποθετήστε τους σωλήνες εκκένωσης κάτω από το κλιματιστικό κάτω πάγκου (σχ. **10**, **3**).
4. Στερεώστε το κλιματιστικό κάτω πάγκου με τους ιμάντες (σχ. **10**, **4**).

Τοποθέτηση των στηριγμάτων τοποθέτησης

- > Στερεώστε το κλιματιστικό κάτω πάγκου με τα 2 γωνιακά προφίλ. Χρησιμοποιήστε 3 βίδες για τη στερέωση κάθε στηρίγματος τοποθέτησης.

 **σχ. 11** στη σελίδα 8

Τοποθέτηση των εξωτερικών σχαρών

- > Στερεώστε τις εξωτερικές σχάρες με βίδες και ροδέλες.

 **σχ. 12** στη σελίδα 9

Τοποθέτηση του δέκτη (προαιρετικά)

1. Διατρύψτε ένα άνοιγμα 50 mm στο τοίχωμα.

 **σχ. 13** στη σελίδα 9

2. Περάστε το καλώδιο μέσα από την οπή προς το κλιματιστικό κάτω πάγκου.
3. Στερεώστε τον δέκτη.

 **σχ. 14** στη σελίδα 9

Τοποθέτηση ενός πίνακα ελέγχου (προαιρετικά)

Το κλιματιστικό κάτω πάγκου μπορεί να συνδεθεί και να ελεγχθεί με τον διάυλο CI του οχήματος, αντί του τηλεχειριστηρίου και του δέκτη.

- > Εάν το επιθυμείτε, μπορείτε να συνδέσετε το κλιματιστικό κάτω πάγκου με τον διάυλο CI του οχήματος.



ΥΠΟΔΕΙΞΗ Τηρήστε τις οδηγίες του κατασκευαστή.

Τοποθέτηση του αισθητήρα θερμοκρασίας

Κατά την τοποθέτηση του αισθητήρα θερμοκρασίας, λάβετε υπόψη τις παρακάτω οδηγίες:

- Τοποθετήστε τον αισθητήρα θερμοκρασίας στο ύψος του στήθους σας.
- Τοποθετήστε τον αισθητήρα θερμοκρασίας στην αντίθετη πλευρά από τις εξόδους αέρα στο όχημα.
- Η λανθασμένη τοποθέτηση του αισθητήρα θερμοκρασίας ενδέχεται να προκαλέσει δυσλειτουργία του κλιματιστικού κάτω πάγκου και κακή διανομή αέρα. Εάν η τοποθέτηση του αισθητήρα θερμοκρασίας είναι λανθασμένη, το κλιματιστικό κάτω πάγκου θα λειτουργεί συνεχώς ή θα διακόπτει τη λειτουργία του, χωρίς να έχει επιτευχθεί η επιθυμητή θερμοκρασία.

1. Διανείμετε μια οπή στο τοίχωμα, μπροστά από το κλιματιστικό κάτω πάγκου.



ΥΠΟΔΕΙΞΗ Βεβαιωθείτε ότι η οπή έχει διανοιχθεί κατά τέτοιο τρόπο, ώστε ο αισθητήρας θερμοκρασίας να μην τοποθετείται έξω από το όχημα.

σχ. 15 στη σελίδα 10

2. Συνδέστε τον αισθητήρα θερμοκρασίας στο σύνδεσμο «TA» (σχ. 16, 3) του κλιματιστικού κάτω πάγκου.
3. Περάστε τον αισθητήρα μέσα από τη διανοιγμένη οπή.
4. Τοποθετήστε το πλαστικό κάλυμμα στον αισθητήρα θερμοκρασίας.

Τοποθέτηση των συνδετικών καλωδίων



ΚΙΝΔΥΝΟΣ! Κίνδυνος ηλεκτροπληξίας

Βεβαιωθείτε ότι τα ηλεκτρικά εξαρτήματα δεν τροφοδοτούνται με τάση, πριν πραγματοποιήσετε οποιαδήποτε εργασία σε αυτά.

1. Επιλέξτε τη διατομή του καλωδίου, ανάλογα με το μήκος του:
 - Μήκος < 7.5 m: 1,5 mm²
 - Μήκος > 7.5 m: 2,5 mm²
2. Συνδέστε το 4-πολικό βύσμα του δέκτη στην υποδοχή σύνδεσης IR του κλιματιστικού (σχ. 16, 1).

σχ. 16 στη σελίδα 10
3. Συνδέστε το καλώδιο 230 V~ (σχ. 16, 2) σε μια σύνδεση τροφοδοσίας ηλεκτρικού ρεύματος, χρησιμοποιώντας τους ταχυσυνδέσμους.

σχ. 17 στη σελίδα 10
4. **Προαιρετικά:** Συνδέστε το DC-Kit (Πρόσθετος εξοπλισμός) ή/και το δίαυλο LIN του οχήματος στο κλιματιστικό κάτω πάγκου.

Τηρήστε τις οδηγίες του κατασκευαστή.

σχ. 18 στη σελίδα 10

Πίνακας 22: Υπόμνημα

Ακίδα	DC-Kit	LIN
	Περιγραφή	
1	Γείωση	Γείωση
2	Γείωση	Γείωση
3	Γείωση	Γείωση
4	Οικονομική λειτουργία	Γείωση
5	Τηλεχειρισμός ενεργοποίησης	NC
6	Μετατροπέας inverter	Γείωση

Εγκατάσταση του συστήματος αεραγωγών



ΥΠΟΔΕΙΞΗ Μην πραγματοποιείτε συντομεύσεις των διαδρομών κατά την εγκατάσταση εισόδων και εξόδων κάτω από το όχημα. Διαφορετικά το κλιματιστικό κάτω πάγκου θα αναρροφά και πάλι προς τα μέσα τον εξερχόμενο αέρα. Ο αναρροφούμενος αυτός αέρας κυκλοφορεί μέσα στο κλιματιστικό κάτω πάγκου και επηρεάζει την αποδοτικότητα και την κατανομή του αέρα μέσα στο όχημα.

Τοποθέτηση του συστήματος αεραγωγών για αποδοτική ψύξη: σχ. 19 στη σελίδα 11

Τοποθέτηση του συστήματος αεραγωγών για αποδοτική θέρμανση: σχ. 20 στη σελίδα 11

1. Εγκαταστήστε το σύστημα αεραγωγών (σχ. 19/σχ. 20, 1) και τους σωλήνες αερισμού (σχ. 19/σχ. 20, 3).



ΥΠΟΔΕΙΞΗ

- Κατά την εγκατάσταση του συστήματος αεραγωγών, λάβετε υπόψη ότι οι αεραγωγοί μπορούν να τοποθετηθούν ιδανικά μόνο για ψύξη ή για θέρμανση και όχι και για τα δύο ταυτόχρονα.
- Συνιστάται η χρήση σωλήνων από χαρτόνι για συστήματα κλιματισμού με αλουμινένιο πυρήνα και εξωτερικό κάλυμμα από PVC. Η ονομαστική εσωτερική διάμετρος πρέπει να είναι 60 mm. Η εξωτερική διάμετρος πρέπει να ανέρχεται σε 65 mm.

Τηρήστε τις οδηγίες του κατασκευαστή.

2. Βεβαιωθείτε ότι οι σωλήνες αερισμού (σχ. 19/σχ. 20, 3) συνδέονται με την πίεση των άκρων μεταξύ τους, μέσω της κωνικής οπής στην έξοδο αέρα.
3. Βεβαιωθείτε ότι οι σωλήνες είναι συνδεδεμένοι στις εξόδους αέρα (Εξαρτήματα, 10).
4. Για να επιτευχθεί η καλύτερη δυνατή αποδοτικότητα, ακολουθήστε τις παρακάτω οδηγίες:
 - a) Χρησιμοποιήστε κατά το δυνατόν κοντύτερους σωλήνες σε ευθεία διάταξη.
 - b) Περιορίστε το μήκος των σωλήνων στα 5 m.
 - c) Μην τοποθετείτε τους σωλήνες κοντά σε πηγές θερμότητας.
5. Δημιουργήστε το άνοιγμα για τον αέρα ανακύκλωσης (σχ. 19/σχ. 20, 2) κοντά στο κλιματιστικό κάτω πάγκου.



ΥΠΟΔΕΙΞΗ Τα ανοίγματα ή τα πλέγματα για τον αέρα ανακύκλωσης πρέπει να έχουν συνολική διατομή τουλάχιστον 300 cm², για να μπορεί να αναρροφηθεί επαρκής ποσότητα αέρα ανακύκλωσης.

Εάν η εγκατάσταση του ανοίγματος για τον αέρα ανακύκλωσης (σχ. 19/σχ. 20, 2) κοντά στο κλιματιστικό κάτω πάγκου δεν είναι εφικτή, διασφαλίστε ότι η ροή του αέρα δεν εμποδίζεται από άλλα αντικείμενα. Εάν απαιτείται, δημιουργήστε έναν αεραγωγό ανάμεσα στα ανοίγματα και στο κλιματιστικό κάτω πάγκου.

6. Για να αποφευχθεί η δημιουργία νερού συμπυκνώματος επάνω στους σωλήνες, μονώστε τους σωλήνες με μονωτικό υλικό.

11 Πριν από την πρώτη χρήση



ΥΠΟΔΕΙΞΗ

Βεβαιωθείτε ότι το άνοιγμα εισόδου αέρα και τα στόμια αέρα είναι ελεύθερα από τυχόν εμπόδια. Όλα τα πλέγματα αερισμού πρέπει να διατηρούνται πάντοτε ελεύθερα, ώστε να διασφαλίζεται ότι το κλιματιστικό κάτω πάγκου μπορεί να λειτουργήσει με τη μέγιστη απόδοση.

Ρύθμιση του τηλεχειριστηρίου

1. Τοποθετήστε τις μπαταρίες (βλέπε Αντικατάσταση των μπαταριών του τηλεχειριστηρίου).
✓ Στην οθόνη εμφανίζονται όλα τα σύμβολα για 5 s.
 2. Πιέστε ταυτόχρονα τα πλήκτρα και μέσα σε αυτά τα 5 s.
✓ Στην οθόνη απεικονίζεται ο προεπιλεγμένος αριθμός μοντέλου.
 3. Πιέστε ταυτόχρονα τα πλήκτρα + και - μέσα σε 3 s, για να επιλέξετε τον αριθμό μοντέλου:
 - FreshWell: **02**
 - FreshJet: **07**
 - FreshLight: **11**
- ✓ Στην οθόνη εμφανίζονται όλα τα σύμβολα για 5 s. Στη συνέχεια, το τηλεχειριστήριο είναι έτοιμο για λειτουργία.

Ρύθμιση της ώρας

- > Ρυθμίστε την τρέχουσα ώρα (βλέπε Ρύθμιση της ώρας).

12 Λειτουργία



ΠΡΟΣΟΧΗ! Κίνδυνος πρόκλησης ζημιάς

Μη χρησιμοποιείτε το κλιματιστικό κάτω πάγκου, εάν το όχημα βρίσκεται υπό κλίση μεγαλύτερη από 10 °.



ΥΠΟΔΕΙΞΗ

- Χειριστείτε το κλιματιστικό κάτω πάγκου μέσω τηλεχειριστηρίου ή διαύλου LIN. Όταν χρησιμοποιείται ο έλεγχος μέσω διαύλου LIN, ο δέκτης δεν απαιτείται.
- Το τηλεχειριστήριο πρέπει κατά τη λειτουργία του να είναι στραμμένο προς τον αισθητήρα IR (σχ. **4**, **4**) στον δέκτη της συσκευής.

Το κλιματιστικό κάτω πάγκου επιβεβαιώνει τη λήψη των δεδομένων με ένα ηχητικό σήμα υψηλής συχνότητας.

Βασικές σημειώσεις για τη λειτουργία

Το κλιματιστικό κάτω πάγκου έχει 2 τρόπους λειτουργίας:

Τρόποι λειτουργίας	Χαρακτηριστικά
Αναμονή	Το κλιματιστικό κάτω πάγκου είναι έτοιμο για λειτουργία και μπορεί να ενεργοποιηθεί με το τηλεχειριστήριο.
On	Το κλιματιστικό κάτω πάγκου ρυθμίζει τη θερμοκρασία του αέρα στον εσωτερικό χώρο.

Ο δέκτης ενεργοποιείται, όταν λαμβάνει παλμούς από το τηλεχειριστήριο. Η οθόνη δείχνει αρχικά (με αναβόσβημα) τη ρύθμιση θερμοκρασίας, μετά από 20 s δείχνει τη θερμοκρασία εσωτερικού χώρου και στη συνέχεια απενεργοποιείται.

Χρησιμοποιήστε το τηλεχειριστήριο για τους παρακάτω σκοπούς:

- Θέση του κλιματιστικού κάτω πάγκου σε λειτουργία αναμονής ή ενεργοποίησή του από τη λειτουργία αναμονής
- Προσαρμογή των ρυθμίσεων
- Επιλογή πρόσθετων λειτουργιών

Υποδείξεις για βελτιωμένη χρήση

Εφαρμόστε τις παρακάτω υποδείξεις, για να βελτιστοποιήσετε την απόδοση του κλιματιστικού κάτω πάγκου:

- Βελτιώστε τη θερμομόνωση του οχήματος σφραγίζοντας τυχόν διάκενα και κρεμώντας ανακλαστικά καλύμματα ή κουρτίνες στα παράθυρα.
- Εάν το όχημα έχει παραμείνει εκτεθειμένο σε άμεση ηλιακή ακτινοβολία για μεγάλο χρονικό διάστημα και η θερμοκρασία περιβάλλοντος εντός του οχήματος είναι υψηλή, λειτουργήστε για μερικά λεπτά το κλιματιστικό κάτω πάγκου στον τρόπο λειτουργίας «Ανακυκλοφορία αέρα» (Ⓚ) με ανοιχτά παράθυρα, πριν ενεργοποιήσετε τον τρόπο λειτουργίας «Ψύξη» (❄️).
- Αποφύγετε κατά το δυνατόν το άνοιγμα πορτών και παραθύρων, όταν χρησιμοποιείται το κλιματιστικό κάτω πάγκου.
- Επιλέξτε μια κατάλληλη θερμοκρασία και ταχύτητα ανεμιστήρα.
- Ρυθμίστε προσεκτικά την κατεύθυνση των στομιών αέρα.
- Βεβαιωθείτε ότι τα στόμια αέρα και το πλέγμα εισόδου αέρα δεν είναι καλυμμένα.
- Για να βελτιώσετε την απόδοση θέρμανσης, αφήστε τον ζεστό αέρα να διοχετευθεί κατά το δυνατόν χαμηλότερα στον εσωτερικό χώρο, περιστρέφοντας τα στόμια εξόδου ελαφρά προς τα κάτω.
- Για να βελτιώσετε την απόδοση ψύξης, επιτρέψτε στον ψυχρό αέρα να εισέλθει στον χώρο επιβατών κατά το δυνατόν ψηλότερα, περιστρέφοντας τα στόμια εξόδου ελαφρά προς τα επάνω.
- Κλείστε όλα τα σκίαστρα.

Ενεργοποίηση του κλιματιστικού κάτω πάγκου ή ρύθμισή του σε λειτουργία αναμονής

- > Πιέστε το πλήκτρο ①.
- ✓ Ενεργοποιείται ένα ηχητικό σήμα.

Ενεργοποίηση: Μετά από μερικά λεπτά, το κλιματιστικό κάτω πάγκου ξεκινάει τον κλιματισμό του αέρα με βάση τις πιο πρόσφατα ρυθμισμένες τιμές.

Ρύθμιση σε λειτουργία αναμονής: Το κλιματιστικό κάτω πάγκου σταματάει τον κλιματισμό του αέρα.

Θέση μόνο του τηλεχειριστηρίου σε λειτουργία αναμονής ή ενεργοποίησή του από τη λειτουργία αναμονής

Εάν το τηλεχειριστήριο δεν είναι στραμμένο προς τον αισθητήρα IR (σχ. 4, 4) στον πίνακα ελέγχου, το τηλεχειριστήριο μπορεί να ενεργοποιηθεί ή να τεθεί σε λειτουργία αναμονής, ανεξάρτητα από το κλιματιστικό κάτω πάγκου.

- > Πιέστε το πλήκτρο ①.

- ✓ Όταν το τηλεχειριστήριο έχει ρυθμιστεί σε λειτουργία αναμονής, η οθόνη του δείχνει μόνο την ώρα.
Όταν το τηλεχειριστήριο είναι ενεργοποιημένο, στην οθόνη απεικονίζονται διάφορα σύμβολα.

Επιλογή της λειτουργίας κλιματισμού





1. Βεβαιωθείτε ότι το κλιματιστικό κάτω πάγκου είναι **ενεργοποιημένο**.
 2. Επιλέξτε την επιθυμητή λειτουργία, χρησιμοποιώντας το πλήκτρο **MODE** (βλέπε Λειτουργίες κλιματισμού).
- ✓ Ενεργοποιείται ένα ηχητικό σήμα. Το κλιματιστικό κάτω πάγκου ρυθμίζεται στον επιλεγμένο τρόπο λειτουργίας.

Χειροκίνητη επιλογή της ταχύτητας ανεμιστήρα

Ο ανεμιστήρας ελέγχει την ένταση της παροχής αέρα.

Στις λειτουργίες «Ψύξη» (❄️), «Θέρμανση» (🔥) και «Ανακυκλοφορία αέρα» (🌀), η βαθμίδα έντασης του ανεμιστήρα μπορεί να επιλεγθεί χειροκίνητα. Στις υπόλοιπες λειτουργίες κλιματισμού, το κλιματιστικό κάτω πάγκου ελέγχει τη βαθμίδα του ανεμιστήρα αυτόματα και το τηλεχειριστήριο απεικονίζει μόνο τα σύμβολα βαθμίδας ανεμιστήρα, χωρίς τον αντίστοιχο κωδικό.

1. Βεβαιωθείτε ότι το κλιματιστικό κάτω πάγκου είναι **ενεργοποιημένο**.
2. Βεβαιωθείτε ότι είναι ενεργοποιημένη η λειτουργία «Ψύξη» (❄️), «Θέρμανση» (🔥) ή «Ανακυκλοφορία αέρα» (🌀).
3. Χρησιμοποιήστε το πλήκτρο , για να επιλέξετε την επιθυμητή βαθμίδα έντασης του ανεμιστήρα.

Μήνυμα οθόνης		Περιγραφή
Σύμβολο	Κωδικός	
	F1	Χαμηλή βαθμίδα ανεμιστήρα
	F2	Μεσαία βαθμίδα ανεμιστήρα
	F3	Υψηλή βαθμίδα ανεμιστήρα Δεν είναι διαθέσιμη στη λειτουργία «Ψύξη» (❄️).
		Αυτόματη λειτουργία ανεμιστήρα, διαθέσιμη μόνο στις λειτουργίες «Ψύξη» (❄️), «Θέρμανση» (🔥), και «Αυτόματα» (A).

- ✓ Ενεργοποιείται ένα ηχητικό σήμα. Η νέα βαθμίδα ανεμιστήρα έχει ρυθμιστεί.
Ο κωδικός βαθμίδας ανεμιστήρα εξαφανίζεται μετά από μερικά δευτερόλεπτα και εμφανίζεται η ρυθμισμένη θερμοκρασία.

Ρύθμιση της θερμοκρασίας

Λειτουργία ψύξης

Στις λειτουργίες «Ψύξη» (❄️) και «Αφύγνωση» (☁️), μπορεί να ρυθμιστεί μια θερμοκρασία μεταξύ 16 °C και 31 °C μέσω του τηλεχειριστηρίου.

1. Βεβαιωθείτε ότι το κλιματιστικό κάτω πάγκου είναι **ενεργοποιημένο**.
2. Βεβαιωθείτε ότι είναι ενεργοποιημένη η λειτουργία «Ψύξη» (❄️) ή «Αφύγνωση» (☁️).

- Χρησιμοποιήστε το πλήκτρο $+$ ή $-$, για να επιλέξετε την επιθυμητή θερμοκρασία.
- ✓ Ενεργοποιείται ένα ηχητικό σήμα. Η θερμοκρασία έχει ρυθμιστεί στο κλιματιστικό κάτω πάγκου.

Λειτουργία θέρμανσης

Στη λειτουργία «Θέρμανση» (☼) μπορεί να ρυθμιστεί μια θερμοκρασία μεταξύ 16 °C και 31 °C μέσω του τηλεχειριστηρίου.

- Βεβαιωθείτε ότι το κλιματιστικό κάτω πάγκου είναι **ενεργοποιημένο**.
- Βεβαιωθείτε ότι είναι ενεργοποιημένη η λειτουργία «Θέρμανση» (☼).
- Χρησιμοποιήστε το πλήκτρο $+$ ή $-$, για να επιλέξετε την επιθυμητή θερμοκρασία.
- ✓ Ενεργοποιείται ένα ηχητικό σήμα. Στη συνέχεια, η θερμοκρασία έχει ρυθμιστεί στο κλιματιστικό κάτω πάγκου.

Απεικόνιση της θερμοκρασίας

- > Πιέστε μία φορά το πλήκτρο Ⓢ , για να εμφανιστεί η τρέχουσα θερμοκρασία εσωτερικού χώρου.
- ✓ Το σύμβολο Ⓢ και η τρέχουσα θερμοκρασία εσωτερικού χώρου του τηλεχειριστηρίου απεικονίζονται στην οθόνη του τηλεχειριστηρίου.
- > Πιέστε δύο φορές το πλήκτρο Ⓢ , για να εμφανιστεί η ρυθμισμένη θερμοκρασία.

Ρύθμιση της ώρας

Το τηλεχειριστήριο χρειάζεται την τρέχουσα ώρα για τον προγραμματισμό του χρονοδιακόπτη. Η ώρα καταδεικνύεται στην οθόνη του τηλεχειριστηρίου.

-  **ΥΠΟΔΕΙΞΗ** Το τηλεχειριστήριο επιστρέφει στην αρχική του λειτουργία και αποθηκεύει την τρέχουσα ρύθμιση, εάν κατά τη ρύθμιση της ώρας δεν πατηθεί κανένα πλήκτρο στο τηλεχειριστήριο για 15 s.

Ακολουθήστε τις παρακάτω οδηγίες, για να ρυθμίσετε την ώρα:

- Βεβαιωθείτε ότι το τηλεχειριστήριο είναι **ενεργοποιημένο**.
- Πιέστε και κρατήστε πατημένο το πλήκτρο Ⓢ για 2 s.
- ✓ Η ένδειξη ώρας αναβοσβήνει.
- Χρησιμοποιήστε το πλήκτρο $+$ ή $-$, για να ρυθμίσετε την τρέχουσα ώρα.

-  **ΥΠΟΔΕΙΞΗ** Πιέστε το πλήκτρο $+$ ή $-$ περισσότερο από 2 s, για να αυξήσετε ή να μειώσετε την ώρα ταχύτερα.

- Πιέστε το πλήκτρο **SET**, για να επιβεβαιώσετε τη ρύθμιση ώρας.



Ρύθμιση του χρονοδιακόπτη

Η λειτουργία χρονοδιακόπτη επιτρέπει να ρυθμίσετε μια συγκεκριμένη χρονική περίοδο για τον κλιματισμό. Μπορούν να καθοριστούν η ώρα ενεργοποίησης, η ώρα απενεργοποίησης ή και οι δύο τιμές.



-  **ΥΠΟΔΕΙΞΗ** Το τηλεχειριστήριο επιστρέφει στην αρχική του λειτουργία, εάν κατά τον προγραμματισμό του χρονοδιακόπτη δεν πατηθεί κανένα πλήκτρο στο τηλεχειριστήριο για 15 s.

1. Βεβαιωθείτε ότι το κλιματιστικό κάτω πάγκου είναι **ενεργοποιημένο** (Ενεργοποίηση του κλιματιστικού κάτω πάγκου ή ρύθμισή του σε λειτουργία αναμονής).
2. Επιλέξτε τη λειτουργία κλιματισμού και όλες τις απαιτούμενες τιμές (όπως για παράδειγμα τη θερμοκρασία).
3. Ρύθμιση του επιθυμητού χρονοδιακόπτη:
 - Ρύθμιση της ώρας ενεργοποίησης
 - Ρύθμιση της ώρας απενεργοποίησης
 - Ρύθμιση της ώρας ενεργοποίησης και απενεργοποίησης





Ρύθμιση της ώρας ενεργοποίησης

1. Ρύθμιση του κλιματιστικού κάτω πάγκου σε **λειτουργία αναμονής** (Ενεργοποίηση του κλιματιστικού κάτω πάγκου ή ρύθμισή του σε λειτουργία αναμονής).
2. Πιέστε μία φορά το πλήκτρο .
 - ✓ Το σύμβολο **ON**  αναβοσβήνει στην οθόνη του τηλεχειριστηρίου.
3. Χρησιμοποιήστε το πλήκτρο **+** ή **-**, για να ρυθμίσετε την ώρα που πρέπει να ενεργοποιηθεί το κλιματιστικό κάτω πάγκου.
4. Πιέστε το πλήκτρο **SET**, για να μεταδοθεί η τιμή στο κλιματιστικό κάτω πάγκου.
 - ✓ Το κλιματιστικό κάτω πάγκου θα ενεργοποιηθεί με την επιλεγμένη λειτουργία κλιματισμού κατά την καθορισμένη ώρα.
5. Ρύθμιση του κλιματιστικού κάτω πάγκου σε λειτουργία αναμονής (βλέπε Ενεργοποίηση του κλιματιστικού κάτω πάγκου ή ρύθμισή του σε λειτουργία αναμονής).

Ρύθμιση της ώρας απενεργοποίησης

1. Πιέστε δύο φορές το πλήκτρο .
 - ✓ Το σύμβολο **OFF**  αναβοσβήνει στην οθόνη του τηλεχειριστηρίου.
2. Χρησιμοποιήστε το πλήκτρο **+** ή **-**, για να ρυθμίσετε την ώρα που πρέπει να απενεργοποιηθεί το κλιματιστικό κάτω πάγκου.
3. Πιέστε το πλήκτρο **SET**, για να μεταδοθεί η τιμή στο κλιματιστικό κάτω πάγκου.
 - ✓ Το κλιματιστικό κάτω πάγκου θα εκκινήσει με την επιλεγμένη λειτουργία κατά την καθορισμένη ώρα και θα λειτουργήσει μέχρι να φτάσει η δεύτερη καθορισμένη ώρα.

Ρύθμιση της ώρας ενεργοποίησης και απενεργοποίησης

1. Πιέστε τρεις φορές το πλήκτρο .
 - ✓ Το σύμβολο **ON**  αναβοσβήνει στην οθόνη του τηλεχειριστηρίου.
 Το σύμβολο **OFF**  εμφανίζεται.
2. Χρησιμοποιήστε το πλήκτρο **+** ή **-**, για να ρυθμίσετε την ώρα που πρέπει να ενεργοποιηθεί το κλιματιστικό κάτω πάγκου.
3. Πιέστε το πλήκτρο .
 - ✓ Το σύμβολο **OFF**  αναβοσβήνει στην οθόνη του τηλεχειριστηρίου.
4. Χρησιμοποιήστε το πλήκτρο **+** ή **-**, για να ρυθμίσετε την ώρα που πρέπει να απενεργοποιηθεί το κλιματιστικό κάτω πάγκου.
5. Πιέστε το πλήκτρο **SET**, για να μεταδοθεί η τιμή στο κλιματιστικό κάτω πάγκου.
 - ✓ Το κλιματιστικό κάτω πάγκου θα εκκινήσει με την επιλεγμένη λειτουργία κατά την καθορισμένη ώρα και θα λειτουργήσει μέχρι να φτάσει η δεύτερη καθορισμένη ώρα.

6. Ρύθμιση του κλιματιστικού κάτω πάγκου σε λειτουργία αναμονής (βλέπε Ενεργοποίηση του κλιματιστικού κάτω πάγκου ή ρύθμισή του σε λειτουργία αναμονής).



Ακύρωση της ρύθμισης χρονοδιακόπτη



Όταν έχει ρυθμιστεί ο χρονοδιακόπτης, αυτές οι ρυθμίσεις μπορούν να ακυρωθούν ως εξής:

- > Πιέστε 5 φορές το πλήκτρο .
- ✓ Το σύμβολο χρονοδιακόπτη σβήνει. Η ρύθμιση έχει ακυρωθεί.

Ενεργοποίηση και απενεργοποίηση της λειτουργίας ύπνου



ΥΠΟΔΕΙΞΗ Η λειτουργία ύπνου είναι απενεργοποιημένη στις λειτουργίες «Ανακυκλοφορία αέρα» () και «Αφύγρυνση» () .

1. Βεβαιωθείτε ότι το κλιματιστικό κάτω πάγκου είναι **ενεργοποιημένο**.
2. Ρυθμίστε την επιθυμητή θερμοκρασία (βλέπε Ρύθμιση της θερμοκρασίας).
3. Πιέστε το πλήκτρο .
- ✓ Το σύμβολο  εμφανίζεται στην οθόνη του τηλεχειριστηρίου. Η λειτουργία ύπνου είναι ενεργοποιημένη.
4. Για να απενεργοποιήσετε τη λειτουργία ύπνου, πιέστε εκ νέου το πλήκτρο .



ΥΠΟΔΕΙΞΗ Η λειτουργία ύπνου απενεργοποιείται, εάν πατηθεί το πλήκτρο **MODE**.

Αντικατάσταση των μπαταριών του τηλεχειριστηρίου

Αντικαταστήστε τις μπαταρίες, όταν το σύμβολο  απεικονίζεται στην οθόνη του τηλεχειριστηρίου.

Η θήκη των μπαταριών είναι τοποθετημένη στην πίσω πλευρά του τηλεχειριστηρίου.

1. Πιέστε το καπάκι της θήκης μπαταριών προς τα κάτω και σύρετέ το προς την κατεύθυνση του βέλους, για να το ανοίξετε.
2. Τοποθετήστε 2 καινούργιες μπαταρίες (τύπος AAA) στο τηλεχειριστήριο, σύμφωνα με την απεικόνιση στη θήκη των μπαταριών.
3. Κλείστε το κάλυμμα της θήκης μπαταριών.

13 Καθαρισμός και φροντίδα



ΠΡΟΕΙΔΟΠΟΙΗΣΗ! Κίνδυνος τραυματισμού

Οποιαδήποτε άλλη εργασία συντήρησης, η οποία δεν περιγράφεται σε αυτό το σημείο, επιτρέπεται να πραγματοποιείται μόνο από εξειδικευμένο προσωπικό, το οποίο είναι εξοικειωμένο με τους σχετικούς κανονισμούς και τους κινδύνους που σχετίζονται με τη μεταχείριση του ψυκτικού μέσου και των συστημάτων κλιματισμού.



ΠΡΟΣΟΧΗ! Κίνδυνος πρόκλησης ζημιάς

- Μην καθαρίζετε το κλιματιστικό κάτω πάγκου με συσκευή καθαρισμού υψηλής πίεσης.

- Μη χρησιμοποιείτε αιχμηρά ή σκληρά αντικείμενα ή καθαριστικές ουσίες για τον καθαρισμό του κλιματιστικού κάτω πάγκου.
 - Καθαρίστε το κλιματιστικό κάτω πάγκου με νερό και ένα ήπιο καθαριστικό.
 - **Μην καθαρίζετε ποτέ** το κλιματιστικό κάτω πάγκου με βενζίνη, πετρέλαιο ή διαλύτες.
- > Καθαρίστε περιστασιακά το περίβλημα του κλιματιστικού κάτω πάγκου και τη μονάδα εξόδου αέρα με ένα υγρό πανί.
 - > Απομακρύνετε σε τακτική βάση τυχόν ρύπους από τα πλέγματα αερισμού (σχ. 21, 1) του κλιματιστικού οροφής.
 -  σχ. 21 στη σελίδα 12
 - > Εάν απαιτείται, καθαρίστε το τηλεχειριστήριο με ένα ελαφρά υγρό πανί. Χρησιμοποιήστε ένα πανί καθαρισμού για γυαλιά, για να καθαρίσετε την οθόνη του τηλεχειριστηρίου.
 - > Καθαρίστε ή αντικαταστήστε το φίλτρο άνθρακα μία φορά το χρόνο (Καθαρισμός ή αντικατάσταση του φίλτρου άνθρακα).

Καθαρισμός του ένθετου φίλτρου άνθρακα

Καθαρίστε σε τακτική βάση το ένθετο φίλτρο άνθρακα του κλιματιστικού κάτω πάγκου:  σχ. 22 στη σελίδα 12

1. Τραβήξτε το ένθετο φίλτρο άνθρακα (1) έξω από την υποδοχή στερέωσης.
2. Καθαρίστε το ένθετο φίλτρο άνθρακα (1) με ένα διάλυμα απορρυπαντικού και αφήστε το να στεγνώσει.
3. Επανατοποθετήστε το στεγνό ένθετο φίλτρο άνθρακα (1) στη θέση του.

Καθαρισμός ή αντικατάσταση του φίλτρου άνθρακα

Καθαρίστε ή αντικαταστήστε το φίλτρο άνθρακα μία φορά το χρόνο:

1. Τραβήξτε το ένθετο φίλτρο άνθρακα (σχ. 22, 1) έξω από την υποδοχή στερέωσης.
2. Αφαιρέστε το φίλτρο άνθρακα (σχ. 22, 2).
3. Εάν απαιτείται, καθαρίστε το φίλτρο άνθρακα (σχ. 22, 1) με ένα διάλυμα απορρυπαντικού ή αντικαταστήστε το.
4. Τοποθετήστε το καινούργιο / στεγνό και καθαρό φίλτρο άνθρακα (σχ. 22, 1).

Έλεγχος της αποστράγγισης νερού

- > Ελέγξτε εάν τα κανάλια αποστράγγισης του νερού συμπυκνώματος (σχ. 21, 2) στο πλάι του κλιματιστικού κάτω πάγκου είναι καθαρά και βεβαιωθείτε ότι το νερό συμπυκνώματος μπορεί να εκρεύσει.

Συντήρηση του εναλλάκτη θερμότητας

- > Αναθέστε τη συντήρηση του εναλλάκτη θερμότητας του κλιματιστικού κάτω πάγκου μία φορά το χρόνο σε ένα εξειδικευμένο συνεργείο.

14 Αντιμετώπιση βλαβών

πρόβλημα	Αιτία	Προτεινόμενη θεραπεία
Δεν πραγματοποιείται ψύξη	Η λειτουργία «Ψύξη» (❄️) δεν έχει ρυθμιστεί.	> Ενεργοποιήστε τη λειτουργία «Ψύξη» (❄️) (βλέπε Λειτουργία α ψύξης).
	Η θερμοκρασία περιβάλλοντος είναι υψηλότερη από 52 °C.	Το κλιματιστικό κάτω πάγκου έχει σχεδιαστεί μόνο για θερμοκρασίες περιβάλλοντος - 5 ... 52 °C.
	Η ρυθμισμένη θερμοκρασία είναι ψηλότερη από τη θερμοκρασία του εσωτερικού χώρου.	> Επιλέξτε μια χαμηλότερη θερμοκρασία (βλέπε Ρύθμιση της θερμοκρασίας).
	Η θερμοκρασία περιβάλλοντος είναι χαμηλότερη από 16 °C.	> Ενεργοποιήστε τη λειτουργία «Ανακυκλοφορία αέρα» (🌀).
	Η θερμική προστασία είναι ελαττωματική. Ο συμπιεστής έχει υποστεί ζημιά. Η πλήρωση ψυκτικού μέσου είναι ανεπαρκής. Οι σπείρες του εναλλάκτη θερμότητας έχουν ρυπανθεί. Ο εξωτερικός ανεμιστήρας είναι ελαττωματικός.	> Επικοινωνήστε με ένα εξουσιοδοτημένο συνεργείο.
	Η λειτουργία αντιπαγετικής προστασίας ενεργοποιείται συχνά. Ο συμπιεστής ενεργοποιείται και απενεργοποιείται επαναλαμβανόμενα, χωρίς να επιτυγχάνεται η ρυθμισμένη θερμοκρασία.	> Επιλέξτε την υψηλότερη ταχύτητα ανεμιστήρα (βλέπε Χειροκίνητη επίλογη της ταχύτητας ανεμιστήρα).
	Τα ανοίγματα εισόδου αέρα ή/και εξόδου αέρα κάτω από το όχημα είναι μπλοκαρισμένα.	> Καθαρίστε τα ανοίγματα εισόδου αέρα ή/και εξόδου αέρα (βλέπε Καθαρισμός και φροντίδα).
Οι εισοδοί και οι εξοδοί αέρα είναι εγκατεστημένες πολύ κοντά μεταξύ τους.	> Περιστρέψτε τις εξόδους αέρα μακριά από την είσοδο αέρα.	
Δεν πραγματοποιείται θέρμανση	Η λειτουργία «Θέρμανση» ☀️ δεν έχει ρυθμιστεί.	> Ενεργοποιήστε τη λειτουργία «Θέρμανση» ☀️ (βλέπε Λειτουργία θέρμανσης).
	Η θερμοκρασία περιβάλλοντος είναι χαμηλότερη από -5 °C.	Το κλιματιστικό κάτω πάγκου έχει σχεδιαστεί μόνο για θερμοκρασίες περιβάλλοντος - 5 ... 52 °C.
	Η ρυθμισμένη θερμοκρασία είναι χαμηλότερη από τη θερμοκρασία του εσωτερικού χώρου.	> Επιλέξτε μια υψηλότερη θερμοκρασία (βλέπε Ρύθμιση της θερμοκρασίας).
	Η θερμοκρασία περιβάλλοντος είναι υψηλότερη από 31 °C.	Η θερμοκρασία μπορεί να ρυθμιστεί μόνο μεταξύ 16 ... 31 °C.
	Η θερμική προστασία είναι ελαττωματική.	> Επικοινωνήστε με έναν εξουσιοδοτημένο τεχνικό του

πρόβλημα	Αιτία	Προτεινόμενη θεραπεία
	<p>Ο συμπιεστής έχει υποστεί ζημιά. Η πλήρωση ψυκτικού μέσου είναι ανεπαρκής. Οι σπείρες του εναλλάκτη θερμότητας έχουν ρυπανθεί. Ο εξωτερικός ανεμιστήρας είναι ελαττωματικός.</p>	<p>τμήματος εξυπηρέτησης πελατών.</p>
	<p>Τα ανοίγματα εισόδου αέρα ή/και εξόδου αέρα κάτω από το όχημα είναι μπλοκαρισμένα.</p>	<p>> Καθαρίστε τα ανοίγματα εισόδου αέρα ή/και εξόδου αέρα (βλέπε Καθαρισμός και φροντίδα).</p>
Το κλιματιστικό κάτω πάγκου παράγει χαμηλή ροή εξόδου αέρα.	<p>Το φίλτρο αέρα έχει φράξει.</p>	<p>> Καθαρίστε το φίλτρο αέρα (βλέπε Καθαρισμός του ένθετου φίλτρου άνθρακα).</p>
	<p>Οι σπείρες του εναλλάκτη θερμότητας έχουν ρυπανθεί. Ο εσωτερικός ανεμιστήρας είναι ελαττωματικός.</p>	<p>> Επικοινωνήστε με έναν εξουσιοδοτημένο τεχνικό του τμήματος εξυπηρέτησης πελατών.</p>
Εισχώρηση νερού στο όχημα.	<p>Τα ανοίγματα αποστράγγισης του νερού συμπυκνώματος έχουν βουλώσει.</p>	<p>> Καθαρίστε τα ανοίγματα αποστράγγισης για το νερό συμπυκνώματος (βλέπε Έλεγχος της αποστράγγισης νερού).</p>
	<p>Τα λάστιχα στεγανοποίησης έχουν υποστεί ζημιά.</p>	<p>> Επικοινωνήστε με έναν εξουσιοδοτημένο τεχνικό του τμήματος εξυπηρέτησης πελατών.</p>
Το κλιματιστικό κάτω πάγκου δεν ενεργοποιείται.	<p>Δεν υπάρχει συνδεδεμένη τάση τροφοδοσίας (230 V~).</p>	<p>> Ελέγξτε την τροφοδοσία ηλεκτρικού ρεύματος.</p>
	<p>Η τάση είναι πολύ χαμηλή (κάτω από 200 V~). Ο μετατροπέας τάσης είναι ελαττωματικός. Η θερμική προστασία είναι ελαττωματική.</p>	<p>> Επικοινωνήστε με έναν εξουσιοδοτημένο τεχνικό του τμήματος εξυπηρέτησης πελατών.</p>
	<p>Η ηλεκτρική ασφάλεια τήξης της τροφοδοσίας ηλεκτρικού ρεύματος είναι καμένη.</p>	<p>> Ελέγξτε την ηλεκτρική ασφάλεια τήξης της τροφοδοσίας ηλεκτρικού ρεύματος (βλέπε Τεχνικά χαρακτηριστικά).</p>
Το κλιματιστικό κάτω πάγκου σταματάει να λειτουργεί.	<p>Το φίλτρο αέρα έχει φράξει.</p>	<p>> Καθαρίστε το φίλτρο αέρα (βλέπε Καθαρισμός του ένθετου φίλτρου άνθρακα).</p>
	<p>Η τάση είναι πολύ χαμηλή (κάτω από 200 V~). Ο μετατροπέας τάσης είναι ελαττωματικός. Η θερμική προστασία είναι ελαττωματική.</p>	<p>> Επικοινωνήστε με έναν εξουσιοδοτημένο τεχνικό του τμήματος εξυπηρέτησης πελατών.</p>

πρόβλημα	Αιτία	Προτεινόμενη θεραπεία
	Ο ανεμιστήρας του συμπυκνωτή έχει υποστεί ζημιά. Οι σπείρες του εναλλάκτη θερμότητας έχουν ρυπανθεί. Ο εξωτερικός ανεμιστήρας είναι ελαττωματικός.	
Το κλιματιστικό κάτω πάγκου δεν απενεργοποιείται.	Κάποιος αισθητήρας θερμοκρασίας είναι ελαττωματικός.	> Επικοινωνήστε με έναν εξουσιοδοτημένο τεχνικό του τμήματος εξυπηρέτησης πελατών.
Ο δέκτης δείχνει τον κωδικό σφάλματος E1 .	Έχει παρουσιαστεί σφάλμα στον αισθητήρα θερμοκρασίας εσωτερικού χώρου.	1. Βεβαιωθείτε ότι τα καλώδια και τα βύσματα δεν παρουσιάζουν ελαττώματα και έχουν συνδεθεί σωστά. 2. Εάν απαιτείται, επικοινωνήστε με έναν εξουσιοδοτημένο τεχνικό του τμήματος εξυπηρέτησης πελατών.
Ο δέκτης δείχνει τον κωδικό σφάλματος E2 .	Έχει παρουσιαστεί σφάλμα στον αισθητήρα θερμοκρασίας του εσωτερικού εναλλάκτη θερμότητας.	> Επικοινωνήστε με έναν εξουσιοδοτημένο τεχνικό του τμήματος εξυπηρέτησης πελατών.
Ο δέκτης δείχνει τον κωδικό σφάλματος E3 .	Έχει παρουσιαστεί σφάλμα στον αισθητήρα θερμοκρασίας του εξωτερικού εναλλάκτη θερμότητας.	> Επικοινωνήστε με έναν εξουσιοδοτημένο τεχνικό του τμήματος εξυπηρέτησης πελατών.
Ο δέκτης δείχνει τον κωδικό σφάλματος E4 .	Έχει παρουσιαστεί σφάλμα κατά την επικοινωνία με την κάρτα ελέγχου.	> Επικοινωνήστε με έναν εξουσιοδοτημένο τεχνικό του τμήματος εξυπηρέτησης πελατών.

15 Εγγύηση

Ισχύει η νόμιμη διάρκεια εγγύησης. Εάν το προϊόν είναι ελαττωματικό, επικοινωνήστε με τον αντιπρόσωπο του κατασκευαστή στη χώρα σας (βλ. dometic.com/dealer) ή στο κατάστημα αγοράς.

Για τυχόν επισκευή ή αξίωση κάλυψης από την εγγύηση, παρακαλούμε να αποστείλετε επίσης τα παρακάτω έγγραφα μαζί με τη συσκευή:

- Ένα αντίγραφο της απόδειξης αγοράς με την ημερομηνία αγοράς
- Τον λόγο για την αξίωση κάλυψης από την εγγύηση ή μια περιγραφή του σφάλματος

Λάβετε υπόψη ότι τυχόν επισκευή από εσάς τον ίδιο ή μη επαγγελματική επισκευή ενδέχεται να έχει συνέπειες ασφαλείας καθώς και να αποτελέσει αιτία ακύρωσης της εγγύησης.

16 Απόρριψη



ΠΡΟΕΙΔΟΠΟΙΗΣΗ! Κίνδυνος πυρκαγιάς

- Το ψυκτικό μέσο είναι εξαιρετικά εύφλεκτο. Μην ανοίγετε ή προκαλείτε ζημιά στο κύκλωμα ψυκτικού μέσου.
- Η μόνωση της συσκευής περιέχει ένα μονωτικό αέριο (βλέπε ετικέτα τύπου). Μην προκαλείτε ζημιά στη μόνωση.



Ανακύκλωση προϊόντων με μη αντικαθιστώμενες μπαταρίες, επαναφορτιζόμενες μπαταρίες ή φωτεινές πηγές:





- Εάν το προϊόν περιέχει μη αντικαθιστώμενες μπαταρίες, επαναφορτιζόμενες μπαταρίες ή φωτεινές πηγές, δεν χρειάζεται να τις αφαιρέσετε πριν από την απόρριψή του.
- Εάν επιθυμείτε την τελική απόρριψη του προϊόντος, ζητήστε από το τοπικό κέντρο ανακύκλωσης ή έναν εξειδικευμένο αντιπρόσωπο λεπτομερείς πληροφορίες για τη σχετική διαδικασία σύμφωνα με τους ισχύοντες κανονισμούς διάθεσης απορριμμάτων.
- Το προϊόν μπορεί να απορριφθεί δωρεάν.



Ανακύκλωση των υλικών συσκευασίας: Εάν είναι εφικτό, απορρίψτε τα υλικά συσκευασίας στους αντίστοιχους κάδους ανακύκλωσης.

17 Τεχνικά χαρακτηριστικά

	FreshWell FWX4350EHP
Ονομαστική τάση εισόδου	220 ... 240 V~, 50 Hz
Κατανάλωση ρεύματος	
Ονομαστικό ρεύμα ψύξης	4,8 A
Μέγιστο ρεύμα ψύξης	6,2 A
Ονομαστικό ρεύμα θέρμανσης	4,5 A
Μέγιστο ρεύμα θέρμανσης	5,1 A
Απαιτούμενη ασφάλεια	10 A
Θερμοκρασία λειτουργίας	- 5 ... 52 °C
Εκπομπή θορύβου	< 58 dB(A)
Ψυκτικό μέσο	R32
Διαθέσιμη ποσότητα ψυκτικού μέσου	0.43 kg
Ισοδύναμο CO ₂	0,290 t
Δυναμικό υπερθέρμανσης του τλανήτη (GWP)	675
Πρόσθετο θερμαντικό- στοιχείο	500 W
Ανεμιστήρας	3 βαθμίδες ανεμιστήρα 1 αυτόματη λειτουργία

	FreshWell FWX4350EHP
Κατηγορία προστασίας	IP X5
Μέγ. όγκος εσωτερικού χώρου του οχήματος (με μονωμένα τοιχώματα)	30 m ³
Διαστάσεις (σε mm)	 σχ. 23 στη σελίδα 13
Βάρος	Περ. 21 kg
Έλεγχος / πιστοποίηση	  

Περιέχει φθοριωμένα αέρια του θερμοκηπίου. Ερμητικά σφραγισμένος εξοπλισμός.

Lietuvių k.

1	Svarbios pastabos.....	544
2	Simbolių paaiškinimas.....	544
3	Ant prietaiso esančių simbolių paaiškinimas.....	545
4	Saugos instrukcijos.....	545
5	Tikslinė grupė.....	547
6	Pristatoma komplektacija.....	547
7	Priedai.....	548
8	Paskirtis.....	548
9	Techninis aprašymas.....	548
10	Montavimas.....	552
11	Prieš pirmąjį naudojimą.....	557
12	Naudojimas.....	558
13	Valymas ir priežiūra.....	562
14	Gedimų nustatymas ir šalinimas.....	563
15	Garantija.....	565
16	Užtikrinimas.....	566
17	Techniniai duomenys.....	566

1 Svarbios pastabos

Atidžiai perskaitykite šią instrukciją ir sekite visas instrukcijas, nurodymus ir perspėjimus, pateiktus šiame gaminio vadove, ir griežtai jų laikykitės, kad užtikrintumėte, jog šis gaminis visada bus įrengtas, naudojamas ir prižiūrimas tinkamai. Ši instrukcija PRIVALO likti šalia šio gaminio.

Naudodamiesi šiuo gaminiu patvirtinate, kad atidžiai perskaitėte visas instrukcijas, nurodymus ir perspėjimus ir suprantate dokumente išdėstytas sąlygas bei sutinkate jų laikytis. Šį gaminį sutinkate naudoti tik pagal numatytąjį paskirtį ir taip, kaip nurodo šioje gaminio instrukcijoje pateiktos instrukcijos, nurodymai ir perspėjimai, taip pat laikydamiesi taikomų teisinių ir teisės aktų. Nesusipažinus su šioje instrukcijoje pateiktomis instrukcijomis ir perspėjimais ir jų nesilaikius galite susižaloti patys ir sužaloti kitus asmenis, pažeisti gaminį arba pridaryti žalos kitai netoliese esančiai nuosavybei. Ši gaminio instrukcija, taip pat ir instrukcijos, nurodymai, perspėjimai ir kiti susiję dokumentai, gali būti keičiami ir atnaujinami. Noredami gauti naujausios informacijos apie gaminį, apsilankykite adresu documents.dometic.com.

2 Simbolių paaiškinimas



ĮSPĖJIMAS!

nurodo pavojingą situaciją, kurios neišvengus gali grėsti mirtinas arba sunkus sužalojimas.



PERSPĖJIMAS!

nurodo pavojingą situaciją, kurios neišvengus gali grėsti lengvas arba vidutinio sunkumo sužalojimas.



PRANEŠIMAS!

Nurodo situaciją, kurios neišvengus, gresia materialinė žala.



PASTABA Papildoma informacija apie gaminio eksploatavimą.

3 Ant prietaiso esančių simbolių paaiškinimas



Įspėjimas! Lėtai deganti medžiaga.



Skaitykite naudojimo vadovą.



Skaitykite techninės priežiūros vadovą.

4 Saugos instrukcijos

Bendroji sauga



ĮSPĖJIMAS! Elektros srovės pavojus

- Prietaiso montavimo, techninės priežiūros ir remonto darbus turi atlikti tik kvalifikuoti darbuotojai, kurie yra susipažinę su aušalu ir oro kondicionavimo sistemomis bei atitinkamais teisės aktais. Dėl remonto paslaugų kreipkitės į savo šalies techninės priežiūros centrą (žr. dometic.com/dealer).
- Jei prietaiso maitinimo kabelis pažeistas, kad būtų išvengta pavojaus saugai, maitinimo kabelį turi pakeisti gamintojas, techninės priežiūros atstovas arba panašią kvalifikaciją turintis asmuo.



ĮSPĖJIMAS! Gaisro pavojus

- Nenaudokite prietaiso šalia degių skysčių.
- Užtikrinkite, kad šalia oro išleidimo angos nebūtų laikomi ar montuojami degūs daiktai. Būtina palikti ne mažesnę kaip 50 cm atstumą.
- Kilus gaisrui nenuimkite prietaiso viršutinio dangčio. Vietoj jų naudokite patvirtintas gesinimo priemones. Gaisrui gesinti nenaudokite vandens.
- Aušalo grandinėje esantis aušalas yra labai degus, todėl įvykus nuotėkiui gali susikaupti degių dujų (jei prietaisas naudojamas mažoje patalpoje). Jei buvo pažeista aušalo grandinė: Atvirą liepsną ir potencialius degimo šaltinius laikykite atokiai nuo prietaiso. Gerai išvėdinkite patalpą. Išjunkite prietaisą.
- Prietaisas turi būti laikomas patalpoje, kurioje nėra nuolat veikiančių uždegimo šaltinių, pavyzdžiui, atviros liepsnos, veikiančio dujinių prietaiso arba veikiančio elektrinio šildytuvo.
- Aušalo nuotėkio paieškai ar aptikimui jokių būdu negali būti naudojami potencialūs užsiliepsnojimo šaltiniai. Negalima naudoti ha-

logenido degiklio (arba bet kurio kito detektoriaus, naudojančio atvirą liepsną).

- Norėdami paspartinti atitirpinimo procesą ar išvalyti, nenaudokite kitų nei gamintojo rekomenduojamų priemonių.
- Neperdurkite ir nedeginkite prietaiso.
- Nepamirškite, aušalai gali neturėti kvapo.



ĮSPĖJIMAS! Sužalojimų rizika

- Nenaudokite prietaiso, jei jis pastebimai pažeistas.
- Šį prietaisą gali naudoti vaikai nuo 8 metų amžiaus ir fizinių, sensorinių arba psichikos sutrikimų turintys arba stokojantys patirties ir žinių asmenys, jeigu jie yra prižiūrimi arba instruktuojami dėl šio prietaiso naudojimo saugiai ir suvokia jo keliamus pavojus.
- **Elektros prietaisai nėra žaislai.** Visada laikykite ir naudokite prietaisą mažiems vaikams ir silpniems asmenims nepasiekiamoje vietoje.
- Vaikams su šiuo prietaisu žaisti draudžiama.
- Vaikams draudžiama šį prietaisą valyti ir atlikti jo techninę priežiūrą be suaugusiųjų priežiūros.
- Prietaiso nekeiskite ir neperdarykite.
- **Nesiartinkite** prie oro išleidimo angų ir neįkiškite į grindinį oro kondicionierių jokių pašalinių daiktų.
- Jokiomis aplinkybėmis neatidarykite ir nepažeiskite šaltnešio kontūro.
- Techninė priežiūra turi būti atliekama tik taip, kaip rekomenduoja įrangos gamintojas. Techninė priežiūra ir remontas, kuriam atlikti reikalinga kitų kvalifikuotų darbuotojų pagalba, atliekami prižiūrint asmeniui, kuris yra kompetentingas naudoti degiuosius aušalus.



PRANEŠIMAS! Žalos pavojus

- Jei prietaiso aušalo grandinėje atsiranda gedimų, sistemą turi patikrinti ir tinkamai suremontuoti specializuota įmonė. Aušalas niekada negali patekti į orą.
- Ant prietaiso nedėkite sunkių daiktų ir jo nespauskite.
- Nenaudokite grindinio oro kondicionieriaus šalia vandens.

Saugus prietaiso montavimas



ĮSPĖJIMAS! Sužalojimų rizika

- Prietaisą reikia įrengti saugiai, kad nenukristų.
- Kabelius tvirtinkite ir išdėstykite taip, kad už jų neužkliūtumėte ar jų nepažeistumėte.



PRANEŠIMAS! Žalos pavojus

- Įsitikinkite, kad duomenų plokštelėje nurodyta įtampa sutampa su jūsų maitinimo šaltinio įtampa.
- Kai tiesiate kabelius per sienas aštriais kraštais, naudokite kabelių kanalus.
- Nepalikite kabančių ar sulenktų kabelių šalia elektrai laidžių medžiagų.
- Kabelių netraukite.

Saugus prietaiso naudojimas



ĮSPĖJIMAS! Elektros srovės pavojus

Dirbdami su prietaisu visada atjunkite maitinimo šaltinį.



PERSPĖJIMAS! Sužalojimų rizika

Prietaisui veikiant jo nelieskite. Prietaise yra galinčių sužeisti karštų ir šaltų komponentų, judančių dalių ir elektrinių elementų.



PRANEŠIMAS! Žalos pavojus

Venkite stiprios vibracijos. Prietaisas tinkamai neveiks, jei bus veikiamas stiprios vibracijos.

5 Tikslinė grupė



Prietaiso mechaninius darbus, elektros instaliaciją ir nustatymą turi atlikti kvalifikuotas technikas, turintis automobilinės ir buitinės elektros įrangos montavimo ir eksploatavimo praktinių įgūdžių bei žinių ir baigęs saugos mokymo kursą apie tai, kaip atpažinti darbe kylančius pavojus ir nuo jų apsisaugoti. Be to, šis asmuo turi būti susipažinęs su šalyje, kurioje montuojama ir (arba) naudojama įranga, taikomomis taisyklėmis ir dalyvavęs saugos mokymuose, kad galėtų nustatyti ir išvengti susijusių pavojų.

6 Pristatoma komplektacija

pav. 1 puslapyje 3

Nr.	Kiekis	Aprašymas
1	1	Grindinis oro kondicionierius
2	1	Nuotolinio valdymo pultas
3	2	Baterijos tipas AAA
4	1	Temperatūros jutiklis
5	1	Imtuvas
6	1	Anglies filtro įdėklas
7	2	Montavimo laikikliai
8	3	Greitoji jungtis
9	4	Tvirtinimo laikiklis
10	10	Poveržlė
11	26	4 x 20 mm varžtai
12	4	3 x 15 mm varžtai
13	1	Oro išėjimo angos dangtelis
14	2	Išleidimo vamzdis
15	2	Išoriniai tinklai
-	1	Surinkimo šablonas

7 Priedai

Aprašymas	Nuor. nr.
Oro paskirstymo vamzdis	9100300019
Oro išleidimo grotelės	9100300077
90° lankstas	9100300015
Oro įsiurbimo grotelės	9100300017
DC KIT DSP-T 12	9600007286
Nuolatinės srovės rinkinys DSP-T 24	9600007287

8 Paskirtis

Grindinis oro kondicionierius skirtas montuoti mobiliuosiuose nameliuose, priekabiniuose nameliuose ir kitose transporto priemonėse su gyvenamosiomis patalpomis.

Grindinis oro kondicionierius **netinka**:

- Namams ir butams
- Sunkvežimiams ir keleivinėms transporto priemonėms
- Statybinėms, žemės ūkio mašinoms ar panašiai įrangai
- Laivams ir kruiziniams laivams
- Traukiniams ir lėktuvams

Šis gaminį galima naudoti tik pagal numatytą paskirtį ir vadovaujantis šiomis instrukcijomis.

Šiame vadove pateikiama informacija, reikalinga tinkamam gaminio įrengimui ir (arba) naudojimui. Dėl prasto įrengimo ir (arba) netinkamo naudojimo būdo ar techninės priežiūros gaminyje gali netinkamai veikti ir sugesti.

Gamintojas neprisims atsakomybės už patirtus sužeidimus ar žalą gaminiui, atsiradusią dėl šių priežasčių:

- Netinkamas montavimas, surinkimas ar prijungimas, įskaitant per aukštą įtampą
- Netinkamos techninės priežiūros arba jeigu buvo naudotos neoriginalios, gamintojo nepateiktos atsarginės dalys
- Gaminio pakeitimai be aiškaus gamintojo leidimo
- Naudojimas kitais tikslais, nei nurodyta šiame vadove

„Dometic“ pasilieka teisę keisti gaminio išvaizdą ir specifikacijas.

9 Techninis aprašymas

Grindinis oro kondicionierius į transporto priemonės saloną tiekia vėsų sausą orą.

Grindinis oro kondicionierius valdomas nuotolinio valdymo pultu.

Grindinis oro kondicionierius gali sumažinti temperatūrą transporto priemonėje iki tam tikro lygio. Temperatūra priklauso nuo transporto priemonės tipo, aplinkos temperatūros ir grindinio oro kondicionieriaus vėsinimo pajėgumo.

Grindiniame oro kondicionieriuje yra atšildymo ir apsaugos nuo šalto oro patekimo funkcijos. Atšildymo funkcija neleidžia išoriniam šilumokaičiui apledėti, kai įjungtas šildymo režimas. Apsaugos nuo šalto oro patekimo funkcija šildymo režimu neleidžia į transporto priemonę pūsti šalto oro.

Komponentai

Grindinio oro kondicionieriaus aušalo grandinę sudaro šie pagrindiniai komponentai:

pav. 2 puslapyje 3

- **Kompresorius (1)**

Kompresorius įsurbia naudojamą aušalą ir jį suspaudžia. Dėl to padidėja aušalo slėgis ir temperatūra.

- **Kondensatorius (2)**

Kondensatorius užtikrina, kad pratekantis oras sugertų šilumą, o karštas aušalas atvėstų ir taptų skystas.

- **Garintuvas (3)**

Garintuvai vėsina ir sausina pro juos tekančią orą. Aušalas sugeria šilumą ir garuoja.

- **Ventiliatorius (4)**

Ventiliatorius aušintą arba pašildytą orą transporto priemonėje paskirsto per oro išleidimo bloką.

- **4 atšakų vožtuvas (5)**

4 atšakų vožtuvas aušinimo grandinę nukreipia priešinga kryptimi. Taip vidinis garintuvo registravimo įtaisas tampa kondensatoriumi ir sušildo pralenkančio oro srautą.

- **Elektrinis kaitinimo elementas (6)**

Elektrinis kaitinimo elementas padidina kaitinimo efektą esant žemai lauko temperatūrai.

- **Išorinio šilumokaičio oro įleidimo (7), oro išleidimo angos (8)**

Grindinis oro kondicionierius įtraukia orą per oro įleidimo angą ir jį išleidžia per oro išleidimo angą.

- **Vidinio šilumokaičio išvadas (9), oro įleidimo anga (10)**











Grindinis oro kondicionierius įtraukia orą per oro įleidimo angą ir jį išleidžia per išvadą. Priklausomai nuo veikimo režimo, vidinis šilumokaitis šildo arba atvėsina orą.

Nuotolinio valdymo pultas

Grindinio oro kondicionieriaus nustatymai parenkami nuotolinio valdymo pultu.





Nuotolinio valdymo pulte yra šie valdymo ir rodyimo elementai:  pav. 3 puslapyje 4



Nr.	Komponentas	Aprašymas
1	Ekranas	Rodoma ši informacija: <ul style="list-style-type: none"> • Laikas • Pasirinkta vidaus temperatūra °C arba °F • Faktinė vidaus temperatūra • Oro kondicionavimo režimas • Ventiliatoriaus lygis • Aktyvių papildomų funkcijų simboliai • Akumuliatoriaus būseną

Nr.	Komponentas	Aprašymas
2	 mygtukas	Įjungiamas oro kondicionierius ir nuotolinio valdymo pultas arba perjungiama į budėjimo veikseną.
3	 mygtukas	Pasirenkamas ventiliatoriaus nustatymas.
4	MODE mygtukas	Pasirenkamas oro kondicionavimo režimas.
5	 mygtukas	Suaktyvinama miego funkcija.
6	 mygtukas	
	Paspauskite vieną kartą: Paspauskite dar kartą:	Rodoma esama vidaus temperatūra (rodomas simbolis ). Rodoma nustatyta temperatūra.
7	 mygtukas	Funkcija dar nepriskirta.
8	°C/°F mygtukas	Perjungiama tarp temperatūros matavimo pagal Celsijų (°C) ir Farenheitą (°F) vienetų.
9	 mygtukas	Nustatomas laikmatis ir laikrodis.
10	SET mygtukas	Patvirtinami ir išsaugomi nustatymai.
11	 mygtukas	Jokios funkcijos.
12	+ mygtukas	Padidinama pasirinkta vertė.
13	- mygtukas	Sumažinama pasirinkta vertė.
14	 simbolis	Rodoma, kai išsikrauna nuotolinio valdymo pulto baterijos.
15	 simbolis	Rodomas, kai nuotolinio valdymo pultas perduoda vertes į grindinį oro kondicionierių.

Oro kondicionavimo režimai

Grindinis oro kondicionierius turi šiuos oro kondicionavimo režimus:

Oro kondicionavimo režimas	Pranešimas ekrane	Aprašymas
Automatinis	A	Po suolu montuojamas oro kondicionierius reguliuoja vidaus temperatūrą iki nustatytos temperatūros šildydamas arba vėsindamas ir valdydamas reikiamą ventiliatoriaus greitį. Pastaba. Automatiniu režimu mygtukai  , + ir - yra neaktyvūs.
Vėsinimas		Grindinis oro kondicionierius sumažina vidaus temperatūrą iki sukonfigūruotos temperatūros su nurodytais ventiliatoriaus nustatymais.
Šildymas		Grindinis oro kondicionierius padidina vidaus temperatūrą iki sukonfigūruotos temperatūros su nurodytais ventiliatoriaus nustatymais.
Cirkuliuojantis oras		Ventiliatorius priverčia orą cirkuliuoti nešildydamas ir nevėsindamas su sukonfigūruotos ventiliatoriaus nustatymais.



Oro kondicionavimo režimas	Pranešimas ekrane	Aprašymas
Oro sausinimas		Grindinis oro kondicionierius reguliuoja vidaus temperatūrą iki nustatytos temperatūros vėsindamas ir valdydamas reikiamą ventiliatoriaus greitį. Be to, po suolu montuojamas oro kondicionierius pašalina iš oro drėgmę. Pastaba. Oro sausinimo režimu mygtukas  yra neaktyvus.
Miegas		Vėsinimo režimu: kai kambario temperatūra yra 2 °C aukštesnė už nustatytą temperatūrą, kompresorius pradeda veikti. Kai kambario temperatūra nukrenta iki 2 °C žemesnės už nustatytą temperatūrą, kompresorius nustoja veikti. Šildymo režimu: kai kambario temperatūra yra 2 °C žemesnė už nustatytą temperatūrą, kompresorius pradeda veikti. Kai kambario temperatūra pakyla iki 2 °C aukštesnės už nustatytą temperatūrą, kompresorius nustoja veikti.

Dabartinė oro temperatūra automatinio režimu

Dabartinė patalpos temperatūra ϑ	$\vartheta \leq 20\text{ }^{\circ}\text{C}$	$22\text{ }^{\circ}\text{C} < \vartheta < 25\text{ }^{\circ}\text{C}$	$\vartheta \geq 25\text{ }^{\circ}\text{C}$
Nuostatis	20 °C	22 °C	25 °C
Oro kondicionavimo režimas	„Šildymas“ arba „Cirkuliuojantis oras“	„Oro sausinimas“ arba „Cirkuliuojantis oras“	„Vėsinimas“

Laikmačio funkcija

Grindinis oro kondicionierius turi laikmačio funkciją.

Pranešimas ekrane	Aprašymas
	Oro kondicionierius įjungiamas nurodytu laiku.
	Oro kondicionierius išjungiamas nurodytu laiku.
	Oro kondicionierius įjungiamas ir išjungiamas nurodytu laiku.

Imtuvas

Imtuve yra šie valdymo ir rodyimo elementai:  pav. 4 puslapyje 5

Nr.	Komponentas	Būsena	Aprašymas
1	Ekranas	Švyti	Rodoma nustatyta arba patalpos temperatūra.
		Išjungta	Imtuvas išjungtas arba veikia budėjimo veiksmu.
2	Raudonas / žalias šviesos diodas	Pastoviai šviečia raudona šviesa	Suaktyvinama budėjimo veiksmu.
		Pastoviai šviečia žalia šviesa	Suaktyvintas bet kuris režimas, išskyrus budėjimo veiksmą.

Nr.	Komponentas	Būsena	Aprašymas
		Miksi raudonai ir žaliai	Grindinis oro kondicionierius įjungtas. Nėra tiekimo įtampas.
3	Mėlynas šviesos diodas	Pastoviai šviečia	Suaktyvintas režimas „Vėsinimas“.
		Mirksi	Suaktyvintas režimas „Oro sausinimas“.
		Išjungta	Suaktyvintas bet kuris režimas, išskyrus vėsinimo ir oro sausinimo.
4	Oranžinis šviesos diodas	Pastoviai šviečia	Suaktyvintas režimas „Šildymas“.
		Mirksi	Suaktyvintas režimas „Šildymas“. Suaktyvinta atšildymo arba apsaugos nuo šalto oro patekimo funkcija. Grindinis oro kondicionierius nešildo oro.
		Išjungta	Suaktyvintas bet kuris režimas, išskyrus šildymo.
5	Geltonas šviesos diodas	Pastoviai šviečia	Suaktyvinta laikmačio funkcija.
		Išjungta	Laikmačio funkcija išjungta.

10 Montavimas

Pastaba dėl montavimo

Montuodami grindinį oro kondicionierių laikykitės šių nurodymų:



PAVOJUS! Elektros srovės pavojus

Dirbdami su grindiniu oro kondicionieriumi atjunkite visus maitinimo šaltinius.



PERSPĖJIMAS! Sužalojimų rizika

- Netinkamai sumontavus grindinį oro kondicionierių, kyla pavojus naudotojo saugumui, o prietaisas gali būti sugadintas nepataisomai.
- Gamintojas neprisiima jokios atsakomybės už gedimus ir grindinio oro kondicionieriaus saugumą, ypač už sužalojimus ir (arba) žalą turtui, jei grindinis oro kondicionierius sumontuotas nesilaikant šių montavimo instrukcijų.
- Montuodami grindinį oro kondicionierių, dėvėkite rekomenduojamus apsauginius drabužius (pvz., apsauginius akinius, pirštines).



PRANEŠIMAS! Žalos pavojus

- Montuodami grindinį oro kondicionierių stebėkite statines transporto priemonės apkrovas ir ar užsandarintos visos angos.
- Prieš gręždami bet kokias skylės įsitikinkite, kad nepažeisite elektros kabelių ar kitų transporto priemonės dalių.

Grindinio oro kondicionieriaus gabenimas



PERSPĖJIMAS! Sužalojimų rizika

Neneškite grindinio oro kondicionieriaus be kitų asmenų pagalbos.



PRANEŠIMAS! Žalos pavojus

- Netraukite ir nestumkite grindinio oro kondicionieriaus (pav. **5**, **A**).
- Nekerkite grindinio oro kondicionieriaus už ventilacijos angų (pav. **5**, **B**).

pav. **5** puslapyje 5

Montavimo vieta

- Norint sumontuoti prietaisą, grindyse reikia padaryti angas. Užtikrinkite, kad angas būtų galima pasiekti ir jos nebūtų uždengtos jokių transporto priemonės dalių.
- Prieš montuodami grindinį oro kondicionierių įsitikinkite, kad transporto priemonės dalys negalės būti sugadintos montuojant (pvz., įtaisant laidus, lempas, spintas, duris).
- Montavimo paviršiaus nuolydis negali būti didesnis kaip 10 °.
- Kad transporto priemonėje oras būtų optimaliai kondicionuojamas, grindinį oro kondicionierių montuokite centrinėje transporto priemonės vietoje (pvz., kameroje ar panašiam korpuse).
- Pasirinkite vietą, kuri būtų lengvai pasiekama prižiūrėti, išmontuoti ir sumontuoti.
- Grindinis oro kondicionierius turi būti sumontuotas ant grindų.
- Prieš gręždami skylę, padėkite montavimo šabloną pasirinktoje kameroje, kad patikrintumėte, kiek ant grindų yra vietos skylėms.
- Užtikrinkite, kad grindinis oro kondicionierius būtų bent 30 mm atstumu nuo sienų ir baldų (iš visų pusių), kad sumažėtų perduodamas triukšmas ir vibracija naudojant.
- Palikite 20 cm tarpą tarp oro kondicionieriaus priekinės dalies ir kameros sienų, kad būtų lengviau pakeisti filtrą.
- Grindinį oro kondicionierių montuojant išorinėje kameroje (pvz., su dvigubomis grindimis), apdorotinas oras turi būti ištrauktas iš transporto priemonės keleivinio salono.
- Užtikrinkite, kad nebūtų ištraukiama oro iš išorės. Įsiurbtas išorinis oras gali labai sumažinti grindinio oro kondicionieriaus veikimo efektyvumą.

Pastabos dėl elektros sistemos

pav. **6** puslapyje 6

Komponentas	Aprašymas
1	Pagrindinė plokštė
2	Kondensacijos jutiklis
3	Variklio apsaugas
4	Temperatūros ribotuvas
5	Šildytuvo elementas
6	Terminė jungtis
7	Šildytuvo relė
8	Atbulinis vožtuvas
9	Galia
10	Garintuvo jutiklis
11	Sąsajos plokštė
12	Patalpos temperatūros jutiklis

Komponentas	Aprašymas
13	Ekranų plokštė
14	Paleidiklio kondensatorius
15	Švelnūs paleidiklis
16	Darbinis kondensatorius
17	Kondensacijos ventiliatorius
18	Garintuvo ventiliatorius
bu	Blue
bn	Ruda
ye	Geltona
gn	Žalia
rd	Raudona
bk	Juoda
vt	Violetinė

- Įsitikinkite, kad duomenų skydelyje nurodyta įtampa sutampa su jūsų maitinimo šaltinio įtampa.
- Montavimo pusėje įrenkite jungiklį, kurio kontaktinis angos plotis būtų ne mažesnis kaip 3 mm.
- Jei grindinis oro kondicionierius maitinamas iš elektros tinklo, sumontuokite 2 kontaktų jungiklį, kuris esant viršsrovei nutrauktų kint. sr. įtampos tiekimą.
- Jei grindinis oro kondicionierius maitinamas elektros srove, įsitikinkite, kad kint. sr. įtampos maitinimo šaltinis turi likutinės srovės pertraukiklį.
- Įsitikinkite, kad grindinio oro kondicionieriaus įžeminimo laidas prijungtas prie transporto priemonės įžeminimo sistemos.

Angų darymas

1. Naudodami šabloną pasižymėkite angų vietą ir dydį.

 **pav. 7 puslapyje 7**

2. Išgręžkite kampus.

 **pav. 8 puslapyje 7**

3. Išpjaukite angas naudodami rakto skylutės pjūklą arba panašų įrankį.
4. Išgręžkite 32 mm skersmens angą vandens kondensatui išleisti.
5. Pasižymėkite montavimo laikiklių (pav. **9**, **1**) ir tvirtinimo laikiklių vietą (pav. **9**, **2**).

 **pav. 9 puslapyje 7**

Tvirtinimo laikiklių ir diržų montavimas

 **pav. 10 puslapyje 8**

1. Pritvirtinkite tvirtinimo laikiklius (pav. **10**, **1**).
2. Ištraukite diržus per tvirtinimo laikiklius (pav. **10**, **2**).
3. Sumontuokite išleidimo vamzdžius po grindiniu oro kondicionieriumi (pav. **10**, **3**).
4. Prisekite grindinį kondicionierių diržais (pav. **10**, **4**).

Montavimo laikiklių montavimas

- > Pritvirtinkite grindinį kondicionierių 2 kampiniais profiliais. Kiekvienam montavimo laikikliui pritvirtinti naudokite 3 varžtus.

 pav. 11 puslapyje 8

Išorinių tinklų montavimas

- > Pritvirtinkite išorinius tinklus varžtais ir poveržlėmis.

 pav. 12 puslapyje 9

Imtuvo montavimas (pasirinktinai)

1. Sienoje išgręžkite 50 mm angą.

 pav. 13 puslapyje 9

2. Nutieskite kabelį per skylę į grindinį oro kondicionierių.
3. Pritvirtinkite imtuvą.

 pav. 14 puslapyje 9

Valdymo skydelio montavimas (pasirinktinai)

Grandinį oro kondicionierių galima prijungti ir valdyti transporto priemonės CI magistrale, o ne nuotolinio valdymo pultu, įskaitant imtuvą.

- > Jei pageidaujate, prijunkite grindinį oro kondicionierių prie transporto priemonės CI magistralės.



PASTABA Laikykitės gamintojo nurodymų.

Temperatūros jutiklio montavimas

Montuodami temperatūros jutiklį, atkreipkite dėmesį į šiuos dalykus:

- Temperatūros jutiklį montuokite krūtinės aukštyje.
- Sumontuokite temperatūros jutiklį priešingoje transporto priemonės oro išleidimo angų pusėje.
- Netinkamai sumontavus temperatūros jutiklį gali sutrikti oro kondicionieriaus veikimas, o oras gali būti prastai paskirstomas. Jei temperatūros jutiklis bus įrengtas neteisingai, grindinis oro kondicionierius veiks nuolat arba nustos veikti nepasiekęs tikslinės temperatūros.

1. Sienoje priešais grindinį oro kondicionierių išgręžkite skylę.



PASTABA Užtikrinkite, kad skylė būtų išgręžta taip, kad temperatūros jutiklis nebūtų įtaisytas už transporto priemonės ribų.

 pav. 15 puslapyje 10



2. Junkite temperatūros jutiklį į grindinio oro kondicionieriaus „TA“ jungtį (pav. 16, 3).
3. Per išgręžtą skylę įkiškite jutiklį.
4. Ant temperatūros jutiklio uždėkite plastikinį dangtelį.

Prijungimo kabelių tiesimas



PAVOJUS! Elektros srovės pavojus

Įsitikinkite, kad į elektrines dalis netiekama įtampa, prieš dirbdami su jomis.

- Pasirinkite ilgį atitinkantį laido skerspjūvį:
 - Ilgis < 7.5 m: 1,5 mm²
 - Ilgis > 7.5 m: 2,5 mm²
- Įkiškite imtuvo 4 kontaktų kištuką į oro kondicionieriaus IR lizdą (pav. **16, 1**).
 pav. **16** puslapyje 10
- Naudodami greitąsias jungtis, prijunkite 230 V~ kabelį (pav. **16, 2**) prie maitinimo šaltinio.
 pav. **17** puslapyje 10
- Neprivaloma:** Prijunkite DC-Kit (Priedai) ir (arba) transporto priemonės LIN magistralę prie grindinio oro kondicionieriaus.

Laikykitės gamintojo nurodymų.

 pav. **18** puslapyje 10

Lentelė 23: Paaiškinimai

Kontaktas	DC-Kit	LIN
	Aprašymas	
1	Įžeminimas	Įžeminimas
2	Įžeminimas	Įžeminimas
3	Įžeminimas	Įžeminimas
4	Ekonomiškas	Įžeminimas
5	Nuotolinis režimas įjungtas	NC
6	Inverteris	Įžeminimas

Oro kanalų montavimas



PASTABA Montuodami įleidimo ir išleidimo angas po transporto priemonę, nenaudokite užlankimų. Ant-
raip grindinis oro kondicionierius atgal įtrauks išleistą orą. Įtrauktas oras cirkuliuoja grindiniame oro kondi-
cionieriuje ir daro poveikį transporto priemonėje esančio oro efektyvumui ir paskirstymui.

Oro kanalų įtaisyimas efektyviam vėsinimui:  pav. **19** puslapyje 11

Oro kanalų įtaisyimas efektyviam šildymui:  pav. **20** puslapyje 11

- Sumontuokite oro kanalą (pav. **19**/pav. **20, 1**) ir ventiliacijos vamzdžius (pav. **19**/pav. **20, 3**).

**PASTABA**

- Montuodami oro kanalų atsižvelkite į tai, kad oro kanalus galima optimaliai įtaisyti tik vėsinimui ar šildymui, o ne abiem funkcijoms tuo pačiu metu.
- Orui kondicionuoti rekomenduojama naudoti kartoninį vamzdį su aliuminio šerdimi ir išorine PVC danga. Nominalusis vidinis skersmuo turėtų būti 60 mm. Išorinis skersmuo turėtų būti iki 65 mm.

Laikykitės gamintojo nurodymų.

2. Užtikrinkite, kad ventiliacijos vamzdžiai (pav. 19/pav. 20, 3) būtų sujungiami juos suspaudžiant – visa tai užtikrina kūginė skylė oro išleidimo angoje.
3. Užtikrinkite, kad vamzdžiai būtų prijungti prie išvado (Komponentai, 10).
4. Kad būtų pasiektas geriausias efektyvumas, laikykitės šių instrukcijų:
 - a) Oro vamzdžius tieskite kuo trumpesnius ir tiesesnius.
 - b) Apribokite vamzdžių ilgį iki 5 m.
 - c) Nekllokite vamzdžių prie šilumos šaltinių.
5. Padarykite recirkuliuojamo oro angą (pav. 19/pav. 20, 2) šalia grindinio oro kondicionieriaus.



PASTABA Recirkuliuojamo oro angų arba grotelių bendras skerspjūvis turi būti bent 300 cm², kad būtų įtraukiama pakankamai recirkuliuojamo oro.

Jei sumontuoti recirkuliuojamo oro angos (pav. 19/pav. 20, 2) šalia grindinio oro kondicionieriaus neįmanoma, užtikrinkite, kad oro srautui netrukdytų kiti objektai. Jei reikia, padarykite oro kanalą tarp angų ir grindinio oro kondicionieriaus.

6. Kad ant vamzdžių nesusidarytų kondensacija, izoliuokite juos izoliacine medžiaga.

11 Prieš pirmąjį naudojimą

**PASTABA**

Įsitikinkite, kad oro įleidimo anga ir oro purkštukai yra laisvi. Visos ventiliacijos grotelės visada turi būti laisvos, kad grindinis oro kondicionierius galėtų veikti maksimaliu pajėgumu.

Nuotolinio valdymo pulto nustatymas

1. Įdėkite baterijas (žr. Nuotolinio valdymo pulto baterijų keitimas).
✓ Ekrane 5 s bus rodomi visi simboliai.
 2. Per šias 5 s vienu metu paspauskite mygtukus ir .
✓ Ekrane rodomas numatytasis modelio numeris.
 3. Norėdami pasirinkti modelio numerį, per 3 s vienu metu paspauskite mygtukus + ir -.
 - „FreshWell“: **02**
 - „FreshJet“: **07**
 - „FreshLight“: **11**
- ✓ Ekrane 5 s bus rodomi visi simboliai. Po to nuotolinio valdymo pultas paruoštas darbui.

Laiko nustatymas

- > Nustatykite dabartinį laiką (žr. Laiko nustatymas).

12 Naudojimas



PRANEŠIMAS! Žalos pavojus

Jei transporto priemonė pakrypusi daugiau nei 10 °, grindinio oro kondicionieriaus nenaudokite.



PASTABA

- Grindinį oro kondicionierių valdykite nuotolinio valdymo pultu arba per LIN magistralę. Naudojant LIN magistralės valdymą, imtuvo nereikia.
- Veikimo metu nuotolinio valdymo pultas turi būti nukreiptas į infraraudonųjų spindulių jutiklį (pav. 4, 4), esantį imtuve.

Grindinis oro kondicionierius patvirtina duomenų gavimą aukštu signalu.

Pagrindinės naudojimo pastabos

Grindinis oro kondicionierius turi 2 veikimo režimus:

Veikimo režimai	Funkcijos
Budėjimas	Grindinis oro kondicionierius yra paruoštas darbui ir jį galima įjungti nuotolinio valdymo pultu.
Švyti	Grindinis oro kondicionierius kondicionuoja orą patalpoje.

Imtuvas įjungiamas tada, kai iš nuotolinio valdymo pulto gauna impulsų. Ekrane rodomas (mirksintis) temperatūros nuostatis, po 20 s ekrane rodoma patalpos temperatūra, tada jis išjungiamas.

Nuotolinio valdymo pultą naudokite toliau nurodytais tikslais:

- perjungti grindinį oro kondicionierių į budėjimo veiksena ir iš jos;
- reguliuoti nustatymus;
- pasirinkti papildomas funkcijas.

Patarimai, kaip pagerinti naudojimą

Laikykitės toliau pateiktų patarimų, kurie padės optimizuoti grindinio oro kondicionieriaus veikimą:

- Pagerinkite transporto priemonės šilumos izoliaciją užsandarindami tarpus ir ant langų pakabindami šviesą atspindinčias žaliuzes arba užuolaidas.
- Jei į transporto priemonę ilgai švietė tiesioginė saulės šviesa ir aplinkos temperatūra joje yra aukšta, įjunkite grindinį oro kondicionierių kelias minutes paveikti režimu „Cirkuliuojantis oras“ (☼) ir palikite langus atidarytus, prieš suaktyvindami režimą „Vėsinimas“ (❄️).
- Kai naudojate grindinį oro kondicionierių, kaip įmanoma labiau venkite atidaryti duris ir langus.
- Pasirinkite atitinkamą temperatūrą ir ventiliatoriaus greitį.
- Tinkamai išlyginkite oro antgalius.
- Įsitinkinkite, kad oro antgaliai ir įsiurbimo grotelės neuždengti.

- Kad pagerėtų šildymo efektyvumas, leiskite šiltam orui tekėti kuo giliau į vidų, šiek tiek pasukdami oro išleidimo angas žemyn.
- Kad pagerėtų vėsinimo efektyvumas, leiskite šaltam orui kuo toliau patekti į keleivinį saloną, šiek tiek pakreipdami oro išleidimo angas į viršų.
- Uždarykite visas žaliuzes.



Grindinio oro kondicionieriaus įjungimas ir perjungimas į budėjimo veikseną

- > Paspauskite mygtuką .
- ✓ Pasigirsta signalas.

Įjungta. Po kelių minučių grindinis oro kondicionierius pradeda kondicionuoti orą iki naujausių nustatytų verčių.

Perjungta į budėjimo veikseną. Grindinis oro kondicionierius nustoja kondicionuoti orą.

Tik nuotolinio valdymo pulto perjungimas į budėjimo režimą arba iš jo

Jei nuotolinio valdymo pultas nenukreiptas į infraraudonųjų spindulių jutiklį (pav. , ) valdymo pulte, nuotolinio valdymo pultą galite įjungti arba perjungti į budėjimo veikseną nepriklausomai nuo grindinio oro kondicionieriaus.

- > Paspauskite mygtuką .
- ✓ Jei nuotolinio valdymo pultas perjungtas į budėjimo veikseną, jis rodo tik laiką.



Jei nuotolinio valdymo pultas suaktyvintas, jo ekrane rodomi keli simboliai.





Oro kondicionavimo režimo pasirinkimas





1. Įsitikinkite, kad grindinis oro kondicionierius **įjungtas**.
2. Pasirinkite norimą režimą mygtuku **MODE** (žr. Oro kondicionavimo režimai).
- ✓ Pasigirsta signalas. Grindinis oro kondicionierius perjungiamas į pasirinktą režimą.

Ventiliatoriaus greičio pasirinkimas rankiniu būdu

Ventiliatorius reguliuoja tiekiamo oro stiprumą.

Režimais „Vėsinimas“ () „Šildymas“ () ir „Cirkuliuojantis oras“ () ventiliatoriaus lygius galima pasirinkti rankiniu būdu. Kitais oro kondicionavimo režimais grindinio oro kondicionierius ventiliatoriaus lygį reguliuoja automatiškai, o nuotolinio valdymo pultas rodo tik ventiliatoriaus lygio simbolius be atitinkamo režimo.

1. Įsitikinkite, kad grindinis oro kondicionierius **įjungtas**.
2. Įsitikinkite, kad suaktyvintas režimas „Vėsinimas“ () „Šildymas“ () arba „Cirkuliuojantis oras“ ()
3. Mygtuku  pasirinkite norimą ventiliatoriaus lygį.

Pranešimas ekrane		Aprašymas
Simbolis	Kodas	
	F1	Žemas ventiliatoriaus lygis
	F2	Vidutinis ventiliatoriaus lygis
	F3	Aukštas ventiliatoriaus lygis Negalimas režimu „Vėsinimas“ ()

Pranešimas ekrane		Aprašymas
Simbolis	Kodas	
 A		Automatinis ventiliatoriaus režimas, pasiekiamas tik „Vėsinimo“ (❄️), „Šildymo“ (☀️) ir „Automatinis“ (A) režimais.

✓ Pasigirsta signalas. Nustatytas naujas ventiliatoriaus lygis.

Po kelių sekundžių pranyksta ventiliatoriaus lygio kodas ir parodoma nustatyta temperatūra.

Temperatūros nustatymas

Vėsinimo režimas

Režimais „Vėsinimas“ (❄️) ir „Oro sausinimas“ (🌀) nuotolinio valdymo pultu galima nustatyti temperatūrą nuo 16 °C iki 31 °C.

1. Įsitikinkite, kad grindinis oro kondicionierius **įjungtas**.
2. Įsitikinkite, kad suaktyvintas režimas „Vėsinimas“ (❄️) arba „Oro sausinimas“ (🌀).
3. Mygtukais + arba – pasirinkite norimą temperatūrą.

✓ Pasigirsta signalas. Temperatūra nustatoma grindiniu oro kondicionieriumi.



Šildymo režimas

Režimu „Šildymas“ (☀️) nuotolinio valdymo pultu galima nustatyti temperatūrą nuo 16 °C iki 31 °C.

1. Įsitikinkite, kad grindinis oro kondicionierius **įjungtas**.
2. Įsitikinkite, kad suaktyvintas režimas „Šildymas“ (☀️).
3. Mygtukais + arba – pasirinkite norimą temperatūrą.

✓ Pasigirsta signalas. Po to temperatūra nustatoma grindiniu oro kondicionieriumi.

Temperatūros peržiūra

- > Paspauskite mygtuką  vieną kartą, kad būtų parodyta esama vidaus temperatūra.
- ✓ Nuotolinio valdymo pulto ekrane rodomas  simbolis ir dabartinė vidaus temperatūra.
- > Paspauskite mygtuką  dukart, kad būtų parodyta nustatyta temperatūra.

Laiko nustatymas

Norint užprogramuoti laikmatį, nuotolinio valdymo pulte reikia nurodyti esamą laiką. Laikas rodomas nuotolinio valdymo pulto ekrane.



PASTABA Nuotolinio valdymo pultas grįžta į pradinį režimą ir išsaugo esamą nustatymą, jei nustatant laiką 15 s nepaspaudžiamas joks nuotolinio valdymo pulto mygtukas.

Norėdami nustatyti laiką, atlikite šiuos veiksmus:

1. Įsitikinkite, kad nuotolinio valdymo pultas **įjungtas**.
2. Paspauskite ir 2 s palaikykite nuspaudę mygtuką .
- ✓ Mirksi laiko rodinys.
3. Mygtuku + arba – nustatykite esamą laiką.



PASTABA Paspauskite mygtuką **+** arba **-** ilgiau nei 2 s, kad greičiau padidintumėte arba sumažintumėte laiką.

4. Paspauskite mygtuką **SET**, kad patvirtintumėte nustatymą.

Laikmačio nustatymas



Laikmačio funkcija leidžia nustatyti konkretų oro kondicionavimo laikotarpį. Galima nurodyti įjungimo laiką, išjungimo laiką arba abi vertes.





PASTABA Nuotolinio valdymo pultas grįžta į pradinį režimą, jei programuojant laikmatį 15 s nepaspaudžiamas joks nuotolinio valdymo pulto mygtukas.

1. Įsitinkite, kad grindinis oro kondicionierius **įjungtas** (Grindinio oro kondicionieriaus įjungimas ir perjungimas į budėjimo veikseną).
2. Pasirinkite oro kondicionavimo režimą ir visas reikalingas vertes (pvz., temperatūros).
3. Nustatykite norimą laikmatį:
 - Įjungimo laiko nustatymas
 - Išjungimo laiko nustatymas
 - Įjungimo ir išjungimo laiko nustatymas



Įjungimo laiko nustatymas



1. Perjunkite grindinį oro kondicionierių į **budėjimo veikseną** (Grindinio oro kondicionieriaus įjungimas ir perjungimas į budėjimo veikseną).
2. Vieną kartą paspauskite mygtuką .
- ✓ Nuotolinio valdymo pulto ekrane mirksi **ĮJUNGTI** simbolis .
3. Mygtuku **+** arba **-** nustatykite laiką, kada turi įsijungti grindinis oro kondicionierius.
4. Paspauskite mygtuką **SET**, kad vertė būtų perduota į grindinį oro kondicionierių.
- ✓ Nurodytu laiku įjungiamas grindinis oro kondicionierius su pasirinktu oro kondicionavimo režimu.
5. Perjunkite grindinį oro kondicionierių į budėjimo veikseną (žr. Grindinio oro kondicionieriaus įjungimas ir perjungimas į budėjimo veikseną).

Išjungimo laiko nustatymas

1. Du kartus paspauskite  mygtuką.
- ✓ Nuotolinio valdymo pulto ekrane mirksi **IŠJUNGTI** simbolis .
2. Mygtuku **+** arba **-** nustatykite laiką, kada turi išsijungti grindinis oro kondicionierius.
3. Paspauskite mygtuką **SET**, kad vertė būtų perduota į grindinį oro kondicionierių.
- ✓ Nurodytu laiku grindinis oro kondicionierius įsijungia pasirinktu režimu ir veikia iki antro nurodyto laiko.

Įjungimo ir išjungimo laiko nustatymas

1. Tris kartus paspauskite mygtuką .
- ✓ Nuotolinio valdymo pulto ekrane mirksi **ĮJUNGTI** simbolis .
Rodomas **IŠJUNGTI** simbolis .
2. Mygtuku **+** arba **-** nustatykite laiką, kada turi įsijungti grindinis oro kondicionierius.

3. Paspauskite mygtuką .
- ✓ Nuotolinio valdymo pulto ekrane mirksi **IŠJUNGTI** simbolis .
4. Mygtuku **+** arba **-** nustatykite laiką, kada turi išsijungti grindinis oro kondicionierius.
5. Paspauskite mygtuką **SET**, kad vertė būtų perduota į grindinį oro kondicionierių.
- ✓ Nurodytu laiku grindinis oro kondicionierius įsijungia pasirinktu režimu ir veikia iki antro nurodyto laiko.
6. Perjunkite grindinį oro kondicionierių į budėjimo veikseną (žr. Grindinio oro kondicionieriaus įjungimas ir perjungimas į budėjimo veikseną).

Laikmačio nustatymų atšaukimas



Jei nustatytas laikmatis, šiuos nustatymus galima atšaukti toliau nurodytu būdu:

- > 5 kartus paspauskite mygtuką .
- ✓ Laikmačio simbolis išnyksta. Nustatymas atšauktas.

Miego funkcijos aktyvinimas ir išjungimas



PASTABA Miego funkciją galima išjungti „Cirkuliuojančio oro“  ir „Oro sausinimo“  režimais.

1. Įsitikinkite, kad grindinis oro kondicionierius **įjungtas**.
2. Nustatykite reikiamą temperatūrą (žr. Temperatūros nustatymas).
3. Paspauskite mygtuką .
- ✓ Nuotolinio valdymo pulto ekrane rodomas simbolis . Įjungiamą miego funkcija.
4. Norėdami išjungti miego funkciją, paspauskite dar kartą mygtuką .



PASTABA Miego funkcija išjungiamą, jei paspaudžiamas mygtukas **MODE**.

Nuotolinio valdymo pulto baterijų keitimas

Pakeiskite baterijas, kai nuotolinio valdymo pulto ekrane rodomas  simbolis.

Baterijų skyrius yra nuotolinio valdymo pulto galinėje dalyje.

1. Paspauskite žemyn baterijų skyriaus dangtelį ir atidarykite jį rodyklės kryptimi.
2. Į nuotolinio valdymo pultą įdėkite 2 naujas baterijas (AAA tipo), kaip nurodyta baterijų skyriuje.
3. Uždarykite baterijų skyriaus dangtelį.

13 Valymas ir priežiūra



ĮSPĖJIMAS! Sužalojimų rizika

Be aprašytųjų, visus kitus techninės priežiūros darbus gali atlikti tik kvalifikuoti darbuotojai, išmanantys atitinkamas taisykles ir riziką, susijusią su aušalo ir oro kondicionavimo sistemų tvarkymu.



PRANEŠIMAS! Žalos pavojus

- Nevalykite grindinio oro kondicionieriaus aukšto slėgio valikliu.

- Valydami grindinį oro kondicionierių nenaudokite aštrių ar kietų daiktų arba valymo priemonių.
 - Grindinį oro kondicionierių valykite naudodami vandenį ir švelnią valymo priemonę.
 - **Niekada** nevalykite grindinio oro kondicionieriaus benzinu, dyzelinu ar tirpikliais.
- > Grindinio oro kondicionieriaus korpusą ir oro išleidimo bloką retkarčiais valykite drėgna šluoste.
 - > Reguliariai šalinkite nešvarumus nuo grindinio oro kondicionieriaus ventiliacijos grotelių (pav. 21, 1).
 pav. 21 puslapyje 12
 - > Prireikus nuvalykite nuotolinio valdymo pultą lengvai drėgna šluoste. Nuotolinio valdymo pulto ekranui valyti naudokite akiniams valyti skirtą šluostę.
 - > Išvalykite arba pakeiskite anglies filtrą vieną kartą per metus (Anglies filtro valymas arba keitimas).

Anglies filtro įdėklo valymas

Reguliariai valykite grindinio oro kondicionieriaus anglies filtro įdėklą:  pav. 22 puslapyje 12

1. Ištraukite anglies filtro įdėklą (1) iš tvirtinimo vietos.
2. Išvalykite anglies filtro įdėklą (1) ploviklio tirpalu ir leiskite jam išdžiūti.
3. Įdėkite sausą anglies filtro įdėklą (1) atgal.

Anglies filtro valymas arba keitimas

Išvalykite arba pakeiskite anglies filtrą vieną kartą per metus:

1. Ištraukite anglies filtro įdėklą (pav. 22, 1) iš tvirtinimo vietos.
2. Išimkite anglies filtrą (pav. 22, 2).
3. Jei reikia, išvalykite anglies filtrą (pav. 22, 1) ploviklio tirpalu arba jį pakeiskite.
4. Įkiškite naują / sausą ir švarų anglies filtrą (pav. 22, 1).

Vandens nutekėjimo angų tikrinimas

- > Patikrinkite, ar grindinio oro kondicionieriaus šonuose esantys kondensato vandens nutekėjimo kanalai (pav. 21, 2) yra neužsikimšę ir kondensato vanduo gali nutekėti.

Šilumokaičio priežiūra

- > Grindinio oro kondicionieriaus šilumokaičio priežiūros darbus vieną kartą per metus atlikite specializuotose dirbtuvėse.

14 Gedimų nustatymas ir šalinimas

Problema	Priežastis	Priemonė
Nevėsinama	Nenustatytas režimas „Vėsinimas“ (❄️).	> Suaktyvinkite režimą „Vėsinimas“ (❄️) (žr. Vėsinimo režimas).
	Aplinkos temperatūra yra aukštesnė nei 52 °C.	Grindinis oro kondicionierius skirtas naudoti tik esant –5 ... 52 °C aplinkos temperatūrai.

Problema	Priežastis	Priemonė
	Nustatyta temperatūra yra aukštesnė už vidaus temperatūrą.	> Pasirinkite žemesnę temperatūrą (žr. Temperatūros nustatymas).
	Aplinkos temperatūra yra žemesnė nei 16 °C.	> Suaktyvinkite režimą „Cirkuliuojantis oras“ (🌀).
	Sugedusi šiluminė apsauga. Pažeistas kompresorius. Įpilta nepakankamai aušalo. Užterštos šilumokaičio ritės. Išorinis ventiliatorius yra sugedęs.	> Kreipkitės į įgaliotąsias dirbtuves.
	Reguliariai veikia apsaugos nuo užšalimo funkcija. Kompresorius pakartotinai įsijungia ir išsijungia, nepasiekdamas nustatytos temperatūros.	> Pasirinkite didžiausią ventiliatoriaus greitį (žr. Ventiliatoriaus greičio pasirinkimas rankiniu būdu).
	Užblokuotos po transporto priemonės esančios oro įleidimo ir (arba) išleidimo angos.	> Išvalykite oro įleidimo ir (arba) išleidimo angas (žr. Valymas ir priežiūra).
	Oro įleidimo ir išleidimo angos įtaisytos per arti viena kitos.	> Pasukite oro išleidimo angas toliau nuo oro įleidimo angos.
Nešildoma	Nenustatytas režimas „Šildymas“ (🔥).	> Suaktyvinkite režimą „Šildymas“ (🔥) (žr. Šildymo režimas).
	Aplinkos temperatūra yra žemesnė nei -5 °C.	Grindinis oro kondicionierius skirtas naudoti tik esant -5 ... 52 °C aplinkos temperatūrai.
	Nustatyta temperatūra yra žemesnė už vidaus temperatūrą.	> Pasirinkite aukštesnę temperatūrą (žr. Temperatūros nustatymas).
	Aplinkos temperatūra yra aukštesnė nei 31 °C.	Temperatūrą galima reguliuoti tik nuo 16 ... 31 °C.
	Sugedusi šiluminė apsauga. Pažeistas kompresorius. Įpilta nepakankamai aušalo. Užterštos šilumokaičio ritės. Išorinis ventiliatorius yra sugedęs.	> Kreipkitės į įgaliotąjį techninės priežiūros atstovą.
	Užblokuotos po transporto priemonės esančios oro įleidimo ir (arba) išleidimo angos.	> Išvalykite oro įleidimo ir (arba) išleidimo angas (žr. Valymas ir priežiūra).
Grindinis oro kondicionierius pučia mažą oro srautą.	Uždengtas oro filtras.	> Išvalykite oro filtrą (žr. Anglies filtro įdėjimo valymas).
	Užterštos šilumokaičio ritės. Vidinis ventiliatorius yra sugedęs.	> Kreipkitės į įgaliotąjį techninės priežiūros atstovą.
Į transporto priemonę patenka vandens.	Užsikimšusios kondensato vandens nutekėjimo angos.	> Išvalykite kondensato vandens nutekėjimo angas (žr. Vandens nutekėjimo angų tikrinimą).
	Sandarikliai yra pažeisti.	> Kreipkitės į įgaliotąjį techninės priežiūros atstovą.

Problema	Priežastis	Priemonė
Grindinis oro kondicionierius neįsijungia.	Neprijungta tiekimo įtampa (230 V~).	> Patikrinkite maitinimo šaltinį.
	Įtampa yra per žema (žemesnė nei 200 V~). Įtampos keitiklis sugedęs. Sugedusi šiluminė apsauga.	> Kreipkitės į įgaliotąjį techninės priežiūros atstovą.
	Perdegė maitinimo šaltinio elektros saugiklis.	> Patikrinkite maitinimo šaltinio elektros saugiklį (žr. Techniniai duomenys).
Grindinis oro kondicionierius nustoja veikti.	Uždengtas oro filtras.	> Išvalykite oro filtrą (žr. Anglies filtro įdėklo valymas).
	Įtampa yra per žema (žemesnė nei 200 V~). Įtampos keitiklis sugedęs. Sugedusi šiluminė apsauga. Kondensatoriaus ventiliatorius yra pažeistas. Užterštos šilumokaičio ritės. Išorinis ventiliatorius yra sugedęs.	> Kreipkitės į įgaliotąjį techninės priežiūros atstovą.
Grindinis oro kondicionierius neišsijungia.	Sugedęs temperatūros jutiklis.	> Kreipkitės į įgaliotąjį techninės priežiūros atstovą.
Imtuve rodomas klaidos kodas E1 .	Atsirado patalpos temperatūros jutiklio klaida.	1. Įsitikinkite, kad laidai ir kištukai nesugadinti ir tinkamai įkišti. 2. Prireikus kreipkitės į įgaliotąjį techninės priežiūros atstovą.
Imtuve rodomas klaidos kodas E2 .	Atsirado vidaus šilumokaičio temperatūros jutiklio klaida.	> Kreipkitės į įgaliotąjį techninės priežiūros atstovą.
Imtuve rodomas klaidos kodas E3 .	Atsirado išorinio šilumokaičio temperatūros jutiklio klaida.	> Kreipkitės į įgaliotąjį techninės priežiūros atstovą.
Imtuve rodomas klaidos kodas E4 .	Užmezgant ryšį su valdymo kortele atsirado klaida.	> Kreipkitės į įgaliotąjį techninės priežiūros atstovą.

15 Garantija

Taikomas įstatymų nustatytas garantinis laikotarpis. Jei gaminys pažeistas, susisiekite su jūsų šalyje veikiančiu gamintojo filialu (žr. dometic.com/dealer) arba prekiautoju.

Jei reikalingas remontas ir garantinis aptarnavimas, pristatydami prietaisą pateikite šiuos dokumentus:

- Kvito kopiją su nurodyta pirkimo data
- Pretenzijos priežastį arba gedimo aprašymą

Atminkite, kad savarankiškas arba neprofesionalus remontas gali turėti pasekmių saugai ir anuliuoti garantiją.

16 Utilizavimas



ĮSPĖJIMAS! Gaisro pavojus

- Šaltnešis yra labai degus. Neatidarykite ir nepažeiskite šaltnešio kontūro.
- Prietaiso izoliacijoje yra izoliuojančios dujos (žr. duomenų plokštelę). Nepažeiskite izoliacijos.



Gaminių, kurių sudėtyje yra nekeičiami akumulatoriai, įkraunami akumulatoriai ir šviesos šaltiniai, perdirbimas:





- Jei gaminio sudėtyje yra nekeičiamų akumuliatorių, įkraunamų akumuliatorių ar šviesos šaltinių, prieš utilizuojant jų išimti nereikia.
- Jei norite utilizuoti gaminį, kreipkitės į vietinį perdirbimo centrą arba specializuotą prekybos atstovą, kuris nurodys, kaip tai padaryti pagal galiojančias atliekų šalinimo taisykles.
- Produktą galima utilizuoti nemokamai.



Pakavimo medžiagos perdirbimas. Jei įmanoma, pakavimo medžiagą sudėkite į atitinkamas perdirbimo šiukšlinadėžes.

17 Techniniai duomenys

	„FreshWell“ FWX4350EHP
Vardinė įvesties įtampa	220 ... 240 V~, 50 Hz
Energijos sąnaudos	
Vardinė vėsinimo srovė	4,8 A
Maksimali vėsinimo srovė	6,2 A
Vardinė šildymo srovė	4,5 A
Maksimali šildymo srovė	5,1 A
Reikiamas saugiklis	10 A
Darbinės temperatūros diapazonas	-5 ... 52 °C
Triukšmo emisija	< 58 dB(A)
Aušalas	R32
Aušalo kiekis	0.43 kg
CO ₂ atitiktumo	0,290 t
Visuotinio atšilimo potencialas (GWP)	675
Papildomas kaitinimo elementas	500 W
Ventiliatorius	3 ventiliatoriaus lygiai 1 automatinis režimas
Apsaugos klasė	IP X5
Maks. erdvės tūris transporto priemonėje (su izoliuotomis sienomis)	30 m ³

	„FreshWell“ FWX4350EHP
Matmenys (mm)	 pav. 28 puslapyje 13
Svoris	maždaug 21 kg
Patikra / sertifikavimas	  

Sudėtyje yra fluorintų šiltnamio efektą sukeliančių dujų. Hermetiškai uždandarinta įranga.

Latviešu

1	Svarīgas piezīmes.....	568
2	Simbolu skaidrojums.....	568
3	Ierīces simbolu skaidrojumi.....	569
4	Drošības norādes.....	569
5	Mērķauditorija.....	571
6	Komplektācija.....	571
7	Papildu piederumi.....	572
8	Paredzētais izmantošanas mērķis.....	572
9	Tehniskais apraksts.....	572
10	Uzstādīšana.....	576
11	Pirms pirmās lietošanas reizes.....	581
12	Ekspluatācija.....	582
13	Tīrīšana un apkope.....	587
14	Problēmu novēršana.....	588
15	Garantija.....	590
16	Atkritumu pārstrāde.....	590
17	Tehniskie dati.....	590

1 Svarīgas piezīmes

Lūdzam rūpīgi izlasīt un ņemt vērā visus produkta rokasgrāmatā iekļautos norādījumus, vadlīnijas un brīdinājumus, lai nodrošinātu, ka jūs šo produktu vienmēr uzstādāt, lietojat un apkopjat atbilstoši. Šie norādījumi ir OBLIGĀTI jāsavaglabā kopā ar šo produktu.

Lietojot šo produktu, jūs apstiprināt, ka esat rūpīgi izlasījuši visus norādījumus, vadlīnijas un brīdinājumus, un jūs saprotat un piekrītat ievērot šeit izklāstītos noteikumus un nosacījumus. Jūs piekrītat lietot šo produktu tikai tā paredzētajam mērķim un lietojumam saskaņā ar norādījumiem, vadlīnijām un brīdinājumiem, kas izklāstīti šī produkta rokasgrāmatā, kā arī ievērojot visus piemērojamos normatīvos aktus. Šeit izklāstīto norādījumu un brīdinājumu neizpildīšana un neievērošana var izraisīt traumas sev un citiem, vai radīt bojājumus pašam produktam vai apkārt esošam īpašumam. Informācija šajā produkta rokasgrāmatā, tajā skaitā norādījumi, vadlīnijas, brīdinājumi un saistītā dokumentācija, var tikt mainīta un papildināta. Lai iegūtu jaunāko informāciju par produktu, apmeklējiet vietni documents.dometic.com.

2 Simbolu skaidrojums



BRĪDINĀJUMS!

Apzīmē bīstamu situāciju, kas var izraisīt nāvējošus vai nopietnus savainojumus, ja netiks novērsta.



ESIET PIESARDZĪGI!

Apzīmē bīstamu situāciju, kas var izraisīt vieglus vai vidēji smagus savainojumus, ja netiks novērsta.



NĒMIET VĒRĀ!

Apzīmē bīstamu situāciju, kas var izraisīt materiālu kaitējumu, ja netiks novērsta.



PIEZĪME Papildu informācija produkta lietošanai.

3 Ierīces simbolu skaidrojumi



Brīdinājums! Materiāls ar zemu degšanas ātrumu.



Skatiet lietošanas rokasgrāmatu.



Skatiet servisa rokasgrāmatu.

4 Drošības norādes

Vispārīga drošība



BRĪDINĀJUMS! Nāvējoša elektrošoka risks

- Ierīces uzstādīšanu, apkopi un remontu atļauts veikt tikai kvalificētiem speciālistiem, kuri pārzina ar aukstumaģentiem un kondicionēšanas sistēmām saistītos riskus, kā arī spēkā esošos noteikumus. Lai veiktu remontu, sazinieties ar vietējo servisa centru (skatīt dometic.com/dealer).
- Ja ierīces elektrības vads ir bojāts, to atļauts mainīt ražotājam, servisa pārstāvim vai līdzvērtīgai kvalificētai personai, lai izvairītos no drošības apdraudējuma.



BRĪDINĀJUMS! Ugunsdrošības apdraudējums

- Nelietojiet ierīci uzliesmojošu šķidrumu tuvumā.
- Nodrošiniet, lai gaisa izplūdes atveru tuvumā neatrastos un nebūtu uzstādīti uzliesmojoši priekšmeti. Ir jāievēro vismaz 50 cm attālums.
- Ugunsgrēka gadījumā neatveriet ierīces augšējo pārsegu. Tā vietā izmantojiet apstiprinātus ugunsdzēsšanas līdzekļus. Uguns dzēšanai neizmantojiet ūdeni.
- Aukstumaģenta sistēmā esošais aukstumaģents ir ļoti viegli uzliesmojošs, tāpēc noplūdes gadījumā iespējama uzliesmojošu gāzu uzkrāšanās, ja ierīce atrodas mazā telpā. Ja ir bojāta aukstumaģenta sistēma: nodrošiniet, ka ierīces tuvumā nav atklātas liesmas vai potenciālu aizdegšanās avotu; labi izvēdiniet telpu; izslēdziet ierīci;
- Neuzglabājiet ierīci telpā, kurā atrodas pastāvīgi aktīvi aizdegšanās avoti, piemēram, atklātas liesmas, ieslēgta gāzes iekārta vai ieslēgts elektriskais sildītājs.
- Nekādā gadījumā aukstumaģenta noplūdes noteikšanai neizmantojiet potenciālus aizdegšanās avotus. Neizmantojiet halogēnīdu

lampas (vai jebkādus citus detektorus, kas darbojas ar atklātu liesmu).

- Neizmantojiet atkausēšanas procesa paātrināšanai vai tīrīšanai tādas metodes, kuras ražotājs nav paredzējis šādam nolūkam.
- Necaurduriet un nededziniet ierīci.
- Ņemiet vērā, ka aukstumaģenti var būt bez smaržas.



BRĪDINĀJUMS! Traumu risks

- Nelietojiet ierīci, ja tai ir redzami bojājumi.
- Bērni, kas sasnieguši 8 gadu vecumu, un personas ar ierobežotām fiziskām, uztveres vai garīgām spējām vai bez pieredzes un zināšanām šo ierīci drīkst lietot tikai tad, ja šādas personas tiek uzraudzītas vai ir saņēmušas norādījumus par ierīces drošu lietošanu, un ir izpratušas iespējamus riskus.
- **Elektroierīces nav rotaļietas!** Vienmēr glabājiet un izmantojiet ierīci maziem bērniem vai nespējīgām personām nepieejamā vietā.
- Neļaujiet bērniem rotaļāties ar ierīci.
- Bērni drīkst tīrīt ierīci un veikt tās apkopi tikai pieaugušo uzraudzībā.
- Neveiciet izmaiņas ierīces konstrukcijā un nepārveidojiet to.
- **Nesniedzieties** zem krēsla uzstādāmā gaisa kondicionētāja gaisa izplūdes atverēs, kā arī neievietojiet tur svešķermeņus.
- Nekādā gadījumā neatveriet vai nebojājiet aukstumaģenta sistēmu.
- Apkopi drīkst veikt tikai saskaņā ar aprīkojuma ražotāja ieteiktajiem norādījumiem. Apkopi un remontu, kam nepieciešama citu kvalificētu darbinieku palīdzība, drīkst veikt tikai tādas personas uzraudzībā, kas ir kompetenta darbā ar uzliesmojošiem aukstumaģentiem.



ŅEMĪET VĒRĀ! Bojājumu risks

- Ja aukstumaģenta sistēmā rodas bojājumi, tās pārbaudi un remontu nepieciešams veikt specializētā uzņēmumā. Aukstumaģentu nekādā gadījumā nedrīkst izlaist atmosfērā.
- Nenovietojiet uz ierīces smagus priekšmetus, un nenoslogojiet to jebkādā citā veidā.
- Nepakļaujiet zem krēsla uzstādāmo gaisa kondicionētāju ūdenim.

Uzstādiet ierīci droši



BRĪDINĀJUMS! Traumu risks

- Ierīce ir jāuzstāda droši, lai tā nevarētu nokrist.
- Pievienojiet un novietojiet vadus tā, lai aiz tiem nevarētu paklupt un nevarētu tos sabojāt.



ŅEMĪET VĒRĀ! Bojājumu risks

- Pārliecinieties, ka uz datu plāksnītes norādītais elektroenerģijas avota spriegums atbilst barošanas avota sprieguma specifikācijai.
- Vadu izvilkšanai cauri sienām ar asām malām izmantojiet kabeļu kanālus.

- Nenovietojiet nenostiprinātus vai saliektus vadus elektrību vadošu materiālu tuvumā.
- Nevelciet aiz vadiem.

Droša ierīces lietošana



BRĪDINĀJUMS! Nāvējoša elektrošoka risks

Veicot darbu pie ierīces, vienmēr atvienojiet barošanas avotu.



ESIET PIESARDZĪGI! Traumu risks

Nepieskarieties ierīcei, kad tā darbojas. Ierīcē ir karstas un aukstas detaļas, kustīgas daļas un elektriski elementi, kas var radīt traumas.



ŅEMIET VĒRĀ! Bojājumu risks

Izvairieties no spēcīgām vibrācijām. Spēcīgu vibrāciju ietekmē ierīce nedarbosies pareizi.

5 Mērķauditorija



Mehānisko un elektrisko uzstādīšanu un konfigurāciju drīkst veikt tikai kvalificēts tehniķis, kuram ir pārbaudītas prasmes un zināšanas par automobiļu un mājāsaimniecības aprīkojuma, un elektroinstalāciju uzbūvi un lietošanu, kurš pārzina spēkā esošos noteikumus attiecīgajā valstī, kurā šī ierīce tiek uzstādīta vai lietota, un kurš ir apguvis drošības instruktažu iespējamo risku noteikšanai un novēršanai.

6 Komplektācija

 att. 1 lpp. 3

Nr.	Daudzums	Apraksts
1	1	Zem krēsla uzstādāms gaisa kondicionētājs
2	1	Tālvadības pults
3	2	AAA baterijas veids
4	1	Temperatūras sensors
5	1	Uztvērējs
6	1	Oglekļa filtra ieliktnis
7	2	Montāžas kronšteini
8	3	Ātrais savienojums
9	4	Stiprināšanas kronšteins
10	10	Starplika
11	26	4 x 20 mm skrūve
12	4	3 x 15 mm skrūve
13	1	Gaisa izvades atveres pārsegs
14	2	Drenāžas caurule

Nr.	Daudzums	Apraksts
15	2	Ārējie režģi
-	1	Montāžas šablons

7 Papildu piederumi

Apraksts	Atsauces nr.
Gaisa izkliedes caurule	9100300019
Gaisa izplūdes režģis	9100300077
90° likums	9100300015
Gaisa ieplūdes režģis	9100300017
DC KIT DSP-T 12	9600007286
DC KIT DSP-T 24	9600007287

8 Paredzētais izmantošanas mērķis

Zem krēsla uzstādāmais gaisa kondicionētājs ir paredzēts lietošanai tikai kemperos, treilermajās un citos transportlīdzekļos ar apdzīvojamiem nodalījumiem.

Zem krēsla uzstādāmais gaisa kondicionētājs **nav** piemērots tālāk norādītajiem mērķiem.

- Mājām un dzīvokļiem
- Kravas automobiļiem un pasažieru transportlīdzekļiem
- Būvniecības, lauksaimniecības vai līdzīgai teknikai
- Laivām un kruīza kuģiem
- Vilcieniem un lidmašīnām

Šis produkts ir piemērots tikai paredzētajam mērķim un lietojumam saskaņā ar šo instrukciju.

Šajā rokasgrāmatā ir sniegta informācija, kas nepieciešama pareizai produkta uzstādīšanai un/vai lietošanai. Nekvalitatīva uzstādīšana un/vai nepareiza lietošana vai apkope izraisīs neatbilstošu darbību un iespējamus bojājumus.

Ražotājs neuzņemas atbildību par savainojumiem vai produkta bojājumiem, kas radušies šādu iemeslu dēļ:

- nepareiza uzstādīšana, montāža vai pievienošana, tostarp pārmērīgs spriegums;
- nepareiza apkope vai tādu neoriģinālo rezerves daļu, kuras nav piegādājis ražotājs, lietošana;
- produkta modifikācijas, kuras ražotājs nav nepārprotami apstiprinājis;
- lietošana citiem mērķiem, kas nav aprakstīti šajā rokasgrāmatā.

Dometic patur tiesības mainīt produkta ārējo izskatu un specifikācijas.

9 Tehniskais apraksts

Zem krēsla uzstādāmais gaisa kondicionētājs transportlīdzekļa salonā nodrošina vēsu un sausinātu gaisu.

Zem krēsla uzstādāmo gaisa kondicionētāju vada ar tālvadības pulti.

Zem krēsla uzstādāmais gaisa kondicionētājs spēj samazināt gaisa temperatūru transportlīdzeklī līdz noteiktam līmenim. Temperatūra ir atkarīga no transportlīdzekļa veida, apkārtējās temperatūras un zem krēsla uzstādāmā gaisa kondicionētāja dzesēšanas jaudas.

Zem krēsla uzstādāmais gaisa kondicionētājs ir aprīkots ar pretasalšanas un aukstā gaisa aizturēšanas funkciju. Pretasalšanas funkcija sildīšanas režīmā novērš ārējā siltummaiņa pārklāšanos ar ledu. Aukstā gaisa aizturēšanas funkcija sildīšanas režīmā novērš aukstā gaisa ieplūšanu transportlīdzeklī.

Detāļas

Zem krēsla uzstādāmā gaisa kondicionētāja aukstumaģenta sistēmai ir tālāk norādītās galvenās sastāvdaļas.

att. 2 lpp. 3

- **Kompresors (1)**

Kompresors iesūknē izmantoto aukstumaģentu un to saspiež. Tādā veidā tiek palielināts aukstumaģenta spiediens, paaugstinot arī tā temperatūru.

- **Kondensators (2)**

Kondensators nodrošina, ka garām plūstošais gaiss absorbē siltumu, un karstā aukstumaģenta gāze atdziest un kļūst šķidrā.

- **Iztvaicētājs (3)**

Iztvaicētāji atdzesē un sausina tiem garām plūstošo gaisu. Aukstumaģents absorbē siltumu un iztvaiko.

- **Ventilators (4)**

Ventilators virza atdzesēto vai sasildīto gaisu transportlīdzeklī caur gaisa izplūdes iekārtu.

- **Četrvirzienu vārsts (5)**

Četrvirzienu vārsts apvērš dzesēšanas kontūru. Šādi iztvaicētāja iekšējā daļa kļūst par kondensatoru, sildot caurplūstošo gaisu.

- **Elektriskais sildelements (6)**

Elektriskais sildelements paaugstina sildīšanas efektivitāti, ja āra temperatūra ir zema.

- **Ārējā siltummaiņa gaisa ieplūdes atvere (7), gaisa izplūdes atvere (8)**

Gaiss tiek iesūknēts zem krēsla uzstādāmajā gaisa kondicionētājā caur gaisa ieplūdes atveri, un tas izplūst caur izplūdes atveri.









- **Iekšējā siltummaiņa gaisa izplūdes atvere (9), gaisa ieplūdes atvere (10)**

Gaiss tiek iesūknēts zem krēsla uzstādāmajā gaisa kondicionētājā caur gaisa ieplūdes atveri, un tas izplūst caur izplūdes atveri. Iekšējais siltummaiņš atkarībā no darbības režīma silda vai atdzesē gaisu.

Tālvadības pults



Zem krēsla uzstādāmā gaisa kondicionētāja iestatījumus veic ar tālvadības pulti.



Tālvadības pults ir aprīkota ar tālāk norādītajiem vadības un ekrāna elementiem.  att. 3 lpp. 4

Nr.	Detaja	Apraksts
1	Ekrāns	Ekrānā tiek attēlots: <ul style="list-style-type: none"> • Laiks • Izvēlēta telpas temperatūra °C vai °F • Faktiskā telpas temperatūra • Gaisa kondicionēšanas režīms • Ventilatora intensitāte • Aktīvo papildfunkciju simboli • Bateriju statuss
2	 poga	Ieslēdz gaisa kondicionētāju un tālvadības pulti, vai pārslēdz tos gaidstāves režīmā.
3	 poga	Ventilatora intensitātes izvēle.
4	MODE poga	Gaisa kondicionēšanas režīma izvēle.
5	 poga	Aktīvē miega funkciju.
6	 poga	
	Nospiežot vienreiz:	Parāda pašreizējo temperatūru salonā (tiek parādīts  simbols).
	Nospiežot atkārtoti:	Parāda izvēlēto temperatūru.
7	 poga	Vēl nav piešķirta neviena funkcija.
8	°C/°F poga	Pārslēdz starp temperatūras mērvienībām pēc Celsija (°C) vai Fārenheita (°F).
9	 poga	Iestata taimerī un pulkstenī.
10	SET poga	Apstiprina un saglabā iestatījumus.
11	 poga	Nav funkcijas.
12	+ poga	Palielina izvēlēto vērtību.
13	- poga	Samazina izvēlēto vērtību.
14	 simbols	Tas parādās, kad tālvadības pults baterijas ir tukšas.
15	 simbols	Tas parādās, kad tālvadības pults pārraida vērtības uz zem krēsla uzstādāmo gaisa kondicionētāju.

Gaisa kondicionēšanas režīmi

Zem krēsla uzstādāmajam gaisa kondicionētājam ir tālāk norādītie gaisa kondicionēšanas režīmi.

Gaisa kondicionēšanas režīms	Ekrāna paziņojums	Apraksts
Automātisks	A	Zem krēsla uzstādāmais gaisa kondicionētājs nodrošina iestatīto salona temperatūru sildot vai dzesējot un, regulējot nepieciešamo ventilatora intensitāti. Piezīme. Režīmā "Automātisks"  , + un - pogas ir deaktivizētas.
Dzesēšana		Zem krēsla uzstādāmais gaisa kondicionētājs samazina salona temperatūru līdz iestatītajai temperatūrai ar konfigurētajiem ventilatora iestatījumiem.



Gaisa kondicionēšanas režīms	Ekrāna paziņojums	Apraksts
Sildīšana		Zem krēsla uzstādāmais gaisa kondicionētājs palielina salona temperatūru līdz iestatītajai temperatūrai ar konfigurētajiem ventilatora iestatījumiem.
Gaisa cirkulācija		Ventilators darbojas, lai cirkulētu gaisu bez sildīšanas vai dzesēšanas ar konfigurētajiem ventilatora iestatījumiem.
Sausināšana		Zem krēsla uzstādāmais gaisa kondicionētājs nodrošina iestatīto salona temperatūru dzesējot un, regulējot nepieciešamo ventilatora intensitāti. Turklāt zem krēsla uzstādāmais gaisa kondicionētājs sausina gaisu. Piezīme. Režīmā "Sausināšana"  poga ir deaktivizēta.
Miegš		Dzesēšanas režīmā: Ja telpas temperatūra kļūst 2 °C augstāka par iestatīto temperatūru, kompresors sāk darboties. Kad telpas temperatūra kļūst 2 °C zemāka par iestatīto temperatūru, kompresors pārstāj darboties. Sildīšanas režīmā: Ja telpas temperatūra kļūst 2 °C zemāka par iestatīto temperatūru, kompresors sāk darboties. Kad telpas temperatūra kļūst 2 °C augstāka par iestatīto temperatūru, kompresors pārstāj darboties.

Pašreizējā gaisa temperatūra automātiskajā režīmā

Pašreizējā iekšējā temperatūra ϑ	$\vartheta \leq 20\text{ }^{\circ}\text{C}$	$22\text{ }^{\circ}\text{C} < \vartheta < 25\text{ }^{\circ}\text{C}$	$\vartheta \geq 25\text{ }^{\circ}\text{C}$
Atskaites punkts	20 °C	22 °C	25 °C
Gaisa kondicionēšanas režīms	"Sildīšana" vai "Gaisa cirkulācija"	"Gaisa sausināšana" vai "Gaisa cirkulācija"	"Dzesēšana"

Taimera funkcija

Zem krēsla uzstādāmais gaisa kondicionētājs ir aprīkots ar taimera funkciju.

Ekrāna paziņojums	Apraksts
	Gaisa kondicionētājs tiek ieslēgts noteiktajā laikā.
	Gaisa kondicionētājs tiek izslēgts noteiktajā laikā.
	Gaisa kondicionētājs tiek ieslēgts un izslēgts noteiktajā laikā.

Uztvērējs

Uztvērējam ir tālāk uzskaitītie vadības un ekrāna elementi.  att. 4 lpp. 5

Nr.	Detaja	Stāvoklis	Apraksts
1	Ekrāns	Iesl.	Tiek rādīta iestatītā vai telpas temperatūra.
		Izsl.	Uztvērējs ir izslēgts vai gaidstāves režīmā.

Nr.	Detaja	Stāvoklis	Apraksts
2	Sarkana/zaļa gaismas diode	Nepārtraukti spīd sarkana gaisma	Ieslēgts gaidstāves režīms.
		Nepārtraukti spīd zaļa gaisma	Aktivizēts jebkurš režīms, izņemot gaidstāves režīmu.
		Mirgo sarkana un zaļa gaisma	Zem krēsla uzstādāmais gaisa kondicionētājs ir ieslēgts. Nav barošanas sprieguma.
3	Zila gaismas diode	Nepārtraukti spīd	Aktivizēts režīms "Dzesēšana".
		Mirgo	Aktivizēts režīms "Gaisa sausināšana".
		Izsl.	Aktivizēts jebkurš režīms, izņemot "Dzesēšana" un "Gaisa sausināšana".
4	Oranža gaismas diode	Nepārtraukti spīd	Aktivizēts režīms "Sildīšana".
		Mirgo	Aktivizēts režīms "Sildīšana". Aktivizēta pretsasalšanas vai aukstā gaisa bloķēšanas funkcija. Zem krēsla uzstādāmais gaisa kondicionētājs nesilda gaisu.
		Izsl.	Aktivizēts jebkurš režīms, izņemot režīmu "Sildīšana".
5	Dzeltena gaismas diode	Nepārtraukti spīd	Taimera funkcija ir aktivizēta.
		Izsl.	Taimera funkcija ir deaktivizēta.

10 Uzstādīšana

Piezīmes par uzstādīšanu

Uzstādot zem krēsla uzstādāmo gaisa kondicionētāju, ir jāievēro turpmāk minētie norādījumi.



BĪSTAMI! Nāvējoša elektrošoka risks

Veicot darbu pie zem krēsla uzstādāmā gaisa kondicionētāja, atvienojiet visus barošanas avotus.



ESIET PIESARDZĪGI! Traumu risks

- Nepareizi uzstādot zem krēsla uzstādāmo gaisa kondicionētāju, tiek apdraudēta ierīces lietotāja drošība, un ierīcei var rasties neatgriezeniski bojājumi.
- Ražotājs neuzņemas atbildību par zem krēsla uzstādāmā gaisa kondicionētāja kļūdainu darbību un drošību, jo īpaši traumām un/vai bojājumiem īpašumam, ja zem krēsla uzstādāmais gaisa kondicionētājs nav uzstādīts saskaņā ar šiem uzstādīšanas norādījumiem.
- Uzstādot gaisa kondicionētāju, iesakām lietot piemērotu aizsargapģērbu (piemēram, aizsargbrilles, cimdus).



ŅEMIET VĒRĀ! Bojājumu risks

- Uzstādot zem krēsla uzstādāmo gaisa kondicionētāju, ņemiet vērā transportlīdzekļa statiskumu un visu atveru hermētiskumu.
- Pirms jebkādu caurumu urbšanas pārlicinieties, ka netiks bojāti elektriskie vadi vai citi transportlīdzekļa elementi.

Zem krēsla uzstādāmā gaisa kondicionētāja transportēšana



ESIET PIESARDZĪGĪ! Traumu risks

Nepārvietojiet zem krēsla uzstādāmo gaisa kondicionētāju vienatnē.



ŅEMĪET VĒRĀ! Bojājumu risks

- Nestumiet un nevelciet zem krēsla uzstādāmo gaisa kondicionētāju (att. **5**, **A**).
- Neizmantojiet ventilācijas atveres, lai paceltu zem krēsla uzstādāmo gaisa kondicionētāju (att. **5**, **B**).

att. **5** lpp. 5

Uzstādīšanas vieta

- Lai uzstādītu ierīci, nepieciešams izveidot atveres grīdā. Nodrošiniet, ka atveres ir pieejamas, un tās neaizsedz jebkādas transportlīdzekļa daļas.
- Pirms gaisa kondicionētāja uzstādīšanas nodrošiniet, ka uzstādot šo ierīci netiks bojātas transportlīdzekļa detaļas (piemēram, vadojums, apgaismojums, mēbeles, durvis).
- Virsmas slīpums uzstādīšanas vietā nedrīkst pārsniegt 10 °.
- Izvēlieties zem krēsla uzstādāmajam gaisa kondicionētājam centrālu atrašanās vietu transportlīdzeklī (piemēram, kādā nodalījumā vai līdzīgā korpusā), lai sasniegtu optimālu transportlīdzekļa gaisa kondicionēšanu.
- Izvēlieties vietu, kurai var ērti piekļūt, lai veiktu apkopi, kā arī demontāžu un uzstādīšanu.
- Zem krēsla uzstādāmais gaisa kondicionētājs ir jāuzstāda uz grīdas.
- Pirms urbumu veikšanas novietojiet montāžas šablonu izvēlētajā nodalījumā, lai pārliecinātos par pieejamo vietu caurumiem grīdā.
- Nodrošiniet, ka zem krēsla uzstādāmais gaisa kondicionētājs no visām pusēm atrodas vismaz 30 mm attālumā no sienām un mēbelēm, lai mazinātu trokšņu un vibrāciju pārneši darbības laikā.
- Ievērojiet vismaz 20 cm attālumumu starp zem krēsla uzstādāmā gaisa kondicionētāja priekšējo daļu un nodalījuma sienām, lai atvieglotu filtru nomaiņu.
- Uzstādot šo gaisa kondicionētāju ārējā nodalījumā (piemēram, slēptā nodalījumā), nepieciešams nodrošināt, ka ierīce saņem gaisu no transportlīdzekļa pasažieru zonas.
- Nodrošiniet, ka ierīce nesaņem gaisu no ārpuses. Saņemot gaisu no ārpuses, zem krēsla uzstādāmā gaisa kondicionētāja efektivitāte var ievērojami samazināties.

Piezīmes par elektrosistēmu

att. **6** lpp. 6

Elements	Apraksts
1	Galvenā plate
2	Kondensāta sensors
3	Motora aizsardzība
4	Temperatūras ierobežotājs
5	Sildelements
6	Termālais savienojums
7	Sildītāja relejs

Elements	Apraksts
8	Reversijas vārsts
9	Jauda
10	Iztvaicētāja sensors
11	Saskarnes plate
12	Telpas temperatūras sensors
13	Ekrāna plate
14	Palaišanas kondensators
15	Soft Start
16	Darba kondensators
17	Kondensāta ventilators
18	Iztvaicētāja ventilators
bu	Blue
bn	Brūns
ye	Dzeltenš
gn	Zaļš
rd	Sarkans
bk	Melns
vt	Violets

- Pārlicinieties, ka elektrotīkla spriegums atbilst uz marķējuma plāksnītes norādītajam.
- Uzstādiet visu polu atslēgšanas slēdzi ar vismaz 3 mm kontakta atvēršanas platumu uzstādīšanas pusē.
- Ja zem krēsla uzstādāmais gaisa kondicionētājs tiek darbināts no elektrotīkla, uzstādiet divpolu slēdzi, kas pārslodzes gadījumā pārtrauc maiņstrāvas padevi.
- Ja zem krēsla uzstādāmais gaisa kondicionētājs tiek darbināts no elektrotīkla, nodrošiniet, ka maiņstrāvas barošanas avots ir aprīkots ar noplūdstrāvas slēdzi.
- Pārlicinieties, ka zem krēsla uzstādāmā gaisa kondicionētāja zemējuma vads ir pievienots transportlīdzekļa zemējumietasei.

Atveru izveidošana

1. Atzīmējiet atveru pozīciju un izmēru, izmantojot šablonu.

 att. 7 lpp. 7

2. Veiciet urbumus stūros.

 att. 8 lpp. 7

3. Izgrieziet atveres, izmantojot figūrzāģi vai līdzīgu instrumentu.

4. Izurbiet kondensāta drenāžas atveri 32 mm diametrā.

5. Atzīmējiet montāžas kronšteinu (att. 9, 1) un stiprināšanas kronšteinu (att. 9, 2) pozīcijas.

 att. 9 lpp. 7

Stiprināšanas kronšteinu un siksnu uzstādīšana

 att. 10 lpp. 8

1. Nostipriniet stiprināšanas kronšteinus (att. **10**, **1**).
2. Izvelciet siksnas cauri stiprināšanas kronšteinu (att. **10**, **2**).
3. Uztādiat drenāžas caurules zem gaisa kondicionētāja (att. **10**, **3**).
4. Nostipriniet zem krēsla uzstādāmo gaisa kondicionētāju ar siksnām (att. **10**, **4**).

Montāžas kronšteinu uzstādīšana

- > Nostipriniet zem krēsla uzstādāmo gaisa kondicionētāju ar diviem leņķa profiliem. Lai nostiprinātu montāžas kronšteinus, katram no tiem izmantojiet 3 skrūves.

 att. **11** lpp. 8

Ārējo režģu uzstādīšana

- > Nostipriniet ārējos režģus, izmantojot skrūves un starplikas.

 att. **12** lpp. 9

Uztvērēja uzstādīšana (izvēles aprīkojums)

1. Izveidojiet sienā 50 mm urbumu.

 att. **13** lpp. 9

2. Izvelciet vadu cauri urbumam līdz zem krēsla uzstādāmajam gaisa kondicionētājam.
3. Nostipriniet uztvērēju.

 att. **14** lpp. 9

Vadības paneļa uzstādīšana (izvēles aprīkojums)

Tā vietā, lai izmantotu tālvadības pulti un uztvērēju, zem krēsla uzstādāmo gaisa kondicionētāju iespējams pievienot un vadīt ar transportlīdzekļa CI kopnes palīdzību.

- > Ja vēlaties, pievienojiet zem krēsla uzstādāmo gaisa kondicionētāju transportlīdzekļa CI kopnei.



PIEZĪME Ievērojiet ražotāja instrukcijas.

Temperatūras sensora uzstādīšana

Uztādot temperatūras sensoru, ņemiet vērā tālākās norādes.

- Uzstādiat temperatūras sensoru krūšu augstumā.
- Uzstādiat temperatūras sensoru pretējā pusē transportlīdzekļa gaisa izplūdes atverēm.
- Nepareiza temperatūras sensora uzstādīšana var radīt zem krēsla uzstādāmā gaisa kondicionētāja nepareizu darbību un vāju gaisa izkliedi. Ja temperatūras sensors uzstādīts nepareizi, zem krēsla uzstādāmais gaisa kondicionētājs darbosies nepārtraukti vai pārtrauks darboties, nesasniedzot mērķtemperatūru.

1. Izurbiet caurumu sienā zem krēsla uzstādāmā gaisa kondicionētāja priekšā.



PIEZĪME Nodrošiniet, ka caurums ir izurbts tā, lai temperatūras sensors neatrastos ārpus transportlīdzekļa.

 att. **15** lpp. 10

- Pievienojiet temperatūras sensoru gaisa kondicionētāja "TA" savienojumam (att. **16, 3**).
- Ievietojiet sensoru izurbtajā caurumā.
- Uzlieciet uz temperatūras sensora plastmasas vāciņu.

Savienojuma vadu izvietošana



BĪSTAMI! Nāvējoša elektrošoka risks

Pirms jebkādu darbu veikšanas ar elektriski darbināmiem mezgliem pārliecinieties, ka tiem netiek pievadīts spriegums.

- Nosakiet nepieciešamo vada šķērs griezumu attiecībā pret vada garumu.
 - Garums < 7.5 m: 1,5 mm²
 - Garums > 7.5 m: 2,5 mm²
- Pievienojiet uztvērēja četrkontakta spraudni gaisa kondicionētāja IR kontaktligzdai (att. **16, 1**).

 att. **16** lpp. **10**

- Pievienojiet 230 V~ vadu (att. **16, 2**) barošanas avotam, izmantojot ātros savienotājus.

 att. **17** lpp. **10**

- Pēc izvēles:** Pievienojiet zem krēsla uzstādāmajam gaisa kondicionētājam DC-Kit (Papildu piederumi) un/vai transportlīdzekļa LIN kopni.

Ievērojiet ražotāja instrukcijas.

 att. **18** lpp. **10**

Tabula 24: Apzīmējumi

Kontaktapa	DC-Kit	LIN
	Apraksts	
1	Zemējums	Zemējums
2	Zemējums	Zemējums
3	Zemējums	Zemējums
4	Ekonomija	Zemējums
5	Tālvadības pults iesl.	NC
6	Invertors	Zemējums

Gaisa kanālu uzstādīšana



PIEZĪME Uzstādot gaisa ieplūdes un izplūdes atveres zem transportlīdzekļa, neizmantojiet īsus gaisa kanālus. Tādā gadījumā zem krēsla uzstādāmais gaisa kondicionētājs iesūknēs izvadīto gaisu. Iesūknētais gaiss cirkulē kondicionētājā un ietekmē tā efektivitāti un gaisa izkliedi transportlīdzeklī.

Gaisa kanālu izvietojums efektīvai dzesēšanai:  att. **19** lpp. **11**

Gaisa kanālu izvietojums efektīvai sildīšanai:  att. **20** lpp. **11**

- Uzstādiat gaisa kanālus (att. **19**/att. **20, 1**) un ventilācijas caurules (att. **19**/att. **20, 3**).

**PIEZĪME**

- Uzstādot gaisa kanālus, ņemiet vērā, ka gaisa kanālus iespējams optimāli izvietot tikai dzesēšanai vai sildīšanai, nevis abām funkcijām reizē.
- Ieteicams izmantot gaisa kondicionēšanai paredzētās kartona caurules ar alumīnija slāni iekšpusē un ārējo PVC pārklājumu. Nominālajam iekšējam diametram jābūt 60 mm. Ārējam diametram jābūt līdz 65 mm.

Ievērojiet ražotāja instrukcijas.

2. Nodrošiniet, ka ventilācijas caurules (att. **19**/att. **20,3**) ir savienotas, saspraūžot tās kopā, izmantojot konisko gaisa izplūdes atveri.
3. Nodrošiniet, ka caurules ir pievienotas attiecīgajai izplūdes atverei (Detalja, **10**).
4. Lai sasniegtu vislabāko rezultātu, ņemiet vērā tālākās norādes.
 - a) Izvietojiet caurules tā, lai tās būtu iespējami īsas un taisnas.
 - b) Nodrošiniet, ka cauruļu garums nepārsniedz 5 m.
 - c) Neizvietojiet caurules siltuma avotu tuvumā.
5. Izveidojiet gaisa recirkulācijas atveri (att. **19**/att. **20,2**) zem krēsla uzstādāmā gaisa kondicionētāja tuvumā.



PIEZĪME Gaisa recirkulācijas atverēm vai režģim jābūt ar vismaz 300 cm² šķērsriezumu, lai būtu iespējams pietiekami iesūknēt gaisu recirkulācijai.

Ja gaisa recirkulācijas atveri (att. **19**/att. **20,2**) nav iespējams izveidot zem krēsla uzstādāmā gaisa kondicionētāja tuvumā, nodrošiniet, ka citi priekšmeti neaizšķērso gaisa plūsmu. Nepieciešamības gadījumā starp atveri un gaisa kondicionētāju izveidojiet gaisa kanālu.

6. Lai izvairītos no condensāta veidošanās uz caurulēm, izolējiet tās ar izolācijas materiālu.

11 Pirms pirmās lietošanas reizes

**PIEZĪME**

Nodrošiniet, ka gaisa ieplūdes atvere un gaisa izkliedes atveres nav nosprostotas. Neaizsedziet nevienu ventilācijas režģi, lai nodrošinātu, ka zem krēsla uzstādāmais gaisa kondicionētājs spēj darboties ar maksimālo jaudu.

Tālvadības pults iestatīšana

1. Ievietojiet baterijas (skatiet Tālvadības pults bateriju nomainīšanu).
 - ✓ Ekrānā 5 s parādās visi simboli.
 2. Vienlaikus piespiediet un pogas šajā 5 s laikā.
 - ✓ Ekrānā parādās noklusējuma modeļa numurs.
 3. Vienlaikus piespiediet un pogas 3 s laikā, lai atlasītu modeļa numuru:
 - FreshWell: **02**
 - FreshJet: **07**
 - FreshLight: **11**
- ✓ Ekrānā 5 s parādās visi simboli. Tālvadības pults ir gatava darbam.

Pulksteņa iestatīšana

- > Iestatiet pareizu laiku (skatiet Pulksteņa iestatīšana).

12 Eksploatācija



NEMIET VĒRĀ! Bojājumu risks

Neizmantojiet zem krēsla uzstādāmo gaisa kondicionētāju, ja transportlīdzeklis ir savēries par vairāk nekā 10 °.



PIEZĪME

- Vadiet zem krēsla uzstādāmo gaisa kondicionētāju ar tālvadības pulti vai LIN kopni. Izmantojot LIN kopnes vadību, uztvērējs nav nepieciešams.
- Darbības laikā tālvadības pults obligāti jāpavērš pret IR sensoru (att. **4**, **4**) uz uztvērēja.

Zem krēsla uzstādāmais gaisa kondicionētājs paziņo par datu saņemšanu ar augstas nots skaņas signālu.

Pamatinformācija par eksploatāciju

Zem krēsla uzstādāmajam gaisa kondicionētājam ir 2 darbības režīmi.

Darbības režīmi	Funkcijas
Gaidstāve	Zem krēsla uzstādāmais gaisa kondicionētājs ir gatavs darbam, un to iespējams ieslēgt ar tālvadības pulti.
Iesl.	Zem krēsla uzstādāmais gaisa kondicionētājs kondicionē gaisu salonā.

Uztvērējs ieslēdzas, kad tas saņem impulsus no tālvadības pults. Ekrānā redzama (mirgojot) iestatītā temperatūra, pēc 20 s ekrānā tiek parādīta iekšējā temperatūra, pēc tam tas izslēdzas.

Izmantojiet tālvadības pulti tālāk norādītajiem mērķiem.

- Zem krēsla uzstādāmā gaisa kondicionētāja ieslēgšanai no gaidstāves režīma, vai pārslēgšanai atpakaļ gaidstāves režīmā
- Iestatījumu pielāgošanai
- Papildfunkciju izvēlei

Padomi efektīvākai darbībai

Tālāk norādīto padomu ievērošana palīdzēs optimizēt zem krēsla uzstādāmā gaisa kondicionētāja darbību.

- Uzlabojiet siltumizolāciju transportlīdzeklī, noblīvējot spraugas un piekarot logiem atstarojošas žalūzijas vai aizkurus.
- Ja transportlīdzeklis ilgu laiku atradies tiešos saules staros, un apkārtējā temperatūra transportlīdzeklī ir augsta, dažas minūtes ar atvērtiem logiem darbiniet zem krēsla uzstādāmo gaisa kondicionētāju režīmā "Gaisa cirkulācija" (☼), un tikai pēc tam aktivizējiet režīmu "Dzesēšana" (❄️).
- Centieties izvairīties no plašas durvju atvēršanas, kamēr izmantojat zem krēsla uzstādāmo gaisa kondicionētāju.
- Izvēlieties atbilstošu temperatūru un ventilatora ātrumu.
- Izvēlieties loģisku gaisa izkliedes atveru regulējumu.
- Pārliecinieties, ka gaisa izkliedes atveres un gaisa iepļūdes režģis netiek aizsegts.

- Sildīšanas efektivitātes uzlabošanai pagrieziet izplūdes atveres nedaudz uz leju, lai siltais gaiss nokļūtu pēc iespējas dziļāk salonā.
- Dzesēšanas efektivitātes uzlabošanai pagrieziet izplūdes atveres nedaudz uz augšu, lai aukstais gaiss nokļūtu pēc iespējas dziļāk pasažieru zonā.
- Aizveriet visas žalūzijas.



Zem krēsla uzstādāmā gaisa kondicionētājs ieslēgšana vai pārslēgšana gaidstāves režīmā

- > Nospiediet  pogu.
- ✓ Atskan signāls.

Ieslēgts. Pēc dažām minūtēm zem krēsla uzstādāmais gaisa kondicionētājs sāk kondicionēt gaisu uz pēdējām iestatītajām vērtībām.

Ieslēgts gaidstāves režīmā. Zem krēsla uzstādāmais gaisa kondicionētājs pārtrauc kondicionēt gaisu.

Tālvadības pults pārslēgšana gaidstāves režīmā vai ieslēgšana no gaidstāves režīma

Ja tālvadības pults nav pavērsta pret IR sensoru (att. , ) uz vadības paneļa, tālvadības pulti iespējams aktivizēt vai ieslēgt gaidstāves režīmā neatkarīgi no zem krēsla uzstādāmā gaisa kondicionētāja.

- > Nospiediet  pogu.
- ✓ Ja tālvadības pults ieslēgta gaidstāves režīmā, uz tās ekrāna redzams tikai pulkstenis.



Ja tālvadības pults ir aktivizēta, uz tās ekrāna redzami vairāki simboli.





Gaisa kondicionēšanas režīma izvēle



1. Pārliecinieties, ka zem krēsla uzstādāmais gaisa kondicionētājs ir **ieslēgts**.
2. Izvēlieties vēlamo režīmu, izmantojot **MODE** pogu (skatiet Gaisa kondicionēšanas režīmi).
- ✓ Atskan signāls. Zem krēsla uzstādāmais gaisa kondicionētājs tiek pārslēgts izvēlētajā režīmā.



Manuāla ventilatora intensitātes izvēle

Ventilators kontrolē gaisa padeves stiprumu.

Režīmos “Dzesēšana” () , “Sildīšana” () un “Gaisa cirkulācija” () ventilatora intensitāti var iestatīt manuāli. Citos gaisa kondicionēšanas režīmos zem krēsla uzstādāmais gaisa kondicionētājs regulē ventilatora intensitāti automātiski, un uz tālvadības pults redzami tikai ventilatora intensitātes simboli bez attiecīgā koda.

1. Pārliecinieties, ka zem krēsla uzstādāmais gaisa kondicionētājs ir **ieslēgts**.
2. Pārliecinieties, ka ir aktivizēts režīms “Dzesēšana” () , “Sildīšana” () vai “Gaisa cirkulācija” () .
3. Izmantojiet  pogu, lai izvēlētos ventilatora intensitātes līmeni.

Ekrāna paziņojums		Apraksts
Simbols	Kods	
	F1	Zema ventilatora intensitāte
	F2	Vidēja ventilatora intensitāte

Ekrāna paziņojums		Apraksts
Simbols	Kods	
	F3	Augsta ventilatora intensitāte Nav pieejama režīmā “Dzesēšana” (❄️).
		Automātiskais ventilatora režīms, pieejams tikai režīmos “Dzesēšana” (❄️), “Sildīšana” (☀️) un “Automātisks” (A).

✓ Atskan signāls. Ir iestatīts jaunais ventilatora intensitātes līmenis.

Ventilatora intensitātes kods izgaist pēc dažām sekundēm, pēc tam redzama iestatītā temperatūra.

Temperatūras iestatīšana

Dzesēšanas režīms

Režīmos “Dzesēšana” (❄️) un “Gaisa sausināšana” (☀️) ar tālvadības pulti iespējams iestatīt temperatūru no 16 °C līdz 31 °C.

1. Pārliecinieties, ka zem krēsla uzstādāmais gaisa kondicionētājs ir **ieslēgts**.
2. Pārliecinieties, ka ir aktivizēts režīms “Dzesēšana” (❄️) vai “Gaisa sausināšana” (☀️).

3. Izmantojiet **+** vai **-** pogas, lai iestatītu vēlamo temperatūru.

✓ Atskan signāls. Zem krēsla uzstādāmajam gaisa kondicionētājam ir iestatīta temperatūra.

Sildīšanas režīms

Režīmā “Dzesēšana” (☀️) ar tālvadības pulti iespējams iestatīt temperatūru no 16 °C līdz 31 °C.

1. Pārliecinieties, ka zem krēsla uzstādāmais gaisa kondicionētājs ir **ieslēgts**.
2. Pārliecinieties, ka ir aktivizēts režīms “Sildīšana” (☀️).

3. Izmantojiet **+** vai **-** pogas, lai iestatītu vēlamo temperatūru.

✓ Atskan signāls. Zem krēsla uzstādāmajam gaisa kondicionētājam ir iestatīta temperatūra.

Temperatūras attēlošana

> Vienu reizi nospiediet  pogu, lai parādītu pašreizējo temperatūru salonā.

✓ Tālvadības pults ekrānā redzams  simbols un pašreizējā tālvadības pults temperatūra.

> Nospiediet  pogu divas reizes, lai parādītu iestatīto temperatūru.

Pulksteņa iestatīšana

Tālvadības pultij nepieciešams iestatīt pareizu laiku, lai būtu iespējams ieprogramēt taimeru. Pulksteņa laiks redzams tālvadības pults ekrānā.



PIEZĪME Tālvadības pults atgriežas sākotnējā režīmā un saglabā pašreizējos iestatījumus, ja pulksteņa iestatīšanas laikā uz tās 15 s netiek nospiesta neviena poga.

Lai iestatītu pulksteni, veiciet tālāk norādītās darbības.

1. Pārliecinieties, vai tālvadības pults ir **ieslēgta**.

2. Nospiediet un turiet  pogu 2 s.
- ✓ Pulkstenis ekrānā mirgo.
3. Izmantojiet **+** vai **-** pogas, lai iestatītu pareizu laiku.



PIEZĪME Nospiediet un turiet **+** vai **-** pogu ilgāk par 2 s, lai paātrinātu regulēšanas procesu.

4. Nospiediet **SET** pogu, lai apstiprinātu pulksteņa laiku.

Taimera iestatīšana



Taimera funkcija ļauj iestatīt konkrētu gaisa kondicionēšanas laika posmu. Jūs varat norādīt ieslēgšanās laiku, izslēgšanās laiku vai abas vērtības.





PIEZĪME Tālvadības pults atgriežas sākotnējā režīmā, ja taimera programmēšanas laikā uz tās 15 s sekundes netiek nospiesta neviena poga.

1. Pārliecinieties, ka zem krēsla uzstādāmais gaisa kondicionētājs ir **ieslēgts** (Zem krēsla uzstādāmā gaisa kondicionētājs ieslēgšana vai pārslēgšana gaidstāves režīmā).
2. Izvēlieties gaisa kondicionēšanas režīmu un visas nepieciešamās vērtības (piemēram, temperatūru).
3. Izvēlieties taimeri:
 - ieslēgšanās laika iestatīšana
 - izslēgšanās laika iestatīšana
 - ieslēgšanās un izslēgšanās laika iestatīšana





Ieslēgšanās laika iestatīšana

1. Pārslēdziet zem krēsla uzstādāmo gaisa kondicionētāju **gaidstāves** režīmā (Zem krēsla uzstādāmā gaisa kondicionētājs ieslēgšana vai pārslēgšana gaidstāves režīmā).
2. Nospiediet  pogu vienu reizi.
- ✓ Uz tālvadības pults ekrāna mirgo **ON** simbols (.
3. Izmantojiet **+** vai **-** pogas, lai iestatītu zem krēsla uzstādāmā gaisa kondicionētāja ieslēgšanās laiku.
4. Nospiediet **SET** pogu, lai pārraidītu vērtību uz zem krēsla uzstādāmo gaisa kondicionētāju.
- ✓ Zem krēsla uzstādāmais gaisa kondicionētājs norādītajā laikā tiks ieslēgts izvēlētajā kondicionēšanas režīmā.
5. Pārslēdziet zem krēsla uzstādāmo gaisa kondicionētāju gaidstāves režīmā (skatiet Zem krēsla uzstādāmā gaisa kondicionētājs ieslēgšana vai pārslēgšana gaidstāves režīmā).

Izslēgšanās laika iestatīšana

1. Nospiediet  pogu divas reizes.
- ✓ Uz tālvadības pults ekrāna mirgo **OFF** simbols (.
2. Izmantojiet **+** vai **-** pogas, lai iestatītu zem krēsla uzstādāmā gaisa kondicionētāja izslēgšanās laiku.
3. Nospiediet **SET** pogu, lai pārraidītu vērtību uz zem krēsla uzstādāmo gaisa kondicionētāju.
- ✓ Zem krēsla uzstādāmais gaisa kondicionētājs norādītajā laikā ieslēgsies un izvēlētajā režīmā darbosies līdz otrajam norādītajam laikam.

Ieslēgšanās un izslēgšanās laika iestatīšana

1. Nospiediet  pogu trīs reizes.
- ✓ Uz tālvadības pults ekrāna mirgo **ON** simbols ().
- Tiek parādīts **OFF** simbols () is displayed.
2. Izmantojiet **+** vai **-** pogas, lai iestatītu zem krēsla uzstādāmā gaisa kondicionētāja ieslēgšanās laiku.
3. Nospiediet  pogu.
- ✓ Uz tālvadības pults ekrāna mirgo **OFF** simbols ().
4. Izmantojiet **+** vai **-** pogas, lai iestatītu zem krēsla uzstādāmā gaisa kondicionētāja izslēgšanās laiku.
5. Nospiediet **SET** pogu, lai pārraidītu vērtību uz zem krēsla uzstādāmo gaisa kondicionētāju.
- ✓ Zem krēsla uzstādāmais gaisa kondicionētājs norādītajā laikā ieslēgsies un izvēlētajā režīmā darbosies līdz otrajam norādītajam laikam.
6. Pārslēdziet zem krēsla uzstādāmo gaisa kondicionētāju gaidstāves režīmā (skatiet Zem krēsla uzstādāmā gaisa kondicionētājs ieslēgšana vai pārslēgšana gaidstāves režīmā).

Taimera iestatījumu atcelšana



Ja taimeris ir iestatīts, to iespējams atcelt, veicot tālāk norādītās darbības.

- > Nospiediet  pogu 5 reizes.
- ✓ Taimera simbols nodziest. Iestatījumi ir atcelti.

Miega funkcijas aktivizēšana un deaktivizēšana



PIEZĪME Miega funkcija tiek deaktivizēta režīmos “Gaisa cirkulācija” () un “Sausināšana” ().

1. Pārliecinieties, ka zem krēsla uzstādāmais gaisa kondicionētājs ir **ieslēgts**.
2. Iestatiet nepieciešamo temperatūru (skatiet Temperatūras iestatīšana).
3. Nospiediet  pogu.
- ✓ Tālvadības pults ekrānā parādās  simbols. Miega funkcija ir aktivizēta.
4. Lai deaktivizētu miega funkciju, vēlreiz nospiediet  pogu.



PIEZĪME Miega funkcija tiek deaktivizēta, ja tiek nospiesta **MODE** poga.

Tālvadības pults bateriju nomainīšana

Kad tālvadības pults ekrānā tiek parādīts  simbols, nomainiet baterijas.

Bateriju nodalījums ir tālvadības pults aizmugurē.

1. Piespiediet bateriju nodalījuma vāciņu, tad slidiniet to bultiņas virzienā.
2. Ievietojiet 2 jaunas baterijas (AAA) tālvadības pultī, kā norādīts bateriju nodalījumā.
3. Aizveriet bateriju nodalījuma vāciņu.

13 Tīršana un apkope



BRĪDINĀJUMS! Traumu risks

Jebkurus citus apkopes darbus papildus šeit aprakstītajiem atļauts veikt tikai kvalificētiem speciālistiem, kuri pārzina ar aukstumaģenītiem un kondicionēšanas sistēmām saistītos riskus, kā arī spēkā esošos noteikumus.



ŅEMIET VĒRĀ! Bojājumu risks

- Netīriet zem krēsla uzstādāmo gaisa kondicionētāju ar augstspiediena mazgātāju.
 - Zem krēsla uzstādāmā gaisa kondicionētāja tīrīšanai neizmantojiet asus, cietus priekšmetus vai agresīvus tīrīšanas līdzekļus.
 - Zem krēsla uzstādāmā gaisa kondicionētāja tīrīšanai izmantojiet ūdeni un saudzīgu tīrīšanas līdzekli.
 - **Nekad** netīriet zem krēsla uzstādāmo gaisa kondicionētāju ar benzīnu, dīzeļdegvielu vai šķīdinātājiem.
- > Periodiski notīriet zem krēsla uzstādāmā gaisa kondicionētāja korpusu un gaisa izplūdes ierīci ar mitru drānu.
- > Regulāri izņemiet netīrumus no zem krēsla uzstādāmā gaisa kondicionētāja ventilācijas režģiem (att. **21, 1**).
-  att. **21** lpp. **12**
- > Ja nepieciešams, notīriet tālvadības pulti ar mitru drānu. Tālvadības pults ekrānam izmantojiet stikla tīrīšanai paredzētu drānu.
- > Nomainiet vai iztīriet oglekļa filtra reizi gadā (Oglekļa filtra ieliktna tīrīšana vai nomainīšana).

Oglekļa filtra ieliktna tīrīšana

Regulāri tīriet zem krēsla uzstādāmā gaisa kondicionētāja oglekļa filtra ieliktni:  att. **22** lpp. **12**

1. Izvelciet oglekļa filtra ieliktni (**1**) no stiprinājuma.
2. Izņemiet oglekļa filtra ieliktni (**1**) ar mazgāšanas līdzekļa šķīdumu un ļaujiet tam izžūt.
3. Ievietojiet izžāvēto oglekļa filtra ieliktni (**1**) atpakaļ.

Oglekļa filtra ieliktna tīrīšana vai nomainīšana

Nomainiet vai iztīriet oglekļa filtru reizi gadā:

1. Izvelciet oglekļa filtra ieliktni (att. **22, 1**) no stiprinājuma.
2. Izņemiet oglekļa filtru (att. **22, 2**).
3. Ja nepieciešams, tīriet oglekļa filtru (att. **22, 1**) ar mazgāšanas līdzekļa šķīdumu vai nomainiet to.
4. Ievietojiet jaunu/sausu un tīru oglekļa filtru (att. **22, 1**).

Kondensāta drenāžas pārbaude

- > Pārbaudiet, vai kondensāta drenāžas kanāli (att. **21, 2**) zem krēsla uzstādāmā gaisa kondicionētāja sānos nav nosprostoti, un kondensāts var izplūst.

Siltummaiņa apkope

- > Reizi gadā uztīriet zem krēsla uzstādāmā gaisa kondicionētāja siltummaiņa apkopi specializētai darbnīcai.

14 Problēmu novēršana

Problēma	Cēlonis	Līdzeklis
Dzesēšana nenotiek	Nav iestatīts režīms "Dzesēšana" (❄️).	> Aktivizējiet režīmu "Dzesēšana" (❄️) (skatiet Dzesēšanas režīms).
	Apkārtējā temperatūra ir augstāka par 52 °C.	Zem krēsla uzstādāmais gaisa kondicionētājs ir paredzēts ekspluatācijai apkārtējā temperatūrā no -5 ... 52 °C.
	Iestatītā temperatūra ir augstāka par temperatūru telpā.	> Iestatiet zemāku temperatūru (skatiet Temperatūras iestatīšana).
	Apkārtējā temperatūra ir zemāka par 16 °C.	> Aktivizējiet režīmu "Gaisa cirkulācija" (🌀).
	Termoizsardzība ir bojāta. Kompresors ir bojāts. Aukstumaģenta daudzums nav pietiekams. Siltummaiņa spirāles ir aizsērējušas. Ārējais ventilators ir bojāts.	> Sazinieties ar pilnvarotu darbinīcu.
	Funkcija aizsardzībai pret sasaldēšanu ir aktīva regulāri. Kompresors atkārtoti ieslēdzas un izslēdzas, nesasniedzot iestatīto temperatūru.	> Iestatiet augstāko ventilatora intensitātes līmeni (skatiet Manuāla ventilatora intensitātes izvēle).
	Gaisa ieplūdes un/vai izplūdes atveres zem transportlīdzekļa ir nosprostotas.	> Iztīriet gaisa ieplūdes un/vai izplūdes atveres (skatiet Tīrīšana un apkope).
	Gaisa ieplūdes un izplūdes atveres uzstādītas pārāk tuvu viena otrai.	> Pagrieziet gaisa izplūdes atveres prom no ieplūdes atveres.
Sildīšana nenotiek	Nav iestatīts režīms "Sildīšana" (🔥).	> Aktivizējiet režīmu "Dzesēšana" (❄️) (skatiet Sildīšanas režīms).
	Apkārtējā temperatūra ir zemāka par -5 °C.	Zem krēsla uzstādāmais gaisa kondicionētājs ir paredzēts ekspluatācijai apkārtējā temperatūrā no -5 ... 52 °C.
	Iestatītā temperatūra ir zemāka par temperatūru telpā.	> Iestatiet augstāku temperatūru (skatiet Temperatūras iestatīšana).
	Apkārtējā temperatūra ir augstāka par 31 °C.	Temperatūru iespējams regulēt tikai 16 ... 31 °C diapazonā.
	Termoizsardzība ir bojāta. Kompresors ir bojāts. Aukstumaģenta daudzums nav pietiekams. Siltummaiņa spirāles ir aizsērējušas. Ārējais ventilators ir bojāts.	> Sazinieties ar pilnvarotu servisa pārstāvi.
	Gaisa ieplūdes un/vai izplūdes atveres zem transportlīdzekļa ir nosprostotas.	> Iztīriet gaisa ieplūdes un/vai izplūdes atveres (skatiet Tīrīšana un apkope).

Problēma	Cēlonis	Līdzeklis
Zem krēsla uzstādāmais gaisa kondicionētājs rada vāju gaisa plūsmu.	Gaisa filtrs ir nosprostots.	> Iztīriet gaisa filtru (skatiet Oglekļa filtra ieliktna tīrīšana).
	Siltummaiņa spirāles ir aizsērējušas. Iekšējais ventilators ir bojāts.	> Sazinieties ar pilnvarotu servisa pārstāvi.
Transportlīdzeklī nonāk ūdens.	Kondensāta drenāžas ir nosprostotas.	> Iztīriet kondensāta drenāžas (skatiet Kondensāta drenāžas pārbaude).
	Bojāti blīvslēgi.	> Sazinieties ar pilnvarotu servisa pārstāvi.
Zem krēsla uzstādāmais gaisa kondicionētājs neieslēdzas.	Nav pievienots barošanas spriegums (230 V~).	> Pārbaudiet barošanas avotu.
	Spriegums ir pārāk zems (zem 200 V~). Bojāts sprieguma pārveidotājs. Termo aizsardzība ir bojāta.	> Sazinieties ar pilnvarotu servisa pārstāvi.
	Barošanas avota elektriskais drošinātājs ir pārdedzis.	> Pārbaudiet barošanas avota elektrisko drošinātāju (skatiet Tehniskie dati).
Zem krēsla uzstādāmais gaisa kondicionētājs pārstāj darboties.	Gaisa filtrs ir nosprostots.	> Iztīriet gaisa filtru (skatiet Oglekļa filtra ieliktna tīrīšana).
	Spriegums ir pārāk zems (zem 200 V~). Bojāts sprieguma pārveidotājs. Termo aizsardzība ir bojāta. Bojāts kondensatora ventilators. Siltummaiņa spirāles ir aizsērējušas. Ārējais ventilators ir bojāts.	> Sazinieties ar pilnvarotu servisa pārstāvi.
	Temperatūras sensors ir bojāts.	> Sazinieties ar pilnvarotu servisa pārstāvi.
Uztvērējs parāda kļūdas kodu E1 .	Radusies telpas temperatūras sensora kļūme.	1. Pārliecinieties, ka vadi un spraudņi nav bojāti, un tie ir pareizi ievietoti. 2. Ja nepieciešams, sazinieties ar pilnvarotu servisa pārstāvi.
Uztvērējs parāda kļūdas kodu E2 .	Radusies salona siltummaiņa temperatūras sensora kļūme.	> Sazinieties ar pilnvarotu servisa pārstāvi.
Uztvērējs parāda kļūdas kodu E3 .	Radusies ārējā siltummaiņa temperatūras sensora kļūme.	> Sazinieties ar pilnvarotu servisa pārstāvi.
Uztvērējs parāda kļūdas kodu E4 .	Radusies sakaru kļūme ar vadības karti.	> Sazinieties ar pilnvarotu servisa pārstāvi.

15 Garantija

Ir spēkā likumā noteiktais garantijas periods. Produkta bojājumu gadījumā sazinieties ar ražotāja filiāli savā valstī (skatiet dometic.com/dealer) vai tirgotāju.

Nosūtiet ierīci remontam garantijas ietvaros, pievienojiet šādus dokumentus:

- čeka kopiju, kurā norādīts iegādes datums;
- pretenzijas iesniegšanas iemeslu vai bojājuma aprakstu.

Ņemiet vērā, ka pašrocīgi vai neprofesionāli veikts remonts var radīt drošības riskus, un garantija var tikt anulēta.

16 Atkritumu pārstrāde



BRĪDINĀJUMS! Ugunsdrošības apdraudējums

- Aukstumaģents ir ļoti viegli uzliesmojošs. Neatveriet un nebojājiet aukstumaģenta cirkulācijas sistēmu.
- Ierīces izolācijas sastāvā ir izolācijas gāze (skatiet datu plāksnīti). Nebojājiet izolāciju.



Produktu pārstrāde, kuri satur iebūvētus akumulatorus, atkārtoti uzlādējamus akumulatorus vai gaismas avotus.



- Ja produktam ir iebūvēts akumulators, atkārtoti uzlādējams akumulators vai gaismas avots, to pirms utilizācijas nav nepieciešams demontēt.
- Ja vēlaties utilizēt nolietoto produktu, sazinieties ar vietējo atkritumu šķirošanas centru vai specializēto izplatītāju, lai noskaidrotu, kā to pareizi izdarīt saskaņā ar spēkā esošajiem atkritumu apsaimniekošanas noteikumiem.
- Produktu iespējams utilizēt bez maksas.



Iepakojuma materiālu pārstrāde Ja iespējams, iepakojuma materiālus izmetiet atbilstošos atkritumu šķirošanas konteineros.

17 Tehniskie dati

	FreshWell FWX4350EHP
Nominālais ieejas spriegums	220 ... 240 V~, 50 Hz
Strāvas patēriņš	
Nominālā dzesēšanas strāva	4,8 A
Maksimālā dzesēšanas strāva	6,2 A
Nominālā sildīšanas strāva	4,5 A
Maksimālā sildīšanas strāva	5,1 A
Nepieciešamais drošinātājs	10 A
Darba temperatūras diapazons	-5 ... 52 °C
Trokšņa emisija	< 58 dB(A)
Aukstumaģents	R32

	FreshWell FWX4350EHP
Aukstumaģenta daudzums	0.43 kg
CO ₂ ekvivalents	0,290 t
Globālās sasilšanas potenciāls (GWP)	675
Papildu sildelements	500 W
Ventilators	3 ventilatora intensitātes līmeņi 1 automātiskais režīms
Aizsardzības klase	IP X5
Transportlīdzekļa maksimālais tilpums (ar izolētām sienām)	30 m ³
Izmēri (mm)	 att. 23 lpp. 13
Svars	aptuveni 21 kg
Pārbaude/sertifikācija	  

Satur fluorētas siltumnīcefekta gāzes. Hermētisks aprīkojums.



dometic.com

YOUR LOCAL DEALER

dometic.com/dealer

YOUR LOCAL SUPPORT

dometic.com/contact

YOUR LOCAL SALES OFFICE

dometic.com/sales-offices
